

# ARCAM

## FMJ CLASS A39

HANDBOOK Integrated amplifier

MANUEL Amplificateur intégré

HANDBUCH Integrierter Verstärker

HANDLEIDING Geïntegreerde versterker

MANUAL Amplificador integrado

РУКОВОДСТВО Встроенный усилитель

MANUALE Amplificatore integrato

手册 集成式放大器





# ARCAM

English

## FMJ CLASS A39

**HANDBOOK** Integrated amplifier





### Important safety instructions

1. Read these instructions.
2. Keep these instructions.
3. Heed all warnings.
4. Follow all instructions.
5. Do not use this apparatus near water.
6. Clean only with a dry cloth.

Unplug the unit from the mains supply before cleaning. The case should normally only require a wipe with a soft, lint-free cloth. Do not use chemical solvents for cleaning.

We do not advise the use of furniture cleaning sprays or polishes as they can cause permanent white marks.

#### 7. Do not block any of the ventilation openings.

Install in accordance with the manufacturer's instructions.

#### 8. Do not install near any heat sources such as radiators, heat registers, stoves, or other apparatus (including amplifiers) that produce heat.

#### 9. Do not defeat the safety purpose of the polarized or grounding type plug.

A polarized plug has two blades with one wider than the other. A grounding type plug has two blades and a third grounding prong. The wide blade or the third prong is provided for your safety. When the provided plug does not fit into your outlet, consult an electrician for replacement of the obsolete outlet.

#### 10. Protect the power cord from being walked on or pinched particularly at plugs, convenient receptacles, and the point where they exit from the apparatus.

	<b>CAUTION</b> RISK OF ELECTRIC SHOCK DO NOT OPEN	<b>ATTENTION</b> RISQUE DE CHOC ELECTRIQUE NE PAS OUVRIR	
--	--	---	--

**CAUTION:** To reduce the risk of electric shock, do not remove cover (or back). No user serviceable parts inside. Refer servicing to qualified service personnel.

**WARNING:** To reduce the risk of fire or electric shock, do not expose this apparatus to rain or moisture.

The lightning flash with an arrowhead symbol within an equilateral triangle, is intended to alert the user to the presence of uninsulated 'dangerous voltage' within the product's enclosure that may be of sufficient magnitude to constitute a risk of electric shock to persons.

The exclamation point within an equilateral triangle is intended to alert the user to the presence of important operating and maintenance (servicing) instructions in the literature accompanying the product.

**CAUTION:** In Canada and the USA, to prevent electric shock, match the wide blade of the plug to the wide slot in the socket and insert the plug fully into the socket.

#### 11. Only use the attachments/accessories specified by the manufacturer.

#### 12. Use only with a cart, stand, tripod, bracket, or table specified by the manufacturer, or sold with the apparatus.

When a cart is used, use caution when moving the cart/apparatus combination to avoid injury from tip-over.



#### 13. Unplug this apparatus during lightning storms or when unused for long periods of time.

#### 14. Refer all servicing to qualified service personnel.

Servicing is required when the apparatus has been damaged in any way, such as power supply cord or plug is damaged, liquid has been spilled or objects have fallen into the apparatus, the apparatus has been exposed to rain or moisture, does not operate normally, or has been dropped.

#### 15. Object or liquid entry

**WARNING** – Take care that objects do not fall and liquids are not spilled into the enclosure through any openings. The equipment shall not be exposed to dripping or splashing. Liquid-filled objects such as vases should not be placed on the equipment.

#### 16. Service Instructions

**CAUTION** – These servicing instructions are for use by qualified service personnel only. To reduce the risk of electric shock, do not perform any servicing other than that contained in the operating instructions unless you are qualified to do so.

#### 17. Climate

The equipment has been designed for use in moderate climates and in domestic situations. Unplug this equipment during lightning storms to prevent possible damage from a strike or mains surge.

#### 18. Power sources

Only connect the equipment to a power supply of the type described in the operating instructions or as marked on the equipment.

The primary method of isolating the equipment from the mains supply is to remove the mains plug. The equipment must be installed in a manner that makes disconnection possible.

#### 19. Power-cord protection

Power supply cords should be routed so that they are not likely to be walked on or pinched by items placed upon or against them. Pay particular attention to the point where they exit from the equipment.

#### 20. Power lines

Locate any outdoor antenna/aerial away from power lines.

#### 21. Speaker connections

Any speakers must be connected to the A39 using class II wire (i.e. no connection to Earth should be made). Failure to observe this precaution may cause the unit to become damaged.

#### 22. Non-use periods

If the equipment is not being used for an extended period, we recommend that you unplug the power cord of the equipment from the outlet, to save power.

### Class II product

This equipment is a Class II or double insulated electrical appliance. It has been designed in such a way that it does not require a safety connection to electrical earth ('ground' in the U.S.).

### Warning

Mains plug/appliance coupler is used to disconnect device and it shall remain readily operable.

#### 23. Abnormal smell

If an abnormal smell or smoke is detected from the equipment, turn the power off immediately and unplug the equipment from the wall outlet. Contact your dealer and do not reconnect the equipment.

### CAUTIONS ON INSTALLATION

For proper heat dispersal, do not install this unit in a confined space, such as a bookcase or similar enclosure.

- More than 0.3 m (12 in.) is recommended.
- Do not place any other equipment on this unit.

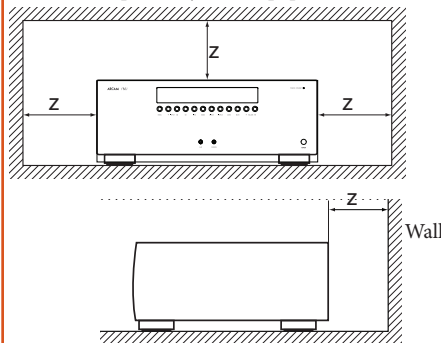

### FCC INFORMATION (FOR US CUSTOMERS)

#### 1. PRODUCT

This product complies with Part 15 of the FCC Rules. Operation is subject to the following two conditions: (1) This device may not cause harmful interference, and (2) this device must accept any interference received, including interference that may cause undesired operation.

#### 2. IMPORTANT NOTICE: DO NOT MODIFY THIS PRODUCT

This product, when installed as indicated in the instructions contained in this manual, meets FCC requirements. Modification not expressly approved by ARCAM may void your authority, granted by the FCC, to use the product.

#### 3. NOTE

This product has been tested and found to comply with the limits for a Class B digital device, pursuant to Part 15 of the FCC Rules. These limits are designed to provide reasonable protection against harmful interference in a residential installation.

This product generates, uses and can radiate radio frequency energy and, if not installed and used in accordance with the instructions, may cause harmful interference to radio communications. However, there is no guarantee that interference will not occur in a particular installation. If this product does cause harmful interference to radio or television reception, which can be determined by turning the product OFF and ON, the user is encouraged to try to correct the interference by one or more of the following measures:

- Reorient or relocate the receiving antenna.
- Increase the separation between the equipment and receiver.
- Connect the product into an outlet on a circuit different from that to which the receiver is connected.
- Consult the local retailer authorized to distribute this type of product or an experienced radio/TV technician for help.

### SAFETY INFORMATION (FOR EUROPEAN CUSTOMERS)

- Avoid high temperatures. Allow for sufficient heat dispersion when installed in a rack.
- Handle the power cord carefully. Hold the plug when unplugging the cord.
- Keep the unit free from moisture, water, and dust.
- Unplug the power cord when not using the unit for long periods of time.
- Do not obstruct the ventilation holes.
- Do not let foreign objects into the unit.
- Do not let insecticides, benzene, and thinner come in contact with the unit.
- Never disassemble or modify the unit in any way.
- Ventilation should not be impeded by covering the ventilation openings with items, such as newspapers, tablecloths or curtains.

- Naked flame sources such as lighted candles should not be placed on the unit.
- Observe and follow local regulations regarding battery disposal.
- Do not expose the unit to dripping or splashing fluids.
- Do not place objects filled with liquids, such as vases, on the unit.
- Do not handle the mains cord with wet hands.
- When the switch is in the OFF position, the equipment is not completely switched off from MAINS.
- The equipment shall be installed near the power supply so that the power supply is easily accessible.

#### A NOTE ABOUT RECYCLING:

This product's packaging materials are recyclable and can be reused. Please dispose of any materials in accordance with the local recycling regulations. When discarding the unit, comply with local rules or regulations.

Batteries should never be thrown away or incinerated but disposed of in accordance with the local regulations concerning battery disposal.

This product and the supplied accessories, excluding the batteries, constitute the applicable product according to the WEEE directive.

#### CORRECT DISPOSAL OF THIS PRODUCT

These markings indicate that this product should not be disposed with other household waste throughout the EU.

To prevent possible harm to the environment or human health from uncontrolled waste disposal and to conserve material resources, this product should be recycled responsibly.

To dispose of your product, please use your local return and collection systems or contact the retailer where the product was purchased.



welcome...

*Thank you and congratulations for purchasing your Arcam FMJ Amplifier.*

*Arcam has been producing specialist audio products of remarkable quality for over three decades and the new A39 integrated amplifier is the latest in a long line of award winning Hi-Fi. The design of the FMJ range draws upon all of Arcam's experience as one of the UK's most respected audio companies, to produce Arcam's best performing range of stereo amplifiers yet – designed and built to give you years of listening enjoyment.*

*This handbook is a guide to installing and using the A39 and includes information on its more advanced features. Use the contents list on the next page to guide you to the section of interest.*

*We hope that your FMJ product will give you years of trouble-free operation. In the unlikely event of any fault, or if you simply require further information about Arcam products, our network of dealers will be happy to help you. Further information can also be found on the Arcam website at [www.arcam.co.uk](http://www.arcam.co.uk).*

The FMJ development team

contents

## Contents

<b>safety guidelines</b> .....	<b>E-2</b>
Important safety instructions.....	E-2
<b>welcome</b> .....	<b>E-4</b>
<b>overview</b> .....	<b>E-6</b>
Placing the unit.....	E-6
Power.....	E-6
Interconnect cables.....	E-6
<b>A39 connections</b> .....	<b>E-7</b>
<b>loudspeakers</b> .....	<b>E-8</b>
Normal single wiring.....	E-8
Bi-wiring.....	E-8
Connecting loudspeakers.....	E-8
<b>A39 operation</b> .....	<b>E-9</b>
Switching on.....	E-9
Selecting an audio source.....	E-9
Audio inputs.....	E-9
Phono input.....	E-9
Connecting to an additional power amplifier.....	E-10
Recording an audio source.....	E-10
Adjusting the balance.....	E-10
Speaker Control.....	E-10
Listening.....	E-10
<b>CR902 remote control</b> .....	<b>E-11</b>
AMP Device Mode.....	E-12
TUN Device Mode.....	E-12
CD Device Mode.....	E-12
BD Device Mode.....	E-12
<b>troubleshooting</b> .....	<b>E-13</b>
No sound.....	E-13
Sound cuts-out unexpectedly.....	E-13
<b>A39 specifications</b> .....	<b>E-14</b>
<b>product guarantee</b> .....	<b>E-15</b>
Worldwide Guarantee.....	E-15
Claims under guarantee.....	E-15
Problems?.....	E-15
On-line registration.....	E-15

## overview

Arcam's A39 integrated amplifier provides class leading sound quality for the best reproduction of your music.

Drawing on the many years of amplifier design experience at Arcam, this product uses the best quality components and engineering practice to produce a product that will give many years of musical pleasure and reliable service.

With a class G amplifier, toroidal based power supply, acoustically damped chassis and exceptionally low levels of distortion and noise the A39 is capable of reproducing music with all its original authority and detail. Rest assured you will be hearing the music just as the artist intended.

**The A39 is designed to produce a level of performance that will truly bring your music to life.**

### Placing the unit

- Place the amplifier on a level, firm surface, avoiding direct sunlight and sources of heat or damp.
- Do not place the A39 on top of a power amplifier or other source of heat.
- Do not place the amplifier in an enclosed space such as a bookcase or closed cabinet unless there is good provision for ventilation. The A39 is designed to run warm during normal operation.
- Do not place any other component or item on top of the amplifier as this may obstruct airflow around the heat-sink, causing the amplifier to run hot. (The unit placed on top of the amplifier would become hot, too.)
- Make sure the remote-control receiver to the right of the front panel display is unobstructed, otherwise this will impair the use of the remote-control.
- Do not place your record deck on top of this unit. Record decks are very sensitive to the noise generated by mains power supplies which will be heard as a background 'hum' if the record deck is too close.
- The normal function of the unit may be disturbed by strong electromagnetic interference. If this occurs, simply reset the unit with the power button, or move the unit to another location.

E-6



### Power

The amplifier is supplied with a moulded mains plug already fitted to the lead. Check that the plug supplied fits your supply – should you require a new mains lead, please contact your Arcam dealer.

If your mains supply voltage or mains plug is different, please contact your Arcam dealer immediately. Push the IEC plug end of the power cable into the power socket on the back of the amplifier, making sure that it is pushed in firmly. Plug the other end of the cable into your mains socket and switch the socket on.

### Interconnect cables

We recommend the use of high-quality screened cables that are designed for the particular application. Other cables will have different impedance characteristics that will degrade the performance of your system (for example, do not use cabling intended for video use to carry audio signals). All cables should be kept as short as is practically possible.

It is good practice when connecting your equipment to make sure that the mains power-supply cabling is kept as far away as possible from your audio cables. Failure to do so may result in unwanted noise in the audio signals.

## A39 connections



### Phono earth terminal

For connecting your turntable earth lead, if required.

**Note that this terminal must not be used as a safety earth.**

### Audio inputs

AUX, TUNER, SAT, BD, PVR and AV are all line-level inputs. PHONO (MM) has different characteristics. See page 8 for more information.

### Pre-amplifier output

PRE OUT provides the pre-amp output for use in a bi-amplified system (for example, with a P49 power amplifier). See page 9 for more information.

### Speaker terminals

The A39 is equipped with two pairs of speaker terminals. See page 7 for information on connecting loudspeakers.

### USB

USB type A socket may be used to power 5v accessories (0.1A max) and for software updates.

### Record output

RECORD OUT is a line level output for use in recording from other sources. See page 9 for more information.

### Voltage select

Ensure that the voltage selected matches your local power supply.

### Accessory power

6V 3.5mm mono jack socket for accessory cable (supplied). Cable provides two 2.1mm DC jacks to power 6V r series accessories.

### Trigger output

TRIGGER OUT allows the A39 to control the power state of any connected equipment. In normal use there is no need to make any connections to these outputs.

### Power inlet

Connect the correct mains cable here.

### Phones

3.5 mm stereo jack socket, intended for use with a set of headphones. See page 9 for more information.

### Auxiliary Input

3.5 mm line level analogue stereo input located on the front panel for easy access

### Note

Please read the 'Placing the unit', 'Power' and 'Interconnect cables' sections on page 6 before connecting up your A39 integrated amplifier!

E-7

## loudspeakers

### Connecting loudspeakers

There are many different ways of connecting loudspeakers to your A39. The following section describes how to connect the speakers and amplifier for the most common configurations.

#### Notes on making speaker connections

- Do not make any connections to any amplifier while it is switched on. We recommend that your amplifier is completely disconnected from the mains supply before starting.
- Before switching your amplifier(s) on for the first time after connecting to speakers, please check all connections thoroughly. Ensure that bare wires or cables are not touching each other or the amplifier's chassis (which could cause short circuits), and that you have connected positive (+) to positive and negative (-) to negative. Be sure to check the wiring for both the amplifier and the speaker.
- After making connections: switch the amplifier on, select a source signal, then gradually increase the volume to the required listening level.
- If you are unsure as to how your system should be connected, please contact your Arcam dealer who will be happy to help you.

#### Normal single wiring

For single wiring, we recommend that you use the **SPEAKER 1** set of terminals on your amplifier. If each speaker has more than one pair of connecting terminals, use the terminals labelled **LF** or 'Low Frequency'.

Connect the red positive terminal of the right speaker connection on the amplifier (labelled **R+**) to the positive terminal of your right speaker. Similarly, connect the black negative terminal of the right speaker connection on the amplifier (labelled **R-**) to the negative terminal of your speaker. Repeat the process for the left speaker, using the terminals labelled **L+** and **L-** on the amplifier.

**WARNING:** If your speakers support bi-wiring, there will be a strip of conductive metal connecting the low-frequency (LF) terminals to the high-frequency (HF) terminals; this **MUST NOT BE REMOVED** in a single-wired system.

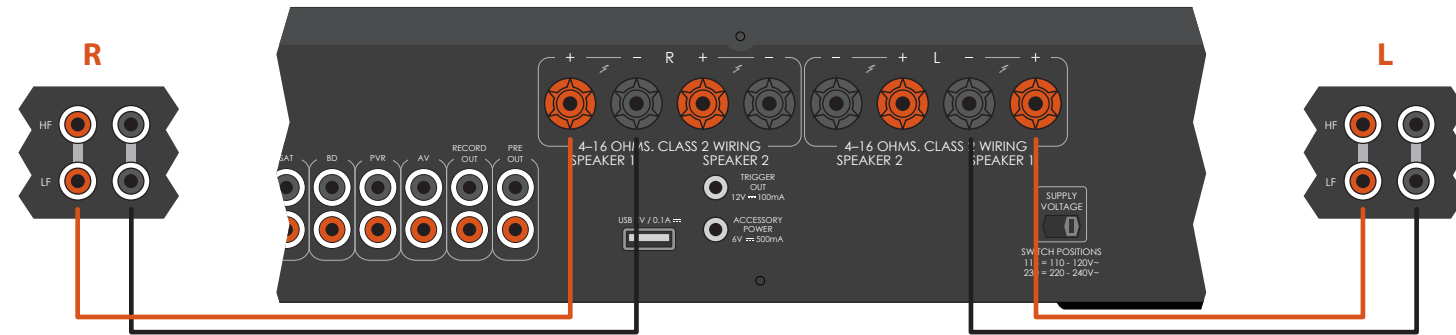

E-8

#### Bi-wiring

Bi-wiring is performed in the same way as single wiring except that a pair of cables are used to connect the amplifier to each speaker.

Follow the instructions given for single wiring; then perform the same actions, this time connecting the **SPEAKER 2** set of terminals on your amplifier to the terminals labelled **HF** or 'High Frequency' for each speaker.

**WARNING:** Speakers that support bi-wiring have a strip of metal that connects the low frequency (LF) terminals to the high frequency (HF) terminals. This **MUST BE REMOVED** in a bi-wired system.

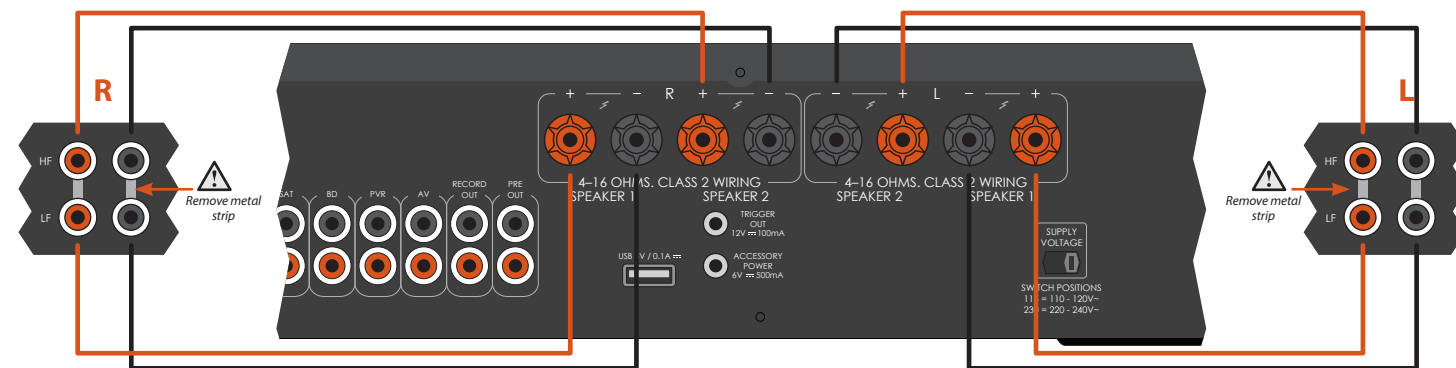

E-9

## A39 operation

#### Switching on

The **POWER** button switches the unit on and off.

The power light (next to the 'POWER/STANDBY' text) indicates the state of the amplifier: it changes from red to orange then green if mains power is connected and the unit is switched on.

If the unit is left unused for an extended period of time it will go into standby to reduce power consumption. Press **AUX** and **BALANCE** to adjust the time of this feature.

#### Display

The **DISPLAY** button (or **DISP** on the remote control) changes the display brightness between 'on', 'dimmed' and 'off'. If the A39 is powered off with the display brightness set to 'off', the display resumes to 'dimmed' when the unit is powered on again.



#### Selecting an audio source

Audio sources may be selected from the front panel buttons (**PHONO**, **AUX**, **CD**, **TUNER**, **SAT**, **BD**, **PVR**, **AV**), or the remote control (**PHONO**, **AUX**, **CD**, **TUN**, **SAT**, **BD**, **PVR**, **AV**).

In each case, the source is selected from the input sockets with the corresponding name.

#### Audio inputs

Although the inputs are labelled for specific devices, all have the same characteristics and each may be used with any line-level product. The exception is the **PHONO (MM)** input (see page 13 for the specification).

##### AUX

Intended for the unbalanced analogue outputs from an Arcam CD player. Note the **AUX** device page on the remote will control Arcam CD players by default.

##### TUNER

Intended for the analogue outputs from an FM, AM or DAB radio tuner.

##### SAT

Intended for the analogue outputs from a satellite TV receiver or cable TV box.

##### BD

Intended for the analogue outputs from a Blu-ray or DVD-player.

##### PVR

Intended for the analogue outputs from a Personal Video Recorder, or similar device.

##### AV

Intended for the analogue outputs from general audio-visual equipment, such as a VCR or digital TV/satellite receiver.

##### CD

Intended for the balanced analogue outputs from a CD player or DAC, for example the Arcam D33.

#### Phono input

##### Phono-level input

The A39 provides a pre-amplification stage to treat the low-voltage output from a MM (moving magnet) cartridge. Input specifications are given on page 13. Output volume is shown on the front display as **PHONO 20**, for example.

##### Line-level phono input

The phono input may be changed from phono-level to line-level. Press the front panel **PHONO** and **BALANCE** buttons simultaneously and use the control knob to change the setting. The front panel display shows **LINE- OFF** (i.e. phono) or **LINE- ON** respectively.

If you wish to use an external phono amplifier, connect its output to the **PHONO (MM)** input, but make sure that **LINE- ON** is selected, since a phono amplifier produces line-level input.

With the input defined in this way, output volume is shown on the front display as **LINE- 20**, for example.

**WARNING:** NEVER play a standard line-level source into the phono input when set to **LINE-OFF**. This would result in serious damage to both your amplifier and speakers due to the extra gain that is applied and would not be covered under warranty.



### Connecting to an additional power amplifier

The A39 provides a pair of unbalanced pre-outs on standard RCA phono connectors, allowing connection to an additional power amplifier to create a bi-amplified setup. Most audio amplifiers, including the Arcam P49, will connect to the pre amp outputs of the A39 using standard interconnect cables.

### Recording an audio source

The A39 allows you to record and monitor the sound from any connected source.

The back panel **REC OUT** socket can be connected to the input sockets of your recording device (these are usually labelled **RECORD** or **IN**).

To record from a particular source, press the appropriate source button (for example, **TUNER**).

### Adjusting the balance

The balance setting allows you to increase the volume of one channel (left or right) relative to the other. Altering the balance may help to restore the stereo image for an off-centre listening position.

Balance can be adjusted from the front panel or from the remote control. Press the **BALANCE** button (or **BAL** on the CR902) to view the current setting, then use the control knob (or the +/- buttons on the remote) to change the setting – from **L12** to **R12**, via the neutral value **0**.

### Speaker Control

The SP1 and SP2 switches enable and disable the respective speaker outputs. The LED will be lit if the speakers are enabled.

### Listening

#### Volume control

Use the control knob (or the +/- buttons on the remote) to change the volume. Turn the knob clockwise to increase the volume, anti-clockwise to reduce it.

#### Listening using headphones

The headphones socket (**PHONES**) accepts headphones with an impedance rating between 16Ω and 2kΩ, fitted with a 3.5 mm stereo jack plug.

The pre-amp outputs and speakers are muted when headphones are plugged in and the front panel display shows **Headphone**.

The headphones socket is always active, unless output has been muted.

#### Muting output

The output of the A39 can be silenced by pressing **MUTE** on the front panel (or  on the remote control). If the unit is muted, the power light changes to orange and the source is shown on the front display panel (e.g. **PVR MUTE**).

Press **MUTE**/ for a second time (or change the volume) to cancel mute.

## CR902 remote control

The CR902 is pre-programmed for use with the A39. Make sure the two AAA batteries supplied are installed before attempting to use the remote control.

A. With the CR902 remote face-down, press down on the non-slip indentations of the battery compartment cover and slide the cover off.

B. Insert the two 'AAA' batteries supplied. Take care to insert the batteries in the right direction by following the '+' and '-' marks in the battery compartment.

C. Slide the battery compartment cover back and lock it in place with a click.

The CR902 requires a clear line of sight to the front panel display of A39 to ensure reliable operation.





## AMP Device Mode

The **AMP** Device Mode button configures the CR902 to control your Arcam amplifier. Pressing this button does not affect the currently selected input on the amplifier.

	Toggles power between standby and on
	The numeric keys 2 & 7 can be used for source selection (without changing the CR902 Device Mode) ② <b>CD</b> input (no change to CR902 mode) ⑦ <b>TUN</b> input (no change to CR902 mode)
DISP	Cycles through the front panel display's brightness options
MODE	Cycles through the display modes on the front panel
MENU	Displays the amplifier setup menu on the front panel
	Navigate menus <b>OK</b> confirms a selection
	Toggles the mute function of the amplifier
Vol- Vol+	Decrease (-) and increase (+) amplifier volume
SP1	Toggles Speaker 1 output
SP2	Toggles Speaker 2 output

## TUN Device Mode

The **TUN** Device Mode button configures the CR902 to control the tuner functions of Arcam tuners.

	Toggles power between standby and on
	The numeric keys are used to store and recall presets
DISP	Cycles through the front panel display's brightness options
BAND	Cycles through tuner sources
	Rewind iPod
	Fast forward iPod
	Preset down/Sirius category down/iPod track back
	Preset up/Sirius category up/iPod track forward
	Stop iPod
	Play/pause iPod
	Play/pause iPod
SHUFF	Cycle through iPod shuffle modes
MENU	Displays the tuner setup menu on the front panel
	Preset up/down, iPod track back/forward
	Decrement/increment tuning frequency
	Confirm a selection
RPT	Cycle through iPod repeat modes
FM MONO	Toggle FM mode between mono and stereo reception
P/TUNE	Enter/Exit Preset recall mode
STORE	Enter/Exit Preset store mode
INFO	Cycle through different information display modes

## CD Device Mode

The **CD** Device Mode button configures the CR902 to control the CD functions of Arcam CD players.

	Toggles power between standby and on
	Open/close disc tray
	The numeric keys allow direct access to individual tracks on a disc. To select a track press the corresponding keypad button. For tracks greater than 9, enter the digits in sequence. For example, to play track 15, press ①, then press ⑤.
DISP	Cycles through the front panel display's brightness options
MODE	Changes the available display modes on the CD player
	Fast rewind
	Fast forward
	Skip back to the start of the current/previous track
	Skip forwards to the start of the next track
	Stop playback
	Play
	Toggles pause of playback
SHUFF	Toggles random ('shuffle') play on and off
MENU	Enter a track in a programmed track list
	Navigates track listings if supported by the player <b>OK</b> selects the currently highlighted track if supported by the player
RPT	Repeat playback of the disc or pre-programmed selection of tracks. To repeat a particular track, select that track and press <b>RPT</b> twice. To cancel, press <b>RPT</b> a third time.
SETUP	Toggles between Programme and Normal play
AUDIO	A-B repeat function
SUBT	Toggles between selecting the HD and CD layer of SACD disc

## BD Device Mode

The **BD** Device Mode button configures the CR902 to control the BD functions of Arcam BD players.

	Toggles power between standby and on
	Open/close disc tray
	The numeric keys allow direct access to individual tracks on a disc. To select a track press the corresponding keypad button. For tracks greater than 9, enter the digits in sequence. For example, to play track 15, press ①, then press ⑤.
DISP	Cycles through the front panel display's brightness options
MODE	Changes the available display modes on the BD player
	Fast rewind
	Fast forward
	Skip back to the start of the current/previous track
	Skip forwards to the start of the next track
	Stop playback
	Play
	Toggles pause of playback
AUDIO	Changes audio decode format (Dolby Digital, DTS, etc.).
MENU	Activates BD player menu.
	Navigates track listings if supported by the player <b>OK</b> selects the currently highlighted track if supported by the player
	Returns navigation to the top level of the menu ('Home').
RTN	When navigating a menu, press this key to return to the previous screen or selection
SHUFF	Toggles random ('shuffle') play on and off
RPT	Repeat playback of the disc or pre-programmed selection of tracks. To repeat a particular track, select that track and press <b>RPT</b> twice. To cancel, press <b>RPT</b> a third time.
SACD	Toggles between selecting the HD and CD layer of SACD disc

# troubleshooting

If you are having trouble with your amplifier, check the following items.

## No sound

Check the following:

- The amplifier is switched on.
- The A39 is not muted (i.e. **MUTE** (mute) is not shown on the display panel; the power LED is showing green, not orange or red).
- The selected source going in to the A39 is generating audio (e.g., if CD is selected, then the CD is playing).
- The speaker outputs on the A39 are active and the appropriate speaker LED is showing green.

## Sound cuts-out unexpectedly

If the temperature of the internal heatsink rises above a safe level, then a thermal cut-out inside the amplifier operates to protect the unit and the protection system temporarily removes power to the speakers. The system will reset itself as the heatsink cools down.

- With two pairs of low-impedance speakers connected (6Ω or less), overloads are more likely. Overloading the amplifier may cause it to shut down because of overheating.
- Note that, due to the high output voltage from some CD players, it is possible to drive your amplifier at full power even though the volume is not set at maximum.

## A39 specifications

Continuous power output (20Hz—20kHz at 0.5% THD), per channel	
Both channels, 8Ω, 20Hz—20kHz	120W
Single channel, 4Ω, at 1kHz	240W
Harmonic distortion, 80% power, 8Ω at 1kHz	0.001%
Inputs	
Phono (MM) cartridge:	
Input sensitivity at 1kHz	5mV
Input impedance	47kΩ + 270pF
Frequency response (ref. RIAA curve)	20Hz—20kHz ± 1dB
Signal/Noise ratio (AwtD) 50W, ref. 5mV input	80dB
Overload margin, ref. 5mV at 1kHz	20dB
Inputs:	
Nominal sensitivity	1V
Input impedance	10kΩ
Maximum input	4.6V
Frequency response	20Hz—20kHz ± 0.2dB
Signal/noise ratio (AwtD) 50W, ref. 1V input	105dB
Preamp output	
Nominal output level	900mV
Output impedance	240Ω
Headphone output	
Maximum output level into 600Ω	4V
Output impedance	1Ω
Load range	16Ω—2kΩ
Accessory power output	
2.1mm DC connector	6V, 1A
General	
Mains voltage	110–120V~ or 220–240V~
Power consumption (maximum)	1kW
Dimensions W x D x H (including feet)	433 x 425 x 100mm
Weight (net)	11.5kg
Weight (packed)	13.2kg
Supplied accessories	Mains lead CR902 remote control 2 x AAA batteries Accessory power cable
E&OE	
NOTE: All specification values are typical unless otherwise stated.	

E-14

### Continual improvement policy

Arcam has a policy of continual improvement for its products. This means that designs and specifications are subject to change without notice.

## product guarantee

### Worldwide Guarantee

This entitles you to have the unit repaired free of charge, during the first two years after purchase, provided that it was originally purchased from an authorised Arcam dealer. The Arcam dealer is responsible for all after-sales service. The manufacturer can take no responsibility for defects arising from accident, misuse, abuse, wear and tear, neglect or through unauthorised adjustment and/or repair, neither can they accept responsibility for damage or loss occurring during transit to or from the person claiming under the guarantee.

#### The warranty covers:

Parts and labour costs for two years from the purchase date. After two years you must pay for both parts and labour costs. **The warranty does not cover transportation costs at any time.**

### Claims under guarantee

This equipment should be packed in the original packing and returned to the dealer **from whom it was purchased**. It should be sent carriage prepaid by a reputable carrier – **not** by post. No responsibility can be accepted for the unit whilst in transit to the dealer or distributor and customers are therefore advised to insure the unit against loss or damage whilst in transit.

For further details contact Arcam at:

Arcam Customer Support Department, Unit 15, Pembroke Avenue, Waterbeach, CAMBRIDGE, CB25 9QP, England or via [www.arcam.co.uk](http://www.arcam.co.uk).

### Problems?

If your Arcam dealer is unable to answer any query regarding this or any other Arcam product please contact Arcam Customer Support at the above address and we will do our best to help you.

### On-line registration

You can register your product on-line at [www.arcam.co.uk](http://www.arcam.co.uk).

E-15

### Correct disposal of this product



This marking indicates that this product should not be disposed with other household waste throughout the EU.

To prevent possible harm to the environment or human health from uncontrolled waste disposal and to conserve material resources, this product should be recycled responsibly.

To dispose of your product, please use your local return and collection systems or contact the retailer where the product was purchased.

# ARCAM

## FMJ CLASS A39

**MANUEL** Amplificateur intégré

Français

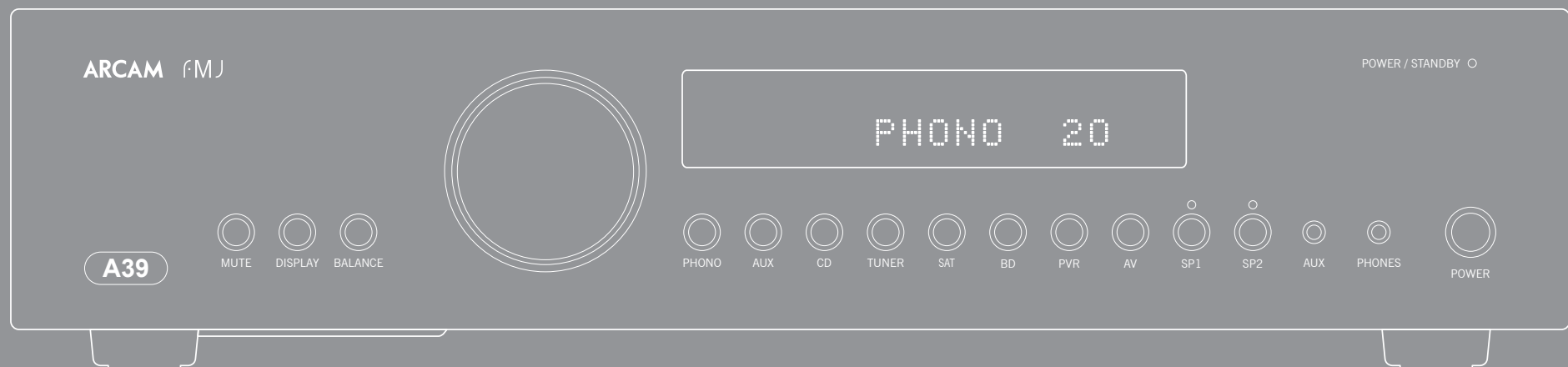

## conseils de sécurité

### Instructions importantes de sécurité

1. Lisez ces instructions.
2. Conservez ces instructions.
3. Respectez toutes les mises en garde.
4. Suivez l'ensemble des instructions.
5. N'utilisez pas cet appareil près d'une source d'eau.
6. Nettoyez uniquement avec un chiffon sec.

Débranchez l'appareil du circuit électrique avant de procéder au nettoyage.

Pour nettoyer les parois de l'appareil, un chiffon non-pelucheux et doux devrait suffire. N'utilisez pas de produits de nettoyage chimiques.

Nous déconseillons l'utilisation d'aérosols de nettoyage pour bois ou de la cire car ceux-ci peuvent laisser des marques blanches irréversibles.

#### 7. Ne bloquez pas les ouvertures d'aération.

Procédez à l'installation conformément aux recommandations du fabricant.

#### 8. N'installez pas l'appareil près de sources de chaleur, comme des radiateurs, des grilles de chauffage, des fours ou autres appareils (y compris des amplificateurs) produisant de la chaleur.

#### 9. Ne détournez pas la protection de la prise polarisée ou de terre.

Une prise polarisée dispose de deux lames, dont l'une plus large que l'autre. Une prise de terre dispose de deux lames et d'une troisième broche de mise à la terre. La lame la plus large ou la troisième broche correspond à un dispositif de protection. Si la fiche fournie ne

correspond pas à votre installation électrique, veuillez vous adresser à un électricien pour faire remplacer la prise obsolète.

#### 10. Installez le câble électrique de telle sorte qu'il ne puisse pas être piétiné ou écrasé, notamment au niveau des fiches, des prises et des points de sortie de l'appareil.

#### 11. Utilisez uniquement des câbles / accessoires conformes aux recommandations du fabricant.

#### 12. Utilisez uniquement un meuble à roulettes, un support, un trépied, des fixations ou une table recommandé(e) par le fabricant ou livré(e) avec l'appareil.

En cas d'utilisation d'un meuble à roulettes, déplacez le meuble / appareil avec précaution pour éviter de le renverser, ce qui pourrait entraîner des blessures.

#### 13. Débranchez l'appareil en cas d'orage ou lorsque vous ne l'utiliserez pas sur une période prolongée.

#### 14. Confiez les réparations à un technicien qualifié.

Il est nécessaire de faire réparer l'appareil s'il a été endommagé d'une manière ou d'une autre, par exemple si le fil électrique ou la prise est abîmé(e), si du liquide a été renversé ou des objets ont pénétré dans l'appareil, si l'appareil a été exposé à la pluie ou à l'humidité, s'il ne fonctionne pas normalement, ou s'il est tombé.

#### 15. Pénétration d'objet ou de liquide

MISE EN GARDE – Veillez à ce qu'aucun objet ou liquide ne puisse pénétrer à l'intérieur de l'appareil par les ouvertures d'aération. Cet appareil doit être protégé des gouttes ou des éclaboussures. Il ne faut pas poser d'objet rempli de liquide, tel qu'un vase, sur l'appareil.

#### 16. Consignes de réparation

ATTENTION – Ces consignes de réparation sont destinées à un technicien qualifié uniquement. Pour limiter le risque d'électrocution, n'effectuez aucune procédure de réparation autre que celles précisées dans le mode d'emploi, si vous n'êtes pas qualifié pour le faire.

#### 17. Climat

Cet appareil est conçu pour une utilisation en climat tempéré et dans un cadre domestique. Débranchez l'appareil en cas d'orage pour éviter qu'il ne soit endommagé par une surtension.

#### 18. Sources d'alimentation

Branchez cet appareil uniquement sur une source d'alimentation du type décrit dans le mode d'emploi ou comme indiqué sur l'appareil.

La principale méthode d'isolation de l'appareil du circuit électrique consiste à débrancher la prise. Il faut installer l'appareil de manière à pouvoir le débrancher facilement.

#### 19. Protection du câble électrique

Les câbles électriques doivent être acheminés de manière à ce qu'ils ne puissent pas être piétinés ou écrasés par des éléments placés sur eux ou contre eux. Veillez particulièrement à leur point de sortie de l'appareil.

#### 20. Lignes électriques

Eloignez les antennes externes des lignes électriques.

#### 21. Raccordement des enceintes

Toute enceinte doit être branchée sur l'A39 à l'aide d'un câble de classe II (sans connexion à la terre). Le non-respect de cette consigne peut endommager l'appareil.

F-2



ATTENTION : Pour réduire le risque d'électrocution, ne retirez pas le couvercle (ou l'arrière). L'appareil ne contient aucune pièce pouvant être réparée par l'utilisateur. Confiez toute réparation à du personnel d'entretien qualifié.



MISE EN GARDE : Pour réduire le risque d'incendie ou d'électrocution, protégez cet appareil de la pluie ou de l'humidité.

L'éclair avec une flèche dans un triangle équilatéral permet d'avertir l'utilisateur de la présence de tensions dangereuses non isolées à l'intérieur de l'appareil, d'une ampleur suffisante pour constituer un risque d'électrocution sur les personnes.



Le point d'exclamation dans un triangle équilatéral permet d'avertir l'utilisateur de la présence de consignes importantes sur le fonctionnement et l'entretien (réparations) dans la documentation livrée avec l'appareil.

ATTENTION : Au Canada et aux États-Unis, pour éviter tout risque d'électrocution, faites correspondre la lame la plus large de la fiche à la fente la plus large de la prise et insérez la fiche entièrement dans la prise.

### Produit de classe II



Cet équipement est une Classe II ou un appareil électrique à double isolation. Il a été conçu de telle manière à ce qu'il ne nécessite pas de branchement de sécurité à une prise de terre.

### Mise en garde

La prise principale / le coupleur de l'appareil est utilisé pour débrancher l'appareil et doit rester facilement accessible.

#### 22. Périodes de non-utilisation

Si l'appareil possède une fonction de mise en veille, un courant faible continuera de circuler lorsqu'il sera réglé sur ce mode. Débranchez le cordon secteur de la prise murale si l'appareil doit rester inutilisé pendant une période prolongée.

#### 23. Odeur inhabituelle

En cas d'odeur inhabituelle provenant de l'appareil, éteignez immédiatement l'appareil et débranchez-le du circuit électrique. Contactez votre revendeur et ne rebranchez pas l'appareil.

### PRÉCAUTIONS D'INSTALLATION

Pour que la chaleur puisse se dissiper correctement, n'installez pas l'appareil dans un espace confiné, tel qu'une bibliothèque ou un meuble similaire.

- Il est conseillé de laisser plus de 0,3 m (12 pouces).
- Ne posez pas d'autres appareils sur celui-ci.

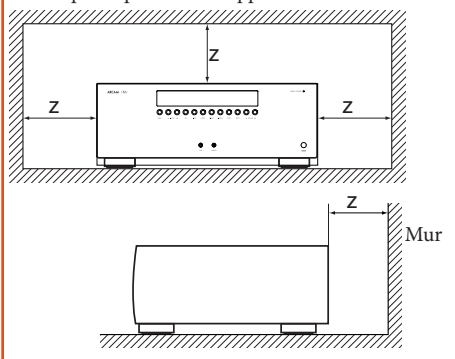

### INFORMATIONS FCC (POUR LES CLIENTS AUX ÉTATS-UNIS)

#### 1. PRODUIT

Cet appareil est conforme à la Section 15 des règles de la FCC. Son fonctionnement est soumis aux deux conditions suivantes : (1) Cet appareil ne doit pas provoquer d'interférences nuisibles, et (2) cet appareil doit accepter toute interférence reçue, y compris des interférences pouvant provoquer un fonctionnement indésirable.

#### 2. CONSIGNE IMPORTANTE : NE MODIFIEZ PAS CE PRODUIT

Ce produit, s'il est installé conformément aux consignes de ce manuel, est conforme aux normes de la FCC. Toute modification sans obtention de l'accord express d'ARCAM peut entraîner une annulation de votre autorité, accordée par la FCC, à utiliser le produit.

#### 3. REMARQUE

Ce produit a fait l'objet de tests et a été jugé conforme aux limitations d'un appareil numérique de classe B, conformément à la Section 15 des règles de la FCC. Ces limites sont imposées pour assurer

une protection suffisante contre les interférences produites dans une installation résidentielle.

Cet appareil génère, utilise et peut émettre de l'énergie de fréquence radio et, s'il n'est pas installé et utilisé conformément aux instructions, peut produire des interférences nuisibles aux communications radio. Il n'est cependant pas garanti qu'aucune interférence ne se produira dans une installation particulière. Si cet appareil provoque des interférences nuisibles affectant la réception de programmes radio ou télévisés, ce qui peut être déterminé en éteignant puis rallumant l'appareil, l'utilisateur peut tenter de remédier à ces interférences en adoptant une ou plusieurs des mesures suivantes :

- Réorientez ou déplacez l'antenne de réception.
- Augmentez la distance entre l'appareil et le récepteur.
- Branchez l'appareil sur une prise située sur un circuit différent de celui sur lequel est branché le récepteur.
- Si vous avez besoin d'aide, veuillez vous adresser à un revendeur agréé pour la distribution de ce type de produit ou un technicien radio / télévision qualifié.

#### Consignes de sécurité (pour les clients en Europe)

- Évitez les températures élevées. Laissez un espace suffisant pour que la chaleur puisse se dissiper si l'appareil est posé sur une étagère.
- Maniez le câble d'alimentation avec soin. Prenez la fiche en main lorsque vous débranchez le câble.
- Protégez l'appareil de l'humidité, de l'eau et de la poussière.
- Débranchez le câble d'alimentation lorsque vous n'utilisez pas l'appareil pour une période prolongée.
- Ne bloquez pas les ouvertures d'aération.
- Veillez à ce qu'aucun objet ne pénètre dans l'appareil.
- Protégez l'appareil de tout contact avec des insecticides, du benzène et des diluants.
- Ne démontez pas et ne modifiez l'appareil en aucune façon.
- Il ne faut pas empêcher l'aération en couvrant les ouvertures d'aération d'articles tels que des journaux, une nappe ou des rideaux.
- Il ne faut pas poser de source de flammes vives, une bougie allumée par exemple, sur l'appareil.
- Respectez les réglementations locales concernant la mise au rebut des piles.
- Protégez l'appareil des gouttes ou des éclaboussures.
- Ne posez pas d'objets remplis de liquide, un vase par exemple, sur l'appareil.
- Ne touchez pas le câble électrique si vos mains sont mouillées.
- Lorsque le sélecteur est sur OFF, l'appareil n'est pas complètement débranché du CIRCUIT ÉLECTRIQUE.
- L'appareil doit être installé près de l'alimentation électrique pour que celle-ci soit facile d'accès.

#### REMARQUE SUR LE RECYCLAGE :

Les matériaux d'emballage de ce produit sont recyclables et peuvent être réutilisés. Veuillez disposer de tout matériau conformément aux réglementations locales de recyclage. Lorsque vous jetez l'appareil, respectez les lois ou réglementations locales.

Il ne faut jamais mettre les piles à la poubelle ou au feu, mais s'en débarrasser conformément aux réglementations locales concernant la mise au rebut des piles.

Cet appareil ainsi que les accessoires fournis, à l'exception des piles, représente un appareil auquel s'applique la directive DEEE.

#### Mise au rebut adéquate de cet appareil

Les plaques signalétiques indiquent que cet appareil ne doit pas être jeté avec le reste des déchets ménagers, et ce dans toute l'Union Européenne.

Pour protéger l'environnement et la santé en évitant une mise au rebut des déchets non contrôlée et pour conserver les ressources de matériaux, cet appareil doit être recyclé de manière responsable.

Si vous devez jeter votre appareil, veuillez le faire conformément aux systèmes de renvoi et de collecte locaux, ou contactez le revendeur ayant vendu cet appareil.



F-3

bienvenue...

*Merci et félicitations pour avoir acheté un amplificateur FMJ Arcam.*

*Arcam fabrique des produits audio spécialisés d'une qualité remarquable depuis plus de trois décennies et le nouvel amplificateur intégré A39 est le dernier modèle d'une longue lignée de produits Hi-Fi prisés. Le design de la gamme FMJ puise dans l'expérience d'Arcam en tant qu'une des sociétés d'audio les plus respectées, afin de produire la gamme la plus performante d'amplificateurs stéréo conçue à ce jour et construite pour vous donner des années de plaisir d'écoute.*

*Ce manuel est un guide pour l'installation et l'utilisation de l'A39 et comprend des informations sur ses fonctionnalités les plus avancées. Reportez-vous à la table des matières sur la page d'après pour rechercher les rubriques qui vous intéressent.*

*Nous espérons que votre produit FMJ vous assurera un fonctionnement sans problème pendant de longues années. Dans l'éventualité, peu probable, où une panne surviendrait, ou si vous recherchez simplement des informations supplémentaires sur les produits Arcam, les représentants de notre réseau de revendeurs se feront un plaisir de vous aider. D'autres informations sont disponibles sur notre site web d'Arcam à l'adresse [www.arcam.co.uk](http://www.arcam.co.uk).*

L'équipe de développement FMJ

F-4

Table des matières

## Table des matières

<b>conseils de sécurité</b> .....	<b>F-2</b>
Instructions importantes de sécurité.....	F-2
<b>bienvenue</b> .....	<b>F-4</b>
<b>Aperçu</b> .....	<b>F-6</b>
Mise en place de l'appareil.....	F-6
Alimentation.....	F-6
Câbles de branchement.....	F-6
<b>Raccords de l'A39</b> .....	<b>F-7</b>
<b>Enceintes</b> .....	<b>F-8</b>
Câblage unique normal.....	F-8
Double câblage.....	F-8
Raccordement des enceintes.....	F-8
<b>Fonctionnement de l'A39</b> .....	<b>F-9</b>
Mise en marche.....	F-9
Sélection d'une source audio.....	F-9
Entrées audio.....	F-9
Entrée phono.....	F-9
Raccordement à un amplificateur de puissance supplémentaire.....	F-10
Enregistrement d'une source audio.....	F-10
Réglage de la balance.....	F-10
Configuration des enceintes.....	F-10
Écoute.....	F-10
<b>Télécommande CR902</b> .....	<b>F-11</b>
Mode périphérique AMP.....	F-12
Mode appareil TUNER.....	F-12
Mode périphérique CD.....	F-12
Mode périphérique BD.....	F-12
<b>Dépannage</b> .....	<b>F-13</b>
Aucun son.....	F-13
Coupures inattendues du son.....	F-13
<b>Caractéristiques de l'A39</b> .....	<b>F-14</b>
<b>garantie du produit</b> .....	<b>F-15</b>
Garantie internationale.....	F-15
Réclamations sous garantie.....	F-15
Des problèmes ?.....	F-15
Enregistrement en ligne.....	F-15

F-5

## Aperçu



L'amplificateur intégré A39 d'Arcam garantit une qualité audio exceptionnelle pour une reproduction fidèle de votre musique.

S'appuyant sur de nombreuses années d'expérience dans le domaine de la conception des amplificateurs chez Arcam, ce produit utilise des composants et des principes techniques de grande qualité pour proposer un produit qui vous garantira de nombreuses années de plaisir musical et un service fiable.

Dotés d'un amplificateur de classe G, d'un transformateur toroïdal, d'un châssis insonorisé et de niveaux de distorsion et de bruit exceptionnellement faibles, l'A39 est en mesure de reproduire toute les qualités originales et les moindres détails de la musique. Vous êtes sûr d'entendre la musique exactement comme le souhaite l'artiste.

**L'A39 est conçu pour produire un niveau de performance qui donne réellement vie à la musique.**

## Mise en place de l'appareil

- Mettez l'amplificateur sur une surface ferme, de niveau, évitant la lumière directe du soleil et des sources de chaleur et d'humidité.
- Ne posez pas l'A39 au-dessus d'un amplificateur ou de toute autre source de chaleur.
- Ne mettez pas l'amplificateur dans un espace fermé tel qu'une bibliothèque ou une armoire à moins qu'elle ne soit pourvue d'une bonne ventilation. L'A39 est conçu pour chauffer pendant son fonctionnement normal.
- Ne mettez aucun composant ou élément au-dessus de l'amplificateur car il peut obstruer le flux d'air autour du dissipateur thermique, provoquant l'échauffement de l'amplificateur. (L'unité placée au-dessus de l'amplificateur deviendrait elle aussi bouillante.)
- Assurez-vous que le récepteur de la télécommande sur la droite du panneau d'affichage n'est pas obstrué, sinon cela peut générer l'utilisation de la télécommande.
- Ne posez pas votre platine-disque sur cet appareil. Les platines sont des appareils très sensibles aux bruits générés par l'alimentation secteur. Ces derniers peuvent s'entendre en bruit de fond si la platine est trop proche de l'appareil.

F-6

- Le fonctionnement normal de l'appareil peut être gêné par de fortes perturbations électromagnétiques. Si cela se produit, il suffit de réinitialiser l'appareil avec le bouton d'alimentation, ou de déplacer l'appareil en un autre lieu.

## Alimentation

L'amplificateur est livré avec une prise de courant moulée intégrée au câble. Vérifiez que la prise livrée correspond bien à votre circuit électrique. S'il vous faut un autre câble d'alimentation, veuillez vous adresser à votre revendeur Arcam.

Si la tension ou les prises de votre circuit électrique sont différentes, contactez immédiatement votre revendeur Arcam.

Insérez la prise IEC du câble d'alimentation dans la prise à l'arrière de l'amplificateur, en veillant à la pousser fermement. Branchez l'autre extrémité du câble sur votre prise secteur, et allumez celle-ci.

## Câbles de branchement

Il est recommandé d'utiliser des câbles blindés de haute qualité, conçus pour ce genre d'application. L'utilisation d'autres câbles, dont les caractéristiques d'impédance diffèrent, risque d'affecter les performances de votre système. (Par exemple, n'utilisez pas de câble conçu pour un usage vidéo pour le transport des signaux audio). Les câbles doivent être aussi courts que possible.

Lors de la connexion du matériel, il convient de vérifier que les câbles d'alimentation secteur sont positionnés le plus loin possible de vos câbles audio. Vous éviterez ainsi les bruits indésirables dans les signaux audio.

## Raccords de l'A39

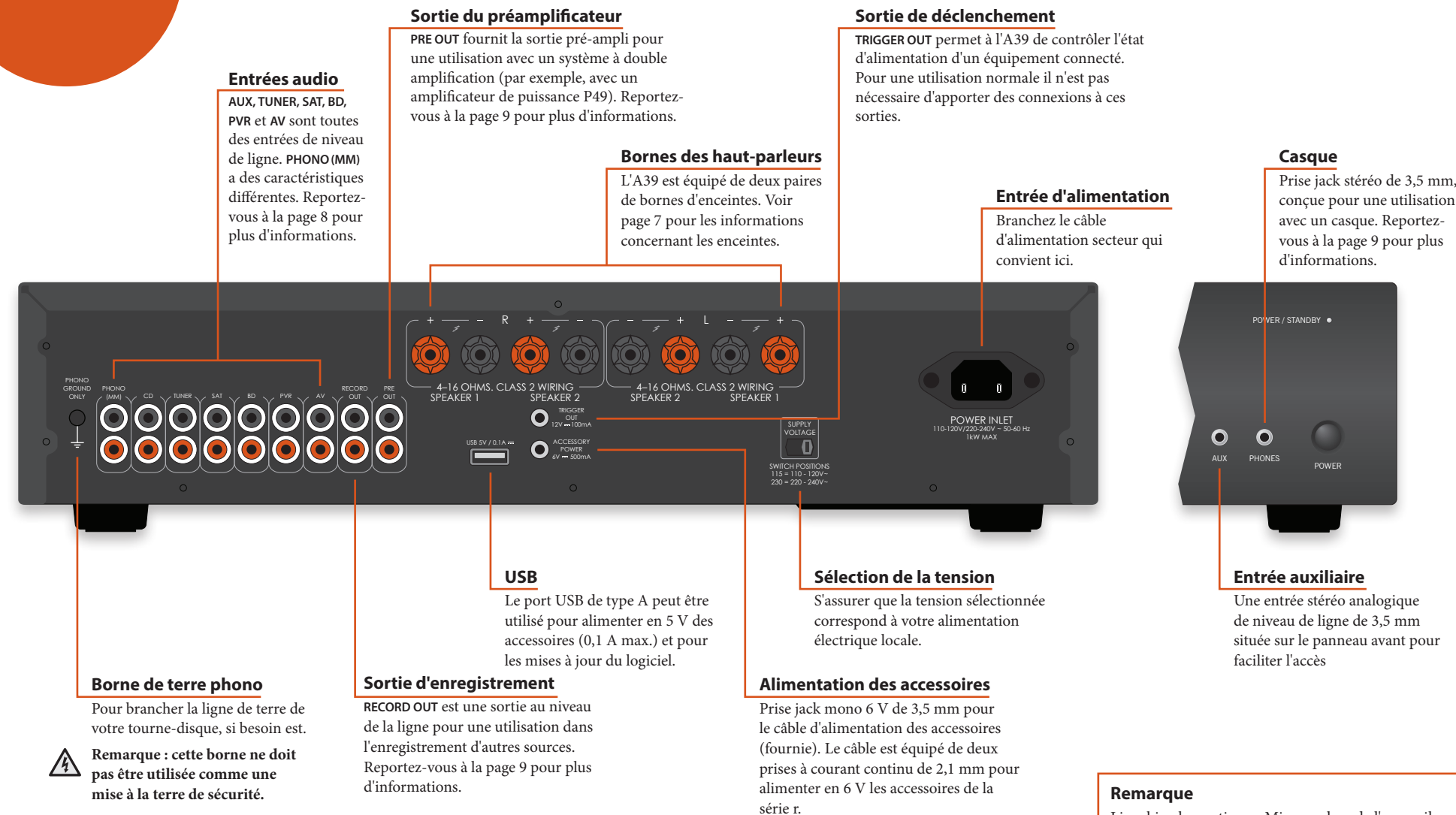

F-7

## Enceintes

### Raccordement des enceintes

Il existe différentes façons de connecter vos enceintes à votre A39. La section suivante décrit comment connecter et configurer les haut-parleurs et l'amplificateur, pour les configurations les plus courantes.

#### Remarques concernant le branchement des haut-parleurs

- Ne pas faire de branchement à un amplificateur s'il est sous tension. Nous recommandons de débrancher du secteur votre amplificateur avant de commencer.
- Avant de mettre sous tension votre ou vos amplificateurs pour la première fois après le branchement des haut-parleurs, bien vouloir vérifier méthodiquement tous les branchements. Veillez à ce que les câbles dénudés ne se touchent pas et ne touchent pas le châssis de l'amplificateur (ce qui pourrait provoquer des court-circuits), et que le positif (+) est bien branché au positif et le négatif (-) au négatif. Vérifiez le câblage à la fois de l'amplificateur et du haut-parleur.
- Après avoir effectué les branchements : allumez le ou les amplificateurs, sélectionnez un signal source, puis augmentez graduellement le volume jusqu'au niveau d'écoute requis.
- En cas d'incertitude quant au branchement de votre système, bien vouloir contacter votre représentant Arcam qui se fera un plaisir de vous aider.

#### Câblage unique normal

Pour un câblage simple, nous vous conseillons d'utiliser l'ensemble de bornes du **SPEAKER 1** sur votre amplificateur. Si chaque haut-parleur a plus d'une paire de bornes de branchement, utiliser les bornes nommées **LF** ou « Basse fréquence ».

Branchez la borne positive de la borne du haut-parleur droite de l'amplificateur (marquée **R+**) à la borne positive de votre haut-parleur droit. De la même façon, branchez la borne négative noire de la connexion de haut-parleur droit sur l'amplificateur (marquée **R-**) à la borne négative de votre haut-parleur. Répétez l'opération pour le haut-parleur gauche, en utilisant les bornes marquées **L+** et **L-** sur l'amplificateur.

**MISE EN GARDE :** Si vos haut-parleurs prennent en charge le double câblage, il y aura une bande métallique conductrice reliant les bornes à basse fréquence (LF) aux bornes à haute fréquence (HF). Elle NE DOIT PAS ÊTRE SUPPRIMÉE dans un système à un seul câble.

#### Double câblage

Le double câblage est réalisé de la même manière que le câblage unique, sauf qu'une paire de câbles est utilisée pour relier l'amplificateur à chaque enceinte.

Suivez les instructions indiquées pour le câblage unique, puis exécutez les mêmes opérations, en connectant cette fois l'ensemble de bornes du **SPEAKER 2** sur votre amplificateur aux bornes marquées **HF** ou « Haute Fréquence » pour chaque haut-parleur.

**MISE EN GARDE :** Les haut-parleurs qui supportent un double câblage possèdent une bande métallique qui relie les bornes à basse fréquence (LF) aux bornes à haute fréquence (HF). Elle DOIT ÊTRE SUPPRIMÉE dans un système à double câblage.

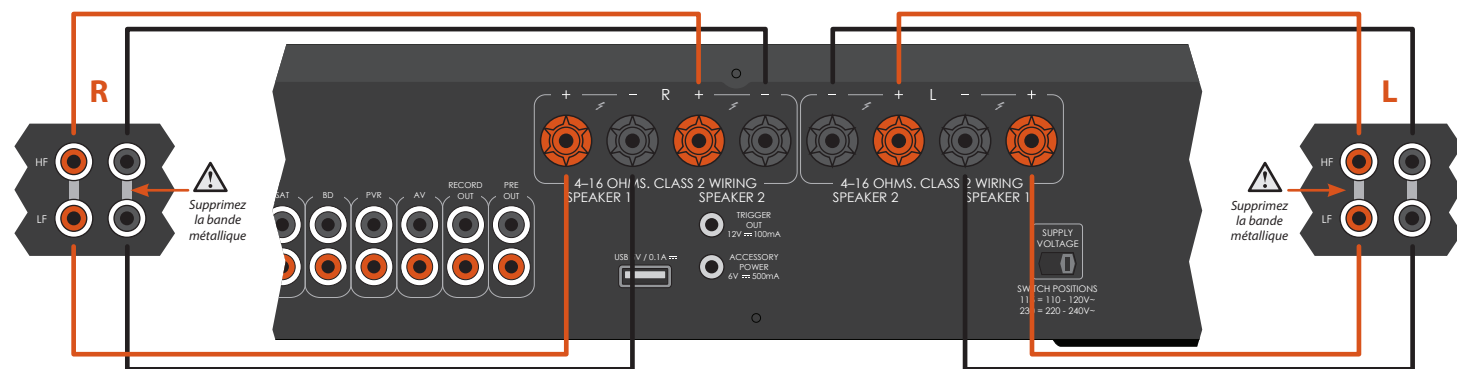
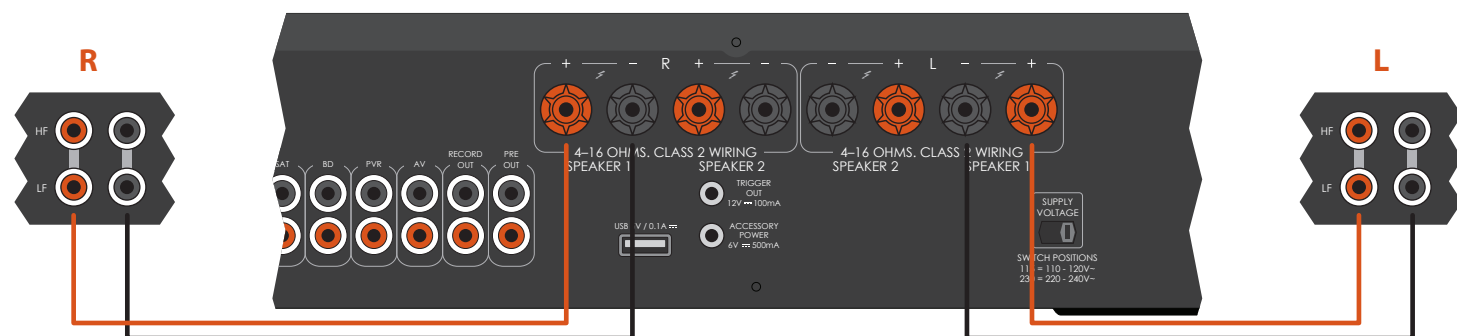

F-8

## Fonctionnement de l'A39

#### Mise en marche

Le bouton **POWER** du panneau avant allume et éteint l'unité.

Le témoin d'alimentation (à côté du texte « **POWER / STANDBY** ») indique l'état de l'amplificateur : il passe du rouge au orange puis au vert si l'alimentation est branchée et l'unité allumée.

Si l'appareil n'est pas utilisé pendant une longue période de temps, il se met en veille pour réduire la consommation d'énergie. Appuyez sur **AUX** et sur **BALANCE** pour régler l'heure de cette fonction.

#### Écran

Le bouton **DISPLAY** du panneau avant (ou **DISP** sur la télécommande) change la luminosité de l'affichage entre « allumé », « grisé » et « éteint ». L'A39 est éteint avec la luminosité de l'affichage éteinte. L'affichage recommence à « grisé » lorsque l'unité est remise sous tension.



#### Sélection d'une source audio

Les sources audio peuvent être sélectionnées à l'aide des touches situées sur le panneau avant (**PHONO, AUX, CD, TUNER, SAT, BD, PVR, AV**), ou à l'aide de la télécommande (**PHONO, AUX, CD, TUN, SAT, BD, PVR, AV**). Dans chaque cas, la source est sélectionnée à partir des prises d'entrées avec le nom correspondant.

#### Entrées audio

Bien que les entrées soient étiquetées pour des appareils spécifiques, elles ont toutes les mêmes caractéristiques et chacune peut être utilisée avec n'importe quel produit de ce niveau de ligne. L'exception est l'entrée **PHONO (MM)** (voir page 13 pour les caractéristiques techniques).

#### AUX

Destinée aux sorties analogiques asymétriques sur un lecteur de CD Arcam. Veuillez remarquer que la page du dispositif **AUX** sur la télécommande contrôle les lecteurs CD Arcam par défaut.

#### TUN

Conçue pour les sorties analogiques des syntoniseurs radio FM, AM ou DAB.

#### SAT

Conçue pour les sorties analogiques des récepteurs de télévision par satellite ou les boîtiers de télévision par câble.

#### BD

Conçue pour les sorties analogiques de lecteur Blu-Ray et DVD.

#### PVR

Conçue pour les sorties analogiques des enregistreurs vidéo personnels ou d'appareils similaires.

#### AV

Conçue pour les sorties analogiques d'un équipement audiovisuel général, tel qu'un magnétoscope ou un récepteur numérique TV / satellite.

#### CD

Destinée aux sorties analogiques symétriques à partir d'un lecteur CD ou d'un DAC, par exemple l'Arcam D33.

#### Entrée phono

##### Entrée niveau phono

L'A39 fournit une étape de pré amplification pour traiter la basse tension produite par un électro-aimant en mouvement (MM). Les caractéristiques techniques de l'entrée sont fournies page 13.

F-9



### Raccordement à un amplificateur de puissance supplémentaire

L'A39 fournit une paire de pré-sorties asymétriques sur des connecteurs phono standard RCA pour permettre la connexion à un amplificateur de puissance supplémentaire, afin de créer une configuration bi-amplifiée. La plupart des amplificateurs audio, y compris le P49 Arcam, se connecteront aux sorties de pré-amplification de l'A39 à l'aide des câbles d'interconnexion standards.

### Enregistrement d'une source audio

L'A39 vous permet d'enregistrer et de surveiller le son d'une source raccordée.

La prise **REC OUT** sur le panneau arrière peut être raccordée aux prises d'entrées de votre appareil d'enregistrement (elles sont généralement marquées **RECORD** ou **IN**).

Pour enregistrer à partir d'une source particulière, appuyez sur le bouton approprié de la source (par exemple **TUNER**).

### Réglage de la balance

Le réglage de la balance vous permet d'augmenter le volume d'un canal (droit ou gauche) par rapport à l'autre. L'altération de la balance peut aider à restaurer l'image stéréo à partir d'une position d'écoute décalée du centre.

La balance peut être réglée à partir du panneau avant ou de la télécommande. Cliquez sur le bouton **BALANCE** (ou **BAL** sur le CR902) pour voir la configuration actuelle, puis utilisez la molette de commande (ou les boutons + / - sur la télécommande) pour changer la configuration - de **L12** à **R12**, via la valeur neutre **0**.

### Configuration des enceintes

Les commutateurs SP1 et SP2 activent et désactivent les sorties d'enceintes respectives. La LED s'allume si les enceintes sont activées.

### Écoute

#### Contrôle du volume

Utilisez la molette de commande (ou les boutons + / - sur la télécommande) pour changer le volume. Tournez la molette dans le sens des aiguilles d'une montre pour augmenter le volume, dans le sens contraire des aiguilles d'une montre pour le baisser.

#### Écoute avec un casque

La prise casque (**PHONES**) accepte des casques avec une impédance nominale entre 16Ω and 2kΩ, équipés d'une fiche jack stéréo de 3,5 mm.

Les sorties pré-amplificateur et les hauts-parleurs sont muets lorsque le casque est branché et le panneau d'affichage montre **Headphone**.

La prise casque est toujours active, à moins que la sortie ne soit mise en sourdine.

#### Mettre la sortie en sourdine

La sortie de l'A39 peut être mise en sourdine en appuyant sur **MUTE** sur le panneau avant (ou  sur la télécommande). Si l'appareil est mis en sourdine, le témoin d'alimentation passe à l'orange et la source est montrée sur le panneau avant (par ex. **PVR MUTE**).

Appuyez sur **MUTE** /  une deuxième fois (ou changer le volume) pour annuler la mise en sourdine.

## Télécommande CR902

La CR902 est préprogrammée pour être utilisée avec l'A39. Assurez-vous que les deux piles AAA fournies sont installées avant d'utiliser la télécommande.

- Avec la télécommande CR902 face vers le sol, appuyez sur les indentations anti-dérapage du couvercle du compartiment des piles et faites glisser le couvercle pour ouvrir le compartiment.
- Insérez les deux piles « AAA » fournies. Veillez à insérer les piles dans le bon sens en respectant les marques « + » et « - » contenues dans le compartiment des piles.
- Faites glisser en position le couvercle du compartiment à piles pour le fermer et le verrouiller en position avec un clic.

La CR902 nécessite une ligne de vue dégagée jusqu'à l'écran d'affichage de l'A39 pour assurer un fonctionnement fiable.





## Mode périphérique AMP

La touche mode Appareil **(AMP)** configure la CR902 pour contrôler votre amplificateur Arcam. Le fait d'appuyer sur cette touche n'a aucune incidence sur l'entrée sélectionnée sur l'amplificateur.

	Pour mettre en veille ou en marche
	Les touches numériques 2 et 7 peuvent être utilisées pour la sélection de source (sans changer le mode périphérique du CR902) <b>2 ENTRÉE CD</b> (sans changer le mode CR902) <b>7 ENTRÉE TUN</b> (sans changer le mode CR902)
DISP	Parcourt les options de luminosité de l'affichage en façade
MODE	Parcourt les modes d'affichage sur le panneau avant
MENU	Affiche le menu de configuration de l'amplificateur sur le panneau avant
	Pour naviguer dans les menus <b>(OK)</b> pour confirmer une sélection
	Pour activer ou désactiver la fonction silence de l'amplificateur
Vol- / Vol+	Diminution (-) et augmentation (+) du volume de l'amplificateur
SP1	Pour activer ou désactiver la sortie de l'enceinte 1
SP2	Pour activer ou désactiver la sortie de l'enceinte 2

## Mode appareil TUNER

La touche mode Appareil **(TUN)** configure la CR902 pour contrôler les fonctions de tuner des tuners Arcam.

	Pour mettre en veille ou en marche
	Les touches numériques sont utilisées pour stocker et rappeler les pré réglages
DISP	Parcourt les options de luminosité de l'affichage en façade
BAND	Parcoure les sources de tuner
	Retour rapide iPod
	Avance rapide iPod

F-12

	Présélection vers le bas / Catégorie Sirius vers le bas / Lecture arrière iPod
	Présélection vers le haut / Catégorie Sirius vers le haut / Lecture avant iPod
	Éteindre l'iPod
	Lecture / pause de l'iPod
	Lecture / pause de l'iPod
SHUFF	Parcoure les différents modes de lecture aléatoire de l'iPod
MENU	Affiche le menu de configuration du tuner sur le panneau avant
	Présélection vers le haut / vers le bas, lecture arrière iPod / lecture avant
	Diminution / augmentation de la fréquence de syntonisation
	Pour confirmer une sélection
RPT	Parcoure les différents modes de répétition de l'iPod
FM MONO	Pour faire basculer le mode FM entre réception mono et stéréo
P/TUNE	Pour entrer / sortir en mode rappel de pré réglage
STORE	Pour entrer / sortir en mode enregistrement de la présélection
INFO	Parcourt les différents modes d'affichage de l'information

## Mode périphérique CD

La touche **(CD)** de mode périphérique configure la CR902 pour contrôler les fonctions CD des lecteurs CD Arcam.

	Pour mettre en veille ou en marche
	Ouverture / fermeture du plateau de disque
	Les touches numériques permettent un accès direct aux pistes individuelles sur un disque. Pour sélectionner une plage, appuyez sur la touche du clavier correspondante. Pour les pistes supérieures à 9, saisir les chiffres dans l'ordre. Par exemple, pour lire la piste 15, appuyez sur <b>1</b> , puis sur <b>5</b> .

DISP	Parcourt les options de luminosité de l'affichage en façade
MODE	Permet de modifier les modes d'affichage disponibles sur le lecteur de CD
	Retour rapide
	Avance rapide
	Pour revenir directement au début de la piste actuelle / précédente
	Pour aller directement au début de la piste suivante
	Arrêt de la lecture
	Lecture
	Pour activer ou désactiver la pause de lecture
SHUFF	Active ou désactive la lecture aléatoire (« shuffle »)
MENU	Pour entrer un titre dans une liste de pistes programmées
	Pour naviguer dans la liste des morceaux si pris en charge par le lecteur <b>(OK)</b> pour sélectionner la piste en surbrillance si pris en charge par le lecteur
RPT	Pour répéter la lecture du disque ou la sélection de pistes préprogrammée. Pour répéter une piste particulière, sélectionnez cette piste et appuyez deux fois sur <b>RPT</b> . Pour annuler, appuyez sur <b>RPT</b> une troisième fois.
SETUP	Pour basculer entre la lecture programmée et la lecture normale
AUDIO	Fonction de répétition A-B
SUBT	Pour basculer entre la sélection de la couche HD et CD du disque SACD

## Mode périphérique BD

La touche mode périphérique **(BD)** configure la CR902 pour contrôler les fonctions BD des lecteurs BD Arcam.

	Pour mettre en veille ou en marche
	Ouverture / fermeture du plateau de disque

	Les touches numériques permettent un accès direct aux pistes individuelles sur un disque. Pour sélectionner une plage, appuyez sur la touche du clavier correspondante. Pour les pistes supérieures à 9, saisir les chiffres dans l'ordre. Par exemple, pour lire la piste 15, appuyez sur <b>1</b> , puis sur <b>5</b> .
DISP	Parcourt les options de luminosité de l'affichage en façade
MODE	Change les modes d'affichage disponibles sur le lecteur BD
	Retour rapide
	Avance rapide
	Pour revenir directement au début de la piste actuelle / précédente
	Pour aller directement au début de la piste suivante
	Arrêt de la lecture
	Lecture
	Pour activer ou désactiver la pause de lecture
AUDIO	Change le format de décodage audio (Dolby Digital, DTS, etc.).
MENU	Active le menu du lecteur BD.
	Pour naviguer dans la liste des morceaux si pris en charge par le lecteur <b>(OK)</b> pour sélectionner la piste en surbrillance si pris en charge par le lecteur
	Retour de la navigation au niveau supérieur du menu (« Accueil »).
RTN	Lors de la navigation dans un menu, appuyez sur cette touche pour revenir à l'écran ou à la sélection précédente
SHUFF	Active ou désactive la lecture aléatoire (« shuffle »)
RPT	Pour répéter la lecture du disque ou la sélection de pistes préprogrammée. Pour répéter une piste particulière, sélectionnez cette piste et appuyez deux fois sur <b>RPT</b> . Pour annuler, appuyez sur <b>RPT</b> une troisième fois.
SACD	Pour basculer entre la sélection de la couche HD et CD du disque SACD

# Dépannage

En cas de problèmes avec votre amplificateur, vérifiez les éléments suivants :

## Aucun son

Vérifiez ce qui suit :

- L'amplificateur est mis sous tension.
- L'A39 n'est pas mis en sourdine (c'est-à-dire **MUTE** (mute) n'est pas affiché sur le panneau d'affichage ; le témoin d'alimentation est vert, pas orange ou rouge).
- La source sélectionnée qui passe dans l'A39 génère du son (par exemple, si le CD est sélectionné, le CD est lu).
- Les sorties haut-parleur sur le A39 sont actives et le voyant du haut-parleur approprié s'éclaire en vert.

## Coupures inattendues du son

Si la température du dissipateur thermique interne s'élève au-dessus d'un niveau sécurisé, alors le coupe-circuit thermique à l'intérieur de l'amplificateur s'active afin de protéger l'unité et le système de protection coupe temporairement l'alimentation des haut-parleurs. Le système se réinitialise automatiquement au fur et à mesure que le dissipateur thermique se refroidit.

- Avec deux paires de haut-parleurs à faible impédance branchés (6 Ω ou moins), les surcharges sont plus probables. La surcharge de l'amplificateur peut provoquer son arrêt pour raison de surchauffe.
- Remarque : en raison de la tension de sortie élevée de certains lecteurs de CD, il est possible de pousser votre amplificateur à sa puissance maximale bien que le volume ne soit pas mis au maximum.

F-13

## Caractéristiques de l'A39

Alimentation continue de sortie (20 Hz - 20 kHz à 0,5 % THD), par canal	
Les deux canaux, 8 Ω, 20 Hz - 20 kHz	120 W
Canal unique, 4 Ω, à 1 kHz	240 W
Distorsion harmonique, 80 % de la puissance, 8 Ω, à 1 kHz	0,001 %
Entrées	
Cartouche (MM) phono :	
Sensibilité de l'entrée à 1 kHz	5 mV
Impédance d'entrée	47 kΩ + 270 pF
Réponse en fréquence (réf. courbe RIAA)	20 Hz - 20 kHz ± 1 dB
Rapport signal / bruit (AwtD) 50 W, réf. entrée 5 mV	80 dB
Marge de surcharge, réf. 5 mV à 1 kHz	20 dB
Entrées :	
Sensibilité nominale	1 V
Impédance d'entrée	10 kΩ
Entrée maximum	4,6 V
Réponse en fréquence	20 Hz - 20 kHz ± 0,2 dB
Rapport signal / bruit (AwtD) 50 W, réf. entrée 1 V	105 dB
Sortie du pré-amplificateur	
Niveau nominal de sortie	900 mV
Impédance de sortie	240 Ω
Sortie casque	
Niveau de sortie maximum dans 600 Ω	4 V
Impédance de sortie	1 Ω
Gamme de chargement	16 Ω - 2 kΩ
Sortie alimentation des accessoires	
Connecteur à courant continu 2,1 mm	6 V, 1 A
Généralités	
Tension principale	110-120 V~ ou 220-240 V~
Consommation électrique (maximum)	1 kW
Dimensions L x P x H (y compris les pieds)	433 x 425 x 100 mm
Poids (net)	11,5 kg
Poids (emballé)	13,2 kg
Accessoires fournis	Câble d'alimentation secteur Télécommande CR902 2 piles AAA Câble d'alimentation des accessoires
E&OE	
<b>Remarque :</b> Toutes les valeurs techniques sont typiques sauf mention contraire.	

F-14

### Politique d'amélioration continue

Arcam améliore continuellement ses produits. Les conceptions et les spécifications peuvent donc faire l'objet de modifications sans préavis.

## garantie du produit

### Garantie internationale

Cette garantie vous donne droit à des réparations gratuites de l'appareil, durant les deux ans à compter de la date d'achat, si l'achat a été fait auprès d'un revendeur Arcam agréé. Le revendeur Arcam est responsable de l'ensemble du service après-ventes. Le fabricant ne peut être tenu responsable de défauts provoqués par un accident, une mauvaise utilisation, une utilisation abusive, une usure normale, de la négligence ou des réglages et / ou réparations non autorisés, et n'accepte pas non plus la responsabilité des dommages et pertes encourus durant le transport vers ou à partir de la personne réclamant les réparations sous garantie.

### Cette garantie couvre :

Les frais de pièces et main d'œuvre pendant deux ans à compter de la date d'achat. Au bout de deux ans, il vous faut payer les frais de pièces et de main d'œuvre. **La garantie ne couvre en aucun cas les frais de transport.**

### Réclamations sous garantie

Cet équipement doit être renvoyé dans son emballage d'origine au revendeur **auprès duquel il avait été acheté**. Il doit être expédié par l'intermédiaire d'un transporteur réputé – **pas** par la poste. Aucune responsabilité ne peut être acceptée durant le transit de l'appareil vers le revendeur ou le distributeur et il est donc conseillé aux clients d'assurer l'appareil contre toute perte ou dommage durant le transport.

Pour en savoir plus, veuillez contacter Arcam au :

Arcam Customer Support Department, Unit 15, Pembroke Avenue, Waterbeach, CAMBRIDGE, CB25 9QP, Royaume-Uni ou sur le site [www.arcam.co.uk](http://www.arcam.co.uk).

### Des problèmes ?

Si votre revendeur Arcam n'est pas en mesure de répondre à vos questions sur cet appareil ou tout autre appareil Arcam, veuillez vous adresser au service après-vente d'Arcam à l'adresse ci-dessus. Nous ferons de notre mieux pour vous aider.

### Enregistrement en ligne

Vous pouvez enregistrer votre produit en ligne à [www.arcam.co.uk](http://www.arcam.co.uk).

F-15

### Mise au rebut adéquate de cet appareil

Les plaques signalétiques indiquent que cet appareil ne doit pas être jeté avec le reste des déchets ménagers, et ce dans toute l'Union Européenne.



Pour protéger l'environnement et la santé en évitant une mise au rebut des déchets non contrôlée et pour conserver les ressources de matériaux, cet appareil doit être recyclé de manière responsable.

Si vous devez jeter votre appareil, veuillez le faire conformément aux systèmes de renvoi et de collecte locaux, ou contactez le revendeur ayant vendu cet appareil.

# ARCAM

## FMJ CLASS A39

**HANDBUCH** Integrierter Verstärker

Deutsch

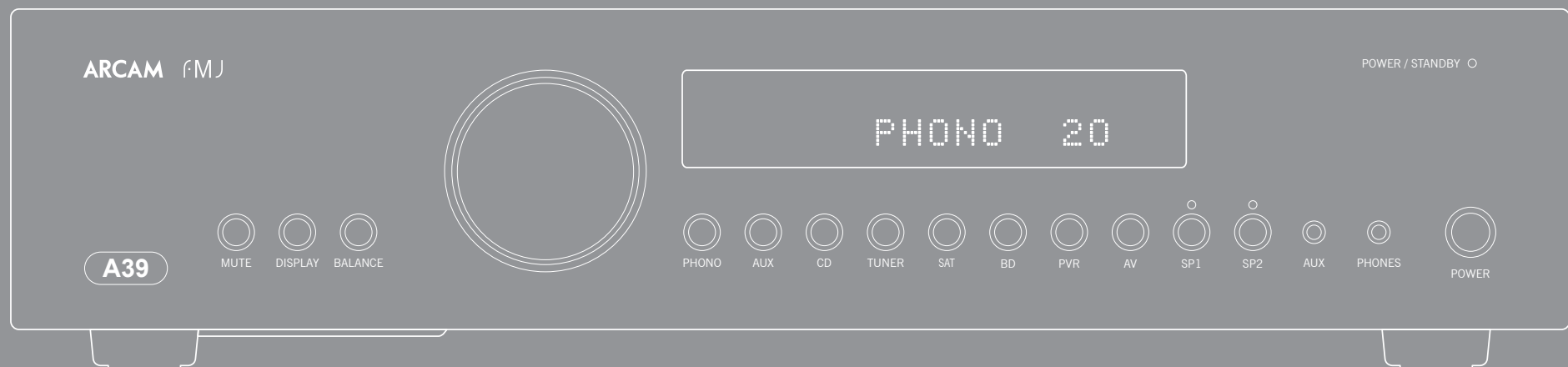

## Sicherheits- hinweise

### Wichtige Sicherheitshinweise

1. Diese Anweisungen lesen.
2. Die Anweisungen aufbewahren.
3. Alle Warnungen beachten.
4. Alle Anweisungen befolgen.
5. Dieses Gerät nicht in der Nähe von Wasser verwenden.
6. Nur mit einem trockenen Tuch reinigen.  
Ziehen Sie vor dem Reinigen des Geräts den Netzstecker.
- In den meisten Fällen reicht es aus, wenn Sie das Gehäuse mit einem weichen, flusenfreien und angefeuchteten Tuch abwischen. Verwenden Sie keine chemischen Lösungsmittel zur Reinigung.
- Von der Verwendung von Polituren oder Möbelsprays wird abgeraten, da diese Substanzen weiße Spuren hinterlassen können, die nicht mehr entfernt werden können.
7. Decken Sie keine Belüftungsöffnungen ab.  
In Übereinstimmung mit den Anweisungen des Herstellers installieren.
8. Das Gerät muss fern von Wärmequellen wie Radiatoren, Heizkörpern, Öfen und anderen wärmeerzeugenden Geräten (einschließlich Verstärkern) aufgestellt werden.
9. Nicht die Sicherheiten des polarisierten oder geerdeten Steckers außer Kraft setzen.  
Ein polarisierter Stecker hat zwei Stifte, wobei der eine breiter ist als der andere. Ein geerdeter Stecker hat zwei Stifte und einen dritten Erdungsstift. Der breitere Stift oder der Erdungsstift dient Ihrer Sicherheit. Falls der mitgelieferte Stecker nicht in Ihre Steckdose passt, ziehen Sie einen Elektriker hinzu, der die veraltete Steckdose austauscht.
10. Schützen Sie das Netzkabel, dass möglichst nicht darauf getreten und dass es nicht eingeklemmt wird.

**CAUTION**  
RISK OF ELECTRIC SHOCK DO NOT OPEN

**ATTENTION**  
RISQUE DE CHOC ELECTRIQUE NE PAS OUVRIR

VORSICHT: Um das Risiko eines Stromschlags zu vermeiden, Abdeckung (Rückseite) nicht entfernen. Im Geräteinneren befinden sich keine zu wartenden Teile. Überlassen Sie die Wartung des Geräts einem Fachmann.

**WARNUNG: Um eine Gefährdung durch Feuer oder Stromschlag auszuschließen, das Gerät weder Regen noch Feuchtigkeit aussetzen.**  
Das Blitzsymbol in einem Dreieck weist den Anwender auf eine nicht isolierte „gefährliche Spannungsquelle“ im Gehäuse des Geräts hin, die stark genug sein kann, um einen Stromschlag auszulösen.

**Das Ausrufezeichen im gleichseitigen Dreieck weist den Benutzer auf wichtige Anweisungen zum Betrieb und zur Instandhaltung (Wartung) in der Dokumentation hin.**

VORSICHT: In Kanada und den USA muss zur Vermeidung von Stromschlag der breite Teil des Steckers in die breite Öffnung der Steckdose vorsichtig eingesteckt werden.

**Besondere Vorsicht sollte man bei Netzsteckern, Steckdosen und an der Ausgangsstelle im Gerät walten lassen.**

**11. Nur Befestigungs- und Zubehörteile verwenden, die vom Hersteller empfohlen werden.**

**12. Stets nur auf einen vom Hersteller empfohlenen oder zusammen mit dem Gerät verkauften Wagen, Ständer, Dreifuß, Gestell oder Tisch benutzen.**

Bei Verwendung eines Wagens, die Geräte/Wagen-Kombination vorsichtig bewegen, um Verletzungen durch Umstürzen zu vermeiden.

**13. Ziehen Sie während eines Gewitters und bei längerer Nichtbenutzung den Netzstecker des Geräts.**

**14. Wenden Sie sich mit allen Wartungsarbeiten stets an einen autorisierten Kundendienst-Mitarbeiter.**

Das Gerät muss gewartet werden, sobald es auf irgendeine Weise beschädigt wurde, z.B. wenn das Netzkabel oder der Netzstecker beschädigt wurden, Flüssigkeiten über das Gerät geschüttet wurden oder Gegenstände darauf gefallen sind, wenn das Gerät Regen oder Feuchtigkeit ausgesetzt wurde, es nicht ordnungsgemäß funktioniert oder es fallen gelassen wurde.

**15. Eindringen von Fremdkörpern oder Flüssigkeiten**

**ACHTUNG – Achten Sie darauf, dass keine Flüssigkeiten oder Fremdkörper in das Geräteinnere gelangen.** Das Gerät vor tropfenden oder spritzenden Flüssigkeiten schützen. Sie sollten keine mit Flüssigkeit gefüllten Behälter, wie z. B. Blumenvasen, auf dem Gerät abstellen.

**16. Wartungsanweisungen**

VORSICHT– Diese Wartungsanweisungen sind nur für

einen autorisierten Kundendienst-Mitarbeiter gedacht. Um die Gefahr von Stromschlag so gering wie möglich zu halten, dürfen Wartungsarbeiten, die nicht in diesen Anleitungen enthalten sind, ausschließlich von qualifizierten Fachleuten durchgeführt werden.

#### 17. Klima

Das Gerät wurde für den Betrieb innerhalb von Gebäuden und in gemäßigten Klimazonen ausgelegt. Ziehen Sie vor einem Gewitter den Netzstecker, um Schäden durch Überspannung zu vermeiden.

#### 18. Stromversorgung

Das Gerät nur an Stromquellen anschließen, die in der Betriebsanleitung genannt werden oder auf dem Gerät angegeben sind.

Zum Trennen des Geräts von der Netzstromversorgung muss der Netzstecker gezogen werden. Das Gerät muss so aufgestellt werden, dass eine Trennung des Geräts von der Stromversorgung möglich ist.

#### 19. Netzkabelschutz

Netzkabel müssen so verlegt werden, dass sie nicht geknickt oder gedehnt werden, dass nicht auf sie getreten wird und dass keine Gegenstände darauf abgestellt werden. Gehen Sie besonders sorgfältig mit Kabelenden an Steckern und Gerätebuchsen um.

#### 20. Netzkabel

Verlegen oder montieren Sie die Antennenkabel/Antennen möglichst fern von Netzleitungen.

#### 21. Lautsprecheranschlüsse

Jeder Lautsprecher muss mit einem Klasse II Lautsprecher-Kabel mit dem A39 verbunden werden (d. h. es darf keine Verbindung mit Erde hergestellt werden). Nichtbeachten dieses Hinweises kann zu Schäden am Gerät führen.

### Klasse II Produkt

Bei diesem Gerät handelt es sich um ein doppelt isoliertes elektrisches Gerät der Schutzklasse II. Es wurde so konzipiert, dass es keine Erdung benötigt. („ground“ in den USA).

### Achtung

Der Netzstecker/die Gerätesteckvorrichtung dient Trennvorrichtung und muss weiterhin betriebsbereit bleiben.

#### 22. Nichtnutzung

Ziehen Sie zum Strom sparen den Netzstecker, wenn Sie das Gerät für längere Zeit nicht nutzen.

#### 23. Ungewöhnlicher Geruch

Sollten Sie einen ungewöhnlichen Geruch bemerken oder Rauch am Gerät entdecken, schalten Sie es aus und ziehen Sie den Netzstecker. Wenden Sie sich unverzüglich an Ihren Fachhändler und schließen Sie das Gerät nicht erneut an.

### VORSICHTSMASSNAHMEN BEI DER INSTALLATION

Installieren Sie dieses Gerät für eine ordnungsgemäße Wärmeabfuhr nicht in einen geschlossenen Bereich, z. B. einem Bücherregal oder ähnlichen Bereich.

- Mehr als 30 cm Abstand sind empfehlenswert.
- Stellen Sie keine anderen Geräte auf dieses Gerätw.

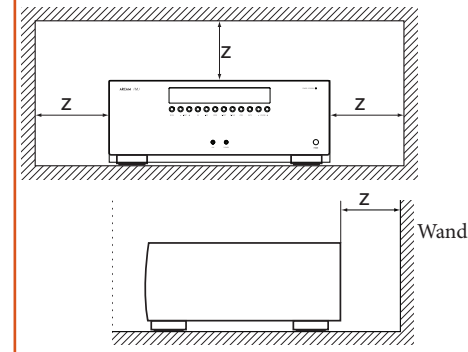

### FCC-INFORMATIONEN (NUR FÜR KUNDEN IN DEN USA)

#### 1. PRODUKT

Dieses Gerät entspricht Teil 15 der FCC-Richtlinien. Der Betrieb unterliegt folgenden zwei Bedingungen: (1) Dieses Gerät darf keine schädlichen Störungen erzeugen, und (2) dieses Gerät muss Störungen von außen akzeptieren, dazu gehören solche Störungen, die einen unerwünschten Betrieb verursachen.

#### 2. WICHTIGER HINWEIS: NEHMEN SIE KEINE ÄNDERUNGEN AM GERÄT VOR

Dieses Produkt erfüllt die FCC-Anforderungen, vorausgesetzt es wurde gemäß den Anleitungen diesem Handbuch installiert. Veränderungen, die nicht ausdrücklich von ARCAM genehmigt wurden, können dazu führen, dass die Betriebsgenehmigung für das Gerät, die von der FCC erteilt wurde, ungültig wird.

#### 3. HINWEIS

Dieses Produkt wurde getestet und entspricht den Grenzwerten eines Digitalgeräts der Klasse B, gemäß Abschnitt 15 der FCC-Bestimmungen. Diese Grenzwerte sind so ausgelegt, dass sie annehmbaren

Schutz gegen störende Interferenzen im Heimbereich bieten.

Dieses Produkt erzeugt, verwendet und strahlt Hochfrequenzenergie aus. Falls es nicht entsprechend den Anweisungen installiert und verwendet wird, so kann es störende Interferenzen bei Funkkommunikation hervorrufen. Allerdings gibt es keine Garantie, dass bei einer bestimmten Installation keine Interferenzen auftreten werden. Falls dieses Produkt Störungen beim Radio- oder Fernsehempfang verursacht, was durch das Ein- und Ausschalten des Gerätes festgestellt werden kann, sollte der Benutzer versuchen, diese Störungen mit Hilfe einer oder mehrerer der folgenden Maßnahmen zu beseitigen:

- Die Empfangsantenne neu ausrichten/aufstellen.
- Den Abstand zwischen dem Gerät und dem Empfänger vergrößern.
- Das Gerät mit einer Steckdose verbinden, die Teil eines anderen Schaltkreises ist als der Empfänger.
- Ziehen Sie den autorisierten örtlichen Fachhändler oder einen erfahrenen Radio-/Fernsehtechniker zurate.

### SICHERHEITSMASSNAHMEN (NUR FÜR EUROPÄISCHE KUNDEN)

- Vermeiden Sie hohe Temperaturen. Sorgen Sie bei Installation in einem Regal für ausreichende Wärmeabfuhr.
- Behandeln Sie das Netzkabel vorsichtig. Ziehen Sie das Netzkabel stets am Stecker aus der Steckdose.
- Halten Sie Feuchtigkeit, Wasser und Staub vom Gerät fern.
- Ziehen Sie bei längerer Nichtbenutzung den Netzstecker aus der Steckdose.
- Blockieren Sie keine Belüftungsöffnungen.
- Stecken Sie niemals Fremdkörper in das Gerät.
- Lassen Sie das Gerät nicht mit Insektiziden, Benzin und Verdünnern in Kontakt kommen.
- Versuchen Sie auf keinen Fall, das Gerät zu verändern oder auseinander zu nehmen.
- Die Belüftung sollte nicht durch Abdecken der

Belüftungsöffnungen mit Gegenständen behindert werden, wie z.B. Zeitungen, Tischdecken oder Vorhänge.

- Kein offenes Feuer, wie z. B. brennende Kerzen, auf das Gerät stellen.
- Beachten Sie die örtlichen Vorschriften zur Entsorgung von Batterien.
- Das Gerät vor tropfenden oder spritzenden Flüssigkeiten schützen.
- Keinen Fall flüssigkeitsgefüllte Gegenstände, wie Vasen oder ähnlich auf dem Gerät abstellen.
- Fassen Sie das Netzkabel nicht mit nassen Händen an.
- Wenn der Netzschalter auf der Position OFF steht, ist das Gerät nicht vollständig vom Stromnetz getrennt.
- Stellen Sie das Gerät möglichst in der Nähe einer Steckdose auf. Die Steckdose und der Netzstecker müssen leicht erreichbar sein.

### HINWEIS ZUR ENTSORGUNG:

Die Verpackungsmaterialien dieses Produktes sind recycelbar und können wiederverwendet werden. Entsorgen Sie bitte alle Materialien in Übereinstimmung mit den örtlichen Recyclingvorschriften. Wenn Sie das Gerät wegwerfen möchten, beachten Sie bitte die örtlichen Gesetze und Regelungen.

Batterien dürfen niemals weggeworfen oder verbrannt werden, sondern müssen entsprechend zu den örtlichen Vorschriften bzgl. der Entsorgung von Batterien entsorgt werden.

Dieses Produkt und das mitgelieferte Zubehör, ausschließlich der Batterien, sind Produkte im Sinne der WEEE-Richtlinie.

### SACHGEMÄßE ENTSORGUNG DES PRODUKTS

Diese Kennzeichnung zeigt an, dass das Gerät in der gesamten EU nicht mit anderem Haushaltsabfall entsorgt werden darf.

Zur Vermeidung möglicher Umwelt- oder Gesundheitsschäden durch unkontrollierte Entsorgung und zur Materialerhaltung sollte dieses Produkt verantwortungsvoll entsorgt werden.

Zur Entsorgung Ihres Produkts verwenden Sie bitte Ihre örtlichen Entsorgungssysteme oder kontaktieren Sie den Händler, bei dem Sie das Produkt erstanden haben.



Willkommen...

*Wir bedanken uns und beglückwünschen Sie zum Kauf des Arcam FMJ Verstärkers.*

*Arcam stellt seit über 3 Jahrzehnten spezielle Audioprodukte der höchsten Qualität her, und der neue A39 Verstärker ist das neueste Gerät in einer langen Reihe preisgekrönter HiFi-Geräte. Das Design der FMJ Reihe baut auf den Erfahrungswerten von Arcam als einem der angesehensten Audiounternehmen Großbritanniens auf – das Resultat: Die bisher leistungsfähigsten Stereoverstärker von Arcam. Sie wurden konzipiert und gebaut, um Ihnen über viele Jahre Hörgenuss zu bereiten.*

*Dieses Handbuch bietet eine detaillierte Anleitung zur Installation und Bedienung des A39, einschließlich Informationen zu den erweiterten Funktionen des Gerätes. Das Inhaltsverzeichnis auf dieser Seite zeigt Ihnen welche Abschnitte von besonderem Interesse für Sie sind.*

*Wir hoffen, dass Ihnen Ihr FMJ Produkt viele Jahre lang Freude bereiten wird. Im unwahrscheinlichen Fall eines Produktfehlers oder wenn Sie einfach weitere Informationen zu den Produkten von Arcam wünschen, wenden Sie sich bitte an unsere Händler, welche Ihnen gerne weiterhelfen werden. Weitere Informationen finden Sie auf der Arcam-Website unter [www.arcam.co.uk](http://www.arcam.co.uk).*

Das FMJ-Entwicklungsteam

Inhalt

## Inhalt

<b>Sicherheits-hinweise</b> .....	<b>D-2</b>
Wichtige Sicherheitshinweise.....	D-2
<b>Willkommen</b> .....	<b>D-4</b>
<b>Übersicht</b> .....	<b>D-6</b>
Aufstellen des Geräts .....	D-6
Stromversorgung .....	D-6
Verbindungskabel.....	D-6
<b>A39-Anschlüsse</b> .....	<b>D-7</b>
<b>Lautsprecher</b> .....	<b>D-8</b>
Normale Einzelverdrahtung .....	D-8
Doppelverdrahtung.....	D-8
Anschließen der Lautsprecher.....	D-8
<b>Inbetriebnahme des A39</b> .....	<b>D-9</b>
Einschalten.....	D-9
Auswahl einer Audioquelle.....	D-9
Audioeingänge.....	D-9
Phonoingang.....	D-9
Anschluss eines zusätzlichen Leistungsverstärkers .....	D-10
Aufnahme einer Audioquelle.....	D-10
Einstellen der Balance.....	D-10
Lautsprechersteuerung.....	D-10
Wiedergabe .....	D-10
<b>CR902 Fernbedienung</b> .....	<b>D-11</b>
AMP-Gerätemodus .....	D-12
TUN-Gerätemodus .....	D-12
CD-Gerätemodus.....	D-12
BD-Gerätemodus.....	D-12
<b>Fehlerbehebung</b> .....	<b>D-13</b>
Kein Ton.....	D-13
Ton fällt unerwartet aus .....	D-13
<b>A39 - Technische Daten</b> .....	<b>D-14</b>
<b>Produktgarantie</b> .....	<b>D-15</b>
Weltweite Garantie .....	D-15
Inanspruchnahme der Garantie.....	D-15
Probleme? .....	D-15
Online Registrierung .....	D-15

## Übersicht



Der integrierte Verstärker A39 von Arcam bietet erstklassige Klangqualität für die bestmögliche Wiedergabe Ihrer Musik.

Basierend auf den langjährigen Erfahrungswerten im Bereich Verstärkerdesign bei Arcam nutzt dieses Produkt Komponenten höchster Qualität und das beste Konstruktionsverfahren. Das Ergebnis ist ein Produkt, das Ihnen über viele Jahre Musikgenuss und zuverlässigen Betrieb bieten wird.

Mit einem Klasse G-Verstärker, Ringkern-Netzteil, akustisch gedämpften Gehäuse und äußerst geringer Verzerrung und Rauschen, reproduziert der A39 Musik mit ihrer ursprünglichen Überzeugungskraft und Detailtreue. Haben Sie die Gewissheit, die Musik so zu hören, wie es der Künstler beabsichtigt hatte.

**Der A39 ist mit einem einzigartigen Leistungsniveau gebaut worden, der Ihre Musik wahrhaftig zum Leben erweckt.**

### Aufstellen des Geräts

- Stellen Sie den Verstärker auf einer ebenen, festen Oberfläche auf. Achten Sie darauf, dass das Gerät keinem direkten Sonnenlicht oder Wärme- bzw. Feuchtigkeitsquellen ausgesetzt ist.
- Stellen Sie den A39 nicht auf einen Leistungsverstärker oder eine andere Wärmequelle.
- Stellen Sie den Verstärker nicht in ein geschlossenes Bücherregal oder einen Schrank, es sei denn, es ist für ausreichende Belüftung gesorgt. Der A39 wird bei Normalbetrieb warm.
- Stellen Sie kein anderes Gerät oder einen Gegenstand auf den Verstärker, da dies die Luftzirkulation um den Kühlkörper behindern kann, und der Verstärker dadurch überhitzt. (Ein auf dem Verstärker abgestelltes Gerät würde ebenfalls überhitzen.)
- Vergewissern Sie sich, dass sich vor dem Fernbedienungsempfänger rechts auf der Frontblende keine Gegenstände befinden, da dies die Funktion der Fernbedienung beeinträchtigen würde.
- Stellen Sie keinen Plattenspieler auf dieses Gerät. Plattenspieler reagieren sehr empfindlich auf das von Netzteilen erzeugte Rauschen, das als Hintergrundbrummen zu hören ist, wenn sich der Plattenspieler zu dicht am Gerät befindet.
- Die normale Funktion des Geräts kann durch

starke elektromagnetische Interferenzen gestört werden. Setzen Sie in diesem Fall einfach das Gerät mit der Ein-/Austaste zurück, oder stellen Sie es an einen anderen Standort auf.

### Stromversorgung

Der Verstärker wird mit einem Netzkabel mit vergossenem Netzstecker geliefert. Bitte prüfen Sie ob dieser zu Ihrer Spannungsversorgung passt - falls Sie ein neues Netzkabel benötigen, wenden Sie sich bitte an Ihren Arcam-Händler.

Falls Ihre Netzanschlussspannung oder das Netzkabel nicht übereinstimmen, wenden Sie sich bitte sofort an Ihren Arcam-Händler.

Stecken Sie den IEC-Stecker des Netzkabels in die Netzbuchse auf der Rückseite des Verstärkers, so dass dieser fest sitzt. Stecken Sie den Stecker des anderen Kabelendes in eine Steckdose, und schalten Sie diese ein.

### Verbindungskabel

Wir empfehlen die Nutzung von qualitativ hochwertigen, abgeschirmten Kabeln für die entsprechenden Verbindungen. Andere Kabel können unterschiedliche Impedanz-Charakteristiken haben, welche die Performance beeinträchtigen (nutzen Sie zum Beispiel keine „Video-Kabel“ für Audioverbindungen). Alle Kabel sollten so kurz wie möglich gehalten werden.

Es ist ratsam, dass die Netzkabel Ihrer Geräte möglichst weit von den Audiokabeln Ihrer Geräte verlegt werden. Sollten Sie dies nicht beachten, können Störgeräusche in Audio-Signalen enthalten sein.

## A39-Anschlüsse

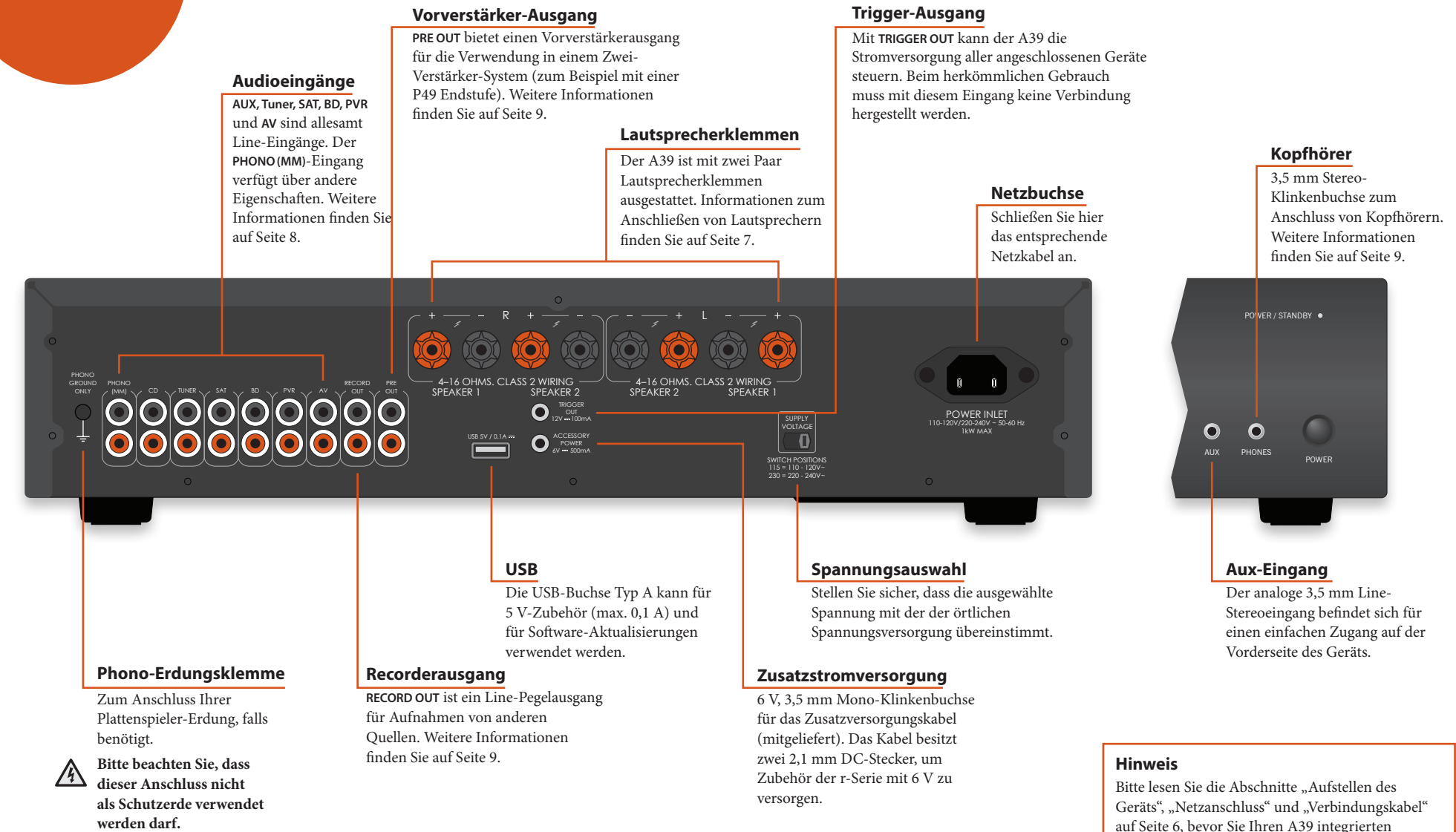

## Lautsprecher

### Normale Einzelverdrahtung

Für eine Einzelverdrahtung empfehlen wir die Verwendung des Klemmensatzes **SPEAKER 1** an Ihrem Verstärker. Falls jeder Lautsprecher über mehr als ein Klemmenpaar zum Anschluss verfügt, verwenden Sie die Klemmen mit der Bezeichnung LF oder „Niedrigfrequenz“.

Verbinden Sie die positive Klemme des rechten Lautsprecheranschlusses am Verstärker (mit **R+** markiert) mit der positiven Klemme am rechten Lautsprecher. Verbinden Sie die negative Klemme des rechten Lautsprecheranschlusses am Verstärker (mit **R-** markiert) mit der negativen Klemme am Lautsprecher. Wiederholen Sie den Vorgang für den linken Lautsprecher unter Verwendung der Klemmen am Verstärker mit der Bezeichnung **L+** und **L-**.

**WARNUNG:** Falls Ihre Lautsprecher die Doppelverdrahtung unterstützen, befindet sich ein leitender Metallstreifen an den Lautsprechern, der die Niederfrequenzklemmen (LF) mit den Hochfrequenzklemmen (HF) verbindet. Bei einem System mit Einzelverdrahtung DARF dieser NICHT entfernt werden.

### Doppelverdrahtung

Die Doppelverdrahtung erfolgt auf die gleiche Weise wie eine Einzelverdrahtung mit Ausnahme, dass ein Kabelpaar für die Verbindung des Verstärkers mit jedem Lautsprecher verwendet wird.

Befolgen Sie die Anweisungen für eine Einzelverdrahtung. Anschließend führen Sie die gleichen Aktionen durch, aber schließen jetzt Sie den Klemmensatz **SPEAKER 2** an Ihrem Verstärker an die Klemmen mit der Beschriftung HF oder „Hochfrequenz“ jedes Lautsprechers an.

**WARNUNG:** Lautsprecher, welche die Doppelverdrahtung unterstützen, besitzen einen Metallstreifen, der die Niederfrequenz- (LF) mit den Hochfrequenzklemmen (HF) verbindet. Dieser MUSS in einem Doppelverdrahtungssystem ENTFERNT WERDEN.

## Anschließen der Lautsprecher

Es gibt viele verschiedene Möglichkeiten für den Anschluss Ihrer Lautsprecher an Ihren A39. Der folgende Abschnitt beschreibt den Anschluss und die Konfiguration der Lautsprecher und des Verstärkers für die gängigsten Konfigurationen.

### Hinweise zum Lautsprecheranschluss

- Stellen Sie keine Verbindung mit einem Verstärker her, wenn dieser eingeschaltet ist. Es wird empfohlen, dass Ihr Verstärker gänzlich vom Netz getrennt ist, bevor Sie beginnen.
- Bevor Sie Ihren Verstärker nach Anschluss der Lautsprecher zum ersten Mal einschalten, überprüfen Sie bitte alle Verbindungen gründlich. Stellen Sie sicher, dass freiliegende Drähte oder Kabel weder einander noch das Verstärkergehäuse berühren (dadurch kann es zu Kurzschlüssen kommen), und dass Sie positiv (+) mit positiv und negativ (-) mit negativ verbunden haben. Überprüfen Sie die Verkabelung des Verstärkers und der Lautsprecher.
- Nach dem Herstellen der Verbindungen: Schalten Sie den Verstärker ein, wählen Sie eine Signalquelle aus und erhöhen Sie behutsam die Lautstärke bis zum gewünschten Pegel.
- Falls Sie sich unsicher sind, wie Sie Ihr System verbinden sollen, wenden Sie sich an Ihren Arcam-Händler, der Ihnen gerne behilflich sein wird.

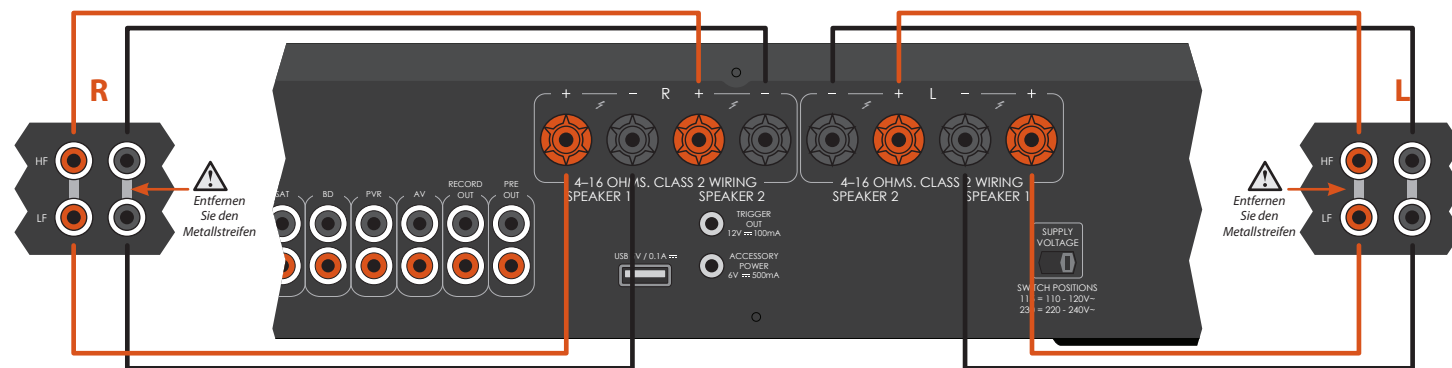
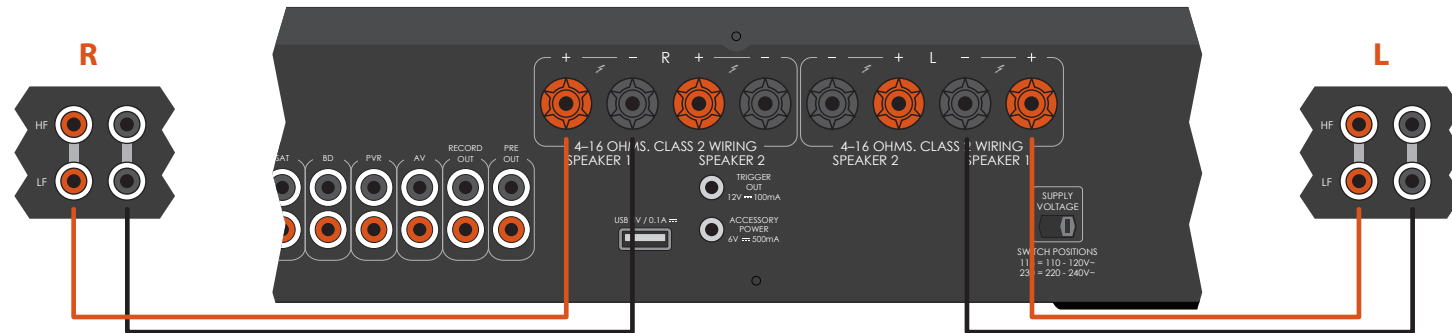

D-8

## Inbetriebnahme des A39

### Einschalten

Mit dem **POWER**-Schalter wird das Gerät ein oder ausgeschaltet.

Die Betriebs-LED (neben dem Text „POWER/STANDBY“) zeigt den Status des Verstärkers an. Die LED wechselt von rot über orange nach grün, wenn der Verstärker angeschlossen und das Gerät eingeschaltet wurde.

Wenn das Gerät längere Zeit nicht verwendet wird, wechselt es in den Standby-Modus, um den Energiebedarf zu verringern. Drücken Sie zum Anpassen der Zeitdauer dieser Funktion gleichzeitig die Taste **AUX** und **BALANCE**.

### Display

Die **DISPLAY**-Taste auf der Frontblende (oder **DISP** auf der Fernbedienung) dient zur Einstellung der Helligkeit der Anzeige auf ‚ein‘, ‚gedämpft‘ und ‚aus‘. Ist die Anzeige auf ‚off‘ eingestellt und der A39 wird erneut eingeschaltet, wechselt die Anzeige auf ‚gedämpft‘.



### Auswahl einer Audioquelle

Die Audioquellen werden mit den Tasten (**PHONO, AUX, CD, TUNER, SAT, BD, PVR, AV**) auf der Frontblende oder über die Fernbedienung (**PHONO, AUX, CD, TUN, SAT, BD, PVR, AV**) ausgewählt. In jedem Fall wird die Quelle über die Eingänge mit den entsprechenden Namen ausgewählt.

### Audioeingänge

Obwohl die Eingänge für spezifische Geräte gekennzeichnet sind, verfügen alle über dieselben Eigenschaften und können allesamt mit jedem Gerät mit Line-Pegel verwendet werden. Der **PHONO (MM)**-Eingang bildet eine Ausnahme (weitere Informationen dazu finden Sie auf Seite 13).

### AUX

Anschluss der unsymmetrischen analogen Audioausgänge eines Arcam CD-Players. Beachten Sie, dass die **AUX**-Geräteseite auf der Fernbedienung standardmäßig CD-Player von Arcam steuert.

### TUNER

Anschluss der analogen Ausgänge eines UKW-, MW- oder DAB-Radiotuners.

### SAT

Anschluss der analogen Ausgänge für einen Satelliten-TV-Receiver oder eine Kabel-TV-Box.

### BD

Anschluss der analogen Ausgänge für einen Blu-ray- oder DVD-Player.

### PVR

Anschluss der analogen Ausgänge für einen Personal Video Recorder oder ähnliche Geräte.

### AV

Anschluss der analogen Ausgänge für herkömmliche audio-visuelle Geräte, wie VCR oder Digital-TV-/Satellitenempfänger.

### CD

Anschluss der symmetrischen Analogausgänge eines CD-Players oder DAC, z. B. Arcam D33.

### Phonoeingang

#### Phonopegel-Eingang

Der A39 bietet eine Vorverstärkungsstufe für die niedrige Spannung des Ausgangssignals von einem beweglichen magnetischen Tonabnehmer (Moving-Magnet). Die technischen Daten des Eingangs finden Sie auf Seite 13.

D-9

Die Ausgangslautstärke wird beispielsweise als **PHONO 20** auf dem Display auf der Frontblende angezeigt.

#### Phonoeingang mit Line-Pegel

Der Phonoeingang kann von Phono- auf Line-Pegel umgeschaltet werden. Drücken Sie auf der Gerätevorderseite gleichzeitig die **PHONO**- und die **BALANCE**-Taste und ändern Sie mit der Steuerdrehknopf die Einstellung. Das Display auf der Gerätevorderseite zeigt jeweils **LINE-OFF** (d.h. Phono) oder **LINE-ON** an.

Wenn Sie einen externen Phono-Vorverstärker benutzen möchten, verbinden Sie seinen Ausgang mit dem **PHONO (MM)**-Eingang und achten Sie darauf, dass **LINE-ON** gewählt wurde, da ein Phonoverstärker ein Linepegel-Eingangssignal erzeugt.

Mit einem auf diese Weise definierten Eingang wird die Ausgangslautstärke auf dem Display auf der Frontblende als beispielsweise **LINE-20** angezeigt.

**WARNUNG:** NIEMALS eine Standard Line-Signalquelle über den Phono-Eingang mit der Einstellung auf **LINE-OFF** wiedergeben. Dies würde durch die zusätzliche Verstärkung zu schweren Schäden an Ihrem Verstärker und Lautsprechern führen und wäre nicht durch die Garantie abgedeckt.



### Anschluss eines zusätzlichen Leistungsverstärkers

Der A39 besitzt für den Anschluss an einen zusätzlichen Leistungsverstärker ein Paar unsymmetrische Vorverstärkeranschlüsse mit Standard-RCA-Phonoanschlüssen, um eine Zwei-Verstärkerkonfiguration zu erstellen. Die meisten Audioverstärker, einschließlich des Arcam P49, werden mit Standard-Verbindungskabeln an die Vorverstärkeranschlüsse des A39 angeschlossen.

### Aufnahme einer Audioquelle

Der A39 lässt die Aufnahme und die Kontrolle des Klangbilds von jeder angeschlossenen Quelle zu.

Die Buchse **REC OUT** auf der Geräterückseite kann mit den Eingangsbuchsen Ihres Aufnahmegeräts (üblicherweise mit **RECORD** oder **IN** gekennzeichnet) verbunden werden.

Drücken Sie für die Aufnahme von einer bestimmten Quelle die entsprechende Quellentaste (zum Beispiel **TUNER**).

### Einstellen der Balance

Mit der Balance-Einstellung können Sie die Lautstärke der Kanäle (links oder rechts) im Verhältnis zueinander anpassen. Durch eine Abänderung der Balance können Sie gegebenenfalls das Stereo-Klangbild für eine nicht zentral positionierte Hörposition wiederherstellen.

Die Balance kann auf der Frontblende oder auf der Fernbedienung eingestellt werden. Drücken Sie die **BALANCE**-Taste (oder **BAL** auf der CR902), um die aktuelle Einstellung anzuzeigen. Anschließend ändern Sie mit dem Drehknopf (oder den +/--Tasten auf der Fernbedienung) die Einstellung von **-12** über den neutralen Wert **0** nach **12**.

### Lautsprechersteuerung

Der SP1- oder SP2-Schalter aktiviert und deaktiviert die jeweiligen Lautsprecheranschlüsse. Die LED leuchtet, wenn der Lautsprecher aktiviert wurde.

### Wiedergabe

#### Lautstärkeregelung

Passen Sie mit dem Drehknopf (oder der Taste +/- auf der Fernbedienung) die Lautstärke an. Drehen Sie zum Erhöhen der Lautstärke den Drehknopf im Uhrzeigersinn und zum Reduzieren der Lautstärke gegen den Uhrzeigersinn.

#### Wiedergabe über Kopfhörer

Der mit einer 3,5 mm Stereo-Klinkenbuchse ausgestattete Kopfhörereingang (**PHONES**) ist für Kopfhörer mit einer Impedanz zwischen 16  $\Omega$  und 2 k $\Omega$  geeignet.

Vorverstärker-Ausgänge und Lautsprecher werden stumm geschaltet, wenn der **Headphone** eingesteckt wird.

Der Kopfhörereingang ist stets aktiv, sofern der Ausgang nicht stumm geschaltet wurde.

#### Ausgang stumm schalten

Der Ausgang des A39 kann stumm geschaltet werden, indem Sie auf der Frontblende **MUTE** (oder  $\text{M}$  auf der Fernbedienung) drücken. Wenn das Gerät stumm geschaltet wurde, wechselt die Betriebs-LED auf orange und das Display auf der Frontblende zeigt die Quelle an (z. B. **PVR MUTE**).

Um die Stummschaltung aufzuheben, drücken Sie ein zweites Mal auf **MUTE**/ $\text{M}$  (oder ändern Sie die Lautstärke).

## CR902 Fernbedienung

Die CR902 ist für die Nutzung mit dem A39 vorprogrammiert. Achten Sie darauf, dass die zwei mitgelieferten AAA-Batterien eingelegt wurden, bevor die Fernbedienung benutzen.

- Drücken Sie mit der Betrachtungsseite der CR902 nach unten auf die Antirutsch-Vertiefungen des Batteriefachdeckels und schieben Sie ihn herunter.
- Legen Sie die zwei mitgelieferten „AAA“-Batterien, entsprechend den Markierungen ‚+‘ und ‚-‘ im Batteriefach ein.
- Schieben Sie den Deckel wieder auf das Batteriefach und lassen Sie ihn mit einem Klick einrasten.

Für einen reibungslosen Betrieb muss zwischen der CR902 und dem Display auf der Frontblende des A39 eine klare Sicht bestehen.





## AMP-Gerätemodus

Die **AMP** Gerätemodustaste konfiguriert die CR902 zur Steuerung Ihres Verstärkers von Arcam. Das Drücken dieser Taste beeinflusst nicht den aktuell gewählten Eingang am Verstärker.

	Schaltet zwischen eingeschaltet und Standby um
	Die Zifferntasten 2 und 7 können zur Quellenwahl genutzt werden (ohne den Gerätemodus der CR902 zu verändern) <b>2</b> CD-Eingang (keine Änderung des CR902-Modus) <b>7</b> TUN-Eingang (keine Änderung des CR902-Modus)
<b>DISP</b>	Geht zyklisch durch die Helligkeitsoptionen des Displays auf der Frontblende
<b>MODE</b>	Geht zyklisch durch die Displaymodi des Displays auf der Frontblende
<b>MENU</b>	Zeigt das Verstärker-Einstellungsmenü auf dem Display auf der Frontblende an
	Navigieren in Menüs <b>OK</b> bestätigt eine Auswahl
	Aktiviert und deaktiviert die Stummschaltfunktion des Verstärkers
<b>Vol- / Vol+</b>	Verringert (-) bzw. erhöht (+) die Lautstärke des Verstärkers
<b>SP1</b>	Schaltet den Ausgang von Lautsprecher 1 um
<b>SP2</b>	Schaltet den Ausgang von Lautsprecher 2 um

## TUN-Gerätemodus

Die **TUN** Gerätemodustaste konfiguriert die CR902 zur Steuerung der Tunerfunktionen von Arcam-Tunern.

	Schaltet zwischen eingeschaltet und Standby um
	Die Zifferntasten dienen zum Speichern und Abrufen von Voreinstellungen
<b>DISP</b>	Geht zyklisch durch die Helligkeitsoptionen des Displays auf der Frontblende
<b>BAND</b>	Geht zyklisch durch die Tuner-Quellen
	iPod Schnellrücklauf

	iPod Schnellvorlauf
	Voreinstellung abwärts/Sirius-Kategorie abwärts/iPod-Track zurück
	Voreinstellung aufwärts/Sirius-Kategorie aufwärts/iPod-Track weiter
	iPod anhalten
	iPod-Wiedergabe starten/pausieren
	iPod-Wiedergabe starten/pausieren
<b>SHUFF</b>	Geht zyklisch durch die iPod Shuffle-Modi
<b>MENU</b>	Zeigt das Tuner-Einstellungsmenü auf dem Frontdisplay an
	Voreinstellung aufwärts/abwärts, iPod-Track zurück/weiter
	Abstimmfrequenz verringern/erhöhen
<b>OK</b>	Auswahl bestätigen
<b>RPT</b>	Geht zyklisch durch die verschiedenen iPod Wiederholungsmodi
<b>FM MONO</b>	UKW-Modus zwischen Mono- und Stereoempfang umschalten
<b>P/TUNE</b>	Voreinstellung-Abrufmodus aufrufen/ verlassen
<b>STORE</b>	Voreinstellung-Speichermodus aufrufen/ verlassen
<b>INFO</b>	Geht zyklisch durch verschiedene Informationsanzeigemodi

## CD-Gerätemodus

Die **CD** Gerätemodustaste konfiguriert die CR902 zur Steuerung der CD-Funktionen von Arcam CD-Playern.

	Schaltet zwischen eingeschaltet und Standby um
	Disc-Schublade auf / zu
	Die numerischen Tasten ermöglichen den direkten Zugriff auf die einzelnen Titel auf der Disc. Drücken Sie zur Auswahl eines Titels die entsprechende Taste auf der Tastatur. Geben Sie für Tracknummern größer als 9 die Zahlen nacheinander ein. Um zum Beispiel Titel 15 abzuspielen, drücken Sie <b>1</b> gefolgt von <b>5</b> .

D-12

<b>DISP</b>	Geht zyklisch durch die Helligkeitsoptionen des Displays auf der Frontblende
<b>MODE</b>	Ändert den Display-Modus von Arcam CD-Playern
	Schneller Rücklauf
	Schneller Vorlauf
	Zurück an den Anfang des aktuellen bzw. vorherigen Tracks
	Springt zum Anfang des nächsten Tracks
	Wiedergabe beenden
	Wiedergeben
	Hält die Wiedergabe vorübergehend an
<b>SHUFF</b>	Schaltet die Zufallswiedergabe („shuffle“) ein oder aus
<b>MENU</b>	Ruft einen Track in einer programmierten Trackliste auf
	Navigiert durch Tracklisten, falls dies vom Player unterstützt wird. <b>OK</b> wählt den momentan hervorgehobenen Track, falls dies von dem Player unterstützt wird.
<b>RPT</b>	Wiederholt die Wiedergabe der Disc oder eine vorprogrammierte Auswahl von Tracks. Um einen bestimmten Track zu wiederholen, wählen Sie den Track aus und drücken Sie dann zweimal <b>RPT</b> . Um die Wiederhol-Funktion abzubrechen, drücken Sie <b>RPT</b> ein drittes Mal.
<b>SETUP</b>	Umschalten zwischen Programmwiedergabe und normaler Wiedergabe
<b>AUDIO</b>	A-B Wiederholungsfunktion
<b>SUBT</b>	Schaltet zwischen der Auswahl der HD- und CD-Ebene einer SACD-Disc um

## BD-Gerätemodus

Die **BD** Gerätemodustaste konfiguriert die CR902 zur Steuerung der BD-Funktionen von Arcam BD-Playern.

	Schaltet zwischen eingeschaltet und Standby um
	Disc-Schublade auf / zu

	Die numerischen Tasten ermöglichen den direkten Zugriff auf die einzelnen Titel auf der Disc. Drücken Sie zur Auswahl eines Titels die entsprechende Taste auf der Tastatur. Geben Sie für Tracknummern größer als 9 die Zahlen nacheinander ein. Um zum Beispiel Titel 15 abzuspielen, drücken Sie <b>1</b> gefolgt von <b>5</b> .
<b>DISP</b>	Geht zyklisch durch die Helligkeitsoptionen des Displays auf der Frontblende
<b>MODE</b>	Ändert den Display-Modus von Arcam BD-Playern
	Schneller Rücklauf
	Schneller Vorlauf
	Zurück an den Anfang des aktuellen bzw. vorherigen Tracks
	Springt zum Anfang des nächsten Tracks
	Wiedergabe beenden
	Wiedergeben
	Hält die Wiedergabe vorübergehend an
<b>SHUFF</b>	Schaltet die Zufallswiedergabe („shuffle“) ein oder aus
<b>MENU</b>	Ruft einen Track in einer programmierten Trackliste auf
	Navigiert durch Tracklisten, falls dies vom Player unterstützt wird. <b>OK</b> wählt den momentan hervorgehobenen Track, falls dies von dem Player unterstützt wird.
<b>RPT</b>	Wiederholt die Wiedergabe der Disc oder eine vorprogrammierte Auswahl von Tracks. Um einen bestimmten Track zu wiederholen, wählen Sie den Track aus und drücken Sie dann zweimal <b>RPT</b> . Um die Wiederhol-Funktion abzubrechen, drücken Sie <b>RPT</b> ein drittes Mal.
<b>SETUP</b>	Umschalten zwischen Programmwiedergabe und normaler Wiedergabe
<b>AUDIO</b>	A-B Wiederholungsfunktion
<b>SUBT</b>	Schaltet zwischen der Auswahl der HD- und CD-Ebene einer SACD-Disc um

## Fehlerbehebung

Im Fall von Problemen mit Ihrem Verstärker überprüfen Sie Folgendes.

### Kein Ton

Überprüfen Sie folgendes:

- Der Verstärker ist eingeschaltet.
- Der A39 ist nicht stumm geschaltet (d. h. **MUTE** (Mute) erscheint nicht auf dem Display auf der Frontblende. Die Betriebs-LED leuchtet grün und nicht orange oder rot).
- Die am A39 angeschlossene, ausgewählte Quelle erzeugt Audiosignale (z. B. wenn eine CD ausgewählt ist, wird die CD wiedergegeben).
- Die Lautsprecherausgänge am A39 sind aktiv und die entsprechende Lautsprecher-LED leuchtet grün.

### Ton fällt unerwartet aus

Falls die Temperatur der internen Wärmeableitung über einen sicheren Wert steigt, erfolgt eine wärmebedingte Abschaltung des Verstärkers zum Schutz des Geräts. Das Schutzsystem entzieht kurzfristig den Lautsprechern die Stromzufuhr. Das System schaltet sich zurück, wenn die Wärmeableitung abgekühlt ist.

- Wenn zwei Paar Niedrig-Impedanz-Lautsprecher (6 Ω oder weniger) angeschlossen sind, kommt es leichter zu einer Überlastung. Die Überlastung des Verstärkers kann aufgrund von Überhitzung zum Abschalten des Verstärkers führen.
- Bitte beachten Sie, dass Ihr Verstärker aufgrund der hohen Ausgangsspannung eines CD-Players bei voller Leistung betrieben werden kann, selbst wenn nicht die maximale Lautstärke eingestellt ist.

D-13

## A39 - Technische Daten

Maximale Dauer-Ausgangsleistung (20Hz—20kHz bei 0,5% THD), pro Kanal	
Beide Kanäle, 8Ω, 20 Hz—20kHz	120W
Ein Kanal, 4Ω bei 1kHz	240W
Klirrfaktor, 80% Leistung, 8Ω bei 1kHz	0,001%
Eingänge	
Phono (MM) Tonabnehmer:	
Eingangsempfindlichkeit bei 1kHz	5mV
Eingangsimpedanz	47kΩ + 270pF
Frequenzgang (Ref. RIAA-Kurve)	20Hz—20kHz ± 1dB
Signal-Rauschabstand (AwtD) 50W, Ref. 5mV Eingang	80dB
Überlastungsgrenze, Ref. 5mV bei 1kHz	20dB
Eingänge:	
Nominale Empfindlichkeit	1V
Eingangsimpedanz	10kΩ
Maximale Eingangsspannung	4,6V
Frequenzbereich	20Hz—20kHz ± 0,2dB
Signal-Rauschabstand (AwtD) 50W, Ref. 1V Eingang	105dB
Vorverstärker-Ausgang	
Nominaler Ausgangspegel	900mV
Ausgangsimpedanz	240Ω
Kopfhörerausgang	
Maximaler Ausgangspegel bei 600Ω	4V
Ausgangsimpedanz	1Ω
Lastbereich	16Ω—2kΩ
Zusatzversorgungsausgang	
2,1mm DC-Anschluss	6V, 1A
Allgemein	
Netzspannung	110–120V~ oder 220–240V~
Leistungsaufnahme (maximal)	1kW
Abmessungen B x T x H (einschließlich FüÙe)	433 x 425 x 100mm
Gewicht (netto)	11,5kg
Gewicht (mit Verpackung)	13,2kg
Mitgeliefertes Zubehör	Netzkabel CR902 Fernbedienung 2 x AAA-Batterien Zusatzstromversorgungskabel
Fehler und Auslassungen vorbehalten	
<b>HINWEIS:</b> Die technischen Daten entsprechen - sofern nicht anders ausgewiesen - dem Serienstandard.	

D-14

### Ständige Verbesserungen

Arcam bemüht sich um ständige Produktverbesserung. Das Design und die technischen Daten können sich deshalb ohne weitere Ankündigung ändern.

## Produktgarantie

### Weltweite Garantie

Sie sind berechtigt, das Gerät während der ersten zwei Jahre nach Kaufdatum bei einem autorisierten Arcam-Fachhändler kostenlos reparieren zu lassen, unter der Voraussetzung, dass es ursprünglich bei einem Arcam-Händler erworben wurde. Der Arcam-Fachhändler führt den Kundenservice nach Vertragsschluss durch. Der Hersteller übernimmt keine Verantwortung für Schäden, die durch Unfall, Missbrauch, Verschleiß, Vernachlässigung oder unzulässige Veränderungen bzw. Reparaturen entstehen. Außerdem wird keinerlei Verantwortung für Schäden oder Verlust des Gerätes während des Transports zum oder vom Garantienehmer übernommen.

### Die Garantie deckt Folgendes ab:

Ersatzteile und Arbeitsleistung für zwei Jahre ab Kaufdatum. Nach Ablauf von zwei Jahren müssen Sie die vollen Kosten für Ersatzteile und Arbeitsaufwand tragen. **Versandkosten werden nicht übernommen.**

### Inanspruchnahme der Garantie

Das Gerät sollte in der Originalverpackung an den Händler zurückgegeben werden, **bei dem es erworben wurde**. Der Versand muss frei Haus durch einen angesehenen Kurier erfolgen - **nicht** mit der Post. Da keine Verantwortung für Schäden oder Verlust während des Transports zum Händler oder Distributor übernommen wird, sollten Sie das Gerät entsprechend versichern.

Weitere Informationen erhalten Sie vom Arcam-Kundendienst:

Arcam Customer Support Department, Unit 15, Pembroke Avenue, Waterbeach, CAMBRIDGE, CB25 9QP, England oder via [www.arcam.co.uk](http://www.arcam.co.uk).

### Probleme?

Kann Ihr Arcam-Händler Fragen zu diesem oder einem anderen Arcam-Produkt nicht beantworten, wenden Sie sich an den Arcam-Kundendienst, und wir versuchen uns Möglichstes, Ihnen zu helfen.

### Online Registrierung

Sie können Ihr Produkt online auf [www.arcam.co.uk](http://www.arcam.co.uk) registrieren.

D-15

### SachgemäÙe Entsorgung des Produkts

Diese Kennzeichnung zeigt an, dass das Produkt in der gesamten EU nicht mit anderem Haushaltsmüll entsorgt werden darf.

Zur Vermeidung möglicher Umwelt- oder Gesundheitsschäden durch unkontrollierte Entsorgung und zur Materialerhaltung sollte dieses Produkt verantwortungsvoll entsorgt werden.

Zur Entsorgung Ihres Produkts verwenden Sie bitte Ihre örtlichen Entsorgungssysteme oder kontaktieren Sie den Händler, bei dem Sie das Produkt erstanden haben.

# ARCAM

## FMJ CLASS A39

**HANDLEIDING** Geïntegreerde versterker

Nederlands



## veiligheids-richtlijnen

### Belangrijke veiligheidsinstructies

1. Lees deze instructies.
2. Bewaar deze instructies.
3. Besteed aandacht aan alle waarschuwingen.
4. Volg alle instructies op.
5. Gebruik dit toestel niet in de buurt van water.
6. Reinig het alleen met een droge doek.

Haal vóór het schoonmaken de stekker van het toestel uit het stopcontact.

De behuizing hoeft normaal gesproken alleen met een zachte, pluïsvrije doek schoongeveegd te worden. Gebruik geen chemische oplosmiddelen voor het reinigen.

Wij raden het gebruik van reinigungs-sprays of poetsmiddelen voor meubilair af, omdat het tot blijvende witte vlekken kan leiden.

#### 7. De ventilatieopeningen niet afsluiten.

Installeer volgens de instructies van de fabrikant.

#### 8. Installeer niet in de buurt van warmtebronnen zoals radiatoren, kachels, ovens of andere apparaten (inclusief versterkers) die warmte produceren.

Een gepolariseerde stekker heeft twee bladen, waarvan er een breder is dan de andere. Een gearde stekker heeft twee bladen en een derde pen voor de aarding. Het brede blad of de derde pen is bedoeld voor uw veiligheid. Mocht de geleverde stekker niet in uw stopcontact passen, raadpleeg dan een elektricien voor het vervangen van het verouderde stopcontact.

#### 10. Bescherm het netsnoer zodat er niet over gelopen kan worden of bekneld kan raken, vooral bij stekkers,



**CAUTION**  
RISK OF ELECTRIC SHOCK DO NOT OPEN



**ATTENTION**  
RISQUE DE CHOC ELECTRIQUE NE PAS OUVRIR

**OPGELET:** Om het risico voor elektrische schokken te verminderen, verwijder niet de afdekking (of de achterkant). Er zijn geen door de gebruiker herstelbare onderdelen binnenin aanwezig. Verwijs onderhoud door naar gekwalificeerd onderhoudspersoneel.



**VOORZICHTIG:** Om het risico van brand of elektrische schokken te verkleinen, stel dit toestel niet bloot aan regen of vocht.

De bliksemschicht met pijlpunt binnenin een gelijkzijdige driehoek is bedoeld om u te attenderen op de aanwezigheid van ongeïsoleerde "gevaarlijke voltage" binnenin de behuizing van het product, dat van voldoende omvang is om voor personen een risico op elektrische schokken te vormen.



Het uitroepteken binnen een gelijkzijdige driehoek is bedoeld om de gebruiker te waarschuwen op de aanwezigheid van belangrijke bedienings- en onderhoudsinstructies in de documentatie die met het apparaat meekomen.

**OPGELET:** In Canada en de Verenigde Staten, om elektrische schokken te voorkomen, steek de brede pin van de stekker in de brede sleuf van het stopcontact en steek de stekker volledig in het stopcontact.

stopcontacten en het punt waar ze het toestel verlaten.

#### 11. Gebruik alleen aansluitstukken/accessoires aanbevolen door de fabrikant.

#### 12. Gebruik uitsluitend een wagentje, standaard, statief, beugel of tafel door de fabrikant aanbevolen of bij het toestel verkocht.

Wanneer u een wagentje gebruikt, wees dan voorzichtig bij het verplaatsen van de combinatie wagen/toestel en voorkom letsel door omvallen.

#### 13. Haal de stekker van dit toestel uit het stopcontact tijdens bliksem of wanneer het toestel gedurende lange perioden niet gebruikt wordt.

#### 14. Laat al het onderhoud uitvoeren door gekwalificeerd onderhoudspersoneel.

Onderhoud is nodig wanneer het toestel op enige wijze beschadigd is, zoals het netsnoer of de stekker is beschadigd, er vloeistof in het toestel is gemorst of voorwerpen in zijn terechtgekomen, het toestel aan regen of vocht is blootgesteld, niet normaal werkt of is gevallen.

#### 15. Binnendringen van voorwerpen of vloeistoffen

**WAARSCHUWING** – Er moet worden opgelet, dat voorwerpen en gemorste vloeistoffen niet via de openingen in de behuizing terechtkomen. De apparatuur mag niet aan druppels of spatzen worden blootgesteld. Met vloeistof gevulde voorwerpen zoals vazen mogen niet op de apparatuur worden geplaatst.

#### 16. Reparatie-aanwijzingen

**OPGELET** - Deze aanwijzingen richten zich uitsluitend tot het personeel van een erkend servicecentrum. Om het gevaar voor elektrocutie te vermijden, verricht

geen andere handelingen dan in deze handleiding is beschreven, tenzij u bevoegd bent tot het verrichten van dergelijk onderhoud.

#### 17. Klimaat

De apparatuur is ontworpen voor gebruik in een gematigd klimaat en in huishoudelijke situaties. Ontkoppel de apparatuur bij onweer om schade wegens blikseminslag of spanningspieken te vermijden.

#### 18. Voedingsbronnen

Sluit de apparatuur alleen aan op een stroomvoorziening van het type zoals omschreven in de gebruiksaanwijzing of zoals aangegeven op het toestel.

De belangrijkste methode om de apparatuur van het lichtnet te ontkoppelen, is het verwijderen van de stekker uit het stopcontact. De apparatuur moet op een zodanige wijze worden geïnstalleerd zodat ont koppeling mogelijk wordt gemaakt.

#### 19. Beveiliging van de voedingskabel

Netsnoeren dienen zo gerouteerd te worden dat er niet overheen gelopen wordt, en ze niet in de verdrukking komen door voorwerpen die erop of ertegenaan gezet worden. Hierbij moet vooral gelet worden op snoeren en stekkers, en hun uitgangspunt op het toestel.

#### 20. Hoogspanningslijnen

Plaats een externe antenne buiten bereik van hoogspanningslijnen.

#### 21. De luidspreker aansluiten

Sluit de luidsprekers aan op de A39 met een klasse II geleider (d.w.z. zonder aansluiting op de aarde). De niet-inachtneming van deze voorzorgsmaatregel kan schade aan het toestel berokkenen.

#### 22. Gebruik geen timers

Als de eenheid een standby-functie heeft, blijft er in

### Klasse II product

 Dit toestel is een Klasse II of dubbel geïsoleerd elektrisch toestel. Het is op een zodanige wijze ontworpen dat het geen veilige aansluiting met elektrische aarding ("aarde" in de VS) nodig heeft.

### Waarschuwing

De stekker/het netsnoer van het apparaat wordt gebruikt als het onderbrekingsmechanisme en dient het onderbrekingsmechanisme eenvoudig bedienbaar te blijven.

deze modus een kleine hoeveelheid stroom naar de apparatuur gaan. Haal het netsnoer van het toestel uit het stopcontact als het toestel lange tijd niet gebruikt wordt.

#### 23. Vreemde geur

Indien een vreemde geur of rook van het toestel wordt waargenomen, schakel de stroom onmiddellijk uit en trek de stekker van de apparatuur uit het stopcontact. Neem contact op met uw dealer en sluit de apparatuur niet opnieuw aan.

### WAARSCHUWINGEN VOOR DE INSTALLATIE

Voor een correcte afgifte van de warmte, installeer dit toestel niet in een gesloten ruimte, zoals bijvoorbeeld een boekenkast.

- Meer dan 0,3 m (12 in.) vrije ruimte wordt aanbevolen.

- Plaats geen andere apparatuur op dit toestel.

### FCC INFORMATIE (VOOR V.S. KLANTEN)

#### 1. PRODUCT

Dit product is conform Deel 15 van de FCC-wetgeving. Gebruik is onderworpen aan de volgende twee voorwaarden: (1) dit toestel mag geen schadelijke interferentie veroorzaken, en (2) dit toestel moet elke ontvangen interferentie accepteren, inclusief interferentie die ongewenste werking kan veroorzaken.

#### 2. BELANGRIJKE OPMERKING: PROBEER DIT PRODUCT NIET TE WIJZIGEN

Dit product voldoet aan de FCC-voorschriften, mits het is geïnstalleerd volgens de aanwijzingen van deze handleiding. Door wijzigingen waarvoor ARCAM geen toestemming heeft gegeven, kunt u uw recht op het gebruik van dit product verliezen conform de FCC.

#### 3. OPMERKING

De compatibiliteit van dit toestel met de bepalingen voor een Klasse B digitaal toestel is vastgesteld aan de hand van een test volgens Deel 15 van de FCC-voorschriften. Deze bepalingen zijn vastgesteld om

een bescherming tegen schadelijke storingen in een woning te bieden.

Dit product genereert, gebruikt en kan radiofrequentie-energie uitstralen en kan radiocommunicaties ernstig verstoren als het niet volgens de aanwijzingen wordt geïnstalleerd en gebruikt. Dit is echter geen garantie dat in een bijzondere situatie geen storing op zal treden. We raden de gebruiker aan de storing te verhelpen door de volgende tips toe te passen als dit product schadelijke storingen veroorzaakt in de ontvangst van het radio- of tv-signaal; dit kunt u vaststellen door het product UIT en weer IN te schakelen:

- Richt de ontvangstantenne opnieuw of verplaats het.
- Vergroot de afstand tussen de apparatuur en de ontvanger.
- Sluit het product aan op een ander stopcontact dan hetgeen waar de ontvanger op is aangesloten.
- Raadpleeg uw erkende winkelier of een ervaren radio-/tv-technicus voor hulp.

### VEILIGHEIDSINFORMATIE (VOOR EUROPA)

- Vermijd hoge temperaturen. Zorg voor voldoende dispersie van de warmte als het toestel in een rek is geïnstalleerd.
- Hanteer de voedingskabel voorzichtig. Ontkoppel de voedingskabel door aan de stekker te trekken.
- Bescherm het toestel tegen vocht, water en stof.
- Ontkoppel de voedingskabel als u het toestel lange tijd niet zult gebruiken.
- Sluit de ventilatieopeningen niet af.
- Vermijd dat vreemde voorwerpen in het toestel terechtkomen.
- Vermijd de aanraking van het toestel met insecticiden, benzene en verdunningsmiddelen.
- Probeer het toestel niet te openen of te wijzigen.
- Belemmer de ventilatie niet door de ventilatieopeningen af te dekken met voorwerpen zoals krantenpapier, tafellakens of gordijnen.

- Plaats geen open vuur, zoals brandende kaarsen, op het toestel.
- Leef de plaatselijke voorschriften met betrekking tot de verwijdering van batterijen na.
- Stel het toestel niet bloot aan vloeistofdruppels of spatzen.
- Plaats geen v oorwerpen op het toestel die zijn gevuld met water, zoals vazen.
- Raak de voedingskabel niet aan met natte handen.
- Ook als de schakelaar op OFF staat is de apparatuur niet helemaal van het ELEKTRICITEITSNET ontkoppeld.
- Installeer de apparatuur in de buurt van de voedingsbron, zodat deze gemakkelijk kan worden bereikt.

### OPMERKING MET BETREKKING TOT RECYCLING:

De verpakkingsmaterialen van dit product zijn recyclebaar en kunnen worden hergebruikt. Dank alle materialen a.u.b. af volgens uw plaatselijke wetgeving m.b.t. recycling. Dank ook dit product af volgens plaatselijke richtlijnen of wetgevingen.

Gooi batterijen niet weg en verbrand ze niet, maar verwijder ze in overeenstemming met de plaatselijke voorschriften omtrent de verwijdering van batterijen.

Dit product en de meegeleverde accessoires, batterijen uitgezonderd, vallen onder het reglement van de richtlijn AEEA.

#### EEN JUISTE VERWIJDERING VAN DIT PRODUCT

De markeringen geven aan dat binnen de EU het product niet bij het normale huisvuil mag worden gestopt.

Om mogelijke schade aan het milieu of gezondheid door ongecontroleerde afvalverwijdering te voorkomen en grondstoffen te beschermen, dient dit product op verantwoorde wijze gerecycled te worden.

Om uw toestel te verwijderen, maak gebruik van u plaatselijke inlever- en inzamelsystemen of neem contact op met de winkelier waar het product werd gekocht.

N-2

N-3

Nederlands

Welkom...

*Wij danken u hartelijk en feliciteren u met de aanschaf van uw Arcam FMJ versterker.*

*Arcam produceert meer dan drie decennia specialistische audioproducten van een opmerkelijke kwaliteit en de A39 geïntegreerde versterker is de nieuwste in een lange lijn van bekroonde hifiapparatuur. Het ontwerp van de FMJ serie put alle ervaring van Arcam uit als één van de meest gerespecteerde audiobedrijven van het Verenigd Koninkrijk, om tot dusver de best presterende Arcam's assortiment stereo versterkers te produceren - ontworpen en gebouwd om u jarenlang luisterplezier geven.*

*Deze handleiding beschrijft de installatie en het gebruik van de A39 en bevat informatie over de meer geavanceerde eigenschappen ervan. Gebruik de inhoudsopgave op de volgende pagina om de gewenste sectie te vinden.*

*Wij hopen dat u jarenlang probleemloos van uw FMJ-product zult genieten. In het onwaarschijnlijke geval dat het systeem defect raakt of indien u meer informatie wilt ontvangen over producten van Arcam, dan zijn de dealers van ons netwerk u graag van dienst. U kunt ook meer informatie vinden op de Arcam website [www.arcam.co.uk](http://www.arcam.co.uk).*

Het FMJ-ontwikkelingsteam

N-4

Inhoudsopgave

## Inhoudsopgave

<b>veiligheid-srichtlijnen</b> .....	<b>N-2</b>
Belangrijke veiligheidsinstructies.....	N-2
<b>Welkom</b> .....	<b>N-4</b>
<b>overzicht</b> .....	<b>N-6</b>
Het plaatsen van het toestel .....	N-6
Voeding .....	N-6
Verbindingskabels.....	N-6
<b>A39 aansluitingen</b> .....	<b>N-7</b>
<b>luidsprekers</b> .....	<b>N-8</b>
Normale enkele bedrading .....	N-8
Bi-bedrading .....	N-8
Luidsprekers aansluiten .....	N-8
<b>A39 bediening</b> .....	<b>N-9</b>
Inschakelen.....	N-9
Een audio-bron selecteren.....	N-9
Audio-ingangen.....	N-9
Phono-ingang.....	N-9
Aansluiting op een aanvullende vermogensversterker .....	N-10
Een audio-bron opnemen.....	N-10
Aanpassen van het volume .....	N-10
Luidsprekerbediening .....	N-10
Luisteren .....	N-10
<b>CR902 afstandsbediening</b> .....	<b>N-11</b>
AMP toestelmodus.....	N-12
TUN Apparaatmodus .....	N-12
CD-apparaatmodus .....	N-12
BD-apparaatmodus .....	N-12
<b>problemen oplossen</b> .....	<b>N-13</b>
Geen geluid .....	N-13
Het geluid onderbreekt onverwacht.....	N-13
<b>A39 specificaties</b> .....	<b>N-14</b>
<b>productgarantie</b> .....	<b>N-15</b>
Wereldwijde garantie.....	N-15
Claims onder garantie.....	N-15
Problemen?.....	N-15
Online registratie.....	N-15

N-5

## overzicht



Arcam's A39 geïntegreerde versterker biedt een geluidskwaliteit van de hoogste klasse voor de beste reproductie van uw muziek.

Dankzij de vele jaren ervaring in versterkerontwerp bij Arcam, gebruikt dit product de beste kwaliteitsonderdelen en technische ontwikkelingen om u van talloze jaren muziekplezier en betrouwbare service te voorzien.

Met een klasse G versterker, toroïdaal gebaseerde voeding, akoestisch gedempte chassis en uiterst lage vervorming- en ruisniveaus, kan de A39 muziek reproduceren met alle originele autoriteit en detail ervan. U zult zonder twijfel de muziek horen net zoals de artiest wilt dat u het hoort.

**De A39 is ontwikkeld voor een prestatieniveau waardoor uw muziek daadwerkelijk tot leven komt.**

### Het plaatsen van het toestel

- Plaats de versterker op een vlakke, stevige ondergrond, vermijd direct zonlicht en vocht- en warmtebronnen.
- Plaats de A39 niet bovenop een versterker of andere warmtebron.
- Plaats de versterker niet in een gesloten ruimte zoals een boekenkast of een afgesloten kast, tenzij er een goede ventilatie is. De A39 is zo ontworpen, dat hij bij normaal gebruik warm wordt.
- Plaats geen ander component of voorwerp bovenop de versterker, omdat dit de luchtstroom rond het koellichaam kan belemmeren, waardoor de versterker te heet wordt. (De eenheid bovenop de versterker geplaatst zal ook warm worden.)
- Zorg ervoor dat de ontvanger van de afstandsbediening aan de rechterkant van de display op het voorpaneel onbelemmerd is, anders zal dit het gebruik van de afstandsbediening nadelig beïnvloeden.
- Plaats geen platenspeler op het toestel. Platenspelers zijn zeer gevoelig voor het geluid dat wordt geproduceerd door apparaten die op het lichtnet zijn aangesloten en dit vertaalt zich in achtergrondgeruis als de platenspeler te dichtbij staat.

N-6

- De normale functie van het apparaat kan worden verstoord door krachtige, elektromagnetische interferentie. Mocht dit het geval zijn, dan hoeft u het apparaat slechts terug te stellen met de aan/ uittoets of deze naar een andere plek te verplaatsen.

### Voeding

De versterker is uitgerust met een gegoten netstekker. Controleer of de stekker in uw stopcontact past – indien u een andere stekker nodig hebt, dient u met uw Arcam-dealer contact op te nemen.

Neem onmiddellijk contact op met uw Arcam-dealer als de voedingsspanning of netstekker bij u afwijkt.

Steek het IEC-stekkereinde van het netsnoer in de opening aan de achterkant van de versterker en controleer of deze stevig vast zit. Steek het andere uiteinde van de kabel in uw stopcontact en schakel het stopcontact in.

### Verbindingskabels

Wij raden u aan om afgeschermd kabels van hoge kwaliteit te gebruiken die speciaal voor dit doel ontwikkeld zijn. Andere kabels hebben andere impedantie-eigenschappen die de prestaties van uw systeem zullen verminderen (gebruik bijvoorbeeld geen videokabels om audiosignalen door te geven). Alle kabels moeten zo kort mogelijk gehouden worden.

Het is een goede gewoonte om ervoor te zorgen dat u bij het installeren van uw apparatuur het netsnoer zo ver mogelijk van uw audiokabels verwijderd houdt. Dit kan namelijk ongewenst geruis in de audiosignalen tot gevolg hebben.

## A39 aansluitingen

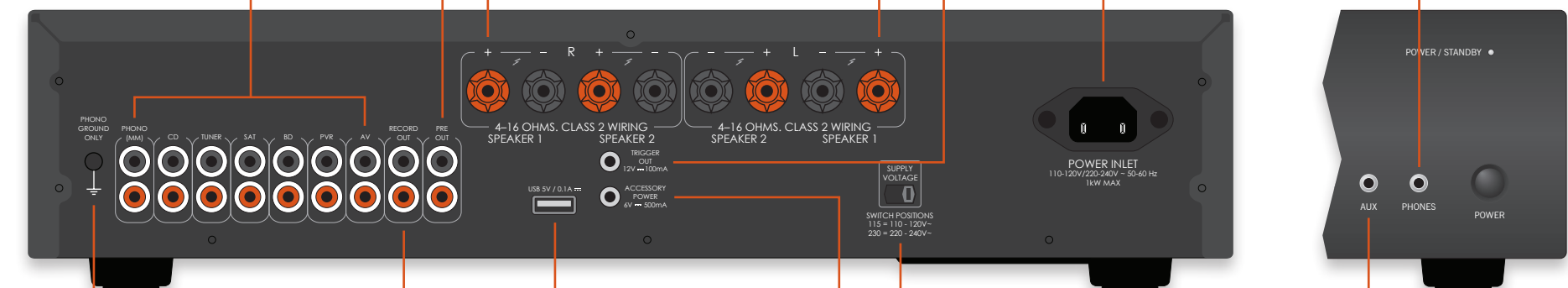

### Audio-ingangen

AUX, TUNER, SAT, BD, PVR en AV zijn allemaal lijnniveau ingangen. PHONO (MM) heeft verschillende karakteristieken. Zie pagina 8 voor meer informatie.

### Voorversterkeruitgang

PRE OUT biedt de voorversterkeruitgang voor gebruik in een bi-amp systeem (bijvoorbeeld met een P49 eindversterker). Zie pagina 9 voor meer informatie.

### Luidsprekeraansluitingen

De A39 is voorzien van twee paren luidsprekerklemmen. Zie pagina 7 voor informatie over het aansluiten van de luidsprekers.

### Trigger-uitgang

TRIGGER OUT laat de A39 de voedingsstatus regelen van aangesloten apparatuur. Het is voor normaal gebruik niet nodig aansluitingen op deze uitgangen tot stand te brengen.

### Voedingsaansluiting

Sluit hier het correcte netsnoer op aan.

### Hoofdtelefoons

3,5 mm stereo busaansluiting, bedoeld voor gebruik met een hoofdtelefoonset. Zie pagina 9 voor meer informatie.

### Phono aardingsklem

Voor het aansluiten van de aarddraad van uw draaitafel, indien nodig.

**Merk op dat deze klem niet als een veiligheidsaarding mag worden gebruikt.**

### Opname-uitgang

RECORD OUT is een lijnniveau-uitgang voor gebruik bij opname vanaf andere bronnen. Zie pagina 9 voor meer informatie.

### USB

De USB-type A aansluiting kan worden gebruikt om 5V accessoires van stroom te voorzien (0,1A max.) en voor software-updates.

### Spanningselectie

Controleer of de geselecteerde spanning overeenkomt met uw plaatselijke stroomvoorziening.

### Accessoirevoeding

6V 3,5 mm mono busaansluiting voor de accessoire voedingskabel (meegeleverd). Deze kabel biedt twee 2,1mm DC-stekkers om 6V r serie accessoires van stroom te voorzien.

### Aux-ingang

3,5 mm lijnniveau analoge stereo ingang geplaatst op het voorpaneel voor eenvoudige toegang

### Opmerking

Lees de hoofdstukken "Het plaatsen van het apparaat", "Voeding" en "Verbindingskabels" op pagina 6 voordat u uw A39 geïntegreerde versterker aansluit!

N-7

## luidsprekers

### Normale enkele bedrading

Het is voor de enkele bedrading raadzaam de **SPEAKER 1** klemmenset op uw versterker te gebruiken. Als elke luidspreker meer dan één paar aansluitklemmen heeft, gebruik voor elke luidspreker de klemmen gelabeld **LF** of "Laag frequentie".

Sluit de positieve aansluitklem van de rechter luidspreker op de versterker (gelabeld **R+**) aan op de positieve aansluitklem van uw rechter luidspreker. Op dezelfde wijze, sluit de zwarte, negatieve klem van de rechter luidspreker aansluiting op de versterker (gemarkeerd **R-**) aan op de negatieve klem van uw luidspreker. Herhaal deze procedure voor de linker luidspreker met gebruik van de klemmen gemarkeerd **L+** en **L-** op de versterker.

**VOORZICHTIG:** Als uw luidsprekers de bi-bedrading ondersteunen, zal er strip geleidend metaal zijn waarmee de lage-frequentie (LF) klemmen zijn aangesloten op de hoge-frequentie (HF) klemmen; dit **MAG NIET WORDEN VERWIJDERD** in systemen met enkele bedrading.

### Bi-bedrading

Bi-bedrading wordt op dezelfde wijze uitgevoerd als de enkele bedrading, met als uitzondering dat er een paar kabels wordt gebruikt om de versterker op elke luidspreker aan te sluiten.

Volg de instructies beschreven voor de enkele bedrading; voer vervolgens dezelfde acties uit, maar sluit nu de **SPEAKER 2** klemmenset op uw versterker aan op de klemmen gemarkeerd **HF** of 'Hoge frequentie' voor elke luidspreker.

**VOORZICHTIG:** Luidsprekers die de bi-bedrading ondersteunen zullen een metaalstrip hebben waarmee de lage-frequentie (LF) klemmen zijn aangesloten op de hoge-frequentie (HF) klemmen. Dit **MOET WORDEN VERWIJDERD** in systemen met bi-bedrading.

## Luidsprekers aansluiten

Er zijn veel verschillende manieren waarop u luidsprekers kunt aansluiten op uw A39. De volgende sectie beschrijft hoe de luidsprekers en versterker voor de meeste configuraties worden aangesloten.

### Notities op het maken van de luidsprekeraansluitingen

- Maak geen aansluitingen met een versterker terwijl deze is ingeschakeld. Het is raadzaam dat uw versterker volledig losgekoppeld is van de netvoeding voordat u begint.
- Controleer alle verbindingen grondig na het aansluiten op luidsprekers voordat u uw versterker(s) voor de eerste keer inschakelt. Zorg ervoor dat blanke draden of kabels elkaar of het chassis van de versterker niet raken (dat zou kortsluiting kunnen veroorzaken) en dat u positief (+) naar positief en negatief (-) naar negatief hebt aangesloten. Zorg ervoor om de bedrading voor zowel de versterker en de luidspreker te controleren.
- Na het maken van aansluitingen: Schakel de versterker in, selecteer een bron signaal en verhoog geleidelijk het volume tot het vereiste luisterniveau.
- Als u twijfelt over hoe uw systeem dient te worden aangesloten, neem dan a.u.b. contact op met uw Arcam dealer, zij staan u graag te hulp.

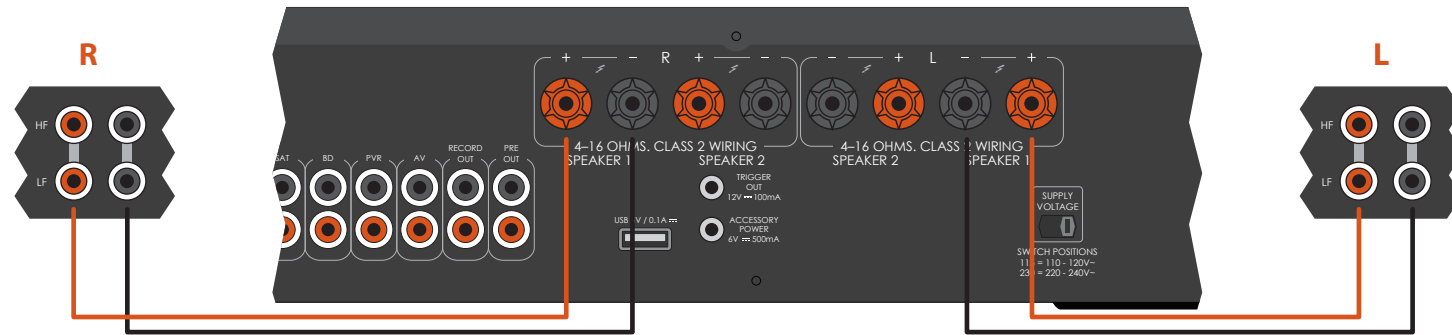

N-8

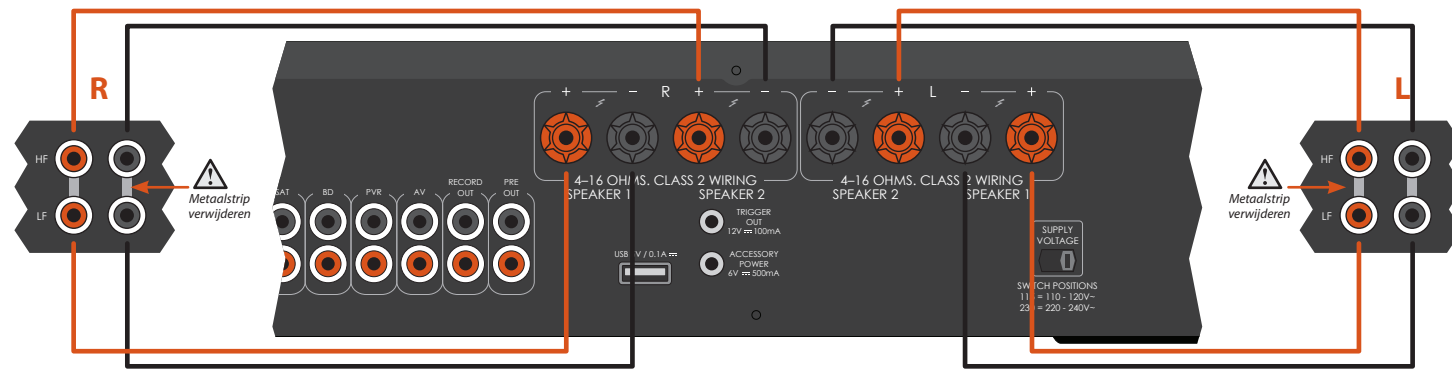

N-9

## A39 bediening

### Inschakelen

De "POWER"-toets op het voorpaneel schakelt het apparaat aan en uit.

Het voedingslampje (naast de tekst "POWER/STANDBY") geeft de status van de versterker aan: het verandert van rood naar oranje dan groen als de netspanning is aangesloten en het apparaat is ingeschakeld.

Als het apparaat voor langere tijd ongebruikt blijft, zal deze op stand-by schakelen om het stroomverbruik te verlagen. Druk op **AUX** en **BALANCE** om de gewenste tijd voor deze functie aan te passen.

### Display

De "DISPLAY"-toets op het voorpaneel (of "DISP" op de afstandsbediening) verandert de helderheid tussen "on", "dimmed" en "off". Als de A39 is uitgeschakeld met de helderheid van het beeldscherm ingesteld op "uit", blijft de display "donker" als de eenheid opnieuw wordt ingeschakeld.



### Een audio-bron selecteren

U kunt audiobronnen selecteren via de toetsen op het voorpaneel (**PHONO, AUX, CD, TUNER, SAT, BD, PVR, AV**) of op de afstandsbediening (**PHONO, AUX, CD, TUN, SAT, BD, PVR, AV**). In elk geval, wordt de bron vanaf de ingangsaansluitingen met de corresponderende naam geselecteerd.

### Audio-ingangen

Hoewel de ingangen voor specifieke apparaten zijn gelabeld, hebben ze allemaal dezelfde eigenschappen en kan elk met een willekeurig lijnniveau van het product worden gebruikt. De uitzondering is de **PHONO (MM)**-ingang (zie pagina 13 voor de specificatie).

### AUX

Bestemd voor de ongebalancheerde, analoge uitgangen vanaf een Arcam CD-speler. Vergeet niet dan de **AUX**-apparaatpagina op de afstandsbediening standaard de Arcam CD-spelers zal regelen.

### TUNER

Bedoeld voor de analoge uitgangen van een FM, AM of DAB radiotuner.

### SAT

Bedoeld voor de analoge uitgangen van een TV-satellietontvanger of TV-kabelbox.

### BD

Bedoeld voor de analoge uitgangen van een Blu-ray- of DVD-speler.

### PVR

Bedoeld voor de analoge uitgangen van een Personal Video Recorder, of een soortgelijk apparaat.

### AV

Bestemd voor de analoge uitgangen van algemene audiovisuele apparatuur, zoals een videorecorder of digitale TV/satellietontvanger.

### CD

Bestemd voor de gebalancheerde analoge uitgangen van een CD-speler of DAC, bijvoorbeeld de Arcam D33.

### Phono-ingang

#### Phono-niveau-ingang

De A39 biedt een voorversterkingsfase om de laagspanningsuitgang van een (bewegende magneet) MM-cartridge te behandelen. De specificaties van de ingangen zijn te vinden op bladzijde 13.

Het uitgangsvolume wordt bijvoorbeeld in de display op het voorpaneel weergegeven als **PHONO 20**.

#### Lijnniveau phono-ingang

De phono-ingang kan van phono- naar lijnniveau worden gewijzigd. Druk gelijktijdig op de "PHONO"- en "BALANCE"-toetsen op het voorpaneel en gebruik de bedieningsknop om de instelling te wijzigen. De display op het voorpaneel geeft respectievelijk **LINE-OFF** (d.w.z. phono) of **LINE-ON** weer.

Als u van een externe phono-versterker gebruik wilt maken, sluit de uitgang op de **PHONO (MM)**-ingang aan, maar zorg ervoor dat **LINE-ON** is geselecteerd, omdat een phono-versterker lijnniveau-ingang produceert.

Met de ingang op deze manier gedefinieerd, wordt bijvoorbeeld het uitgangsvolume als **LINE-20** op de display op het voorpaneel weergegeven.

**VOORZICHTIG:** Speel **NOOIT** een standaard lijnniveau bron af in de phono-ingang wanneer ingesteld op **LINE-OFF**. Dit zal tot ernstige schade aan beide uw versterker en luidsprekers leiden wegens de extra geluidsverhoging die wordt toegepast, dit zal niet door de garantie worden gedekt.



## CR902 afstandsbediening

### Aansluiting op een aanvullende vermogensversterker

De A39 is voorzien van een paar ongebalanceerde pre-outs op standaard RCA-phonoconnectors, waardoor u een aanvullende stroomversterker kunt aansluiten om een dubbel versterkte configuratie te creëren. De meeste audioversterkers, waaronder de Arcam P49, worden aangesloten op de voorversterkeruitgangen van de A39 d.m.v. standaard aansluitkabels.

### Een audio-bron opnemen

De A39 stelt u in staat om het geluid vanaf een aangesloten bron op te nemen en te regelen.

De REC OUT-aansluiting op het achterpaneel kan op de ingangen van uw opnameapparaat worden aangesloten (deze zijn meestal RECORD of IN gelabeld).

Om vanaf een bepaalde bron op te nemen, druk op de juiste brontoets (bijvoorbeeld "TUNER").

### Aanpassen van het volume

De balansinstelling stelt u in staat om het volume van één kanaal (links of rechts) ten opzichte van de ander te verhogen. Het aanpassen van de balans kan bijdragen aan het herstel van het stereo-beeld voor een off-centre luisterpositie.

De balans kan vanaf het voorpaneel of de afstandsbediening worden aangepast. Klik op de "BALANCE"-toets (of "BAL" op de CR902) om de huidige instelling te bekijken, gebruik vervolgens de regelknop (of de "+/-"-toetsen op de afstandsbediening) om de instelling te wijzigen – van **L12** naar **R12**, via de neutrale waarde **0**.

### Luidsprekerbediening

De SP1- en SP2-schakelaars activeren en deactiveren de betreffende luidsprekeruitgangen. De LED zal branden zolang de luidsprekers zijn ingeschakeld.

### Luisteren

#### Volumeregelaar

Gebruik de regelknop (of de "+/-"-toetsen op de afstandsbediening) om het volume te wijzigen. Draai de knop rechtsom om het volume te verhogen en linksom om het te verlagen.

#### Luisteren met een hoofdtelefoon

De hoofdtelefoonaansluiting (PHONES) accepteert hoofdtelefoons met een impedantie tussen 16  $\Omega$  en 2 k $\Omega$  en voorzien met een 3,5 mm stereo busstekker.

De uitgangen van de voorversterker en de luidsprekers worden uitgeschakeld wanneer de hoofdtelefoon wordt aangesloten en de display op het voorpaneel geeft **Headphone** weer.

De hoofdtelefoonaansluiting is altijd actief, tenzij de uitgang is gedempt.

#### De uitgang dempen

Het geluid van de A39 kan uitgeschakeld worden door op "MUTE" op het voorpaneel (of "M" op de afstandsbediening) te drukken. Als het geluid van het apparaat is uitgeschakeld, verandert het voedingslampje naar oranje en de bron wordt op de display op het voorpaneel weergegeven (bijv. **PVR MUTE**).

Druk voor een tweede keer op "MUTE/M" (of verander het volume) om het dempen te annuleren.

De CR902 is voorgeprogrammeerd voor gebruik met de A39. Zorg ervoor de twee meegeleverde AAA batterijen te installeren voordat u de afstandsbediening probeert te gebruiken.

- Met de CR902 afstandsbediening naar beneden gericht, druk de antislip inspringingen op het deksel van het batterijvak naar beneden en schuif het deksel weg.
- Plaats de twee meegeleverde "AAA"-batterijen. Zorg ervoor om de batterijen in de goede richting te plaatsen door de "+" en "-"-markeringen in het batterijvak te volgen.
- Schuif het deksel van het batterijvak terug en vergrendel het met een klik.

De CR902 vereist een vrije zichtlijn naar het voorpaneel van de A39 om betrouwbare werking te garanderen.





## AMP toestelmodus

De toets **AMP** Apparaatmodus configureert de CR902 om uw Arcam-versterker te bedienen. Deze toets indrukken heeft geen invloed op de momenteel geselecteerde ingang op de versterker.

	Schakelt om tussen stand-by en aan
	De cijfertoetsen 2 & 7 kunnen worden gebruikt voor bronselectie (zonder de CR902-apparaatmodus te wijzigen)
	<b>CD</b> -ingang (zonder de CR902-modus te wijzigen)
	<b>TUN</b> -ingang (zonder de CR902-modus te wijzigen)
DISP	Loopt langs de helderheidinstellingen van de display
MODE	Doorloopt de weergavemodi op het voorpaneel
MENU	Toont het instellingsmenu van de versterker op het voorpaneel
	Navigatiemenu's  bevestigt een selectie
	Wisselt de dempfunctie van de versterker
Vol- Vol+	Verlaagt (-) en verhoogt (+) het versterkervolume
SP1	Wisselt Luidspreker 1 uitgang
SP2	Wisselt Luidspreker 2 uitgang

## TUN Apparaatmodus

De toets **TUN** Apparaatmodus configureert de CR902 om de tunerfuncties van Arcam-tuners te bedienen.

	Schakelt om tussen stand-by en aan
	De cijfertoetsen worden gebruikt om geheugennummers op te slaan en te herroepen
DISP	Loopt langs de helderheidinstellingen van de display
BAND	Doorloopt de tunerbronnen
	iPod terugspoelen
	iPod vooruitspoelen

	Geheugen omlaag/Sirius-categorie omlaag/iPod vorige track
	Geheugen omhoog/Sirius-categorie omhoog/iPod volgende track
	iPod stoppen
	iPod starten/pauzeren
	iPod starten/pauzeren
SHUFF	Doorloopt iPod shufflemodi
MENU	Toont het instellingsmenu van de tuner op het voorpaneel
	Geheugen omhoog/omlaag, iPod vorige/volgende track
	Tunerfrequentie verlagen/verhogen
	Een selectie bevestigen
RPT	Doorloopt iPod herhaalmodi
FM MONO	De FM-modus wisselen tussen mono en stereo ontvangst
P/TUNE	De herroepmodus van geheugennummers openen/verlaten
STORE	De opslagmodus van geheugennummers openen/verlaten
INFO	Doorloopt verschillende modi voor informatieweergave

## CD-apparaatmodus

De toets **CD** Apparaatmodus configureert de CR902 om de CD-functies van de CD-spelers van Arcam te bedienen.

	Schakelt om tussen stand-by en aan
	Diskhouder openen/sluiten
	U kunt de cijfertoetsen gebruiken om individuele tracks op een disk direct te openen. Druk op de corresponderende toets op het toetsenpaneel om een track te selecteren. Voor tracks hoger dan 9, voer de cijfers op volgorde in. Om bijvoorbeeld track 15 te selecteren, druk op  en vervolgens op .
DISP	Loopt langs de helderheidinstellingen van de display

MODE	Verandert de beschikbare weergavemodi op de CD-speler
	Terugspoelen
	Vooruitspoelen
	Terug overslaan naar het begin van de huidige track/vorige track
	Vooruit overslaan naar het begin van de volgende track
	Stop afspelen
	Afspelen
	Wisselt tussen pauzeren en afspelen
SHUFF	Schakelt de willekeurige ('shuffle') afspeelmodus in en uit
MENU	Een track invoeren in een geprogrammeerde tracklijst
	Navigeert tracklijsten indien ondersteund door de speler  selecteert de momenteel gemarkeerde track ondersteund door de speler
RPT	Herhalende afspeelmodus van de disk of een geprogrammeerde trackselectie. U kunt een bepaalde track herhalen door deze track te selecteren en tweemaal op <b>RPT</b> te drukken. Annuleer deze functie door een derde keer op <b>RPT</b> te drukken.
SETUP	Wisselt tussen Geprogrammeerde en Normale afspeelmodus
AUDIO	A-B herhaalfunctie
SUBT	Wisselt tussen de selectie van de HD- en CD-laag van een SACD-disk

## BD-apparaatmodus

De toets **BD** Apparaatmodus configureert de CR902 om de BD-functies te bedienen van de BD-spelers van Arcam.

	Schakelt om tussen stand-by en aan
	Diskhouder openen/sluiten

	U kunt de cijfertoetsen gebruiken om individuele tracks op een disk direct te openen. Druk op de corresponderende toets op het toetsenpaneel om een track te selecteren. Voor tracks hoger dan 9, voer de cijfers op volgorde in. Om bijvoorbeeld track 15 te selecteren, druk op  en vervolgens op .
DISP	Loopt langs de helderheidinstellingen van de display
MODE	Verandert de beschikbare weergavemodi op de BD-speler
	Terugspoelen
	Vooruitspoelen
	Terug overslaan naar het begin van de huidige track/vorige track
	Vooruit overslaan naar het begin van de volgende track
	Stop afspelen
	Afspelen
	Wisselt tussen pauzeren en afspelen
SHUFF	Schakelt de willekeurige ('shuffle') afspeelmodus in en uit
MENU	Een track invoeren in een geprogrammeerde tracklijst
	Navigeert tracklijsten indien ondersteund door de speler  selecteert de momenteel gemarkeerde track ondersteund door de speler
RPT	Herhalende afspeelmodus van de disk of een geprogrammeerde trackselectie. U kunt een bepaalde track herhalen door deze track te selecteren en tweemaal op <b>RPT</b> te drukken. Annuleer deze functie door een derde keer op <b>RPT</b> te drukken.
SETUP	Wisselt tussen Geprogrammeerde en Normale afspeelmodus
AUDIO	A-B herhaalfunctie
SUBT	Wisselt tussen de selectie van de HD- en CD-laag van een SACD-disk



Als u problemen met uw versterker ondervindt, controleer de volgende onderdelen.

## Geen geluid

Controleer het volgende:

- De versterker is ingeschakeld.
- De A39 is niet uitgeschakeld (d.w.z. **MUTE** (mute) wordt niet op de display weergegeven; het voedingslampje is groen, niet oranje of rood).
- De geselecteerde bron richting de A39 genereert audio (bijv., als CD is geselecteerd, dan wordt de CD afgespeeld).
- De luidsprekeruitgangen op de A39 zijn actief en de correcte luidspreker-LED brandt in groen.

## Het geluid onderbreekt onverwacht

Als de temperatuur van het interne koellichaam boven een veilig niveau stijgt, dan treedt een thermische onderbreker binnenin de versterker in werking om de eenheid te beschermen en verwijdert het beveiligingssysteem tijdelijk de voeding naar de luidsprekers. Het systeem zal zichzelf resetten zodat het koellichaam afkoelt.

- Met twee paren lage-impedantie luidsprekers aangesloten (6 Ω of minder), zijn overbelastingen waarschijnlijker. Overbelasting van de versterker, kan het onderbreken ervan wegens oververhitting veroorzaken.
- Merk op dat, als gevolg van de hoge uitgangsspanning van sommige CD-spelers, het mogelijk is om uw versterker op vol vermogen te laten werken, hoewel het volume niet op maximaal is ingesteld.

## A39 specificaties

Continu vermogensuitgang (20Hz-20 kHz bij 0,5% THD), per kanaal	
Beide kanalen, 8 Ω, 20 Hz-20 kHz	120 W
Enkel kanaal, 4 Ω, bij 1 kHz	240 W
Harmonische vervorming, 80% vermogen, 8 Ω bij 1 kHz	0,001%
Ingangen	
Phono (MM) cartridge:	
Ingangsgevoeligheid bij 1 kHz	5 mV
Ingangsimpedantie	47 kΩ + 270 pF
Frequentiebereik (zie RIAA kromme)	20 Hz - 20 kHz ± 1 dB
Signaal/ruisverhouding (AwtD) 50 W, zie 5 mV ingang	80 dB
Overbelastingmarge, zie 5 mV bij 1 kHz	20 dB
Ingangen:	
Nominale gevoeligheid	1 V
Ingangsimpedantie	10 kΩ
Maximale ingang	4, 6 V
Frequentiebereik	20 Hz - 20 kHz ± 0,2 dB
Signaal/ruisverhouding (AwtD) 50 W, zie 1V ingang	105 dB
Voorversterkeruitgang	
Nominaal uitgangsniveau	900 mV
Uitgangsimpedantie	240 Ω
Hoofdtelefoonuitgang	
Maximaal uitgangsniveau in 600 Ω	4 V
Uitgangsimpedantie	1 Ω
Belastingbereik	16 Ω—2 kΩ
Accessoire voedingsuitgang	
2,1mm DC-connector	6 V, 1 A
Algemeen	
Netspanning	110–120 V~ of 220–240 V~
Energieverbruik (maximaal)	1 kW
Afmetingen L x B x H (incl. voetjes)	433 x 425 x 100 mm
Gewicht (netto)	11, 5 kg
Gewicht (verpakt)	13, 2 kg
Meegeleverde accessoires	Netsnoer CR902 afstandsbediening 2 x AAA batterijen Accessoire voedingskabel
E&OE	
<b>Opmerking:</b> De waarden van alle specificaties zijn kenmerkend, tenzij anders vermeld.	

N-14

### Beleid van constante verbetering

Het beleid van Arcam is gericht op constante verbetering van de producten. Dit betekent dat ontwerpen en specificaties onderhevig zijn aan veranderingen zonder voorafgaande kennisgeving.

## productgarantie

### Wereldwijde garantie

Dit geeft u het recht om de eenheid kosteloos te laten herstellen, tijdens de eerste twee jaar na aankoop, onder voorbehoud dat het oorspronkelijk bij een officiële Arcam-dealer is gekocht. De Arcam-dealer is verantwoordelijk voor alle service na verkoop. De fabrikant kan geen verantwoordelijkheid aanvaarden voor gebreken als gevolg van ongeval, verkeerd gebruik, misbruik, slijtage, verwaarlozing of door ongeoorloofde aanpassing en/of reparatie, noch kan zij verantwoordelijkheid aanvaarden voor schade of verlies ontstaan tijdens het transport van of naar de persoon die krachtens de garantie claimt.

#### De garantie dekt:

Onderdelen en arbeidskosten voor twee jaar vanaf de aankoopdatum. Na twee jaar moet u voor zowel de onderdelen als de arbeidskosten betalen. **De garantie dekt geen transportkosten op elk moment.**

### Claims onder garantie

Deze apparatuur moet worden verpakt in de originele verpakking en naar de dealer worden geretourneerd **van wie het werd gekocht**. Het moet franco vervoer via een gerenommeerde vervoerder worden toegezonden – **niet** per post. Er kan tijdens transport naar de dealer of distributeur geen verantwoordelijkheid voor de eenheid worden aanvaard en klanten worden daarom geadviseerd om de eenheid te verzekeren tegen verlies of beschadiging tijdens transport.

Neem contact op met Arcam voor nadere details:

Arcam Customer Support Department, Unit 15, Pembroke Avenue, Waterbeach, CAMBRIDGE, CB25 9QP, England of via [www.arcam.co.uk](http://www.arcam.co.uk).

### Problemen?

Als uw Arcam-dealer geen enkele vraag met betrekking tot dit of enig ander Arcam-product kan beantwoorden, neem contact op met Arcam Customer Support op het hierboven vermelde adres en we zullen ons best doen om u te helpen.

### Online registratie

Online registratie U kunt uw product online registreren op [www.arcam.co.uk](http://www.arcam.co.uk).

N-15

### Een juiste verwijdering van dit product

Deze markering geeft aan dat dit product nergens in de Europese Unie met ander huishoudelijk afval mag worden afgevoerd.



Om mogelijke schade aan het milieu of gezondheid door ongecontroleerde afvalverwijdering te voorkomen en grondstoffen te beschermen, dient dit product op verantwoorde wijze gerecycled te worden.

Om uw toestel te verwijderen, maak gebruik van u plaatselijke inlever- en inzamelsystemen of neem contact op met de winkelier waar het product werd gekocht.

# ARCAM

## FMJ CLASS A39

**MANUAL** Amplificador integrado



Español

## pautas de seguridad

### Instrucciones importantes de seguridad

1. Lea estas instrucciones.
2. Conserve estas instrucciones.
3. Preste atención a todas las advertencias.
4. Siga todas las instrucciones.
5. No utilice este aparato cerca del agua.
6. Limpie sólo con un paño seco.

Desenchufe la unidad del tomacorriente antes de limpiarla.

Normalmente la cubierta sólo necesita limpiarse con un paño suave y sin pelusa. No utilice disolventes químicos para su limpieza.

No recomendamos el empleo de atomizadores ni abrillantadores para limpieza de muebles, ya que pueden dejar marcas blancas permanentes.

#### 7. No bloquee ninguna abertura de ventilación.

Instálelo de acuerdo con las instrucciones del fabricante.

#### 8. Coloque la unidad lejos de fuentes de calor tales como radiadores, rejillas de salida de calefacción, cocinas y otros aparatos (incluyendo amplificadores) que produzcan calor.

#### 9. No anule el propósito de seguridad del enchufe polarizado o con descarga a tierra.

Un enchufe polarizado tiene dos clavijas, una más ancha que la otra. Un enchufe con toma de tierra tiene dos clavijas y una tercera para la conexión a tierra. La clavija ancha o la toma de tierra se proporcionan para su seguridad. Si el enchufe que se proporciona no se ajusta a su tomacorriente, consulte con un electricista acerca del cambio del tomacorriente obsoleto.

#### 10. Proteja el cable de alimentación para que no se le pise ni dañe, principalmente en los enchufes, en las tomas de corriente, y en los puntos de salida del equipo.

#### 11. Sólo utilice adjuntos/accesorios especificados por el fabricante.

#### 12. Utilice sólo con carros, soportes, trípodes, ménsulas o mesas especificados por el fabricante o vendidos con el producto.

Cuando se utilice un carrito, tenga cuidado al mover el conjunto o equipo para evitar lesiones en caso de vuelco.

#### 13. Desconecte el equipo durante las tormentas eléctricas o cuando vaya a estar mucho tiempo sin utilizarse.

#### 14. Para todo tipo de mantenimiento consulte al personal de servicio técnico cualificado.

Se requerirá reparación cuando el aparato haya sido dañado de cualquier modo, como cuando el cable de alimentación o el enchufe estén dañados, se haya derramado líquido o se haya introducido algún objeto dentro del aparato, el aparato se haya expuesto a la lluvia o ala humedad, no funcione con normalidad, o se haya caído.

#### 15. Entrada de objetos o líquidos

ADVERTENCIA – Tenga cuidado de que no caigan objetos ni se derramen líquidos en el envase por medio de las aberturas. El aparato no se debe exponer al goteo ni a las salpicaduras. Sobre el equipo no deben colocarse objetos llenos de líquido, tales como jarrones.

#### 16. Instrucciones para reparación

PRECAUCIÓN – Estas instrucciones para reparación deben ser utilizadas sólo por técnicos calificados. A fin de reducir el riesgo de descargas eléctricas, no realice

ninguna reparación que no sea las mencionadas en las instrucciones de funcionamiento a menos que esté calificado como para hacerlo.

#### 17. Ambiente

El equipo ha sido diseñado para utilizarse en ambientes moderados y en entornos domésticos. Desconecte este equipo durante tormentas eléctricas para prevenir que ocurra cualquier daño posible a causa de un impacto o una sobretensión en la red.

#### 18. Fuentes de alimentación

Conecte el equipo sólo a la fuente de alimentación descrita en las instrucciones de funcionamiento, o como viene indicado en el equipo.

El principal método para aislar el equipo de la alimentación principal es desconectar el enchufe principal. El equipo debe estar instalado de tal forma que sea posible su desconexión.

#### 19. Protección del cable de alimentación

Los cables de alimentación deben estar colocados para que no se camine sobre ellos o se pinchen con objetos que se coloquen sobre o contra ellos. Se debe prestar especial atención al punto en donde salen del equipo.

#### 20. Líneas de tensión

Coloque cualquier antena exterior alejada de las líneas de tensión.

#### 21. Conexiones de altavoces

Los altavoces deben conectarse al A39 por medio de cables clase II (es decir, no se debe realizar ninguna conexión a tierra). No cumplir con esta precaución puede hacer que la unidad se dañe.

### Producto de clase II

Este equipo es un aparato Clase II o de aislamiento eléctrico doble. Ha sido diseñado de modo que no necesita una conexión de seguridad con toma de tierra.

### Advertencia

El enchufe del cable de alimentación se usa para desconectar el aparato y deberá ser de fácil acceso.

#### 22. Periodos sin uso

Si el equipo no va a utilizarse durante un período extenso, recomendamos que desconecte el cable de alimentación del tomacorriente para ahorrar energía.

#### 23. Olor anormal

Si se detecta un olor anormal o humo saliendo del equipo, apáguelo inmediatamente y desenchufe el equipo del tomacorriente. Contacte con su distribuidor y no vuelva a conectar el equipo.

#### PRECAUCIONES DE INSTALACIÓN

Para una dispersión del calor apropiada, no instale esta unidad en un espacio confinado, como una librería o un recinto cerrado similar.

- Se recomienda más de 0,3 m (12 in.).
- No coloque ningún otro equipo sobre esta unidad.

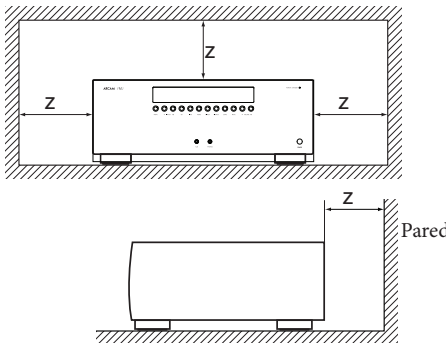

#### INFORMACIÓN DE LA FCC (PARA CLIENTES EN LOS EE.UU.)

##### 1. PRODUCTO

Este producto cumple con la parte 15 de las Normas de la Comisión Federal de Comunicaciones de Estados Unidos (FCC, por sus siglas en inglés). El funcionamiento está sujeto a las siguientes dos condiciones: (1) Este dispositivo no debe ocasionar interferencias perjudiciales, y (2) este dispositivo debe aceptar cualquier interferencia que se reciba, incluyendo las interferencias que pudiera causar el funcionamiento indeseado.

##### 2. AVISO IMPORTANTE: NO MODIFIQUE ESTE PRODUCTO

Este producto, cuando se lo instala como se indica en las instrucciones de este manual, cumple con los requerimientos de la Comisión Federal de Comunicaciones de los Estados Unidos. Cualquier modificación que no sea expresamente aprobada por ARCAM puede invalidar su autoridad, otorgada por la FCC, para utilizar este producto.

##### 3. NOTA

Este producto ha sido probado, y se comprobó que cumple con los límites para un dispositivo digital Clase B, de conformidad con la parte 15 de las Normas de la FCC. Estos límites están diseñados para proporcionar una protección razonable contra interferencia dañina en una instalación residencial.

Este producto genera, usa y puede irradiar energía de radiofrecuencia. Si no se lo instala y utiliza de acuerdo con las instrucciones, puede causar interferencia dañina a las comunicaciones de radio. Sin embargo, no se garantiza que esta interferencia no pueda ocurrir en una instalación en particular. Si este producto causa interferencias perjudiciales en la recepción de radio o televisión, lo que puede determinarse apagando y encendiendo el producto, se anima al usuario a corregir la interferencia, mediante una o más de las siguientes medidas:

- Reoriente o cambie de ubicación la antena de recepción.

- Aumente la separación entre el equipo y el receptor.
- Conectar el producto a un tomacorriente de un circuito distinto al que esté conectado el receptor.
- Consulte al distribuidor local autorizado para distribuir este tipo de producto o a un técnico experto en radio/TV, para obtener ayuda.

#### INFORMACIÓN DE SEGURIDAD (PARA CLIENTES EUROPEOS)

- Evite altas temperaturas. Permita una dispersión de calor suficiente al realizar la instalación en un estante.
- Manipule el cable de alimentación con cuidado. Sostenga el enchufe al desconectar el cable.
- Mantenga la unidad libre de humedad, agua y suciedad.
- Desconecte el cable de alimentación cuando no se vaya a utilizar la unidad durante largos períodos de tiempo.
- No obstruya los orificios de ventilación.
- No permita que se introduzcan objetos extraños en la unidad.
- No permita que insecticidas, benceno ni solventes entren en contacto con la unidad.
- Nunca desmonte ni modifique la unidad de ninguna manera.

- No debe impedirse la ventilación cubriendo las aberturas de ventilación con objetos como periódicos, manteles o cortinas.
- No deben colocarse fuentes de llama, como velas encendidas, sobre esta unidad.
- Preste atención y siga las regulaciones locales acerca de la eliminación de baterías.
- No exponga la unidad a goteos ni a salpicaduras de líquidos.
- No coloque objetos llenos de líquido, como jarrones, sobre la unidad.
- No manipule el cable de alimentación con las manos mojadas.
- Cuando el interruptor se encuentra en la posición OFF (apagado), el equipo no está completamente desconectado de la ALIMENTACIÓN.
- El equipo debe ser instalado cerca de la fuente de alimentación, para que la fuente de alimentación sea fácilmente accesible.

#### UNA NOTA ACERCA DEL RECICLAJE:

Los materiales de embalaje de este producto son reciclables y pueden reutilizarse. Por favor, elimine los materiales de acuerdo a las regulaciones locales de reciclaje. Cuando deseché la unidad, cumpla con las normas o regulaciones locales.

Las baterías nunca deben ser desechadas o incineradas, sino que deben eliminarse de acuerdo a las regulaciones locales respecto a la eliminación de baterías.

Este producto y los accesorios suministrados, excepto las baterías, constituyen el producto aplicable de acuerdo a la directiva WEEE.

#### FORMA CORRECTA DE DESHACERSE DE ESTE PRODUCTO

Estas marcas indican que este producto no debe desecharse junto con otros residuos domésticos en toda EU.

Para evitar posibles daños al medio ambiente o a la salud humana proveniente de la eliminación no controlada de desechos y para conservar los recursos materiales, este producto debe reciclarse de manera responsable.

Para eliminar su producto, utilice sus sistemas locales de devolución y recolección o contacte con el distribuidor al que le compró el producto.



Bienvenida...

Gracias y enhorabuena por la compra de su amplificador FMJ de Arcam.

Arcam lleva fabricando productos de audio especializados de extraordinaria calidad por más de tres décadas, y el nuevo amplificador integrado A39 es la novedad de nuestra galardonada lista de productos Hi-Fi. El diseño de la gama FMJ se basa en toda la experiencia de Arcam como una de las compañías de audio más respetadas en RU, para producir la gama de mejor rendimiento de amplificadores estéreo hasta ahora – diseñada y fabricada para que disfrute de la música durante años.

Este manual es una guía para la instalación y uso del amplificador A39 e incluye información sobre sus características más avanzadas. Use la lista de contenido en la página siguiente para consultar la sección de interés.

Esperamos que su producto FMJ le brinde años de funcionamiento sin problemas. En el caso poco probable de darse algún fallo, o simplemente si requiere más información sobre los productos Arcam, nuestra red de distribuidores estará encantada de ayudarle. También se puede encontrar información adicional en el sitio Web de Arcam [www.arcam.co.uk](http://www.arcam.co.uk).

El equipo de desarrollo de FMJ

ES-4

Contenidos

## Contenidos

<b>pautas de seguridad</b> .....	<b>ES-2</b>
Instrucciones importantes de seguridad .....	ES-2
<b>Bienvenida</b> .....	<b>ES-4</b>
<b>Vista general</b> .....	<b>ES-6</b>
Colocación de la unidad .....	ES-6
Alimentación .....	ES-6
Interconexión de cables .....	ES-6
<b>Conexiones del amplificador A39</b> .....	<b>ES-7</b>
<b>Altavoces</b> .....	<b>ES-8</b>
Cableado sencillo normal .....	ES-8
Bicableado .....	ES-8
Conexión de los altavoces .....	ES-8
<b>Operación del amplificador A39</b> .....	<b>ES-9</b>
Encendido .....	ES-9
Seleccionar una fuente de audio .....	ES-9
Entradas de Audio .....	ES-9
Entrada Phono .....	ES-9
Conexión a un amplificador de potencia adicional .....	ES-10
Grabar una fuente de audio .....	ES-10
Ajustar el balance .....	ES-10
Control del altavoz .....	ES-10
Audición .....	ES-10
<b>Mando a distancia CR902</b> .....	<b>ES-11</b>
Modo de Dispositivo AMP .....	ES-12
Modo de Dispositivo TUN .....	ES-12
Modo de Dispositivo CD .....	ES-12
Modo de Dispositivo BD .....	ES-12
<b>solución de problemas</b> .....	<b>ES-13</b>
No hay sonido .....	ES-13
El sonido se corta inesperadamente .....	ES-13
<b>Especificaciones del amplificador A39</b> .....	<b>ES-14</b>
<b>garantía del producto</b> .....	<b>ES-15</b>
Garantía Mundial .....	ES-15
Reclamaciones bajo la garantía .....	ES-15
¿Problemas? .....	ES-15
Registro en línea .....	ES-15

ES-5

## Vista general



El amplificador integrado A39 de Arcam ofrece calidad de sonido líder en su categoría para la mejor reproducción de su música.

Al aprovechar los muchos años de experiencia en diseño de amplificadores en Arcam, este producto usa los mejores componentes de calidad y prácticas de ingeniería para producir un producto que ofrecerá muchos años de placer musical y servicio confiable.

Con un amplificador clase G, fuente de alimentación basada en amplificador toroidal, chasis con aislamiento acústico y niveles excepcionalmente bajos de distorsión y ruido, el A39 es capaz de reproducir música con toda su autoridad y detalle originales. Descanse estando seguro de que escuchará la música exactamente como quiso el artista.

**El A39 está diseñado para alcanzar un nivel de desempeño que realmente le dará vida a su música.**

### Colocación de la unidad

- Coloque el amplificador sobre una superficie horizontal y firme, evitando la luz directa del sol y las fuentes de calor o humedad.
- No coloque el A39 sobre un amplificador de potencia u otra fuente de calor.
- No coloque el amplificador en un espacio cerrado, como en una librería o en un gabinete cerrado, a menos que tenga una buena ventilación. El A39 está diseñado para calentarse durante su funcionamiento normal.
- No coloque ningún otro equipo o elemento sobre el amplificador ya que obstaculizaría el flujo de aire alrededor del disipador térmico, provocando el sobrecalentamiento del amplificador. (La unidad colocada sobre el amplificador también se calentaría.)
- Cerciórese de que el receptor del control remoto situado a la derecha del panel frontal no queda obstaculizado, de lo contrario impedirá el uso del mando de control remoto.
- No coloque su tocadiscos sobre la unidad. Los tocadiscos son muy sensibles al ruido que genera la alimentación principal, y se puede oír como un “zumbido” de fondo si el tocadiscos está demasiado cerca.

- El funcionamiento normal de la unidad puede perturbarse por interferencias electromagnéticas fuertes. Si esto ocurre, simplemente reinicie la unidad con el botón de encendido, o mueva la unidad hacia otra ubicación.

### Alimentación

El amplificador se entrega con un cable de alimentación con enchufe. Compruebe que el conector que se incluye encaje con su tomacorriente; si necesitase un nuevo conector de alimentación, por favor, contacte con su distribuidor de Arcam.

Si su voltaje de alimentación o enchufe de alimentación es diferente, por favor contacte inmediatamente con su distribuidor de Arcam.

Empuje la clavija IEC del cable de alimentación dentro del receptáculo en la parte trasera del amplificador, cerciorándose de que está completamente introducida. Conecte el otro extremo del cable en el tomacorriente y, si fuera necesario, alimente la toma.

### Interconexión de cables

Recomendamos que utilice cables apantallados de alta calidad que hayan sido diseñados para esta aplicación en particular. Otros cables tendrán diferentes características de impedancia, lo que rebajará el rendimiento de su sistema (por ejemplo, no utilice cableado diseñado para video, para transmitir señales de audio). Todos los cables deben mantenerse lo más cortos como sea posible en la práctica.

Es recomendable, cuando conecte su equipo, asegurarse de que el cableado de alimentación se mantenga lo más alejado posible de los cables de audio. No hacerlo puede causar ruidos indeseados en las señales de audio.

## Conexiones del amplificador A39

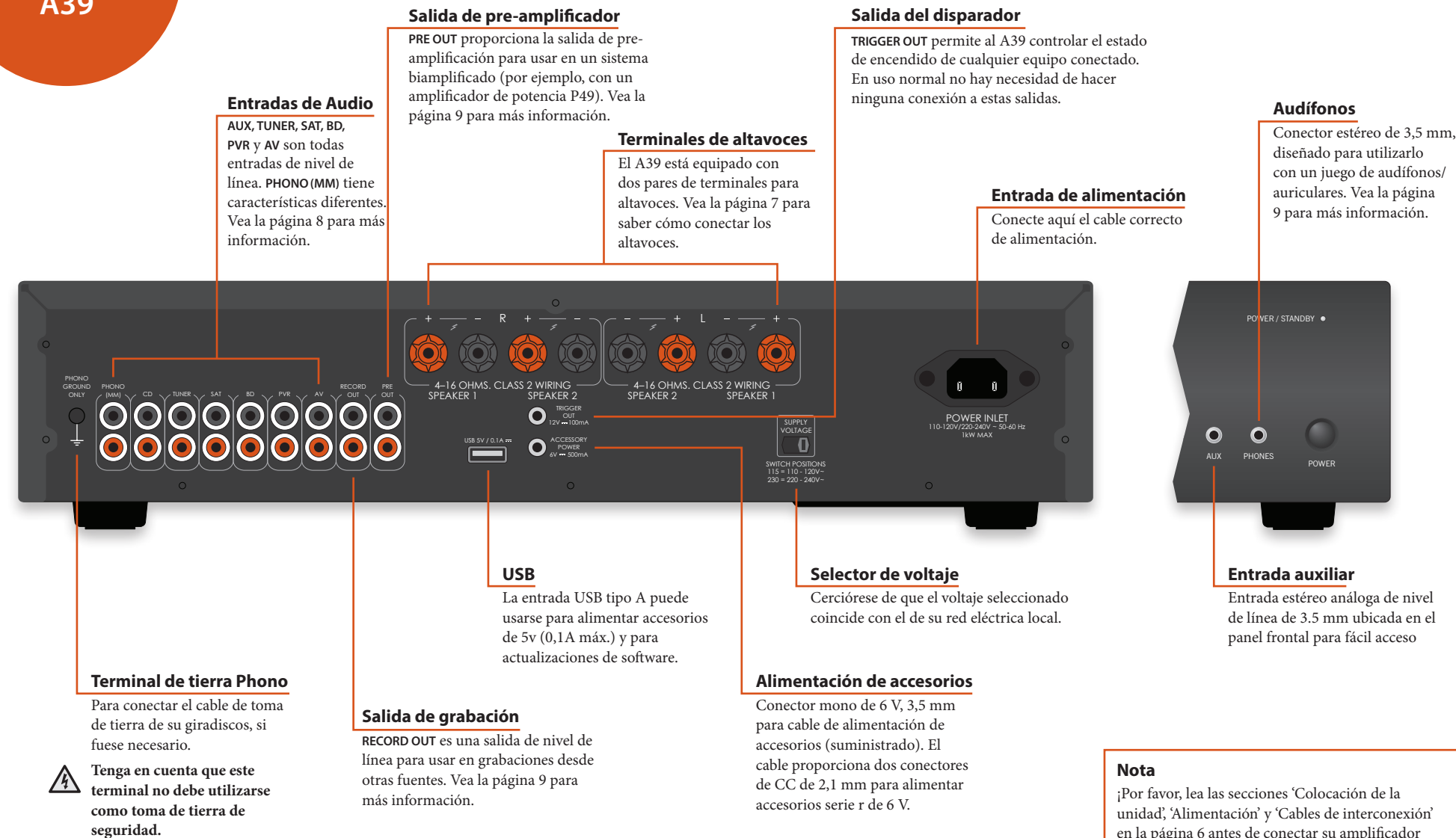

## Altavoces

### Conexión de los altavoces

Hay muchas maneras diferentes de conectar los altavoces a su A39. La sección a continuación describe cómo conectar los altavoces y el amplificador para las configuraciones más comunes.

#### Notas sobre cómo conectar los altavoces

- No realice las conexiones al amplificador mientras lo tenga encendido. Le recomendamos que tenga el amplificador completamente desconectado de la red eléctrica antes de empezar.
- Antes de encender su(s) amplificador(es) por primera vez después de conectarlo a los altavoces, por favor compruebe minuciosamente todas las conexiones. Cerciérese de que los cables sin aislamiento (pelados) no se tocan entre sí, ni a la carcasa del amplificador (ya que podrían generar cortocircuitos), y que tiene conectado el positivo (+) al positivo y el negativo (-) al negativo. No olvide comprobar el cableado tanto del amplificador como del altavoz.
- Después de hacer las conexiones: encienda el amplificador, seleccione fuente de entrada y luego suba el volumen gradualmente hasta el nivel que desee.
- Si no está seguro de cómo debe conectarse su sistema, póngase en contacto con su distribuidor Arcam quien estará complacido de poder ayudarle.

#### Cableado sencillo normal

Para el cableado sencillo, recomendamos que use con grupo de terminales **SPEAKER 1** del amplificador. Si cada altavoz tiene más de un par de terminales de conexión, use los terminales etiquetados **LF** o 'Baja Frecuencia'.

Conecte el terminal positivo de la conexión del altavoz derecho del amplificador (con la etiqueta **R+**) al terminal positivo de su altavoz derecho. De manera similar, conecte el terminal negativo negro de la conexión del altavoz derecho en la amplificador (etiquetado como **R-**) al terminal negativo de su altavoz. Repita el proceso para el altavoz izquierdo, usando los terminales etiquetados como **L+** y **L-** en el amplificador.

**ADVERTENCIA:** Si sus altavoces soportan el bicableado, habrá una tira de metal conductora que conecta los terminales de baja frecuencia (LF) a los terminales de alta frecuencia (HF); esta **NO DEBE RETIRARSE** en un sistema de cableado sencillo.

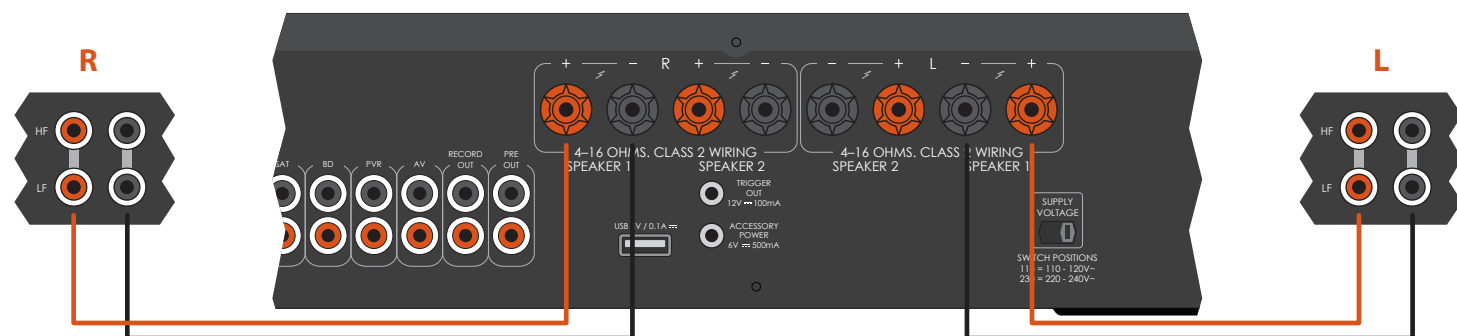

#### Bicableado

El bicableado se ejecuta de la misma forma que un cableado sencillo, excepto en que se usa un par de cables para conectar el amplificador a cada altavoz.

Siga las instrucciones dadas para el cableado sencillo; a continuación ejecute las mismas acciones, esta vez conectando el grupo de terminales **SPEAKER 2** de su amplificador a los terminales etiquetados como **HF** o "Alta frecuencia" para cada altavoz.

**ADVERTENCIA:** Los altavoces que soportan el bicableado tienen una tira de metal que conecta los terminales de baja frecuencia (LF) a los terminales de alta frecuencia (HF). Esta **DEBE RETIRARSE** en un sistema bicableado.

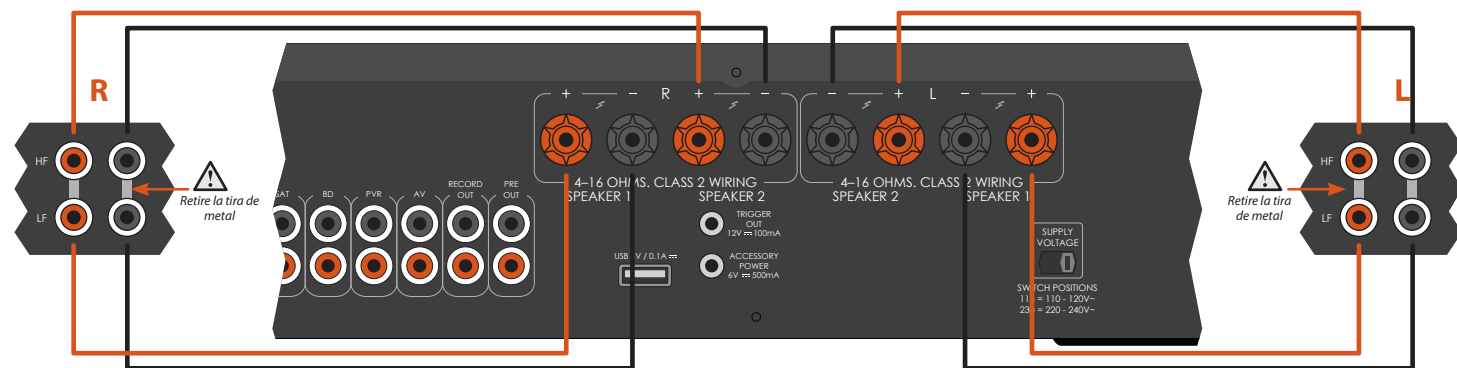

ES-8

## Operación del amplificador A39

#### Encendido

El botón **POWER** enciende y apaga la unidad.

La luz de encendido (junto a las letras 'POWER / STANDBY') muestra el estado del amplificador: cambia de rojo a naranja y luego a verde si se conecta a la red eléctrica y se enciende la unidad.

Si la unidad se deja de usar durante un periodo de tiempo extenso, entrará en espera para reducir el consumo de potencia. Pulse **AUX** y **BALANCE** para ajustar el tiempo de esta funcionalidad.

#### Visualizador

El botón **DISPLAY** (o **DISP** en el control remoto) cambia el brillo de la pantalla entre 'encendido', 'atenuado' y 'apagado'. Si el A39 se apaga con el brillo de la pantalla ajustado en 'apagado', la pantalla se reinicia en 'atenuado' cuando la unidad se reenciende.



#### Seleccionar una fuente de audio

Las fuentes de audio pueden seleccionarse desde los botones del panel frontal (**PHONO**, **AUX**, **CD**, **TUNER**, **SAT**, **BD**, **PVR**, **AV**), en del mando a distancia (**PHONO**, **AUX**, **CD**, **TUN**, **SAT**, **BD**, **PVR**, **AV**).

En cada caso, la fuente se selecciona desde los conectores de entrada con el nombre correspondiente.

#### Entradas de Audio

Aunque las entradas están etiquetadas para dispositivos específicos, todas tienen las mismas características y se pueden usar con cualquier producto con nivel de línea (LINE). La excepción es la entrada **PHONO (MM)** (vea las especificaciones en la página 13).

#### AUX

Destinada para las salidas analógicas no balanceadas procedentes de un reproductor de CD de Arcam. Tome en cuenta que la página de dispositivo **AUX** en el control remoto controlará los reproductores de CD Arcam por defecto.

#### SINTONIZADOR

Diseñada para las salidas analógicas de una sintonizadora de radio FM, AM o DAB.

#### SAT

Diseñada para salidas analógicas procedentes de un receptor de TV satélite o de un descodificador de TV.

#### BD

Diseñadas para salidas analógicas desde un reproductor de Blu-ray o DVDs.

#### PVR

Diseñada para salidas analógicas procedentes de Grabadoras de Vídeo (PVR), o dispositivos similares.

#### AV

Diseñada para salidas analógicas de equipos audiovisuales en general, tales como un reproductor de video o un receptor digital de TV/satélite.

#### CD

Diseñado para salidas analógicas balanceadas de un reproductor de CD o DAC, por ejemplo el Arcam D33.

#### Entrada Phono

##### Entrada de nivel Phono

El A39 proporciona una etapa de pre-amplificación para tratar las salidas de bajo-voltaje procedentes de un cartucho MM (giradiscos). Las especificaciones de entrada las encontrará en la página 13.

El volumen de salida se muestra en el visualizador frontal como **PHONO 20**, por ejemplo.

##### Entrada Phono nivel de Línea (LINE)

La entrada Phono se puede cambiar de nivel-phono a nivel-de línea. Pulse los botones **PHONO** y **BALANCE** simultáneamente y use el botón de control para cambiar la configuración. En el panel frontal aparecerá **LINE- OFF** (p.ej. Phono) o **LINE- ON** respectivamente.

Si desea usar un amplificador Phono externo, conecte su salida a la entrada a la entrada **PHONO (MM)**, pero cerciérease a que tiene seleccionada la opción **LINE- ON**, ya que un amplificador Phono genera una entrada de nivel de línea (LINE).

Con la entrada definida de este modo, el volumen de salida se muestra en el visualizador frontal como **LINE- 20**, por ejemplo.

**ADVERTENCIA:** NUNCA reproduzca una fuente de nivel de línea estándar en la entrada phono cuando esté en **LINE-OFF**. Esto daría como resultado daños serios al amplificador y a los altavoces debido a la ganancia extra que se aplica y esto no estaría cubierto por la garantía.

ES-9



### Conexión a un amplificador de potencia adicional

El A39 ofrece un par de pre-salidas desbalanceadas en conectores de audio RCA estándar, lo que permite la conexión de un amplificador de potencia adicional para crear una configuración bi-amplificada. La mayoría de los amplificadores de audio, entre ellos el Arcam P49, se conectarán a las salidas pre-amplificadas del A39 mediante el uso de cables de interconexión estándar.

### Grabar una fuente de audio

El A39 le permite grabar o monitorizar el sonido procedente de cualquier fuente conectada.

El conector del panel trasero **REC OUT** se puede conectar a los conectores de entrada de su dispositivo de grabación (normalmente etiquetados como **RECORD** o **IN**).

Para grabar una fuente en particular, pulse el botón correspondiente a la fuente (por ejemplo, **TUNER**).

### Ajustar el balance

El ajuste del balance le permite subir el volumen de un canal (izquierdo o derecho) respecto al otro. El cambio del balance puede ayudarle a restaurar la imagen estéreo para una posición de audición descentrada.

El balance se puede ajustar desde el panel frontal o usando el control remoto. Pulse el botón **BALANCE** (o **BAL** en el CR902) para ver el ajuste actual, entonces use el botón de control (o los botones +/- en el control remoto) para cambiar el ajuste – desde **L12** hasta **R12**, pasando por el valor neutral **0**.

### Control del altavoz

Los interruptores SP1 y SP2 habilitan y deshabilitan las salidas para los altavoces correspondientes. El LED se iluminará si los altavoces se habilitan.

### Audición

#### Control de volumen

Use el botón de control (o los botones +/- en el control remoto) para cambiar el volumen. Gire el control en el sentido de las agujas del reloj para subir el volumen, y en sentido contrario para bajarlo.

#### Audición usando audífonos/auriculares

El conector para audífonos (**PHONES**) acepta audífonos con un margen de impedancia entre 16Ω y 2kΩ, con una clavija estéreo de 3,5 mm.

Las salidas pre-amp y los altavoces/parlantes quedarán en silencio cuando conecte los audífonos y el visualizador frontal mostrará **Headphone**.

El conector para audífonos está siempre activo, a menos que haya silenciado la salida (mute).

#### Silenciar el audio

La salida de audio del A39 se puede silenciar pulsando **MUTE** en el panel frontal (o **MUTE** en el control remoto). Si la unidad está silenciada, la luz de encendido cambia a naranja y la fuente aparecerá en el visualizador frontal del modo siguiente (por ejemplo **PVR MUTE**).

Pulse **MUTE**/**MUTE** una segunda vez (o cambie el volumen) para activar el sonido.

## Mando a distancia CR902

El CR902 está pre-programado para usarlo con el A39. Asegúrese de que las dos baterías AAA suministradas estén instaladas antes de intentar usar el mando a distancia.

A. Con el CR902 boca abajo, presione hacia abajo sobre las hendiduras antideslizantes del compartimiento de las baterías y quite la tapa deslizándola.

B. Coloque las dos baterías 'AAA' suministradas. Tenga cuidado de colocarlas en la dirección correcta siguiendo las marcas '+' y '-' del compartimiento de baterías.

C. Vuelva a colocar la tapa deslizándola hasta que se quede en su sitio con un 'clac'.

El CR902 necesita una línea sin obstáculos hasta el panel frontal del A39 para asegurar un funcionamiento fiable.





## Modo de Dispositivo AMP

El botón de Modo de Dispositivo **(AMP)** configure el CR902 para controlar su amplificador Arcam. Pulsar este botón no afecta la entrada seleccionada actualmente en el amplificador.

	Alterna entre la Espera y el encendido
	La teclas numéricas 2 y 7 pueden usarse para la selección de fuente (sin cambiar el Modo de dispositivo CR902) Entrada <b>(2)</b> CD (sin cambio al modo CR902) Entrada <b>(7)</b> TUN (sin cambio al modo CR902)
DISP	Alterna entre las opciones de brillo del visualizador del panel delantero
MODE	Se desplaza por los modos de visualización en el panel frontal
MENU	Muestra el menú de configuración del amplificador en el panel frontal
	El menú de navegación <b>(OK)</b> confirma una selección
	Alterna la función de silencio del amplificador
Vol- Vol+	Disminuye (-) y aumenta (+) el volumen del amplificador
SP1	Alterna la salida del Altavoz 1
SP2	Alterna la salida del Altavoz 2

## Modo de Dispositivo TUN

El botón Modo de Dispositivo **(TUN)** configure el CR902 para controlar las funciones del sintonizador de los sintonizadores Arcam.

	Alterna entre la Espera y el encendido
	Las teclas numéricas se usan para almacenar y recuperar los preajustes
DISP	Alterna entre las opciones de brillo del visualizador del panel delantero
BAND	Alterna entre las fuentes de sintonizador
	Rebobinar iPod

	Avance rápido iPod
	Preajuste abajo/Categoría Sirius abajo/ Pista iPod atrás
	Preajuste arriba/Categoría Sirius arriba/ Pista iPod adelante
	Detener iPod
	Reproducir / Pausa iPod
	Reproducir / Pausa iPod
SHUFF	Alterna entre los modos de reproducción aleatoria del iPod
MENU	Muestra el menú de configuración del sintonizador en el panel frontal
	Preajuste arriba / abajo, pista iPod atrás / adelante
	Disminución / aumento frecuencia sintonización
	Confirma una selección
RPT	Alterna entre los modos de repetición del iPod
FM MONO	Alterna el modo FM entre recepción mono y estéreo
P/TUNE	Entrar/Salir modo recuperación Preajuste
STORE	Entrar/Salir modo almacenar Preajuste
INFO	Se desplaza a través de diferentes modos de visualización de la información

## Modo de Dispositivo CD

El botón de Modo de Dispositivo **(CD)** configure el CR902 para controlar las funciones de CD de los reproductores de CD Arcam.

	Alterna entre la Espera y el encendido
	Abre/cierra la bandeja de discos
	Las teclas numéricas permiten el acceso directo a pistas individuales de un disco. Para seleccionar una pista pulse el botón correspondiente del teclado. Para pistas mayores que el 9, introduzca los dígitos en secuencia. Por ejemplo, para reproducir la pista 15, pulse <b>(1)</b> y a continuación pulse el <b>(5)</b> .

DISP	Alterna entre las opciones de brillo del visualizador del panel delantero
MODE	Cambia los modos de visualización disponibles en el reproductor de CD
	Retroceso rápido
	Avance rápido
	Salta de nuevo hacia el inicio de la pista actual/anterior
	Salta hacia delante al inicio de la pista siguiente
	Detiene la reproducción
	Reproducir
	Alterna la pausa de la reproducción
SHUFF	Alterna la activación y la desactivación de la reproducción aleatoria (“shuffle”)
MENU	Introduce una pista en una lista de pistas programadas
	Navega por las listas de pistas si lo acepta el reproductor <b>(OK)</b> selecciona la pista resaltada actualmente si lo acepta el reproductor
RPT	Repite la reproducción del disco o de la selección preprogramada de pistas. Para repetir una pista en particular, seleccione esa pista y pulse dos veces <b>RPT</b> . Para cancelar, pulse <b>RPT</b> por tercera vez.
SETUP	Alterna entre la reproducción Programa y Normal
AUDIO	Función repetir A-B
SUBT	Alterna entre la selección de la capa HD y CD del disco SACD

## Modo de Dispositivo BD

El botón de Modo de Dispositivo **(BD)** configura el CR902 para controlar las funciones de BD de los reproductores BD Arcam.

	Alterna entre la Espera y el encendido
	Abre/cierra la bandeja de discos

	Las teclas numéricas permiten el acceso directo a pistas individuales de un disco. Para seleccionar una pista pulse el botón correspondiente del teclado. Para pistas mayores que el 9, introduzca los dígitos en secuencia. Por ejemplo, para reproducir la pista 15, pulse <b>(1)</b> y a continuación pulse el <b>(5)</b> .
DISP	Alterna entre las opciones de brillo del visualizador del panel delantero
MODE	Cambia los modos de visualización disponibles en el reproductor BD
	Retroceso rápido
	Avance rápido
	Salta de nuevo hacia el inicio de la pista actual/anterior
	Salta hacia delante al inicio de la pista siguiente
	Detiene la reproducción
	Reproducir
	Alterna la pausa de la reproducción
AUDIO	Cambia el formato de decodificación de audio (Dolby Digital, DTS, etc.).
MENU	Activa el menú del reproductor BD.
	Navega por las listas de pistas si lo acepta el reproductor <b>(OK)</b> selecciona la pista resaltada actualmente si lo acepta el reproductor
	Vuelve la navegación al nivel superior del menú (“Inicio”).
RTN	Cuando se navega por un menú, pulse esta tecla para regresar a la pantalla o selección anterior
SHUFF	Alterna la activación y la desactivación de la reproducción aleatoria (“shuffle”)
RPT	Repite la reproducción del disco o de la selección preprogramada de pistas. Para repetir una pista en particular, seleccione esa pista y pulse dos veces <b>RPT</b> . Para cancelar, pulse <b>RPT</b> por tercera vez.
SACD	Alterna entre la selección de la capa HD y CD del disco SACD

## solución de problemas

Si tiene algún problema con su amplificador, compruebe los elementos siguientes.

## No hay sonido

Compruebe lo siguiente:

- Si el amplificador está encendido.
- El A39 no está silenciado (por ejemplo no aparece **MUTE** (mute) en el visualizador; la luz de encendido tiene que ser verde, no naranja ni roja).
- La fuente seleccionada que va al A39 está generando audio (por ejemplo, si está seleccionado CD, entonces el CD se está reproduciendo).
- Las salidas para altavoces del A39 están activas y el LED del altavoz apropiado está encendido en verde.

## El sonido se corta inesperadamente

Si la temperatura del disipador térmico interno sobrepasa el nivel de seguridad, entonces se activa el circuito interno de corte térmico para proteger la unidad, y dicho sistema de protección quita temporalmente la potencia a los altavoces. El sistema se reiniciará por sí mismo cuando el disipador térmico se enfríe.

- Con dos pares de altavoces de baja impedancia (6 Ω o menos), es más probable la sobrecarga. Sobrecargar el amplificador puede causar el corte inesperado debido al sobrecalentamiento.
- Tenga en cuenta que, debido al alto voltaje de salida de algunos reproductores de CD, es posible que se alcance la máxima potencia del amplificador incluso aunque el volumen no esté al máximo.

## Especificaciones del amplificador A39

Salida de potencia continuada (20Hz—20kHz a 0,5% THD), por canal	
Ambos canales, 8Ω, 20Hz—20kHz	120W
Canal individual, 4Ω, a 1kHz	240W
Distorsión armónica, 80% de potencia, 8Ω a 1kHz	0,001%
Entradas	
Cartucho Phono (MM):	
Sensibilidad de entrada a 1kHz	5mV
Impedancia de entrada	47kΩ + 270pF
Respuesta de frecuencia (ref. curva RIAA)	20Hz—20kHz ± 1dB
Relación Señal/ruido (AwtD) 50W, ref. entrada 5mV	80dB
Margen de sobrecarga, ref. 5mV a 1kHz	20dB
Entradas:	
Sensibilidad nominal	1V
Impedancia de entrada	10kΩ
Entrada máxima	4,6V
Respuesta de Frecuencia	20Hz—20kHz ± 0,2dB
Relación Señal/ruido (AwtD) 50W, ref. entrada 1V	105dB
Salida del amplificador	
Nivel de salida nominal	900mV
Impedancia de salida	240Ω
Salida para audífonos	
Nivel de salida máximo en 600Ω	4V
Impedancia de salida	1Ω
Margen de carga	16Ω—2kΩ
Salida de alimentación de accesorios	
Conector de CC de 2,1mm	6V, 1A
General	
Voltaje de la red eléctrica	110–120V~ o 220–240V~
Consumo de potencia (máximo)	1kW
Dimensiones A x F x A (incluyendo los pies)	433 x 425 x 100mm
Peso (neto)	11,5kg
Peso (en el embalaje)	13,2kg
Accesorios incluidos	Cable de alimentación Mando a distancia CR902 2 baterías AAA Cable de alimentación de accesorios
E&OE	
<b>Nota:</b> Todos los valores especificados son típicos a menos que se indique otra cosa.	

ES-14

### Política de mejora continua

Arcam tiene una política de continua mejora de sus productos. Esto significa que los diseños y especificaciones están sujetos a cambios sin aviso.

## garantía del producto

### Garantía Mundial

Esto le asegura la reparación de su unidad de forma gratuita, durante los dos primeros años tras la compra, siempre y cuando haya sido comprada a un distribuidor autorizado de Arcam. El distribuidor de Arcam es responsable de todo el servicio post-venta. El fabricante no se hace responsable de los defectos derivados de ningún accidente, uso inadecuado, abuso, desgaste, ajuste y/o reparación negligente o no autorizado, ni puede aceptar la responsabilidad por daños o pérdidas durante el transporte hasta o desde la persona reclamante bajo la garantía.

### La garantía cubre:

Costes de piezas y mano de obra durante dos años desde la fecha de compra. Transcurridos los dos años usted correrá con los costes de piezas y de mano de obra. **La garantía no cubre los costes de transporte en ningún momento.**

### Reclamaciones bajo la garantía

Este equipo deberá estar empaquetado en su embalaje original y ser devuelto al distribuidor **al cual fue comprado**. Debe ser enviado en un transporte ya pagado, por un transportista reconocido – **no** por correo. No se acepta responsabilidad sobre la unidad mientras se está transportando al distribuidor o clientes y por eso aconsejamos asegurar la unidad contra pérdida o daños durante el transporte.

Para más detalles contacte con Arcam en:

Arcam Customer Support Department, Unit 15, Pembroke Avenue, Waterbeach, CAMBRIDGE, CB25 9QP, Inglaterra o a través de [www.arcam.co.uk](http://www.arcam.co.uk).

### ¿Problemas?

Si su distribuidor de Arcam es incapaz de responderle a alguna duda respecto a este o a otro producto Arcam, por favor contacte con el Servicio de Atención al Cliente de Arcam, en la dirección anterior y haremos todo lo posible por ayudarle.

### Registro en línea

Puede registrar su producto en línea en [www.arcam.co.uk](http://www.arcam.co.uk).

ES-15

### Forma correcta de deshacerse de este producto



Esta marca indica que este producto no debe disponerse con otros desperdicios domésticos en ningún lugar de los EE.UU.

Para evitar posibles daños al medio ambiente o a la salud humana proveniente de la eliminación no controlada de desechos y para conservar los recursos materiales, este producto debe reciclarse de manera responsable.

Para eliminar su producto, utilice sus sistemas locales de devolución y recolección o contacte con el distribuidor al que le compró el producto.

# ARCAM

## FMJ CLASS A39

**РУКОВОДСТВО** Встроенный усилитель



Русский

# правила техники безопасности

## Важные правила техники безопасности

1. Прочтите данные инструкции.
2. Сохраните эти инструкции.
3. Внимательно относитесь ко всем предупреждениям.
4. Следуйте всем инструкциям.
5. Не используйте ресивер вблизи воды.
6. Проводите очистку только сухой тканью.

Перед очисткой отключите ресивер от сети электропитания.

Корпус, как правило, достаточно протереть мягкой безворсовой тканью. Не используйте для чистки химические растворители.

Мы не рекомендуем использовать спреи или полироли для очистки мебели, так как они могут привести к появлению стойких белых пятен.

### 7. Не закрывайте вентиляционные отверстия.

Проводите установку в соответствии с инструкциями производителя.

### 8. Не устанавливайте вблизи какие-либо источники тепла, такие как радиаторы, обогреватели, печи или другие приборы, выделяющие тепло (включая усилители звука).

### 9. Не пренебрегайте преимуществами, связанными с безопасностью использования поляризованной вилки или вилки с заземлением.

Поляризованная вилка имеет два контакта, один из которых шире другого. Вилка с заземлением имеет два контакта и третий заземляющий контакт. Широкий контакт или контакт заземления предназначены для вашей безопасности. Если



**CAUTION**  
RISK OF ELECTRIC SHOCK DO NOT OPEN



**ATTENTION**  
RISQUE DE CHOC ELECTRIQUE NE PAS OUVRIR

**ОСТОРОЖНО:** Чтобы снизить риск поражения электрическим током не снимайте крышку ресивера (или заднюю панель). Внутри нет элементов, которые пользователь может самостоятельно ремонтировать. Для проведения ремонта обращайтесь к квалифицированному персоналу.



**ВНИМАНИЕ:** Чтобы снизить риск возгорания или поражения электрическим током, не подвергайте ресивер воздействию дождя или влаги.



Значок молнии со стрелкой в равностороннем треугольнике предназначен для предупреждения пользователя о наличии неизолированного опасного напряжения внутри корпуса продукта, которое имеет достаточную величину, чтобы представлять для человека угрозу поражения электрическим током.

Восклицательный знак внутри равностороннего треугольника предназначен для предупреждения пользователя о наличии важных инструкций по эксплуатации и техническому обслуживанию (ремонту) в сопроводительной документации к продукту.

**ОСТОРОЖНО:** В Канаде и США во избежание поражения электрическим током при подключении необходимо вставлять электрическую вилку в розетку до конца. При этом широкий штырь вилки должен совпадать с широким гнездом розетки.

штепсельная вилка не подходит к вашей розетке, обратитесь к электрику для замены устаревшей розетки.

### 10. Защитите кабель электропитания таким образом, чтобы на него нельзя было наступить или передавить, особенно в местах рядом с вилкой, розеткой и местом его выхода из ресивера.

### 11. Используйте только приспособления/ принадлежности, указанные производителем.

### 12. Используйте только передвижную подставку, стационарную подставку, треногу, крепежный кронштейн или стол, рекомендуемые производителем, или подставки, которые продаются вместе с проектором.



При использовании тележки соблюдайте осторожность при совместном перемещении тележки с ресивером во избежание повреждений при возможном опрокидывании.

### 13. Отключайте ресивер от сети во время грозы или когда долго им не пользуетесь.

### 14. Для проведения любого ремонта обращайтесь к квалифицированному персоналу.

Сервисное обслуживание требуется, если ресивер был испорчен любым способом, например, испорчен кабель или разъем, на него была пролита жидкость, на ресивер упали вещи или ресивер подвергся воздействию дождя или влаги, если он не работает соответствующим образом или если его уронили.

### 15. Падение предметов и попадание жидкостей

**ПРЕДУПРЕЖДЕНИЕ:** Обратите внимание, чтобы не падали предметы, а также не проливалась жидкость внутрь корпуса через какие-либо отверстия. Следует предохранять оборудование от попадания капель и брызг. На ресивер не следует ставить наполненные жидкостью сосуды, например, вазы.

### 16. Инструкции по техническому обслуживанию

**ВНИМАНИЕ:** Эти инструкции по сервисному обслуживанию предназначены только для квалифицированных специалистов по сервисному обслуживанию. Для снижения риска поражения электрическим током не выполняйте работы по сервисному обслуживанию, которые не описаны в инструкции по эксплуатации, если у вас нет соответствующей квалификации.

### 17. Климатические условия

Ресивер разработан для использования в умеренном климате в домашних условиях. Отключайте данное оборудование от электрической сети во время грозы, чтобы предотвратить возможные повреждения от скачка или импульса напряжения в электрической сети.

### 18. Источники электропитания

Просто подключите ресивер к источнику электропитания, тип которого описывается в инструкции по эксплуатации, либо в соответствии с отметками на оборудовании.

Основным методом изоляции оборудования от сети электропитания является извлечение

## Продукт II класса

Это оборудование относится к классу II или к электрическим устройствам с двойной изоляцией. Оно разработано таким образом, чтобы не требовалось безопасное подключение с заземлением ("земля" в США).

## Внимание!

Сетевая вилка/приборный штепсель используется для отключения устройства, и он должен оставаться легко доступным.

сетевой вилки из розетки. Оборудование следует устанавливать таким образом, чтобы его можно было отключить.

### 19. Защита кабеля электропитания

Сетевой кабель должен быть проложен таким образом, чтобы на него не могли наступить, передавить чем-либо, а также на него не устанавливали какие-либо предметы. Обратите особое внимание на место, где они выходят из оборудования.

### 20. Линии электропередачи

Расположите внешнюю антенну подальше от линий электропередачи.

### 21. Разъемы динамиков

Любые акустические системы должны подключаться к A39 с использованием проводов класса II (т.е. без подключения к заземлению). Несоблюдение этого правила может привести к повреждению ресивера.

### 22. Периоды, когда ресивер не используется

Если оборудование не используется в течение длительного срока, мы рекомендуем отключить кабель электропитания от розетки в целях экономии энергии.

### 23. Необычный запах

Если вами был замечен дым или необычный запах от оборудования, немедленно выключите ресивер и отключите оборудование от розетки электропитания. Свяжитесь с вашим поставщиком и не пытайтесь подключить оборудование снова.

## ПРЕДОСТОРОЖНОСТИ ПРИ УСТАНОВКЕ

Для правильного удаления тепла не устанавливайте этот ресивер в ограниченном пространстве, таком как книжный шкаф или в подобном месте.

- Рекомендуется расстояние более 0,3 м (12 дюймов).
- Не ставьте на ресивер какое-либо другое оборудование.

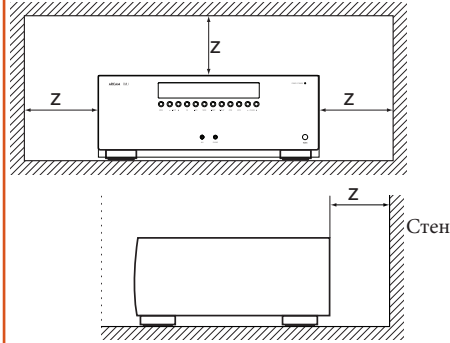

## ИНФОРМАЦИЯ О ТЕХНИКЕ БЕЗОПАСНОСТИ (ДЛЯ ЕВРОПЕЙСКИХ ПОТРЕБИТЕЛЕЙ)

- Избегайте высоких температур. Обеспечьте достаточное рассеивание тепла при установке ресивера в стеллаж или стойку.
- Соблюдайте осторожность при обращении с кабелем электропитания. При отключении кабеля электропитания держитесь за штепсельную вилку.
- Берегите ресивер от воздействия влаги, воды и пыли.
- Вынимайте вилку из розетки, если прибор не используется в течение длительного периода времени.
- Не закрывайте входные отверстия.
- Не допускайте попадания посторонних предметов внутрь ресивера.
- Не допускайте контакта ресивера с инсектицидами, бензином или растворителями.
- Запрещается разбирать или переделывать ресивер каким-либо образом.

## СВЕДЕНИЯ ФЕДЕРАЛЬНОЙ КОМИССИИ ПО СВЯЗИ (ДЛЯ ЗАКАЗЧИКОВ ИЗ США)

### 1. РЕСИВЕР

Данный ресивер соответствует части 15 правил федеральной комиссии связи. Эксплуатация прибора должна подчиняться следующим двум условиям: (1) данный ресивер не должен создавать вредных помех, (2) данный ресивер должен выдерживать любые помехи, включая помехи, которые могут вызывать сбои в работе.

### 2. ВАЖНОЕ ПРИМЕЧАНИЕ: НЕ ВНОСИТЕ ИЗМЕНЕНИЙ В ЭТОТ РЕСИВЕР

Данный ресивер, если он установлен в соответствии с инструкциями данного руководства по эксплуатации, соответствует требованиям FCC. Внесение изменений, которые не одобрены ARCAM, может привести к аннулированию предоставленного FCC права использовать ресивер.

### 3. ПРИМЕЧАНИЕ

Были проведены испытания данного оборудования, в результате которых

установлено, что оно соответствует ограничениям для цифровых устройств класса "В" в соответствии с частью 15 правил ФКС. Эти ограничения разработаны для обеспечения достаточного уровня защиты от вредных помех при установке в доме.

Данное оборудование генерирует, использует и может излучать радиочастотную энергию, а также может стать источником вредных помех для средств радиосвязи, если оно не установлено и не используется в соответствии с инструкциями. Тем не менее, нет никакой гарантии, что помехи не возникнут в каком-то конкретном случае установки. Если это изделие является источником вредных помех при приеме радиосигнала или телевизионного сигнала, что можно проверить **ВЫКЛЮЧИВ** и **ВКЛЮЧИВ** устройство, потребителю предлагается попробовать устранить помехи одним или более из следующих способов:

- Изменить ориентацию или местоположение приемной антенны.

- Увеличить расстояние между оборудованием и приемником.
- Подключить изделие к другой розетке.
- Обратиться за помощью к местному поставщику, уполномоченному распространять этот вид изделий или к опытному радио/ТВ-мастеру.

## ПРИМЕЧАНИЕ ОБ УТИЛИЗАЦИИ:

Материалы упаковки данного изделия пригодны для вторичной переработки и могут быть использованы повторно. Пожалуйста, утилизируйте любые материалы в соответствии с местными правилами утилизации. При отстранении устройства, соблюдайте местные правила или регламенты.

Батареи никогда не следует выбрасывать или сжигать, а утилизировать в соответствии с местными правилами, относящимися к утилизации батарей.

Устройство и поставленное дополнительное оборудование, за исключением батарей, составляют применимое устройство в соответствии с директивой WEEE.

## УТИЛИЗАЦИЯ ЭТОГО УСТРОЙСТВА

Эти значки означают, что изделие не следует выбрасывать вместе с бытовыми отходами на всей территории ЕС.

Для предотвращения возможного ущерба для окружающей среды или здоровья человека вследствие неконтролируемой утилизации отходов и сохранения материальных ресурсов, данный ресивер должен быть соответствующим образом утилизирован.

Для утилизации вашего устройства, пожалуйста, используйте локальные системы сбора и возврата или обратитесь к поставщику устройства.



приветствие...

*Благодарим вас и поздравляем с покупкой усилителя Arcam FMJ.*

*Arcam производит профессиональное высококачественное аудио-оборудование на протяжении уже более чем трех десятилетий, и новый интегрированный усилитель A39 входит в линейку новейших Hi-Fi продуктов, отмеченных различными наградами. Дизайн линейки FMJ опирается на весь богатый опыт компании Arcam, одной из наиболее известных компаний-производителей аудио-продуктов в Великобритании. Руководствуясь этим опытом, Arcam производит самую лучшую серию стереоусилителей Arcam, спроектированных и созданных для долгих лет приятного прослушивания музыки.*

*Настоящее руководство содержит инструкции по установке и эксплуатации A39, а также информацию о новых возможностях данного устройства. Вы можете найти интересующий вас раздел, воспользовавшись оглавлением, расположенным на следующей странице.*

*Мы надеемся, что устройство FMJ будет исправно служить вам долгие годы. В случае непредвиденных обстоятельств, сбоев или просто при необходимости получения информации о продуктах Arcam, наша сеть дилеров будет рада помочь вам. Более подробную информацию вы можете найти на нашем Интернет-сайте [www.arcam.co.uk](http://www.arcam.co.uk).*

Команда разработчиков FMJ

R-4

Содержание

## Содержание

правила техники безопасности.....	R-2
Важные правила техники безопасности.....	R-2
приветствие.....	R-4
обзор.....	R-6
Установка ресивера .....	R-6
питание .....	R-6
Соединительные кабели.....	R-6
<b>Соединительные разъемы A39 .....</b>	<b>R-7</b>
<b>аудиоколонки.....</b>	<b>R-8</b>
Обычное одинарное подключение .....	R-8
Двойное подключение.....	R-8
Подключение громкоговорителей.....	R-8
<b>Эксплуатация A39.....</b>	<b>R-9</b>
Включение .....	R-9
Выбор источника звука.....	R-9
Аудио-входы .....	R-9
Фоно-вход.....	R-9
Подключение к дополнительному усилителю мощности .....	R-10
Запись источника звука.....	R-10
Регулировка баланса .....	R-10
Управление динамиком.....	R-10
Прослушивание.....	R-10
<b>Пульт ДУ CR902.....</b>	<b>R-11</b>
Режим устройства AMP .....	R-12
Режим устройства TUN.....	R-12
Режим проигрывателя компакт-дисков .....	R-12
Режим устройства BD.....	R-12
<b>Поиск неисправностей .....</b>	<b>R-13</b>
Отсутствует звук.....	R-13
Внезапное исчезновение звука .....	R-13
<b>Технические характеристики A39 .....</b>	<b>R-14</b>
<b>гарантия изделия .....</b>	<b>R-15</b>
Гарантия по всему миру.....	R-15
Претензии по гарантии.....	R-15
Проблемы?.....	R-15
Регистрация онлайн.....	R-15

R-5

## обзор

Встроенный усилитель Arcam A39 обеспечивает лучшее в классе качество звучания воспроизводимой музыки.

Усилитель сконструирован на основе многолетнего опыта компании Arcam в области разработки усилителей. Устройство изготовлено с использованием компонентов высочайшего качества и лучшей инженерно-технической практики, что позволяет пользователю не только получать удовольствие от прослушивания музыки, но и обеспечить надежность функционирования усилителя на протяжении многих лет.

A39, являясь усилителем класса «G» в акустически демпфированном корпусе с питанием от тороидального трансформатора, характеризуется исключительно низким уровнем создания постороннего шума и искажения звука, что позволяет воспроизводить музыку в оригинальном виде. Вы можете быть уверены, что благодаря нашей акустической системе от вас не ускользнет ни одна нота произведения.

**Конструкция A39 обеспечивает высокий уровень производительности устройства, благодаря этому музыка поистине оживает.**

### Установка ресивера

- Установите усилитель на ровной, твердой поверхности, вдали от прямых солнечных лучей и источников тепла и влаги.
- Не устанавливайте A39 сверху на усилителе мощности или ином источнике тепла.
- Не устанавливайте усилитель в закрытом пространстве, таком как книжный шкаф или закрытая стойка, если там не обеспечена хорошая вентиляция. A39 разработан так, что он нагревается во время нормальной работы.
- Не располагайте никаких других компонентов или предметов сверху на усилителе, так как это может затруднять вентиляцию охлаждающего радиатора, что приведет к чрезмерному нагреву усилителя. (Ресивер, помещенный сверху усилителя, также нагреется.)
- Убедитесь, что приемник дистанционного управления справа от дисплея на передней панели ничем не закрыт – в противном случае, это будет мешать работе дистанционного управления.
- Не устанавливайте электропроигрыватель сверху на ресивер. Электропроигрыватели очень чувствительны к производимым источниками электропитания помехам, что может быть слышно как фоновый "гул", если электропроигрыватель расположен слишком близко.

- Устройство может подвергаться воздействию сильных электромагнитных помех. В этом случае выполните сброс устройства с помощью кнопки питания, или переместите его в другое местоположение.

### питание

Усилитель поставляется с литой вилкой, которая уже соединена с проводом электропитания. Убедитесь, что комплектная вилка подходит к вашей розетке сети электропитания. Если вам нужен другой кабель электропитания, обратитесь к дилеру компании Arcam.

Если напряжение вашей сети питания или необходимый тип вилки отличаются, немедленно свяжитесь с дилером Arcam.

Подключите вилку кабеля электропитания IEC в розетку на задней панели усилителя и убедитесь, что она установлена плотно. Подключите другой конец кабеля к розетке электропитания и включите розетку.

R-6



## Соединительные разъемы A39

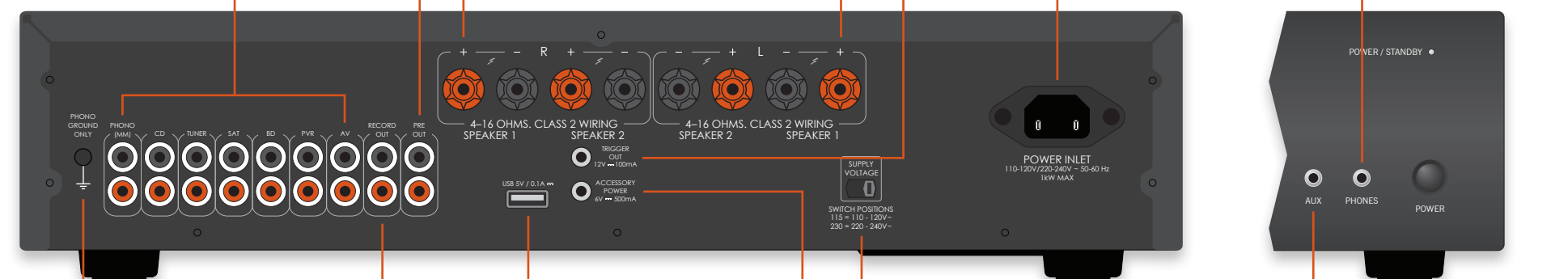

### Клемма заземления проигрывателя

Для подключения к проигрывателю, при необходимости, провода заземления.



Обратите внимание, что данная клемма не должна использоваться в качестве защитного заземления.

### Аудио-входы

AUX, TUNER, SAT, BD, PVR и AV являются линейными входами. PHONO (MM) имеет другие характеристики. Дополнительную информацию см. на стр. 8.

### Выход предусилителя

PRE OUT обеспечивает выход предусилителя для использования в системе двойного усиления (например, с усилителем мощности P49). Дополнительную информацию см. на стр. 9.

### Выходы на динамики

Устройство A39 оснащено двумя парами терминалов динамика. См. стр. 7 для получения информации по подключению громкоговорителей.

### выходной триггерный сигнал

TRIGGER OUT позволяет управлять питанием любого подключенного к A39 устройства. При обычном использовании не требуется выполнять подключения к данным выходам.

### Разъем электропитания

Для подключения соответствующего шнура питания.

### наушники

3,5 мм стерео разъем, предназначенный для использования с наушниками. Дополнительную информацию см. на стр. 9.

### USB

USB-разъем типа «A» служит для подключения вспомогательного оборудования (5 В, 0,1А макс.) и обновления ПО.

### Выход для записи

RECORD OUT является линейным выходом, используемым для записи с других источников. Дополнительную информацию см. на стр. 9.

### Выбор напряжения

Убедитесь, что выбранное напряжение соответствует характеристикам местной электросети.

### Дополнительное питание

6 В 3,5 мм моно-разъем для кабеля дополнительного питания (в комплекте). Кабель имеет два 2,1-миллиметровых разъема постоянного тока для питания дополнительных устройств мощностью 6 В серии R.

R-7

### Вспомогательные разъемы

Для простоты доступа линейный аналоговый стерео разъем 3,5 мм находится на передней панели

### Примечание

Перед подключением интегрированного усилителя A39 прочитайте разделы "Размещение устройства", "Питание" и "Подключение кабелей" на стр. 6.

## аудиоколонок

### Обычное одинарное подключение

Для выполнения одинарного подключения на усилителе рекомендуется использовать комплект терминалов **SPEAKER 1**. Если каждый динамик имеет более одной пары соединительных клемм, используйте клеммы, обозначенные LF или "Низкие частоты".

Подключите положительный контакт разъема для правой колонки на усилителе (надписью **R+**) к положительной клемме правой колонки. Точно также подключите черный отрицательный терминал правого динамика на усилителе (с маркировкой **R-**) к отрицательному терминалу динамика. Повторите процесс для левого динамика с помощью терминалов с маркировкой **L+** и **L-** на усилителе.

**ВНИМАНИЕ:** Если динамик поддерживает двойное подключение, то подключение будет выполняться с помощью полоски проводникового металла, подключенного к терминалам низкой частоты (LF) и терминалам высокой частоты (HF); полоску НЕ СЛЕДУЕТ СНИМАТЬ при использовании одинарного подключения.

### Двойное подключение

Двойное подключение выполняется точно так же, как и одинарное, за исключением того, что усилитель и динамики соединяются между собой кабелями.

Следуйте инструкциям для одинарного подключения; затем выполните те же действия, подключив комплект терминалов **SPEAKER 2** усилителя к терминалам с маркировкой HF или "Высокие частоты" каждого динамика.

**ВНИМАНИЕ:** Динамики, которые поддерживают двойное подключение, имеют металлическую полоску, которая позволяет выполнить подключение терминалов низкой частоты (LF) к терминалам высокой частоты (HF). Ее НЕОБХОДИМО СНЯТЬ при использовании системы с двойным подключением.

## Подключение громкоговорителей

Существует много способов подключения громкоговорителей к A39. В следующем разделе приведено описание наиболее распространенных конфигураций подключения громкоговорителей и усилителя.

### Примечания по подключению аудиокколонок

- Не делайте никаких подключений к усилителю, когда он включен. Перед подключением колонок мы рекомендуем полностью отключить усилитель от сети.
- Внимательно проверьте все соединения перед первым включением усилителя(-ей) после подсоединения к нему колонок. Убедитесь, что оголенные провода или кабели не касаются друг друга или корпуса усилителя (это может привести к короткому замыканию), и что вы правильно подключили между собой положительные (+) и отрицательные (-) клеммы. Не забудьте проверить подключения как усилителя, так и колонок.
- После создания соединений: включите усилитель, выберите источник сигнала, после чего постепенно увеличьте громкость прослушивания до необходимого вам уровня.
- Если вы не знаете, как правильно подключить систему, обратитесь за помощью к местному дилеру Arcam.

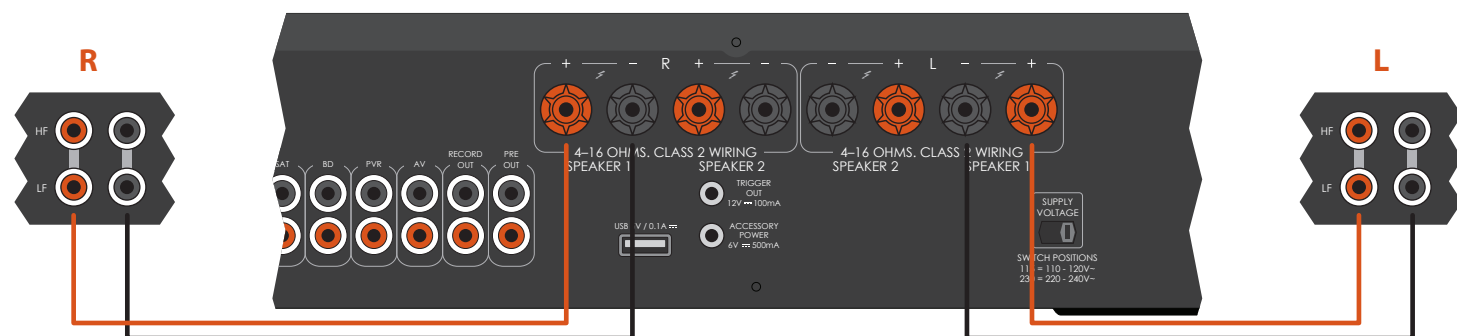

R-8

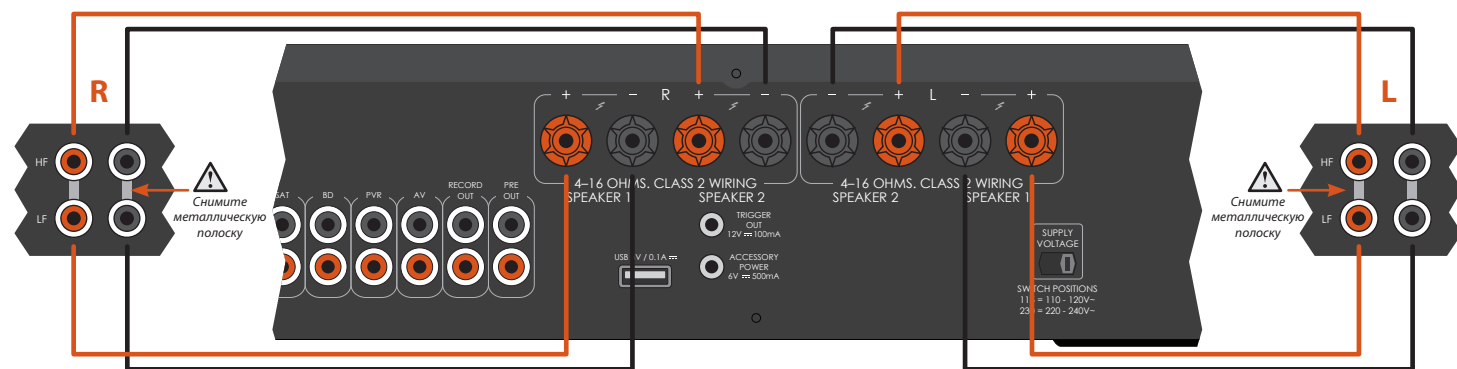

R-9

## Эксплуатация A39

### Включение

Кнопка **POWER** на передней панели включает и выключает устройство.

Индикатор питания (рядом с надписью "POWER / STANDBY") указывает на состояние усилителя: он меняет цвет с красного на оранжевый, а потом на зеленый, когда есть подключение к сети питания и устройство включено.

Если устройство не используется длительное время, оно перейдет в режим ожидания для снижения энергопотребления. Нажмите **AUX** и **BALANCE** для настройки времени, по истечении которого данная функция будет активирована.

### дисплей

Кнопка **DISPLAY** на передней панели (или **DISP** на пульте ДУ) изменяет яркость дисплея между "включено", "затемнено" и "выключено". Если A39 был выключен с яркостью дисплея на "выключено", то при повторном включении устройства дисплей будет в режиме "затемнено".



### Выбор источника звука

Аудиоисточники можно выбрать с помощью кнопок на передней панели (**PHONO**, **AUX**, **CD**, **TUNER**, **SAT**, **BD**, **PVR**, **AV**) или на пульте ДУ (**PHONO**, **AUX**, **CD**, **TUN**, **SAT**, **BD**, **PVR**, **AV**).

В каждом случае, источник выбирается из входных разъемов с соответствующим названием.

### Аудио-входы

Хотя входы имеют маркировку для отдельных устройств, они все имеют одинаковые характеристики, и каждый может использоваться с любым продуктом с линейным входом. Исключением является вход **PHONO (MM)** (спецификацию см. на стр. 13).

### AUX

Предназначено для несбалансированных аналоговых выходов проигрывателя компакт-дисков Arcam. Обратите внимание, что кнопка **AUX** на ПДУ служит для управления CD-проигрывателем Arcam согласно настройкам, заданным по умолчанию.

### TUN

Предназначен для аналоговых выходов радиотюнера ЧМ/АМ или цифрового радиовещания.

### SAT

Предназначен для аналоговых выходов спутникового ТВ-ресивера или кабельной ТВ-приставки.

### BD

Предназначен для аналоговых выходов проигрывателей Blu-ray или DVD.

### PVR

Предназначен для аналоговых выходов персонального видеорекодера или подобного устройства.

### AV

Предназначен для аналоговых выходов обычной аудио-/видеоаппаратуры, например, кассетного видеомагнитофона или цифрового ТВ/спутникового ресивера.

### CD

Предназначена для передачи сбалансированного выходного сигнала из CD-проигрывателя или цифрового аналогового преобразователя, например Arcam D33.

### Фоно-вход

**Вход для подключения проигрывателя**  
Усилитель A39 обеспечивает стадию

корректирующего усиления для обработки сигнала низковольтного выхода от звукоснимателя с подвижным магнитом. Спецификации входа приведены на стр. 13.

Выходная громкость выводится на фронтальный дисплей, например, как **PHONO 20**.

### Линейный фоно-вход

Фоно-вход может быть изменен с фоно-уровня на линейный уровень. Нажмите на передней панели кнопки **PHONO** и **BALANCE** одновременно, и воспользуйтесь ручкой регулировки для изменения настройки. Дисплей на передней панели соответственно отобразит **LINE- OFF** (т. е. фоно-сигнал) или **LINE- ON** (линейный сигнал).

Если вы хотите использовать внешний фonoкорректор, подключите его выход к **PHONO (MM)** входу, но убедитесь, что выбран **LINE- ON** режим, так как фonoкорректор дает на выходе линейный сигнал.

При определении входа этим способом, выходная громкость отображается на фронтальном дисплее, например, как **LINE- 20**.

**ВНИМАНИЕ:** НИКОГДА не выполняйте воспроизведение стандартного линейного источника с помощью входа для проигрывателя, если выбран **LINE-OFF**. Это может привести к серьезным повреждениям усилителя и динамиков из-за чрезмерного усиления, что не покрывается условиями гарантии.



### Подключение к дополнительному усилителю мощности

A39 имеет два несбалансированных выхода на стандартных RCA-разъемах, что позволяет подключать устройство к дополнительному усилителю для создания эффекта двойного усиления звука. Большинство аудио усилителей, включая Arcam P49, подключаются к выходам предусилителя A39 с помощью стандартного соединительного кабеля.

### Запись источника звука

A39 позволяет записывать и прослушивать звук с любого подключенного источника.

Разъем REC OUT на задней панели может быть подключен к входным разъемам записывающего устройства (обычно обозначаются RECORD или IN). Чтобы произвести запись с конкретного источника, нажмите соответствующую кнопку источника (например, TUNER).

### Регулировка баланса

Настройка баланса позволяет увеличивать громкость одного из каналов (левого или правого) по отношению к другому каналу. Изменение баланса может помочь восстановить стереоэффект при нахождении слушателя не по центру помещения.

Регулировать баланс можно с передней панели или с пульта ДУ. Нажмите на кнопку BALANCE (или BAL на пульте CR902) чтобы просмотреть текущую настройку, после чего воспользуйтесь ручкой регулировки (или кнопками +/- на пульте), чтобы изменить настройку – от L12 до R12, через нейтральное значение 0.

### Управление динамиком

Переключатели SP1 и SP2 служат для включения и выключения соответствующих громкоговорителей. Если динамики активированы, световой индикатор будет гореть.

### Прослушивание

#### Регулирование громкости

Для изменения громкости воспользуйтесь ручкой регулировки (или кнопками +/- на пульте ДУ). Поверните регулятор по часовой стрелке для увеличения громкости и против часовой для уменьшения.

#### Прослушивание через наушники

В разъем для наушников (PHONES) можно подключать наушники с диапазоном полного сопротивления от 16 Ом до 2 кОм, оснащенные 3,5 мм стерео-разъемом.

При подключении наушников звук на выходах предусилителя и колонках отключается, а на фронтальном дисплее отображается надпись HEADPHONE.

Разъем наушников активен всегда, кроме случаев, когда выход был отключен.

#### Отключение выхода

Выход A39 может быть приглушен путем нажатия кнопки MUTE на передней панели (или кнопки  на пульте ДУ). Когда устройство приглушено, индикатор питания изменяет цвет на оранжевый, а на фронтальном дисплее отображается источник (например, PVR MUTE).

Нажмите кнопку MUTE/ еще раз, чтобы отменить приглушение (или измените громкость).

## Пульт ДУ CR902

Пульт CR902 ранее запрограммирован для использования с усилителем A39. Перед использованием пульта ДУ убедитесь, что в него установлены прилагаемые батареи AAA.

A. Перевернув пульт CR902 лицевой стороной вниз, нажмите на выступы батарейного отсека и сдвиньте крышку до снятия.

B. Вставьте две комплектные батарейки AAA. Обратите внимание на правильную ориентацию батареек в соответствии с отметками "+" и "-" в батарейном отсеке.

C. Установите крышку батарейного отсека на место и задвиньте ее до щелчка.







Для обеспечения надежной работы пульта CR902 ему необходима прямая видимость с дисплеем передней панели усилителя A39.









## Режим устройства AMP









Кнопка режима устройства  позволяет настроить CR902 для управления усилителем Aсsam. Нажатие данной кнопки не влияет на выбранный на усилителе вход.

	Переключение между рабочим режимом и режимом ожидания
 	Числовые кнопки 2 и 7 служат для выбора источника (без изменения режима работы устройства CR902) <b>2 ВХОДНОЙ CD</b> сигнал (без изменения режима работы CR902) <b>7 НАСТРОЙКА</b> уровня входного сигнала (без изменения режима работы CR902)
DISP	Циклически выбирает опции яркости дисплея на передней панели
MODE	Циклическое переключение режимов отображения на передней панели
MENU	Отображение меню настройки усилителя на передней панели
	Перемещение по меню,  - подтверждение выбора
	Переключение функции отключения звука усилителя
Vol- Vol+	Уменьшение (-) и увеличение громкости усилителя (+)
SP1	Переключение выхода динамика 1
SP2	Переключение выхода динамика 2

## Режим устройства TUN





Кнопка режим устройства  позволяет настроить CR902 для управления функциями тюнера на тюнерах Aсsam.









	Переключение между рабочим режимом и режимом ожидания
	Числовые кнопки используются для хранения и извлечения настроенных каналов
DISP	Циклически выбирает опции яркости дисплея на передней панели
BAND	Просмотр источника устройства подстройки
	Перемотка на iPod назад
	Быстрая перемотка на iPod вперед

	На предыдущий настроенный канал/ На предыдущую категорию Sirius/На предыдущую дорожку iPod
	На следующий настроенный канал/ На следующую категорию Sirius/На следующую дорожку iPod
	Остановка iPod
	Воспроизведение/пауза iPod
	Воспроизведение/пауза iPod
SHUFF	Просмотр режимов сортировки iPod
MENU	Отображает меню настройки тюнера на передней панели
	На следующий/предыдущий настроенный канал, на следующую/предыдущую дорожку iPod
	Уменьшение/повышение частоты настройки
	Подтверждение выбора
RPT	Просмотр режима повторного воспроизведения iPod
FM MONO	Переключение моно- и стереорежима FM
P/TUNE	Вход/выход из режима вызова настроенных каналов
STORE	Вход/выход из режима сохранения настроенных каналов
INFO	Циклическое переключение различных режимов отображения информации

## Режим проигрывателя компакт-дисков



Кнопка режима устройства  позволяет настроить CR902 для управления функциями компакт-диска на проигрывателях компакт-дисков Aсsam.













	Переключение между рабочим режимом и режимом ожидания
	Открытие/закрытие лотка диска
	Числовые кнопки предоставляют непосредственный доступ к отдельным дорожкам на диске. Для выбора дорожки нажмите соответствующую кнопку. Для выбора номера дорожки больше 9 вводите цифры последовательно. Например, для воспроизведения дорожки 15 нажмите  , затем нажмите  .

DISP	Циклически выбирает опции яркости дисплея на передней панели
MODE	Изменение доступных режимов отображения на проигрывателе компакт-дисков
	Быстрая перемотка назад
	Быстрая перемотка вперед
	Переход на начало текущей/предыдущей дорожки
	Перемотка вперед на начало следующей дорожки
	Остановка воспроизведения
	Воспроизведение
	Включение паузы воспроизведения
SHUFF	Включение и отключение режима произвольного воспроизведения
MENU	Ввод дорожки в список запрограммированных дорожек
	Перемещение по спискам аудиозаписей, если поддерживается плеером,  - подтверждение выбора выделенной аудиозаписи, если поддерживается проигрывателем
RPT	Повтор воспроизведения диска или предварительно запрограммированных дорожек. Для повтора определенной дорожки выберите ее и дважды нажмите RPT. Для отмены нажмите RPT еще раз.
SETUP	Переключение между программным и обычным воспроизведением
AUDIO	Функция повтора «А-В»
SUBT	Переключение слоев HD и CD диска SACD

## Режим устройства BD

Кнопка режима устройства  позволяет настроить CR902 для управления функциями BD на проигрывателях BD Aсsam.

	Переключение между рабочим режимом и режимом ожидания
	Открытие/закрытие лотка диска

	Числовые кнопки предоставляют непосредственный доступ к отдельным дорожкам на диске. Для выбора дорожки нажмите соответствующую кнопку. Для выбора номера дорожки больше 9 вводите цифры последовательно. Например, для воспроизведения дорожки 15 нажмите  , затем нажмите  .
DISP	Циклически выбирает опции яркости дисплея на передней панели
MODE	Изменение доступных режимов отображения на проигрывателе BD
	Быстрая перемотка назад
	Быстрая перемотка вперед
	Переход на начало текущей/предыдущей дорожки
	Перемотка вперед на начало следующей дорожки
	Остановка воспроизведения
	Воспроизведение
	Включение паузы воспроизведения
AUDIO	Изменение формата декодирования звука (Dolby Digital, DTS и т.д.).
MENU	Активация меню проигрывателя BD.
	Перемещение по спискам аудиозаписей, если поддерживается плеером,  - подтверждение выбора выделенной аудиозаписи, если поддерживается проигрывателем
	Возвращает навигацию на верхнее меню ("Главная").
RTN	При навигации по меню нажмите эту кнопку для возврата на предыдущий экран или элемент выбора
SHUFF	Включение и отключение режима произвольного воспроизведения
RPT	Повтор воспроизведения диска или предварительно запрограммированных дорожек. Для повтора определенной дорожки выберите ее и дважды нажмите RPT. Для отмены нажмите RPT еще раз.
SACD	Переключение слоев HD и CD диска SACD

## Поиск неисправностей

Если у вас возникли проблемы с усилителем, выполните следующие проверки.

### Отсутствует звук

Проверьте, чтобы:

- Усилитель включен.
- На устройстве A39 не отключен звук (т.е. **MUTE** (отключение звука) не отображается на панели дисплея. Индикатор питания горит зеленым, а не оранжевым или красным).
- Выбранный источник, подключенный к A39, воспроизводит аудио (например, если выбран компакт-диск, значит он должен воспроизводиться).
- Выходы динамика на A39 активны, и соответствующий индикатор динамика горит зеленым.

### Внезапное исчезновение звука

- Если температура внутреннего охлаждающего радиатора поднимается выше безопасного уровня, то внутри усилителя срабатывает тепловой предохранитель для защиты устройства, а система защиты временно отключает питание от колонок. Система самостоятельно перезапустится после охлаждения радиатора.
- При подключении двух пар колонок с малым полным сопротивлением (6 Ом и меньше) весьма вероятны перегрузки. Перегрузка усилителя может привести к его отключению из-за перегрева.
  - Обратите внимание, что в связи с высоким выходным напряжением некоторых CD-проигрывателей, есть вероятность большой нагрузки на усилитель даже при небольшой выставленной громкости звука.

## Технические характеристики A39

<b>Непрерывная выходная мощность (20 Гц – 20 кГц при 0,5% полном коэффициенте гармоник), на канал</b>	
Оба канала, 8 Ом, 20 Гц – 20 кГц	120 Вт
Один канал, 4 Ом, при 1 кГц	240 Вт
Гармонические искажения, 80% мощности, 8 Ом при 1 кГц	0,001%
<b>Входы</b>	
Фоно-вход для проигрывателя:	
Входная чувствительность при 1 кГц	5 мВ
Входное полное сопротивление	47 кОм + 270 пикофарад
Частотная характеристика (см. характеристику Американской ассоциации звукозаписи)	20 Гц – 20 кГц ± 1 дБ
Отношение сигнал/шум (Awtд) 50 Вт, см. вход 5 мВ	80 дБ
Запас по перегрузке, см. вход 5 мВ при 1 кГц	20 дБ
Входы:	
Номинальная чувствительность	1 В
Входное полное сопротивление	10 кОм
Максимальная входящая мощность	4,6 В
Частотные характеристики	20 Гц – 20 кГц ± 0,2 дБ
Отношение сигнал/шум (Awtд) 50 Вт, см. вход 1 В	105 дБ
<b>Выход предварительного усилителя</b>	
Номинальный уровень на выходе	900 мВ
Импеданс выхода	240 Ом
<b>Выход для наушников</b>	
Максимальный уровень выхода до 600 Ом	4 В
Импеданс выхода	1 Ом
Диапазон нагрузок	16 Ом – 2 кОм
<b>Выход дополнительного питания</b>	
Разъем питания постоянного тока 2,1 мм	6 В, 1 А
<b>Общие сведения</b>	
Напряжение сети питания	110–120 В ~ или 220–240 В ~
Энергопотребление (максимум)	1кВт
Габариты Ш x Г x В (включая ножки)	433 x 425 x 171 мм
Масса (нетто)	11,5 кг
Масса (с упаковкой)	13,2 кг
Аксессуары в комплекте	Сетевой шнур Пульт ДУ CR902 2 x AAA батарейки Кабель дополнительного питания
E&OE	
<b>Примечание:</b> Все значения спецификации типичны если не указано иное.	

R-14

## гарантия изделия

### Гарантия по всему миру

Это дает вам право отремонтировать аппарат бесплатно в течение первых двух лет после покупки, при условии, что он был первоначально приобретен у официального дилера Arcam. Дилер Arcam несет ответственность за все послепродажное обслуживание устройства. Производитель не несет никакой ответственности за дефекты, возникшие вследствие несчастного случая, неправильного обращения, износа, или вследствие несанкционированных настроек и / или ремонта, не несет ответственность за ущерб или убытки, происходящие во время транспортировки к или от лица, проходящего по гарантии.

### Гарантия покрывает:

Заграты на запчасти и трудовые заграты на протяжении двух лет с даты покупки. По окончании двух лет, вы оплачиваете стоимость запчастей и трудовые заграты самостоятельно. **Гарантия не покрывает заграты на транспортировку товара.**

### Претензии по гарантии

Оборудования должно быть упаковано в оригинальную коробку и возвращено дилеру, у **которого было заказано**. Должно быть отправлено курьерской почтой с оплатой доставки – **не** почтой. Компания не несет ответственности за состояние оборудования на пути к дилеру или дистрибьютору, и рекомендует застраховать устройство от потери и повреждения на время пребывания в пути.

За дополнительной информацией обращайтесь к компании Arcam по адресу:

Отдел поддержки клиентов Arcam, Unit 15, Pembroke Avenue, Waterbeach, CAMBRIDGE, CB25 9QP, England или через [www.arcam.co.uk](http://www.arcam.co.uk).

### Проблемы?

Если дилер компании Arcam не может ответить на любой запрос относительно этого или любого другого продукта Arcam пожалуйста, свяжитесь с нашей службой поддержки Arcam, по указанному выше адресу, и мы сделаем все возможное, чтобы помочь вам.

### Регистрация онлайн

Вы можете зарегистрировать ваш продукт онлайн на сайте [www.arcam.co.uk](http://www.arcam.co.uk).

R-15

**Утилизация этого устройства**



Эта маркировка означает, что изделие не должно быть утилизировано вместе с бытовыми отходами по всей территории ЕС.

Для предотвращения возможного ущерба для окружающей среды или здоровья человека вследствие неконтролируемой утилизации отходов и сохранения материальных ресурсов, данный ресивер должен быть соответствующим образом утилизирован.

Для утилизации вашего устройства, пожалуйста, используйте локальные системы сбора и возврата или обратитесь к поставщику устройства.

# ARCAM

## f·M J CLASS A39

**MANUALE** Amplificatore integrato





Italiano

## Linee guida per la sicurezza

### Importanti istruzioni di sicurezza

1. Leggere queste istruzioni.
2. Conservare queste istruzioni.
3. Osservare tutte le avvertenze.
4. Seguire tutte le istruzioni.
5. Non utilizzare questo apparecchio vicino all'acqua.
6. Pulire solo con un panno asciutto.  
Staccare l'unità dalla presa di corrente prima di pulirla. La custodia dovrebbe di norma richiedere solo di essere strofinata con un panno morbido, privo di lanugine. Non usare solventi chimici per la pulizia. Sconsigliamo l'uso di spray per la pulizia di mobili o lucidanti in quanto possono causare macchie bianche permanenti.
7. Non ostruire le aperture di ventilazione.  
Installare secondo le istruzioni del produttore.
8. Non installare vicino a fonti di calore come radiatori, caloriferi, stufe o altri apparecchi (compresi amplificatori) che producono calore.
9. Non annullare la sicurezza della spina polarizzata o con messa a terra.  
Una spina polarizzata presenta due lame, una più grande dell'altra. Una presa a terra ha due lame e un terzo polo di terra. La lama larga o il terzo polo è previsto per la vostra sicurezza. Se la spina fornita non è adatta alla propria presa, consultate un elettricista per la sostituzione della presa obsoleta.
10. Evitare che il cavo di alimentazione venga calpestato o tirato, in particolare presso le spine, le

	<b>CAUTION</b> RISK OF ELECTRIC SHOCK DO NOT OPEN	<b>ATTENTION</b> RISQUE DE CHOC ELECTRIQUE NE PAS OUVRI	
---	--	--	---

CAUTELA: Per ridurre il rischio di scosse elettriche, non rimuovere il coperchio (o il retro). All'interno non sono presenti parti riparabili dall'utente. Per l'assistenza tecnica rivolgersi a personale qualificato.

 AVVERTENZA: Per ridurre il rischio di incendi o scosse elettriche, non esporre questo apparecchio alla pioggia o all'umidità.

Il simbolo del lampo con punta di freccia, all'interno di un triangolo equilatero, avverte l'utente della presenza di 'tensione pericolosa' all'interno del prodotto che può essere di entità tale da costituire un rischio di shock elettrico alle persone.

 Il punto esclamativo all'interno di un triangolo equilatero avverte l'utente della presenza di istruzioni importanti di manutenzione (assistenza) nella documentazione che accompagna il prodotto.

CAUTELA: In Canada e USA, per evitare scosse elettriche, far corrispondere il polo largo del connettore all'ampia fessura nella presa e inserire completamente la spina nella presa.

prese e al punto di uscita dall'apparecchio.

11. Usare solo dispositivi opzionali/accessori specificati dal produttore.

12. Usare solo con carrello, supporto, cavalletto, sostegno o tavola specificati dal produttore o venduti con l'apparecchio.



Quando un carrello viene usato, prestare attenzione, muovendo la combinazione di carrello/apparecchio per evitare lesioni dovute a ribaltamento.

13. Scollegare questo apparecchio durante temporali o se inutilizzato per lunghi periodi di tempo.

14. Per l'assistenza tecnica rivolgersi a personale qualificato.

L'assistenza è necessaria quando l'apparecchio è stato danneggiato in qualsiasi modo, per esempio se il cavo di alimentazione o la spina sono danneggiati, è stato versato del liquido o degli oggetti sono caduti all'interno, l'apparecchio è stato esposto a pioggia o umidità, non funziona normalmente, o è caduto.

15. Ingresso di oggetti o liquidi

ATTENZIONE - Fare attenzione che non cadano oggetti e non si versino liquidi nel corpo dell'apparecchio attraverso le aperture. L'apparecchio non deve essere esposto a schizzi o liquidi. Nessun oggetto contenente liquidi, come vasi, deve essere collocato sull'apparecchio.

16. Istruzioni di manutenzione

ATTENZIONE - Queste istruzioni di manutenzione devono essere utilizzate esclusivamente da personale

qualificato. Per ridurre il rischio di scosse elettriche, non effettuare operazioni all'infuori di quelle contenute nel manuale di istruzioni a meno che non siate qualificati per farlo.

17. Clima

L'apparecchiatura è stata progettata per l'utilizzo in condizioni climatiche temperate e in situazioni interne. Scollegare l'apparecchiatura durante i temporali per evitare possibili danni dovuti a un fulmine o uno sbalzo di tensione.

18. Fonti di alimentazione

Collegare l'apparecchiatura ad una presa di alimentazione del tipo descritto nelle istruzioni d'uso o segnalato sull'apparecchio.

Il metodo principale per isolare l'apparecchiatura dalla rete di alimentazione è quello di rimuovere la spina di rete. L'apparecchio deve essere installato in modo che sia sempre possibile scollegarlo.

19. Protezione del cavo di alimentazione

I cavi di alimentazione devono essere disposti in modo che non possano essere calpestati o schiacciati da oggetti posti sopra o contro di essi. Prestare particolare attenzione al punto in cui fuoriescono dall'apparecchio.

20. Linee elettriche

Posizionare qualsiasi antenna esterna/antenna lontano dalle linee elettriche.

21. Collegamenti agli altoparlanti

Eventuali altoparlanti devono essere collegati all'A39 utilizzando fili di classe II (cioè nessun collegamento a terra deve essere fatto). La mancata osservanza di questa precauzione può causare danni all'unità.

### Prodotto di classe II

 Questa apparecchiatura è di Classe II o è un apparecchio elettrico a doppio isolamento. È stato progettato in modo tale che non richieda un collegamento a terra di sicurezza elettrica ("Terra" negli Stati Uniti).

### AVVERTENZA

La spina del cavo di alimentazione/l'accoppiatore sono utilizzati per scollegare il dispositivo e devono essere facilmente raggiungibili.

22. Periodi di non utilizzo

Se l'apparecchio non viene utilizzato per un periodo prolungato, si consiglia di scollegare il cavo di alimentazione del sistema dalla presa di corrente, per risparmiare energia.

23. Odori anormali

Se notate odori anormali o fumo dall'apparecchio, spegnerlo immediatamente e scollegare l'apparecchio dalla presa a muro. Contattare il rivenditore e non ricollegare l'apparecchiatura.

### PRECAUZIONI PER L'INSTALLAZIONE

Per una corretta dispersione del calore, non installare questo apparecchio in uno spazio ristretto, come ad esempio una libreria o simili.

- Più di 0,3 m (12 pollici) sono suggeriti.
- Non posizionare altre apparecchiature su questa unità.

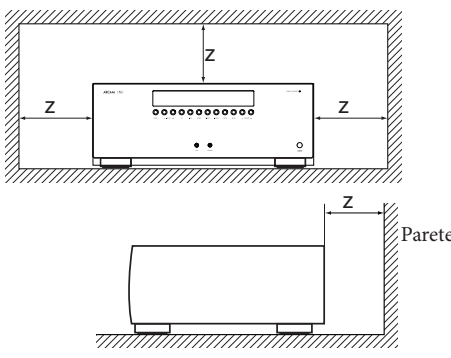

### INFORMAZIONI FCC (PER I CLIENTI DEGLI STATI UNITI)

#### 1. PRODOTTO

Questo prodotto è conforme alla Parte 15 delle Norme FCC. Il funzionamento è soggetto alle seguenti due condizioni: (1) Questo dispositivo non deve causare interferenze pericolose, e (2) Questo dispositivo deve accettare qualsiasi interferenza ricevuta, incluse le interferenze che potrebbero comprometterne il funzionamento.

#### 2. AVVISO IMPORTANTE: NON MODIFICARE QUESTO PRODOTTO

Questo prodotto, se installato secondo le istruzioni contenute in questo manuale, segue le norme FCC. Modifiche non espressamente approvate dalla ARCAM possono annullare il diritto, concesso dalla FCC, di utilizzare il prodotto.

#### 3. NOTA

Questo prodotto è stato testato ed è risultato conforme ai limiti previsti per i dispositivi digitali di Classe B, ai sensi della Parte 15 delle norme FCC. Questi limiti sono progettati per fornire una ragionevole protezione contro interferenze dannose

in un'installazione residenziale.

Questo prodotto genera, utilizza e può emettere energia a radiofrequenza e, se non installata e utilizzata in conformità alle istruzioni, può causare interferenze dannose alle comunicazioni radio. Tuttavia, non vi è alcuna garanzia che non si verifichino interferenze in una particolare installazione. Se questo prodotto causa interferenze dannose alla ricezione radio o televisiva, che possono essere determinate spegnendo e accendendo il prodotto, l'utente è incoraggiato a cercare di correggere l'interferenza con uno o più dei seguenti metodi.

- Riorientare o riposizionare l'antenna di ricezione.
- Aumentare la distanza tra l'apparecchio e il ricevitore.
- Collegare il prodotto a una presa su un circuito diverso da quello a cui è collegato il ricevitore.
- Consultare il rivenditore locale autorizzato a distribuire questo tipo di prodotto o un tecnico radio/TV esperto per assistenza.

### INFORMAZIONI DI SICUREZZA (PER I CLIENTI EUROPEI)

- Evitare le alte temperature. Permettere una sufficiente dispersione del calore, se installato in un rack.
- Maneggiare con cura il cavo di alimentazione. Tenere la spina quando si scollega il cavo.
- Tenere l'unità lontana dall'umidità, dall'acqua e dalla polvere.
- Scollegare il cavo di alimentazione quando non si utilizza l'unità per lunghi periodi di tempo.
- Non ostruire i fori di ventilazione.
- Non lasciate che oggetti estranei entrino nell'unità.
- Non lasciate che gli insetticidi, benzolo o solventi vengano in contatto con l'unità.
- Non smontare o modificare l'unità in alcun modo.
- Non ostacolare la ventilazione coprendo le aperture di ventilazione con oggetti come giornali, tovaglie o tende.
- Non collocare fonti a fiamma viva, come candele accese, sull'unità.
- Osservare e seguire le normative locali in materia di smaltimento delle batterie.
- Non esporre l'apparecchio a gocce o spruzzi di liquidi.
- Non collocare oggetti contenenti liquidi, ad esempio vasi, sull'unità.
- Non maneggiare il cavo di alimentazione con le mani bagnate.
- Quando l'interruttore è in posizione OFF, l'apparecchio non viene spento completamente dalla rete.
- L'apparecchiatura deve essere installata vicino all'alimentazione in modo che l'alimentazione sia facilmente accessibile.

### NOTA SUL RICICLAGGIO:

I materiali di imballaggio di questo prodotto sono riciclabili e possono essere riutilizzati. Si prega di smaltire i materiali conformemente alle normative locali sul riciclaggio dei rifiuti. Per disfarsi del dispositivo attenersi alle norme o leggi locali.

Le batterie non devono mai essere gettate o incenerite, ma smaltite in conformità alle normative locali in materia di smaltimento delle batterie.

Questo prodotto e gli accessori in dotazione, escluse le batterie, rappresentano il prodotto applicabile in base alla direttiva RAEE.

### SMALTIMENTO CORRETTO DI QUESTO PRODOTTO

Questi segni indicano che il prodotto non deve essere smaltito con altri rifiuti domestici in tutta l'UE.

Per evitare eventuali danni all'ambiente o alla salute umana causati da smaltimento errato dei rifiuti e per risparmiare le risorse materiali, il prodotto deve essere riciclato in modo responsabile.

Per smaltire il prodotto, si prega di utilizzare i sistemi locali di restituzione e raccolta o contattare il rivenditore presso il quale il prodotto è stato acquistato.



Benvenuti...

*Grazie e congratulazioni per avere acquistato il vostro amplificatore Arcam FMJ.*

*Da più di trent'anni Arcam realizza prodotti audio di elevata qualità. Il nuovo amplificatore integrato A39 è l'ultimo di una lunga serie di hi-fi pluripremiati. La serie FMJ è stata progettata sfruttando tutta l'esperienza di Arcam, una delle aziende di prodotti audio più apprezzate del Regno UNito. Il risultato è una fra le serie di amplificatori dalle prestazioni migliori mai prodotte da Arcam – progettata e costruita per offrirvi anni di piacevole ascolto.*

*Questo manuale è una guida per installare e utilizzare l'A39 e contiene informazioni sulle caratteristiche più avanzate di questo prodotto. Attraverso l'indice dei contenuti che trovate nella pagina successiva, potrete individuare con facilità la sezione di interesse.*

*Speriamo che il vostro prodotto FMJ vi offrirà anni di funzionamento senza problemi. Nel caso improbabile di un guasto, o se semplicemente desiderate ulteriori informazioni sui prodotti Arcam, la nostra rete di rivenditori sarà lieta di aiutarvi. Ulteriori informazioni si possono trovare anche sul sito Arcam [www.arcam.co.uk](http://www.arcam.co.uk).*

**Il team di sviluppo FMJ**

Indice

## Indice

<b>Linee guida per la sicurezza</b> .....	<b>IT-2</b>
Importanti istruzioni di sicurezza .....	IT-2
<b>Benvenuti</b> .....	<b>IT-4</b>
<b>Panoramica</b> .....	<b>IT-6</b>
Posizionare l'unità .....	IT-6
Alimentazione.....	IT-6
Cavi di interconnessione.....	IT-6
<b>Collegamenti di A39</b> .....	<b>IT-7</b>
<b>Altoparlanti</b> .....	<b>IT-8</b>
Collegamento normale .....	IT-8
Doppio cablaggio.....	IT-8
Collegare i diffusori.....	IT-8
<b>Funzionamento dell'A39</b> .....	<b>IT-9</b>
Accensione.....	IT-9
Scegliere una sorgente audio .....	IT-9
Ingressi audio.....	IT-9
Ingresso Phono .....	IT-9
Collegare un amplificatore di potenza aggiuntivo .....	IT-10
Registrazione una sorgente audio .....	IT-10
Regolare il bilanciamento.....	IT-10
Controllo dei diffusori.....	IT-10
Ascolto.....	IT-10
<b>Telecomando CR902</b> .....	<b>IT-11</b>
Modalità dispositivo AMP.....	IT-12
Modalità dispositivo TUN .....	IT-12
Modalità dispositivo CD .....	IT-12
Modalità dispositivo BD .....	IT-12
<b>Risoluzione dei problemi</b> .....	<b>IT-13</b>
Assenza di suono .....	IT-13
L'audio cessa all'improvviso.....	IT-13
<b>Specifiche di A39</b> .....	<b>IT-14</b>
<b>Garanzia sul prodotto</b> .....	<b>IT-15</b>
Garanzia in tutto il mondo .....	IT-15
Richieste in garanzia.....	IT-15
Problemi?.....	IT-15
Registrazione on-line .....	IT-15

## Panoramica

L'amplificatore integrato A39 di Arcam offre una qualità di suono di altissimo livello per riprodurre al meglio la musica che più amate.

In virtù dell'esperienza pluriennale di Arcam nella progettazione di amplificatori, questo dispositivo possiede componenti della più elevata qualità e, sfruttando una consolidata esperienza ingegneristica, vi offre molti anni di piacevole ascolto musicale e un servizio di assistenza affidabile.

Grazie all'amplificatore di classe G, all'alimentazione basata su trasformatore toroidale, allo chassis con attenuazione acustica e ai livelli di distorsione e di rumore incredibilmente bassi, l'A39 è in grado di riprodurre la musica con tutti i dettagli e l'autorevolezza originali. State certi che ascolterete la musica esattamente come pensata dall'artista.

**Il modello A39 è progettato per offrire un livello di prestazione in grado di animare la musica realmente.**

## Posizionare l'unità

- Posizionate l'amplificatore su una superficie piana e stabile, evitando l'esposizione alla luce solare diretta e a fonti di calore o umidità.
- Non posizionate l'A39 sopra un amplificatore di potenza o altre fonti di calore.
- Non posizionate l'amplificatore in uno spazio chiuso, come una libreria o un armadietto chiuso a meno che non ci sia abbastanza spazio per una buona ventilazione. È normale che l'A39 si scaldi durante il funzionamento.
- Non collocate qualsiasi altro componente o elemento sopra l'amplificatore in quanto ciò potrebbe ostruire il flusso d'aria attorno al dissipatore di calore, provocando il riscaldamento dell'amplificatore. (L'unità posta sopra l'amplificatore diventerebbe a sua volta calda).
- Assicuratevi che il sensore di ricezione del segnale del telecomando sulla destra del pannello anteriore non sia ostruito, perché questo potrebbe impedire il funzionamento del telecomando.
- Non posizionate il giradischi sulla parte superiore di questa unità. I giradischi sono molto sensibili al rumore generato dagli alimentatori di rete, che sarà ascoltato come 'ronzio' di fondo se il giradischi è troppo vicino.
- Il normale funzionamento dell'unità potrebbe essere disturbato da forti interferenze

elettromagnetiche. Qualora ciò si verifichi, resettate semplicemente l'unità utilizzando il pulsante di alimentazione o spostatela in un luogo differente.

## Alimentazione

L'amplificatore è dotato di una presa di alimentazione montata su cavo. Verificate che la spina in dotazione si adatti al vostro alimentatore. Se avete bisogno di un nuovo cavo di alimentazione, contattate il rivenditore Arcam.

Se il vostro alimentatore di rete o la spina sono diversi, siete pregati di contattare immediatamente il vostro rivenditore Arcam

Premete l'estremità della spina IEC del cavo di alimentazione nella presa sul retro dell'amplificatore, facendo in modo che essa sia inserita saldamente. Inserite l'altra estremità del cavo nella presa di corrente e accendete la presa.

IT-6



## Collegamenti di A39

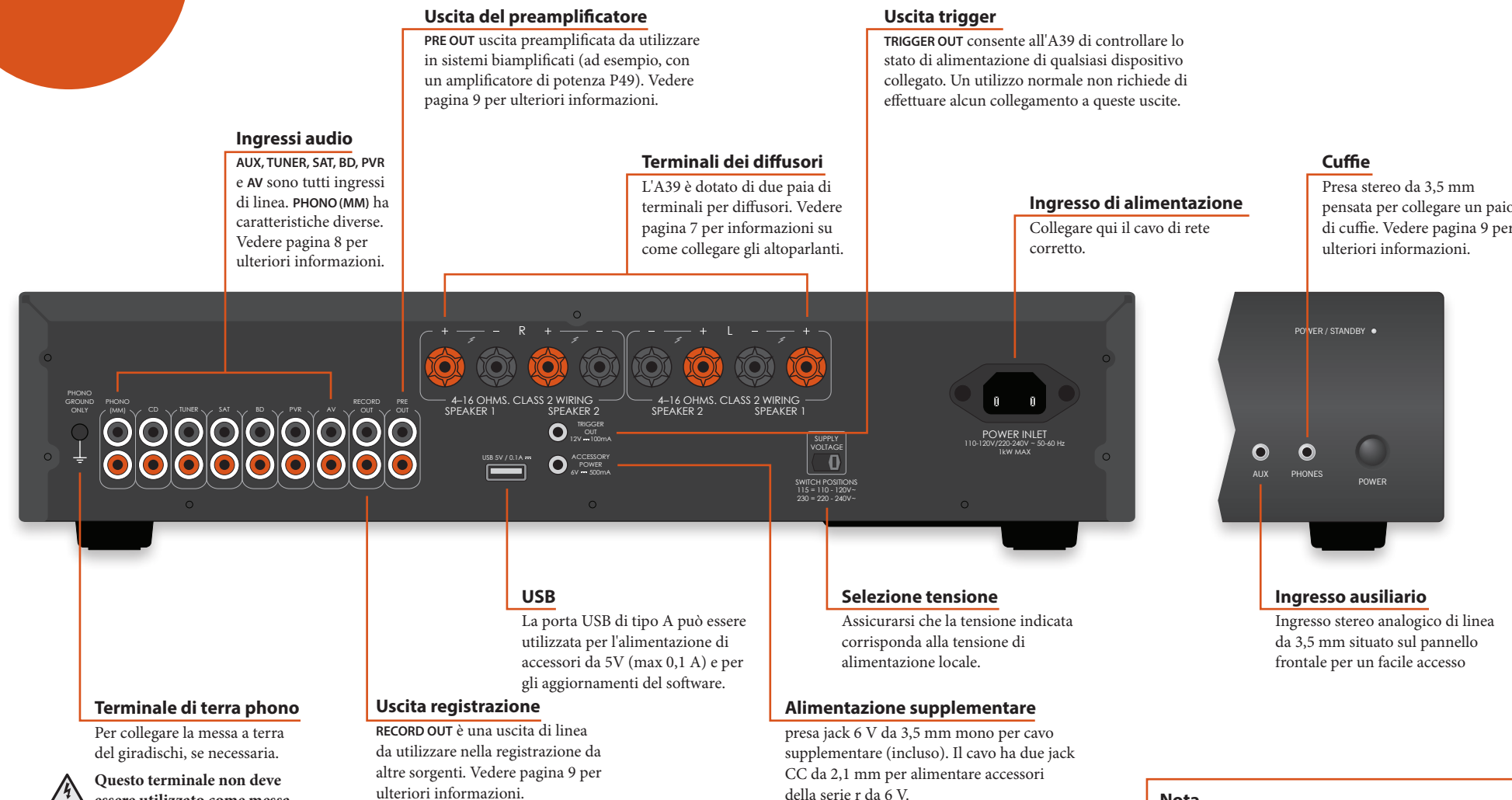

IT-7

## Nota

Siete pregati di leggere le sezioni 'Posizionamento dell'unità', 'Alimentazione' e 'Cavi di interconnessione' a pagina 6 prima di collegare il vostro amplificatore integrato A39!

## Altoparlanti

## Collegare i diffusori

Ci sono diversi modi per collegare gli altoparlanti all'A39. La sezione seguente descrive come collegare gli altoparlanti e l'amplificatore per le installazioni più comuni.

### Note sui collegamenti dei diffusori

- Non effettuate collegamenti ad amplificatori accesi. Prima di iniziare, vi raccomandiamo di scollegare l'amplificatore dalla presa di corrente.
- La prima volta che collegate gli altoparlanti, verificate attentamente tutti i collegamenti prima di accendere il/i vostro/i amplificatore/i. Accertatevi che non ci siano cavi scoperti che si toccano o che toccano lo chassis dell'amplificatore (questo potrebbe causare cortocircuiti), e di aver collegato il polo positivo (+) al polo positivo e il polo negativo (-) al polo negativo. Controllate il cablaggio dell'amplificatore e dei diffusori.
- Una volta effettuati i collegamenti, accendete l'amplificatore, selezionate un segnale della sorgente, dunque, aumentate gradualmente il volume al livello di ascolto desiderato.
- Se non siete sicuri della modalità di collegamento del sistema, contattate il vostro rivenditore Arcam il quale sarà lieto di aiutarvi.

### Collegamento normale

Per il collegamento singolo, vi consigliamo di utilizzare il set di terminali **SPEAKER 1** sul vostro amplificatore. Se ogni altoparlante ha più di due terminali di connessione, utilizzate i terminali **LF** o 'a bassa frequenza'.

Collegate il terminale positivo rosso dell'altoparlante destro sull'amplificatore (**R+**) al terminale positivo sull'altoparlante destro. Allo stesso modo, collegate il terminale negativo nero dell'altoparlante destro sull'amplificatore (**R-**) al terminale negativo sull'altoparlante destro. Ripetete la procedura per l'altoparlante sinistro, utilizzando i terminali **L+** e **L-** sull'amplificatore.

**AVVERTENZA:** Se i vostri altoparlanti supportano il doppio cablaggio, avranno una striscia di metallo conduttivo che collega i terminali a bassa frequenza (**LF**) a quelli ad alta frequenza (**HF**); **NON DOVETE RIMUOVERLA** se utilizzate una configurazione a cablaggio singolo.

### Doppio cablaggio

Il doppio cablaggio viene effettuato nello stesso modo di quello singolo, ma utilizzando due cavi per collegare l'amplificatore a ogni altoparlante.

Seguite le istruzioni per il cablaggio singolo; poi eseguite le stesse azioni, questa volta collegando il set di terminali **SPEAKER 2** sull'amplificatore ai terminali **HF** o 'ad alta frequenza' per ogni altoparlante.

**AVVERTENZA:** Gli altoparlanti che supportano il doppio cablaggio hanno una striscia di metallo conduttivo che collega i terminali a bassa frequenza (**LF**) a quelli ad alta frequenza (**HF**). La striscia **VA RIMOSSA** nei sistemi a doppio cablaggio.

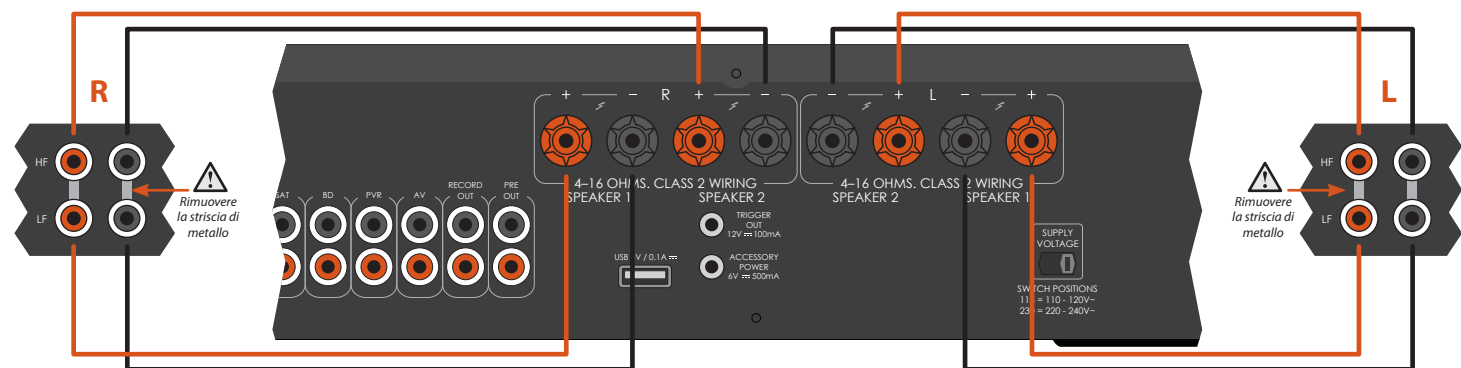
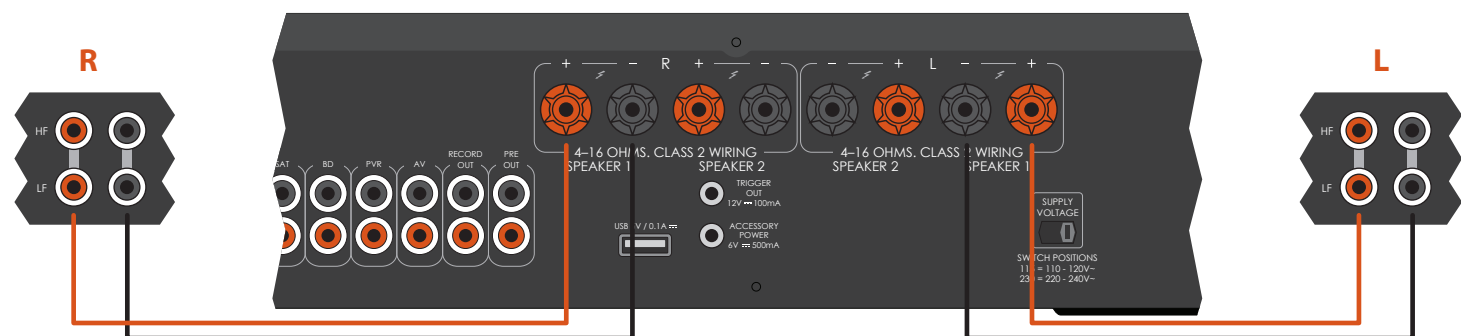

IT-8

## Funzionamento dell'A39

### Accensione

L'unità si accende utilizzando il pulsante **POWER**.

La spia dell'alimentazione (accanto alla scritta 'POWER/STANDBY') indica lo stato dell'amplificatore: passa dal rosso all'arancione e al verde se l'unità viene collegata a una presa di corrente e accesa.

Se il dispositivo non viene utilizzato per un periodo prolungato di tempo, entrerà in modalità standby per ridurre il consumo di corrente. Premete **AUX** e **BALANCE** per regolare dopo quanto tempo scatta questa funzionalità.

### Display

Il pulsante **DISPLAY** (DISP sul telecomando) cambia la luminosità del display fra 'on', 'dimmed' e 'off'. Se l'A39 viene spento con la luminosità del display impostata su 'off', quando l'unità verrà riaccesa il display tornerà sull'impostazione 'dimmed'.



### Scegliere una sorgente audio

Potete selezionare le sorgenti audio usando i pulsanti sul pannello anteriore (**PHONO, AUX, CD, TUNER, SAT, BD, PVR, AV**), o quelli sul telecomando (**PHONO, AUX, CD, TUN, SAT, BD, PVR, AV**).

In entrambi i casi, viene selezionata la sorgente corrispondente agli ingressi con quel nome.

### Ingressi audio

Anche se gli ingressi hanno nomi di dispositivi specifici, hanno tutte le stesse caratteristiche e ognuna di esse può essere utilizzata con un qualsiasi prodotto di linea. L'unica eccezione è rappresentata dall'ingresso **PHONO (MM)** (vedere pagina 13 per le specifiche tecniche).

### AUX

Pensato per le uscite analogiche non bilanciate di un lettore CD Arcam. Nota: la sezione dispositivo **AUX** sul telecomando controllerà i lettori CD di Arcam per impostazione predefinita.

### SINTONIZZATORE

Pensato per le uscite analogiche di un sintonizzatore radio FM, AM o DAB.

### SAT

Pensato per le uscite analogiche di un ricevitore TV satellitare o per la TV via cavo.

### BD

Pensato per le uscite analogiche di un lettore Blu-ray o DVD.

### PVR

Pensato per le uscite analogiche di un Personal Video Recorder, o di un dispositivo simile.

### AV

Pensato per le uscite analogiche di apparecchi audio video generici, come videoregistratori o ricevitori digitali TV/satellitari.

### CD

Usato per le uscite analogiche bilanciate di un lettore CD o di un DAC, come, ad esempio, il D33 di Arcam.

### Ingresso Phono

#### Ingresso di livello phono

L'A39 fornisce una fase di preamplificazione per trattare l'uscita a basso voltaggio di testine MM (moving magnet). Le specifiche tecniche dell'ingresso si trovano a pagina 13.

Il volume in uscita viene mostrato sul display anteriore, ad esempio **PHONO 20**.

#### Ingresso phono

L'ingresso phono può essere modificato da phono a ingresso di linea. Premete contemporaneamente i tasti **PHONO** e **BALANCE** sul pannello frontale e utilizzate la manopola di controllo per modificare l'impostazione. Sul pannello anteriore compariranno rispettivamente **LINE- OFF** (ovvero phono) o **LINE- ON**.

Se volete utilizzare un amplificatore phono esterno, collegatelo all'ingresso **PHONO (MM)**, ma assicuratevi che **LINE- ON** sia selezionato, perché gli amplificatori phono producono un segnale di linea.

Con l'ingresso così configurato, sul display anteriore comparirà il volume in uscita, ad esempio **LINE- 20**.

**AVVERTENZA:** non riproducete MAI una sorgente di linea collegata all'ingresso phono, se quest'ultimo è impostato su **LINE-OFF**. Questo danneggerebbe gravemente l'amplificatore e i diffusori a causa del guadagno aggiuntivo applicato, e i danni non sarebbero coperti dalla garanzia.

IT-9



### Collegare un amplificatore di potenza aggiuntivo

L'A39 possiede una coppia di uscite pre-out sbilanciate su connettori RCA phono standard che consentono il collegamento a un amplificatore di potenza aggiuntivo creando così una configurazione doppiamente amplificata. La maggior parte degli amplificatori audio, tra cui il P49 di Arcam, si collegherà alle uscite del preamplificatore A39 utilizzando i cavi di interconnessione standard.

### Registrare una sorgente audio

L'A39 vi consente di registrare e monitorare il suono proveniente da qualsiasi sorgente collegata.

Potete collegare l'uscita **REC OUT** sul pannello posteriore all'ingresso del vostro dispositivo di registrazione (chiamato di solito **RECORD** o **IN**).

Per registrare da una sorgente specifica, premete il pulsante sorgente corrispondente (ad esempio **TUNER**).

### Regolare il bilanciamento

L'impostazione del bilanciamento vi permette di aumentare il volume di un canale (destra o sinistra) rispetto all'altro. Alterare il bilanciamento può aiutare a ripristinare l'immagine stereo per le posizioni di ascolto non centrate.

Potete regolare il bilanciamento dal pannello anteriore o dal telecomando. Premete il pulsante **BALANCE** (o **BAL** sul CR902) per vedere l'impostazione corrente, poi utilizzate la manopola di controllo (o i pulsanti +/- sul telecomando) per modificarla - da **L12** a **R12**, passando per il valore neutrale **0**.

### Controllo dei diffusori

Gli interruttori **SP1** e **SP2** abilitano e disabilitano le relative uscite dell'altoparlante. Il LED si accende quando i diffusori vengono attivati.

### Ascolto

#### Controllo del volume

Utilizzate la manopola di controllo (o i pulsanti +/- sul telecomando) per regolare il volume. Ruotate la manopola in senso orario per alzare il volume, in senso antiorario per abbassarlo.

#### Ascolto con cuffie

La presa delle cuffie (**PHONES**) accetta cuffie con un'impedenza fra 16  $\Omega$  e 2 k $\Omega$ , dotate di jack stereo da 3,5 mm.

Quando vengono inserite le cuffie, le uscite preamplificate e i diffusori entrano in modalità mute e sul display del pannello anteriore compare la scritta **Headphone**.

La presa delle cuffie è sempre attiva, a meno che l'uscita non sia su mute.

#### Impostare l'uscita su mute

L'uscita dell'A39 può essere silenziata premendo **MUTE** sul pannello anteriore (o  $\text{MUTE}$  sul telecomando). Quando l'unità è impostata su mute, la spia di alimentazione diventa arancione e sul display del pannello anteriore compare il nome della sorgente (ad es. **PVR MUTE**).

Premete **MUTE**/ $\text{MUTE}$  per una seconda volta (o modificate il volume) per annullare l'impostazione mute.

## Telecomando CR902

Il CR902 è preprogrammato per funzionare con l'A39. Assicuratevi che le due batterie AAA in dotazione siano installate prima di provare a utilizzare il telecomando.

A. Con il telecomando CR902 rovesciato, premete sulla parte antiscivolo del coperchio del vano batterie e fate scivolare via quest'ultimo.

B. Inserite le due batterie 'AAA' incluse. Fate attenzione a inserire le batterie nella giusta direzione, seguendo i segni '+' e '-' nel vano batterie.

C. Richiudete il coperchio del vano batterie facendolo scivolare in posizione finché non sentite un click.







Il CR902 necessita di una linea di visuale sgombra verso il display del pannello frontale dell'A39 per assicurare un funzionamento affidabile.









## Modalità dispositivo AMP









Il pulsante modalità dispositivo  configura il CR902 per controllare il vostro amplificatore Arcam. Premendo questo pulsante non modificherà l'ingresso selezionato sull'amplificatore.

	Passa da standby ad acceso e viceversa
	I tasti numerici 2 e 7 possono essere utilizzati per la selezione della sorgente (senza cambiare la modalità dispositivo del CR902)  per l'entrata <b>CD</b> (senza cambiare la modalità del CR902)  per l'entrata <b>TUN</b> (senza cambiare la modalità del CR902)
DISP	Scorre fra le opzioni di luminosità del display del pannello anteriore
MODE	Scorre fra le modalità del display sul pannello anteriore
MENU	Mostra il menu di impostazione sul pannello anteriore
	Naviga tra i menu.  conferma una selezione
	Attiva e disattiva la funzione mute dell'amplificatore
Vol- Vol+	Abbassa (-) e alza (+) il volume dell'amplificatore
SP1	Passa all'uscita sui diffusori 1
SP2	Passa all'uscita sui diffusori 2

## Modalità dispositivo TUN





Il pulsante modalità dispositivo  configura il CR902 per controllare le funzioni dei sintonizzatori Arcam.









	Passa da standby ad acceso e viceversa
	I tasti numerici servono a registrare e richiamare le memorie
DISP	Scorre fra le opzioni di luminosità del display del pannello anteriore
BAND	Scorre attraverso le fonti del sintonizzatore
	Riavvolgimento rapido iPod

	Avanzamento rapido iPod
	Memoria precedente/Categoria Sirius precedente/Traccia iPod precedente
	Memoria successiva/Categoria Sirius successiva/Traccia iPod successiva
	Stop iPod
	Play/pausa iPod
	Play/pausa iPod
SHUFF	Scorre tramite le modalità dell'iPod shuffle
MENU	Mostra il menu di impostazione del sintonizzatore sul pannello anteriore
	Memoria successiva/precedente, traccia iPod precedente/successiva
	Diminuzione/aumento frequenza sintonizzatore
	Conferma la selezione
RPT	Scorre attraverso le modalità di ripetizione dell'iPod
FM MONO	Cambia la modalità di ricezione FM fra mono e stereo
P/TUNE	Entra/esci da modalità richiamo memoria
STORE	Entra/esci da modalità registrazione memoria
INFO	Scorre fra le diverse modalità di visualizzazione delle informazioni

## Modalità dispositivo CD



Il pulsante modalità dispositivo  configura il CR902 per controllare le funzioni dei lettori CD Arcam.













	Passa da standby ad acceso e viceversa
	Aprire/chiedere il vassoio del disco
	I tasti numerici consentono di accedere direttamente alle singole tracce di un disco. Per selezionare una traccia, premete il pulsante corrispondente sul tastierino. Per le tracce sopra il 9, inserite le cifre in sequenza. Ad esempio, per riprodurre la traccia 15, premete  e poi  .

DISP	Scorre fra le opzioni di luminosità del display del pannello anteriore
MODE	Cambia le modalità di visualizzazione disponibili sul lettore CD
	Riavvolgimento rapido
	Avanzamento rapido
	Torna all'inizio della traccia corrente/precedente
	Passa all'inizio della traccia successiva
	Interrompe la riproduzione
	Play
	Mette la riproduzione in pausa
SHUFF	Attiva e disattiva la riproduzione casuale ('shuffle')
MENU	Inserisce una traccia in un elenco di tracce programmate
	Naviga fra gli elenchi delle tracce se supportato dal lettore  seleziona il brano al momento evidenziato se supportato dal lettore
RPT	Ripete la riproduzione del disco o di una selezione di tracce. Per ripetere una traccia specifica, selezionatela e premete due volte RPT. Per annullare, premete RPT una terza volta.
SETUP	Passa dal play normale a quello programmato e viceversa
AUDIO	Funzione di ripetizione A-B
SUBT	Passa dallo strato HD a quello CD nei dischi SACD

## Modalità dispositivo BD

Il pulsante modalità dispositivo  configura il CR902 per controllare le funzioni dei lettori BD Arcam.

	Passa da standby ad acceso e viceversa
	Aprire/chiedere il vassoio del disco

	I tasti numerici consentono di accedere direttamente alle singole tracce di un disco. Per selezionare una traccia, premete il pulsante corrispondente sul tastierino. Per le tracce sopra il 9, inserite le cifre in sequenza. Ad esempio, per riprodurre la traccia 15, premete  e poi  .
DISP	Scorre fra le opzioni di luminosità del display del pannello anteriore
MODE	Cambia le modalità di visualizzazione disponibili sul lettore BD
	Riavvolgimento rapido
	Avanzamento rapido
	Torna all'inizio della traccia corrente/precedente
	Passa all'inizio della traccia successiva
	Interrompe la riproduzione
	Play
	Mette la riproduzione in pausa
AUDIO	Modifica il formato di decodifica audio (Dolby Digital, DTS, ecc.).
MENU	Attiva il menu del lettore BD.
	Naviga fra gli elenchi delle tracce se supportato dal lettore  seleziona il brano al momento evidenziato se supportato dal lettore
	Torna al livello superiore del menu ('Home').
RTN	Quando navigate in un menu, premete questo tasto per tornare alla schermata o alla selezione precedente
SHUFF	Attiva e disattiva la riproduzione casuale ('shuffle')
RPT	Ripete la riproduzione del disco o di una selezione di tracce. Per ripetere una traccia specifica, selezionatela e premete due volte RPT. Per annullare, premete RPT una terza volta.
SACD	Passa dallo strato HD a quello CD nei dischi SACD

## Risoluzione dei problemi

Se avete problemi con l'amplificatore, controllate questa sezione.

## Assenza di suono

Verificate che:

- L'amplificatore sia acceso.
- L'A39 non siano impostati su mute (sul display non deve comparire la scritta **MUTE** (mute); il LED dell'alimentazione deve essere verde, non arancione).
- La sorgente in ingresso dell'A39 stia producendo audio (ad es., se è selezionata la voce CD, che il lettore CD sia in riproduzione).
- Le uscite degli altoparlanti sull'A39 siano attive e che il LED degli altoparlanti sia verde.

## L'audio cessa all'improvviso

Se la temperatura del dissipatore interno supera il livello di sicurezza, scatta un dispositivo di spegnimento termico di protezione all'interno dell'amplificatore. Questo sistema di protezione toglie temporaneamente l'alimentazione agli altoparlanti. Il sistema si resetterà da solo quando il dissipatore si raffredda.

- Con due paia di altoparlanti a bassa impedenza collegati (6 Ω o meno), è più probabile che si verifichino sovraccarichi. Se l'amplificatore è sovraccarico, è possibile che si spenga a causa del surriscaldamento.
- Nota: a causa dell'alta tensione di uscita di alcuni lettori di CD, è possibile raggiungere la massima potenza dell'amplificatore anche se il volume non è impostato sul massimo.

## Specifiche di A39

<b>Potenza continua in uscita (20 Hz-20 kHz a 0,5% THD), per canale</b>	
Entrambi i canali, 8 Ω, 20 Hz-20 kHz	120 W
Un solo canale, 4 Ω, a 1 kHz	240 W
Distorsione armonica, 80% della potenza, 8 Ω a 1 kHz	0,001%
<b>Ingressi</b>	
Testina phono (MM):	
Sensibilità in ingresso a 1 kHz	5 mV
Impedenza in ingresso	47 kΩ + 270 pF
Risposta in frequenza (rif. curva RIAA)	20 Hz-20 kHz ± 1 dB
Rapporto segnale/rumore (AwtD) 50 W, rif. ingresso 5 mV	80 dB
Margine di sovraccarico, rif. 5 mV a 1 kHz	20 dB
Ingressi:	
Sensibilità nominale	1 V
Impedenza in ingresso	10 kΩ
Ingresso massimo	4,6 V
Risposta in frequenza	20 Hz—20 kHz ± 0.2 dB
Rapporto segnale/rumore (AwtD) 50 W, rif. ingresso 1 V	105 dB
<b>Uscita del preamplificatore</b>	
Livello nominale di uscita	900 mV
Impedenza in uscita	240 Ω
<b>Uscita cuffie</b>	
Massimo livello di uscita con 600 Ω	4 V
Impedenza in uscita	1 Ω
Intervallo di carico	16 Ω-2 kΩ
<b>Uscita alimentazione accessoria</b>	
Connettore CC da 2,1 mm	6 V, 1 A
<b>Generale</b>	
Tensione di rete	110-120 V~ o 220-240 V~
Consumo energetico (massimo)	1 kW
Dimensioni l x p x h (compresi i piedini)	433 x 425 x 100 mm
Peso (netto)	11,5 kg
Peso (imballato)	13,2 kg
Accessori in dotazione	Cavo di alimentazione Telecomando CR902 2 batterie AAA Cavo di alimentazione accessoria
E&OE	
<b>NOTA:</b> Tutti i valori delle specifiche sono tipici se non diversamente specificato.	

IT-14

## Garanzia sul prodotto

### Garanzia in tutto il mondo

Questa garanzia dà diritto a far riparare l'apparecchio gratuitamente, nei primi due anni dalla data di acquisto, a condizione che esso sia stato originariamente acquistato presso un rivenditore autorizzato Arcam. Il concessionario Arcam è responsabile di tutti i servizi postvendita. Il produttore non si assume alcuna responsabilità per difetti derivanti da incidenti, uso improprio, abuso, usura, negligenza o da modifiche e/o riparazioni non autorizzate. Inoltre, il produttore non accetta alcuna responsabilità per danni o perdite che si verificano durante il trasporto da o verso la persona che invoca la garanzia.

#### La garanzia copre:

Parti e costo del lavoro per due anni dalla data di acquisto. Dopo due anni devono essere pagate sia le parti che il costo del lavoro. **La garanzia non copre mai i costi di trasporto.**

### Richieste in garanzia

Questo apparecchio deve essere imballato nella confezione originale e restituito al rivenditore **presso il quale è stato acquistato**. Dovrebbe essere inviato tramite spedizione prepagata con un vettore affidabile e **non** per posta. Nessuna responsabilità può essere accettata per l'unità mentre è in transito verso il rivenditore o il distributore e i clienti sono pertanto invitati ad assicurare l'unità contro perdita o danno durante il trasporto.

Per ulteriori dettagli contattare Arcam presso:

Arcam Customer Support Department, Unit 15, Pembroke Avenue, Waterbeach, CAMBRIDGE, CB25 9QP, England o su [www.arcam.co.uk](http://www.arcam.co.uk).

### Problemi?

Se il rivenditore Arcam non è in grado di rispondere a una domanda per quanto riguarda questo o qualsiasi altro prodotto Arcam, si prega di contattare il supporto clienti all'indirizzo Arcam di cui sopra e noi faremo del nostro meglio per aiutarvi.

### Registrazione on-line

È possibile registrare il prodotto on-line all'indirizzo [www.arcam.co.uk](http://www.arcam.co.uk).

IT-15

#### Smaltimento corretto di questo prodotto

Questo marchio indica che il prodotto non dovrebbe essere smaltito con altri rifiuti domestici all'interno dell'UE. Per evitare eventuali danni all'ambiente o alla salute umana causati da smaltimento errato dei rifiuti e per risparmiare le risorse materiali, il prodotto deve essere riciclato in modo responsabile.

Per smaltire il prodotto, si prega di utilizzare i sistemi locali di restituzione e raccolta o contattare il rivenditore presso il quale il prodotto è stato acquistato.

#### Politica di miglioramento continuo

Arcam ha una politica di continuo miglioramento dei propri prodotti. Ciò significa che i progetti e le specifiche sono soggette a modifiche senza preavviso.

# ARCAM

## f·M J CLASS A39

手册 集成式放大器

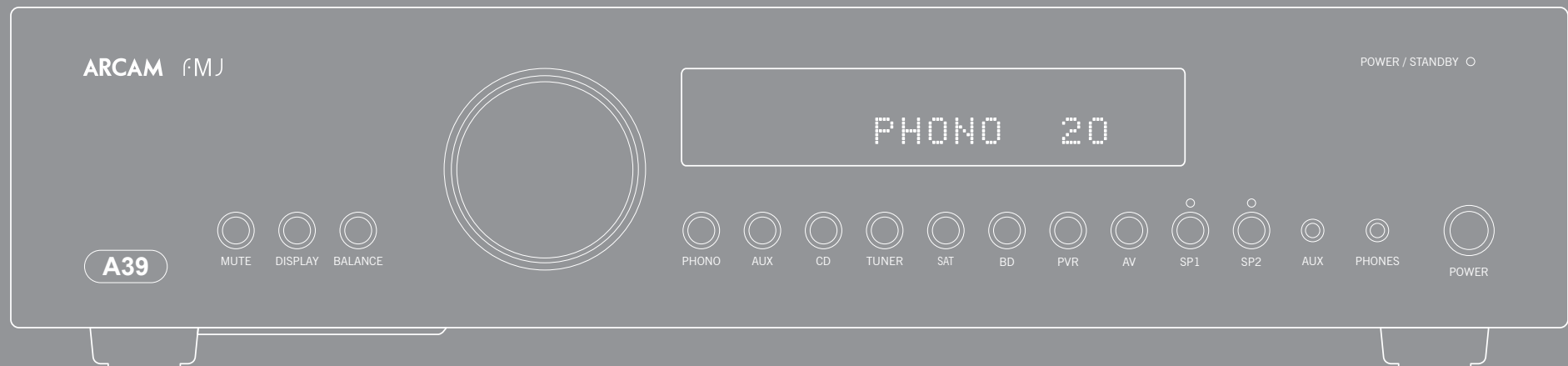

简体中文

## 安全指示

### 重要安全指示

1. 阅读这些指示。
2. 保留这些指示。
3. 留意所有警告。
4. 遵照所有指示。
5. 请勿在水边使用本产品。
6. 只能使用干抹布清洁。

在清洁之前，请从主电源上拔下本产品。

要清洁设备，只需使用柔软的不脱毛抹布擦拭。请勿使用化学溶剂进行清洁。

不建议使用家具清洁喷剂或抛光剂，因为这些物质会导致永久性的白斑。

7. 请勿阻塞任何通风孔。

根据制造商的操作说明书安装。

8. 请勿将本电器安装在靠近热源（例如电热炉、暖气机、火炉）或其他发热仪器（包括放大器）的位置。

9. 请勿破坏定极插头或接地型插头的的安全设计。

定极插头的一个插片宽，一个插片窄。接地型插头包括两个插片，附加一个接地叉片。定极插头的较宽插片或者接地型插头的叉片就是一种安全设计。如果提供的插头不适合您的插座，请联系电工来更换插座。

10. 防止电源线遭到踩踏或者缠绕，尤其对于插头、插座或者电器接口位置。

11. 只能使用制造商指定的附件。

12. 只能结合制造商指定的或者随本产品一起销售的推车、支座、三脚架、托架或工作台使用本产品。

若使用推车，请小心移动安放电器的推车，以免翻倒造成人身伤害。

13. 雷电天气或长时间不用时，请拔下设备的电源。

14. 当有维修需要时，请咨询合格的维修人员。

当电器出现任何形式的损坏，例如电源线或插头受损、液体溅入电器、物件掉入电器、雨水或湿气渗入电器、电器无法正常工作或者电器已摔坏，则需要予以维修。

15. 物体或液体的进入

警告—小心不要让任何物体或者液体通过开口掉入（溅入）机箱内部。本产品应远离滴水或溅水。不得在本设备上放置任何装有液体的物件，例如花瓶。

16. 维修指示

注意 — 本维修指示仅适用于合格的维修人员。为减少触电的危险，请勿针对操作说明书中未提及的部件执行任何维修，除非您有资格执行此类维修。

17. 气候条件

本产品只能在气候适宜的条件下于家庭环境中使用。出现雷雨天气时，请拔下本设备的电源，以防止雷电或电源浪涌造成损坏。

18. 电源

只能将本产品连接到操作说明书中所述的或设备上标示的电源类型。

断开设备主电源的主要方法就是拔下电源插头。安装后的设备必须能够方便地拔下电源。

19. 电源线保护

应适当排布电源线，避免绊脚或缠绕。尤其需要注意设备上的电源线引出位置。

20. 供电线路

将室外天线排布在远离供电线路的位置。

21. 音箱连接

必须使用 II 类线缆（即无需接地的线缆）将任何音箱连接到 A39。不遵守此预防措施可能会导致设备损坏。

22. 不使用时

如果长时间不使用本产品，建议从插座中拔下设备的电源线以节省电源。

23. 异味

如果发现设备发出异味或烟雾，请立即关闭电源，并从墙上插座中拔下电源装置。然后联系您的经销商，并且不要再次连接设备。



注意：为避免触电的危险，请勿拆下盖板（或者背板）。设备内部没有用户可维修部件。只能由合格的维修人员进行维修。



警告：为避免火灾或触电的危险，请勿将本电器暴露在雨水或湿气环境中。

等边三角形包围的带箭头闪电符号旨在提醒用户，产品机箱内部存在未绝缘的“危险电压”，其能量足以构成触电的危险。



等边三角形包围的惊叹号旨在提醒用户，设备随附的文档中提供了重要的操作与维护（维修）说明。

注意：在加拿大和美国，为避免触电，请将插头的较宽插片插入插座的较宽插孔，并将插头完全插入插座。

### II类产品



本设备为II类或双重绝缘电力设备。它的设计上不需要与地面建立安全连接（美国称为“接地”）。

### 警告

主插头/设备耦合器用于断开设备，应使其始终保持易于使用的状态。

### 安装注意事项

为正常散热，请勿将本产品安装在受限空间中，例如书柜或类似的结构。

- 建议保留 0.3 米（12 英寸）的间距。
- 请勿将本产品放置在其他任何设备上。

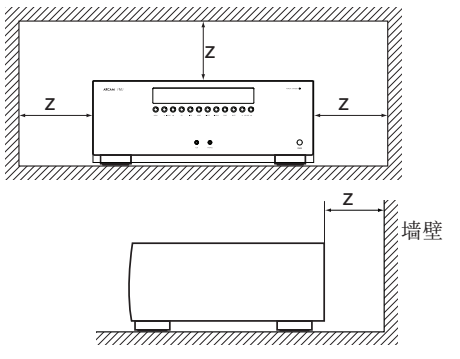

### FCC信息（适用于美国客户）

#### 1. 产品

本产品符合 FCC 规则第 15 部分。此规则要求设备的工作符合下列两个条件：(1) 本设备不能产生有害干扰；(2) 本设备不受任何干扰（包括可能导致工作异常的干扰）的影响。

#### 2. 重要通告：切勿改装本产品

如果根据本手册中的指示安装本产品，本产品将符合 FCC 要求。在未经 ARCAM 明确许可的情况下擅自改装可能会导致丧失 FCC 授予的产品使用权利。

#### 3. 注

本产品经测试，符合 FCC 规则第 15 部分 B 类数码设备的限制。规定这些限制是为了合理地防止在居民区产生有害干扰。

本产品会产生、使用并可能发射无线射频，如果不按照说明书进行安装和使用，可能会给无线电通信造成有害干扰。但是，我们无法保证本产品在特定安装项目中不会产生干扰。如果本产品确

实给无线电或电视接收造成有害干扰（可以通过关闭再打开本产品进行检测），则建议用户尝试使用下列一种或多种措施来解决干扰：

- 重新摆正或重新定位接收天线。
- 增大本设备与接收器之间的分隔距离。
- 将产品连接到电路中的插座内，该插座不是接收器所连接到的插座。
- 咨询有权分销此类产品的当地零售商或者有经验的无线电/电视技术人员以获得帮助。

### 安全信息（适用于欧洲客户）

- 避免高温。如果在机架中安装本产品，请保证充分的散热。
- 小心处理电源线。拔下电线时请捏紧插头。
- 避免设备接触水汽和灰尘。
- 长时间不使用本产品时，请拔下电源线。
- 请勿阻塞通风孔。
- 请勿让杂物掉落到设备中。
- 请勿让杀虫剂、苯和稀释剂接触设备。
- 切勿以任何方式拆解或改装本产品。
- 请勿让报纸、桌布、窗帘等物件遮挡通风孔。
- 不得在设备上放置明火物品，例如燃烧的蜡烛。

- 遵守有关电池处置的当地法规。
- 请勿让设备接触到滴落或飞溅的液体。
- 请勿在设备上放置任何装有液体的物件，例如花瓶。
- 请勿用湿手插拔电源线。
- 当开关位于 OFF（关）位置时，本设备的主电源并未完全断开。
- 应该将设备安装在靠近电源的位置，以便能够方便取用电源。

### 有关回收的说明：

本产品的包装材料可回收并可重用。请按照本地回收法规处理所有材料。丢弃本设备时，请遵守本地法规。

切勿直接丢弃或焚烧电池，而要根据有关电池处置的当地法规处置电池。

根据 WEEE 指令，本产品和附件（不包括电池）构成了实用的产品。

#### 正确处置本产品

这些标记指示在整个欧盟范围内，不当将本产品当作普通的家庭废弃物进行处置。

为防止非受控的废弃物处置方式对环境或人类健康造成危害以及为了节省物料资源，应该以负责任的态度回收本产品。

要处置您的产品，请利用当地的回收系统，或者与销售本产品的经销商联系。



欢迎...

感谢并祝贺您购买了 Arcam FMJ 放大器。

Arcam 生产优质专业音频产品已有三十多年的历史，新款 A39 集成式放大器是屡获殊荣的高保真 (Hi-Fi) 广泛产品系列中的最新一员。Arcam 是英国最受推崇的音频设备企业之一，FMJ 系列的设计吸取了其所有的设计经验，这促成了 Arcam 具有最佳性能的立体声放大器产品系列，这些放大器经过精心设计和制造，可以给您带来多年的听觉享受。

本手册是 A39 放大器的安装和使用指南，包含有这些放大器的更先进功能的相关信息。请参考下一页显示的目录列表转到您想要了解的章节。

我们希望您的 FMJ 产品能带给您多年的无故障使用体验。如果您的产品发生故障（这种情况很罕见），或者您只是想要了解有关 Arcam 产品的其他信息，我们的经销商网点将很乐意为您效劳。也可以从 Arcam 网站 [www.arcam.co.uk](http://www.arcam.co.uk) 了解更多信息。

FMJ 开发团队

SC-4

目录

## 目录

安全指示 .....	SC-2
重要安全指示 .....	SC-2
欢迎 .....	SC-4
目录 .....	SC-5
概述 .....	SC-6
放置设备 .....	SC-6
电源 .....	SC-6
连接线缆 .....	SC-6
A39 的连接 .....	SC-7
扬声器 .....	SC-8
普通单线分音 .....	SC-8
双线分音 .....	SC-8
连接扬声器 .....	SC-8
A39 的操作 .....	SC-9
开机 .....	SC-9
选择音频源 .....	SC-9
音频输入 .....	SC-9
唱机输入 .....	SC-9
连接至附加的功率放大器 .....	SC-10
录制音频源 .....	SC-10
调整平衡 .....	SC-10
聆听 .....	SC-10
CR902 遥控器 .....	SC-11
AMP 设备模式 .....	SC-12
TUN 设备模式 .....	SC-12
CD 设备模式 .....	SC-12
BD 设备模式 .....	SC-12
故障排除 .....	SC-13
没有声音 .....	SC-13
声音意外中断 .....	SC-13
A39 规格 .....	SC-14
产品保修 .....	SC-15
全球联保 .....	SC-15
保修免责声明 .....	SC-15
问题解决 .....	SC-15
在线注册 .....	SC-15

SC-5

## 概述

Arcam 的 A39 集成式放大器提供了在同类产品中处于领先地位的卓越音质，可以最佳地再现您的音乐。

这三个产品都吸取了 Arcam 多年的放大器设计经验，采用最佳质量的元件和工程实践生产而成，能够可靠地为您服务，给您带来多年的音乐享受。

凭借 G 类放大器、环形电源、声阻尼底座以及极低的失真和噪声，A39 能再现音乐原有的意韵。您完全可以放心，您听到的将会是艺术家想要呈现的音乐。

A39 具有卓越的性能水平，可使音乐栩栩如生。

## 放置设备

- 将放大器放置在平坦结实的表面上，远离日光直射或热源，并避免接触湿气。
- 请勿将 A39 放置在功率放大器或其他热源的顶部。
- 除非提供良好的通风，否则请勿将放大器放置在书柜或陈列柜等封闭空间中。根据设计，A39 在正常工作的过程中将会产生热量。
- 请勿将其他任何组件或物件放置在放大器的顶部，因为这可能会阻挡散热器周围的气流，使放大器变得过热。（放置在放大器顶部的设备也会变得过热。）
- 确保不会阻挡前面板显示屏右方的遥控接收器，否则，可能会影响遥控器的信号接收。
- 请勿在本设备的顶部放置录音机。录音机对主电源产生的噪声非常敏感，如果录音机与主电源靠得太近，会录下背景“哼声”。
- 强电磁干扰会影响本设备的正常工作。如果发生这种情况，只需简单地使用电源按钮重置本设备，或者将本设备移至另一位置。

## 电源

放大器由安装在导线上的模块化电源插头供电。请检查随附的插头是否与您的电源规格相符——如需新购电源导线，请联系您的 Arcam 经销商。

如果主电源的电压与电源插头上规定的电压不同，请立即联系您的 Arcam 经销商

将电源线的 IEC 插头一端推入放大器背面的插座，确保插入到位。将电源线的另一端插入主电源插座，必要时打开插座的电源。

## 连接线缆

建议使用针对特定应用设计的优质屏蔽线缆。其他线缆的电阻特征不同，会降低系统的性能（例如，请勿使用视频专用线缆来传输音频信号）。尽量使用短线缆，其长度只要够用即可。

在连接设备时，最好让主电源线尽量远离音频线。否则，音频信号中可能会出现令人讨厌的噪声。

## A39 的连接



**注**  
在连接 A39 集成的放大器之前，请阅读第 6 页的“放置设备”、“电源”和“连接线缆”部分！

## 扬声器

## 连接扬声器

可以用多种不同的方式来将扬声器连接至您的 A39。以下部分描述了，对于最常见的配置，如何连接扬声器和放大器。

### 扬声器连接注意事项

- 不要在放大器打开的情况下，将扬声器连接至任何放大器。我们建议，在开始连接之前，将您放大器的电源完全断开。
- 连接扬声器后，在首次打开您的放大器之前，请彻底检查所有连接。请确保没有裸露的导线或线缆相互接触，也没有裸露的导线或线缆触及放大器底座（这可能会导致短路），而且连接的极性正确。一定要对放大器和扬声器的接线均进行检查。
- 连接完毕后：打开放大器，选择源信号，然后将音量逐渐提高至所需的聆听音量大小。
- 如果您不确定应如何连接您的系统，请联系您的 Arcam 经销商，他们将十分乐意为您提供帮助。

### 普通单线分音

对于单线分音，我们建议您使用放大器上的 **SPEAKER 1** 端子组。如果每个扬声器都有多对连接端子，请使用标有 **LF** 或“低频”的端子。

将放大器上的右侧扬声器连接的红色正端子（标有 **R+**）连接至您右侧扬声器的正端子。类似地，将放大器上的右侧扬声器连接的黑色负端子（标有 **R-**）连接至您右侧扬声器的负端子。对于左侧扬声器，重复此过程，连接时使用放大器上标有 **L+** 和 **L-** 的端子。

**警告：**如果您的扬声器支持双线分音，将会有将低频 (LF) 端子连接至高频 (HF) 端子的导电金属条；在单线分音系统中，不得将此金属条移除。



SC-8

### 双线分音

除了使用一对线缆来将放大器连接到每个扬声器外，双线分音的接线方式与单线分音相同。

遵循有关单线分音的说明，然后进行相同的操作，这一次是将您放大器上的 **SPEAKER 2** 端子组连接至每个扬声器的标有 **HF** 或“高频”的端子。

**警告：**支持双线分音的扬声器有一根将低频 (LF) 端子连接至高频 (HF) 端子的金属条。在双线分音系统中，必须将此金属条移除。

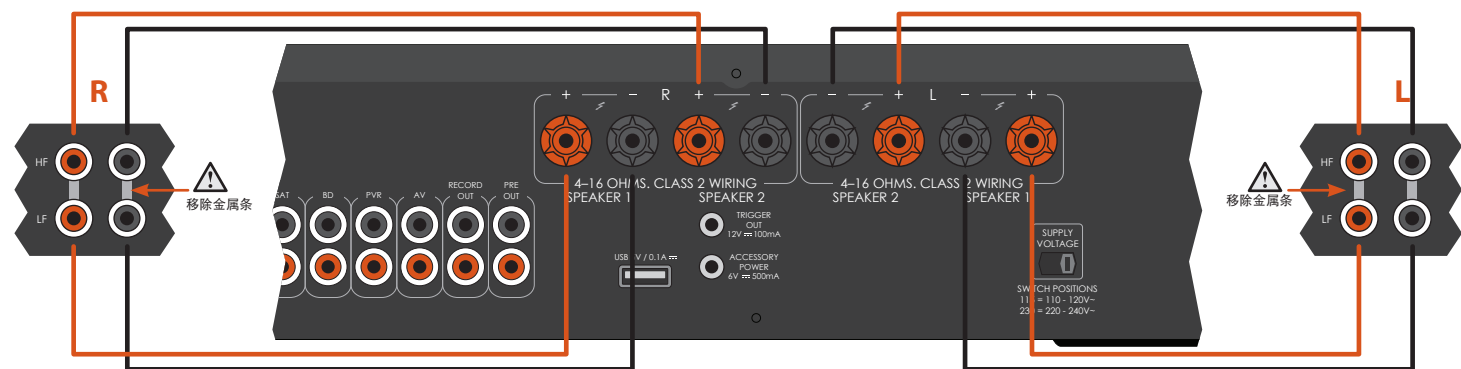

SC-9

## A39的操作

### 开机

**POWER** 按钮用于打开和关闭设备。

电源指示灯（位于“**POWER / STANDBY**”文字旁）用于指示放大器的状态：如果设备已连接电源并打开，该指示灯将从红色变为橙色，然后变为绿色。

如果设备长时间未被使用，将会进入待机状态，以便降低功耗。按 **AUX** 和 **BALANCE** 按钮可以调整此功能的时间设置。

### 显示屏

**DISPLAY** 按钮（或遥控器上的 **DISP**）可以在“开启”、“暗淡”和“关闭”之间切换显示亮度。如果 A39 断电，并且显示亮度设置为“关闭”，在设备再次加电时，显示屏将会恢复“暗淡”。

### 选择音频源

可以通过前端面板按钮 (**PHONO**、**AUX**、**CD**、**TUNER**、**SAT**、**BD**、**PVR**、**AV**) 或遥控器 (**PHONO**、**AUX**、**CD**、**TUN**、**SAT**、**BD**、**PVR**、**AV**) 选择音频源。

每种情况下，都会从有着对应名称的输入插孔选择源。

### 音频输入

尽管输入口都标明用于特定设备，但所有的输入都拥有相同的特征，每一种输入都可用于任何线路电平产品。例外的输入为 **PHONO (MM)** 输入（请参阅第 13 页的内容，以便了解有关规格的信息）。

### AUX

旨在用于来自 Arcam CD 播放器的非平衡模拟输出。请注意，默认情况下，遥控器上的 **AUX** 设备页面将会控制 Arcam CD 播放器。

### 调谐器

旨在用于来自 FM、AM 或 DAB 无线电调谐器的模拟输出。

### SAT

旨在用于来自卫星电视接收器或有线电视机顶盒的模拟输出。

### BD

旨在用于来自蓝光或 DVD 播放器的模拟输出。

### PVR

旨在用于来自个人视频录像机或类似设备的模拟输出。

### AV

旨在用于来自通用音频可视设备（如 VCR 或数字电视/卫星接收器）的模拟输出。

### CD

旨在用于来自 CD 播放器或 DAC（如 Arcam D33）的平衡模拟输出。

### 唱机输入

#### 唱机电平输入

A39 提供了预放大级来处理来自 MM（动磁式）唱头的低压输出。其输入规格信息在第 13 页给出。输出音量将会在前端面板上显示为（例如）**PHONO 20**。

#### 线路电平唱机输入

唱机输入可以从唱机电平改为线路电平。同时按前端面板的 **PHONO** 和 **BALANCE** 按钮，然后使用控制旋钮可以更改设置。前端面板将会相应地显示 **LINE-OFF**（即唱机）或 **LINE-ON**。

如果您想要使用外部唱机放大器，可以将其输出连接至 **PHONO (MM)** 输入，但要确保选择 **LINE-ON**，因为唱机放大器产生的是线路电平输入。以这种方式定义输入时，输出音量将会在前端显示屏上显示为（例如）**LINE-20**。

**警告：**设置为 **LINE-OFF** 时，切勿将标准线路电平源输入至唱机输入。这将导致您的放大器和扬声器因为额外的增益而严重受损，由此造成的设备损坏不在保修范围之内。





### 连接至附加的功率放大器

A39 在标准 RCA 唱机连接器上提供了一对非平衡前置输出，从而允许连接额外的功率放大器来创建双重放大设置。包括 Arcam P49 在内的大多数音频放大器，将使用标准互连线缆来连接至 A39 的前置放大器输出。

### 录制音频源

A39 使得您可以录制和监控来自任何已连接源的声音。

后端面板的 **REC OUT** 插孔可以连接至您录制设备的输入插孔（这些插孔通常标有 **RECORD** 或 **IN**）。

如要通过特定源进行录制，请按适当的源按钮（例如 **TUNER**）。

### 调整平衡

平衡设置使得您可以相对于另一通道，调整一个通道（左或右）的音量。调整平衡可能有助于还原非中心聆听位置的立体声声像。

平衡可以通过前端面板或遥控器进行调整。按 **BALANCE** 按钮（或 CR902 上的 **BAL** 按钮）可以查看当前设置，接着可以使用控制旋钮（或遥控器上的 +/- 按钮）更改设置—取值范围从 **L12** 一直到 **R12**，中间值为 **0**。

### 扬声器控制

SP1 和 SP2 开关可以启用和禁用对应的扬声器输出。如果扬声器启用，对应的 LED 指示灯将会亮起。

### 聆听

#### 音量控制

使用控制旋钮（或遥控器上的 +/- 按钮）可以改变音量。顺时针转动旋钮可以提高音量，逆时针转动旋钮可以降低音量。

#### 使用耳机聆听

耳机插口 (**PHONES**) 支持阻抗额定值介于 16Ω 和 2kΩ，配备 3.5mm 立体声插头的耳机。

插入耳机时，前置放大器输出和扬声器都会静音，而前端面板将会显示 **Headphone**。

耳机插孔将会始终处于活动状态，除非输出已被静音。

#### 使输出静音

按前端面板上的 **MUTE**（或遥控器上的 ) 可以将 A39 的输出静音。如果设备被静音，电源指示灯将会变为橙色，而源将会在前端显示面板上显示（例如 **PVR MUTE**）。

将 **MUTE**/ 按住一秒时间（或者改变音量）可以取消静音。

## CR902 遥控器

CR902 经过了预先编程，可以与 A39 配合使用。请先确保附带的 2 节 AAA 电池已装入，然后再尝试使用遥控器。

- 在 CR902 遥控器正面朝下的情况下，按下电池盒的防滑压痕，将盒盖滑出。
- 插入附带的 2 节 AAA 电池。按照电池盒上的“+”和“-”标记，以正确的方向将电池小心插入。
- 将电池盒盒盖滑回，使其锁定到位，即听到咔嚓声。

CR902 需要对准 A39 的前端面板显示屏，以确保能可靠地进行操作。





## AMP 设备模式

可以使用设备模式按钮  来配置 CR902，以便控制您的 Arcam 放大器。按下此按钮不会影响放大器上当前选择的输入。

	将电源切换为待机或打开
	数字键 2 和 7 可用于选择信源（无需更改 CR902 设备模式）
	 <b>CD</b> 输出（CR902 模式无变化）
	 <b>TUN</b> 输入（CR902 模式无变化）
DISP	切换前面板显示屏的亮度选项
MODE	切换前端面板显示模式
MENU	在前端面板上显示放大器设置菜单
	导航菜单  可以确认选择
	切换放大器的静音功能
Vol- Vol+	降低 (-) 和提高 (+) 放大器音量
SP1	切换扬声器 1 输出
SP2	切换扬声器 2 输出

## TUN 设备模式

可以使用设备模式按钮  来配置 CR902，以便控制 Arcam 调谐器的调谐器功能。

	将电源切换为待机或打开
	可以使用这些数值按键存储和调用预设节目
DISP	切换前面板显示屏的亮度选项
BAND	切换调谐器源
	使 iPod 快退
	使 iPod 快进
	上一预设节目/ Sirius 产品进入上一类别/使 iPod 播放上一节目
	下一预设节目/ Sirius 产品进入下一类别/使 iPod 播放下一节目
	使 iPod 停止
	使 iPod 播放/暂停
	使 iPod 播放/暂停
SHUFF	切换 iPod 的随机播放模式
MENU	在前端面板上显示调谐器设置菜单
	上一预设节目/下一预设节目，使 iPod 播放上一节目/下一节目
	提高/降低调谐频率
	确认选择
RPT	切换 iPod 的重复播放模式
FM MONO	在单声道和立体声接收之间切换 FM 模式
P/TUNE	进入/退出预设节目调用模式
STORE	进入/退出预设节目存储模式
INFO	切换不同的信息显示模式

## CD 设备模式

可以使用设备模式按钮  来配置 CR902，以便控制 Arcam CD 播放器的 CD 功能。

	将电源切换为待机或打开
	打开/关闭光盘托架
	通过数字按键可以直接访问 CD 光盘上的个人曲目。如要选择某个曲目，按对应的数字键即可。对于编号大于 9 的曲目，按顺序输入曲目编号数字即可。例如，如要播放 15 号曲目，按  ，然后按  即可。
DISP	切换前面板显示屏的亮度选项
MODE	更改 CD 播放器上的可用显示模式
	快退
	快进
	快退至当前/上一曲目的起始位置
	快进至下一曲目的起始位置
	停止播放
	播放
	切换播放的暂停状态
SHUFF	打开或关闭随机播放
MENU	在预设的曲目列表中输入曲目
	如果播放器支持，导航曲目列表，  可以选择当前突出显示的曲目
RPT	重复播放 CD 光盘或预先编程选定的曲目。如要重复播放特定曲目，可以选择该曲目，然后按 2 次 <b>RPT</b> 。如要取消重复，再按一次 <b>RPT</b> 即可。
SETUP	在编程播放和正常播放之间进行切换
AUDIO	A-B 重复播放功能
SUBT	在 SACD 光盘的 HD 和 CD 层选择之间进行切换

## BD 设备模式

可以使用设备模式按钮  来配置 CR902，以便控制 Arcam BD 播放器的 BD 功能。

	将电源切换为待机或打开
	打开/关闭光盘托架
	通过数字按键可以直接访问 CD 光盘上的个人曲目。如要选择某个曲目，按对应的数字键即可。对于编号大于 9 的曲目，按顺序输入曲目编号数字即可。例如，如要播放 15 号曲目，按  ，然后按  即可。
DISP	切换前面板显示屏的亮度选项
MODE	更改 BD 播放器上的可用显示模式
	快退
	快进
	快退至当前/上一曲目的起始位置
	快进至下一曲目的起始位置
	停止播放
	播放
	切换播放的暂停状态
AUDIO	更改音频解码格式（Dolby Digital、DTS 等）。
MENU	激活 BD 播放器菜单。
	如果播放器支持，导航曲目列表，  可以选择当前突出显示的曲目
	导航回到菜单的顶层，即“主页”。
RTN	对菜单进行导航操作时，按此键可以返回上一屏幕或选择
SHUFF	打开或关闭随机播放
RPT	重复播放 CD 光盘或预先编程选定的曲目。如要重复播放特定曲目，可以选择该曲目，然后按 2 次 <b>RPT</b> 。如要取消重复，再按一次 <b>RPT</b> 即可。
SACD	在 SACD 光盘的 HD 和 CD 层选择之间进行切换

## 故障排除

如果您的放大器发生故障，请检查以下项目。

## 没有声音

检查以下内容：

- 放大器已打开。
- A39 没有静音（即 **MUTE** (mute) 没有显示在显示面板上；电源 LED 指示灯为绿色，而不是橙色或红色）。
- 输入 A39 的选定源正在产生音频（例如，如果选择了 CD，则 CD 播放器应正在播放）。
- A39 上的扬声器输出处于活动状态，相应的扬声器 LED 指示灯为绿色。

## 声音意外中断

如果内部散热器的温度上升至安全温度之上，则放大器内的热断路器将会工作，以便保护设备，而且保护系统将会暂时移除通往扬声器的功率输出。系统将会在散热器冷却后自行重置。

- 对于连接 2 对低阻抗扬声器（6Ω 或更低）的情况，更有可能是发生了过载现象。放大器过载，可能会使其因过热而关闭。
- 请注意，即便音量未设置为最大，某些 CD 播放器的高输出电压，也可能使您的放大器以最大功率运行。

## A39规格

每通道持续功率输出（0.5% THD 时，20 Hz—20 kHz）	
每个通道，8 $\Omega$ ，20 Hz—20 kHz	120 W
单通道，4 $\Omega$ ，1 kHz	240 W
谐波失真，80% 功率，8 $\Omega$ ，1 kHz	0.001%
输入	
唱机 (MM) 唱头：	
1 kHz 时的输入灵敏度	5 mV
输入阻抗	47 k $\Omega$ + 270 pF
频率响应（参考 RIAA 曲线）	20 Hz—20 kHz $\pm$ 1 dB
信噪比 (AwtD) 50 W，参考 5 mV 输入	80 dB
过载边限，1 kHz 时 参考 5 mV 输入	20 dB
输入：	
标称灵敏度	1 V
输入阻抗	10 k $\Omega$
最大输入	4.6 V
频率响应	20 Hz—20 kHz $\pm$ 0.2 dB
信噪比 (AwtD) 50 W，参考 1V 输入	105 dB
前置放大器输出	
标称输出电平	900 mV
输出阻抗	240 $\Omega$
耳机输出	
最大输出电平 @ 600 $\Omega$	4 V
输出阻抗	1 $\Omega$
负载范围	16 $\Omega$ —2 k $\Omega$
附件电源输出	
2.1 mm DC 连接器	6 V，1 A
一般规格	
电源电压	110–120 V~ 或 220–240 V~
功耗（最大值）	1kW
尺寸：宽 x 深 x 高（含支脚）	433 x 425 x 100 mm
净重	11.5kg
包装重量	13.2kg
随附件	电源导线 CR902 遥控器 2 节 AAA 电池 附件电源线
E&OE	
<b>注：</b> 除非另有说明，否则所有规格值均为典型值。	

SC-14

### 持续改进政策

Arcam 针对其产品推行持续改进政策。这意味着我们可能随时更改设计和规格，恕不另行通知。

## 产品保修

### 全球联保

在购买本设备后的两年内，您享有免费保修权，但前提是您的设备是从授权的 Arcam 经销商那里原装购买的。Arcam 经销商负责提供所有的售后服务。对于由于意外、误用、滥用、磨损、疏忽、未经授权的调校和/或维修而导致的缺陷，制造商可以不承担任何责任，此外，对于在运输期间发生的损坏或丢失，制造商可以不履行保修义务。

### 保修范围：

两年期（从购买日期开始算起）部件与人工费用。两年后，您必须支付部件和人工费用。**无论何时，保修都不包括运输费用。**

### 保修免责声明

应该使用原有包装将本设备退回到**销售本设备的经销商**。应该在预付运费的情况下通过快递公司发货 — **请勿** 邮寄。如果设备在发往经销商或分销商的途中出现问题，我们不承担责任；因此，客户需确保设备在运输途中不会发生丢失或损坏。

有关更多详细信息，请联系 Arcam，

地址为：Arcam Customer Support Department, Unit 15, Pembroke Avenue, Waterbeach, CAMBRIDGE, CB25 9QP, England 或访问 [www.arcam.co.uk](http://www.arcam.co.uk)。

### 问题解决

如果您的 Arcam 经销商无法解答有关本设备或其他任何 Arcam 产品的咨询，请通过上述地址联系 Arcam 客户支持部，我们将尽力为您提供帮助。

### 在线注册

您可以通过 [www.arcam.co.uk](http://www.arcam.co.uk) 在线注册您的产品。

SC-15

### 正确处置本产品



此标记指示在整个欧盟范围内，不应该将本产品当作普通的家庭废弃物进行处置。

为防止非受控的废弃物处置方式对环境或人类健康造成危害以及为了节省物料资源，应该以负责任的态度回收本产品。

要处置您的产品，请利用当地的回收系统，或者与销售本产品的经销商联系。

简体中文

# ARCAM

[WWW.ARCAM.CO.UK](http://WWW.ARCAM.CO.UK)

WATERBEACH, CAMBRIDGE, CB25 9PB, ENGLAND

SH268 Issue 1