

# DENON

## AVR-X4000

СЕТЕВОЙ AV РЕСИВЕР

# Руководство пользователя

Передняя  
панель

Дисплей

Задняя панель

Пульт ДУ

Предметный  
указатель



На одном листе бумаги можно распечатать несколько страниц  
руководства в формате PDF.

# Содержание

<b>Комплект поставки</b> .....	<u>7</u>
Установка батареек .....	<u>8</u>
Диапазон действия пульта ДУ .....	<u>8</u>
<b>Отличительные особенности</b> .....	<u>9</u>
Высокое качество звучания .....	<u>9</u>
Высокое качество видео .....	<u>10</u>
Простота и удобство использования .....	<u>11</u>

## Наименования и назначение составных частей

<b>Передняя панель</b> .....	<u>12</u>
При открытой дверце .....	<u>14</u>
<b>Дисплей</b> .....	<u>16</u>
<b>Задняя панель</b> .....	<u>18</u>
<b>Пульт дистанционного управления</b> .....	<u>21</u>

## Подсоединения

<b>Подсоединение колонок</b> .....	<u>25</u>
Установка акустической системы .....	<u>25</u>
Подключение колонок .....	<u>28</u>
<b>Подсоединение телевизора</b> .....	<u>36</u>
Соединение 1 : Телевизор поддерживает режим ARC (Audio Return Channel) и имеет разъем HDMI .....	<u>37</u>
Соединение 2 : Телевизор имеет разъем HDMI .....	<u>38</u>
Соединение 3 : Телевизор имеет разъем HDMI .....	<u>39</u>

<b>Подключение устройства воспроизведения</b> .....	<u>40</u>
Подсоединение декодера телеканалов (спутникового тюнера/кабельного телевидения) .....	<u>41</u>
Подключение DVD-проигрывателя .....	<u>42</u>
Подключение проигрывателя дисков Blu-Ray, совместимого с функцией Denon Link HD .....	<u>43</u>
Подключение видеокамеры или другого устройства .....	<u>44</u>
Подсоединение проигрывателя .....	<u>45</u>

<b>Подключение iPod или запоминающего устройства USB в порт USB</b> .....	<u>46</u>
<b>Подключение FM-антенны</b> .....	<u>48</u>
<b>Подключение к домашней сети (LAN)</b> .....	<u>49</u>
<b>Подключение устройства внешнего управления</b> .....	<u>51</u>
Разъемы REMOTE CONTROL .....	<u>51</u>
Разъемы TRIGGER OUT .....	<u>51</u>
<b>Подключение кабеля питания</b> .....	<u>52</u>

## Воспроизведение

<b>Базовая эксплуатация</b> .....	<u>54</u>
Включение питания .....	<u>54</u>
Выбор источника входного сигнала .....	<u>54</u>
Регулировка общего уровня громкости .....	<u>55</u>
Временное отключение звука .....	<u>55</u>
Воспроизведение с проигрывателя DVD/Blu-ray .....	<u>55</u>



<b>Воспроизведение с iPod</b> .....	<u>56</u>	<b>Прослушивание интернет-радио</b> .....	<u>73</u>
Прослушивание музыки с iPod .....	<u>57</u>	Прослушивание интернет-радио .....	<u>74</u>
Настройки режима обзора iPod .....	<u>58</u>	Воспроизведение последней принятой	
Повторное воспроизведение .....	<u>60</u>	интернет-радиостанции .....	<u>75</u>
Воспроизведение в случайном порядке .....	<u>60</u>	Использование vTuner для добавления	
<b>Воспроизведение запоминающего устройства USB</b> .....	<u>61</u>	интернет-радиостанций в предпочтения .....	<u>76</u>
Воспроизведение файлов с запоминающих устройств USB .....	<u>62</u>	<b>Воспроизведение файлов с компьютера и NAS</b> .....	<u>77</u>
<b>Прослушивание FM-радиостанций</b> .....	<u>64</u>	Настройка общего доступа к медиафайлам .....	<u>78</u>
Прослушивание FM-радиостанций .....	<u>65</u>	Воспроизведение файлов с компьютера и NAS .....	<u>79</u>
Ввод частоты при настройке на радиостанцию		<b>Прослушивание Last.fm</b> .....	<u>81</u>
(Прямая настройка) .....	<u>66</u>	Прослушивание Last.fm .....	<u>82</u>
Поиск RDS .....	<u>67</u>	Log Out .....	<u>85</u>
ПоискPTY .....	<u>67</u>	<b>Просмотр фотоснимков, размещенных</b>	
Поиск TP .....	<u>68</u>	<b>на сайте Flickr</b> .....	<u>86</u>
Радиотекст .....	<u>69</u>	Просмотр фотоснимков других пользователей .....	<u>87</u>
Изменение режима поиска радиостанций		Просмотр всех фотоснимков на сайте Flickr .....	<u>89</u>
(Режим настройки) .....	<u>69</u>	<b>Прослушивание Spotify</b> .....	<u>90</u>
Прослушивание предустановленной радиостанции .....	<u>69</u>	Прослушивание Spotify .....	<u>90</u>
Добавление текущей радиостанции (Предустановка памяти) .....	<u>70</u>	<b>Кнопка добавить к FAVORITE STATION</b> .....	<u>95</u>
Настройка радиостанций и их автоматическое добавление		Воспроизведение контента, привязанного	
(Авто установок) .....	<u>71</u>	к кнопке FAVORITE STATION .....	<u>96</u>
Укажите название добавляемой радиостанции		<b>Функция AirPlay</b> .....	<u>97</u>
(Имя установки) .....	<u>71</u>	Воспроизведение музыки с iPhone, iPod touch или iPad .....	<u>97</u>
Пропуск добавленных радиостанций (Пропуск установки) .....	<u>72</u>	Воспроизведение музыки с iTunes на этом устройстве .....	<u>98</u>
Отмена пропуска радиостанций .....	<u>72</u>	Выбор нескольких громкоговорителей (устройств) .....	<u>98</u>
		Выполнение операций воспроизведения iTunes	
		с пульта ДУ данного устройства .....	<u>99</u>



<b>Удобные функции</b> .....	<u>100</u>
Повторное воспроизведение .....	<u>101</u>
Воспроизведение в случайном порядке .....	<u>101</u>
Регистрация в избранном .....	<u>102</u>
Воспроизведение содержимого из "Запомнить избранное" .....	<u>102</u>
Удаление контента, добавленного в избранное .....	<u>103</u>
Поиск с помощью ключевых слов (Поиск текста) .....	<u>103</u>
Прослушивание музыки на фоне понравившегося изображения (Слайдшоу) .....	<u>104</u>
Установка интервала показа .....	<u>105</u>
Проигрывание определенного видео во время воспроизведения аудио (Видео отбор) .....	<u>105</u>
Настройка качества изображения для конкретной среды просмотра (Режим картинки) .....	<u>106</u>
Одновременное воспроизведение музыки во всех зонах (Все зоны стерео) .....	<u>107</u>
<b>Выбор режима звука</b> .....	<u>108</u>
Выбор режима звука .....	<u>109</u>
Прямое воспроизведение .....	<u>110</u>
Воспроизведение Pure Direct .....	<u>110</u>
<b>Режим управления HDMI</b> .....	<u>122</u>
Порядок настройки .....	<u>122</u>

<b>Функция InstaPrevue</b> .....	<u>123</u>
Переключение между источниками входного сигнала .....	<u>124</u>
Настройка способа отображения подэкранов .....	<u>124</u>
Смена области отображения подэкранов .....	<u>125</u>
<b>Режим автоматического отключения</b> .....	<u>126</u>
Использование таймера сна .....	<u>127</u>
<b>Режим быстрого выбора</b> .....	<u>128</u>
Вызов режима быстрого выбора .....	<u>128</u>
Изменение настроек .....	<u>128</u>
<b>Функция выхода на запись REC OUT</b> .....	<u>129</u>
Запись на внешние устройства .....	<u>130</u>
<b>Режим веб-управления</b> .....	<u>131</u>
Использование режима веб-управления устройством .....	<u>131</u>
<b>Воспроизведение в зоне ZONE2/ZONE3 (отдельном помещении)</b> .....	<u>133</u>
Установка соединения с ZONE .....	<u>133</u>
Воспроизведение в ZONE2/ZONE3 .....	<u>137</u>

## Установки

<b>Карта меню</b> .....	<u>139</u>
Управление меню .....	<u>146</u>
<b>Ввод символов</b> .....	<u>147</u>
Использование экранной клавиатуры .....	<u>148</u>
Использование кнопок с цифрами .....	<u>148</u>



<b>Аудио</b> .....	<u>149</u>
Уровень диалога .....	<u>149</u>
Уровень сабвуфера.....	<u>149</u>
Пар-ры окр.звуч. ....	<u>150</u>
Тон .....	<u>153</u>
Restorer .....	<u>154</u>
Аудио задержка .....	<u>154</u>
Громкость.....	<u>154</u>
Audyssey.....	<u>155</u>
Граф.эквал. ....	<u>160</u>
<b>Видео</b> .....	<u>161</u>
Настр.изобр-я.....	<u>161</u>
Установка HDMI.....	<u>162</u>
Вых.установки .....	<u>164</u>
Компонент. в/вых .....	<u>166</u>
На экране дисплея.....	<u>167</u>
ТВ формат .....	<u>167</u>
<b>Входы</b> .....	<u>168</u>
Назначение входа .....	<u>168</u>
Переимен.ист. ....	<u>170</u>
Скрытые источники .....	<u>170</u>
Уровень источника.....	<u>170</u>
Выбор входа .....	<u>171</u>
<b>Громкоговорители</b> .....	<u>172</u>

<b>Установка Audyssey®</b> .....	<u>172</u>
Настройка акустической системы (Установка Audyssey®) .....	<u>174</u>
Сообщения об ошибках.....	<u>179</u>
Восстановление настроек Установка Audyssey® .....	<u>181</u>
<b>Ручная установка</b> .....	<u>182</u>
Назнач. усил. ....	<u>182</u>
Конфиг. АС .....	<u>183</u>
Дистанции .....	<u>185</u>
Уровни .....	<u>186</u>
Кроссоверы .....	<u>187</u>
Басы.....	<u>188</u>
Уст. Фронт. АС .....	<u>188</u>
2-х кан. воспр-ие .....	<u>189</u>
<b>Сеть</b> .....	<u>191</u>
Информация.....	<u>191</u>
IP Контроль .....	<u>191</u>
Приемлемое имя .....	<u>191</u>
Установки .....	<u>192</u>
Диагностики .....	<u>193</u>
Режим поддержки.....	<u>194</u>



<b>Главный</b> .....	<u>195</u>
Язык .....	<u>195</u>
Установка ZONE2/Установка ZONE3 .....	<u>195</u>
Переименование Зон .....	<u>197</u>
Быстрый выбор имени .....	<u>197</u>
Выход триггера 1/Выход триггера 2 .....	<u>198</u>
Автоотключение .....	<u>198</u>
Фронт дисплей .....	<u>199</u>
Информация .....	<u>199</u>
Данные об использовании .....	<u>201</u>
Программное обес-е .....	<u>201</u>
Настройка закрыта .....	<u>203</u>

### Управление внешними устройствами

<b>с помощью пульта ДУ</b> .....	<u>204</u>
Регистрация предустановленных кодов .....	<u>205</u>
Управление устройствами .....	<u>207</u>
Запуск предустановленных кодов .....	<u>210</u>
Определение зоны, управляемой с помощью пульта ДУ .....	<u>210</u>
Сброс пульта дистанционного управления .....	<u>210</u>

## Советы

<b>Содержание</b> .....	<u>211</u>
Советы .....	<u>212</u>
Устранение неполадок .....	<u>214</u>
<b>Возврат к заводским настройкам</b> .....	<u>228</u>

## Приложение

HDMI .....	<u>229</u>
Преобразование видео .....	<u>232</u>
Воспроизведение устройств памяти USB .....	<u>234</u>
Воспроизведение файлов с компьютера или из сетевого хранилища .....	<u>236</u>
Воспроизведение Интернет-радио .....	<u>237</u>
Режим персональной памяти .....	<u>237</u>
Режим запоминания настроек при выключении .....	<u>237</u>
Режимы звука и вывод канала .....	<u>238</u>
Режимы звука и параметры объемного звука .....	<u>239</u>
Типы входных сигналов и соответствующие режимы воспроизведения звука .....	<u>242</u>
Словарь терминов .....	<u>245</u>
Сведения о торговых марках .....	<u>252</u>
Технические характеристики .....	<u>254</u>
Предметный указатель .....	<u>258</u>
Лицензия .....	<u>261</u>
Список кодов предварительной настройки .....	<u>268</u>
AVR .....	<u>268</u>
Группа CBL/SAT .....	<u>268</u>
Группа TV .....	<u>272</u>
Группа VCR/PVR .....	<u>275</u>
Группа BD/DVD .....	<u>276</u>
Группа аудио .....	<u>278</u>



Благодарим за приобретение устройства Denon. Чтобы гарантировать его бесперебойную работу, пожалуйста, внимательно прочтите настоящее руководство пользователя, прежде чем приступить к эксплуатации изделия.

Ознакомившись с руководством, используйте его в дальнейшей работе с устройством.

## Комплект поставки

Убедитесь в наличии следующих компонентов в комплекте поставки изделия:

① Начало работы

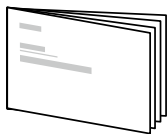

② CD-ROM  
(руководство пользователя)

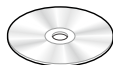

③ Правила техники безопасности

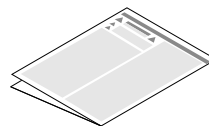

④ Сетевой шнур

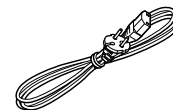

⑤ Пульт дистанционного управления (RC-1185)



⑥ Батарейки LR6/AA



⑦ Комнатная FM антенна

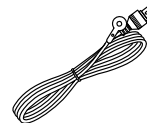

⑧ Настраиваемый и измерительный микрофон (ACM1NB)



⑨ Ярлык кабеля

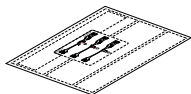

## Установка батареек

- ① Снятите заднюю крышку с пульта ДУ по направлению стрелки.

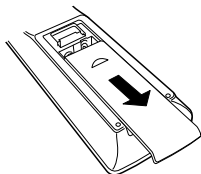

- ② Вставьте обе батарейки в соответствии с маркировкой ⊕ и ⊖, указанной в отсеке для батареек.

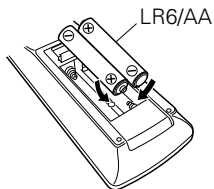

- ③ Вставьте заднюю крышку на место.

### ПРИМЕЧАНИЕ

- При установке батареек соблюдайте направление, указанное маркировкой ⊕ и ⊖ в отсеке для батареек.
- Чтобы предотвратить ущерб или утечку жидкости из батареек:
  - Запрещается пользоваться новой батареей вместе со старой.
  - Запрещается пользоваться батарейками разных типов.
- Извлекайте батарейки из пульта ДУ при продолжительном перерыве в его использовании.
- В случае утечки жидкости из батареек тщательно вытрите жидкость в отсеке для батареек и вставьте новые батарейки.

## Диапазон действия пульта ДУ

При управлении направляйте пульт ДУ на датчик ДУ.

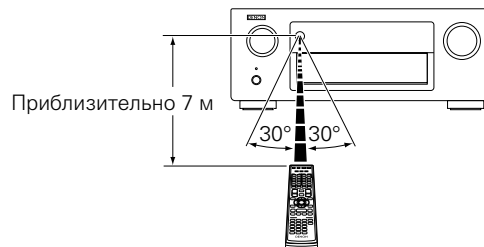



## Отличительные особенности

### Высокое качество звучания

- **Благодаря технологии с дискретной схемой усилитель обеспечивает одинаковое качество для всех 7-каналов (165 Вт x 7-каналов)**

Секция усилителя оснащена отдельными блоками питания (неинтегральная схема), что позволяет добиться максимальной реалистичности и потрясающего динамического диапазона.

Благодаря мощным отдельным блокам питания усилитель дает возможность легко управлять высококачественными колонками.

- **Audyssey DSX® (стр. 159)**

Устройство оборудовано процессором Audyssey DSX®. При подключении к устройству фронтальных колонок и воспроизведения с обработкой Audyssey DSX® вы получите фронтальную звуковую картину с большим количеством вертикальных каналов. При подключении двух фронтальных широтных колонок звуковая картина станет более развернутой.

- **Audyssey LFC™ (Low Frequency Containment) (стр. 158)**

Благодаря Audyssey LFC™ низкочастотные звуки не будут мешать людям в соседних помещениях и квартирах. Audyssey LFC™ производит динамический анализ аудиопотока и устраняет низкочастотные звуки, не позволяя им проникать через стены, пол и потолок. После этого проводится психоакустическая обработка, позволяющая слушателям по-прежнему воспринимать низкочастотные звуки без ущерба. Все это помогает добиться качественного звучания, которое не будет мешать соседям.

- **Раздельные сабвуферы и Audyssey Sub EQ HT™ (стр. 173)**

Данное устройство предоставляет возможность подключения двух сабвуферов и позволяет регулировать уровень громкости и время задержки каждого из них по отдельности.

Audyssey Sub EQ HT™ обеспечивает их плавную интеграцию, компенсируя разницу в уровне громкости и времени задержки обоих сабвуферов, а затем применяя к ним технологию Audyssey MultEQ® XT32 для улучшения глубокого баса и детализации.

- **DTS Neo:X (стр. 108)**

Данная технология поддерживает воспроизведение 2-канального или 7.1/5.1-канального звука с помощью многоканальной акустической системы (не более 9.1), что позволяет еще больше расширить звуковую картину.

- **Уникальная высококачественная технология воспроизведения Denon Link HD (стр. 43)**

Данное устройство оснащено эксклюзивной технологией Denon Link HD. Подключение к проигрывателю дисков Denon, поддерживающему технологию Denon Link HD, обеспечивает более точную локализацию звука, а также повышение детализации и четкости. Система проводит важные тактовые сигналы через выделенное подключение Denon Link HD, что снижает джиттер, появляющийся в обычных цифровых подключениях.



- **Устройство оснащено технологией Hybrid PLL Jitter Reducer, которая снижает джиттер и фазовые шумы, негативно влияющие на качество звука**

Технология Hybrid Phase Lock Loop Jitter Reducer компании Denon улучшает локализацию звука, создавая широкую и естественную звуковую картину.

## Высокое качество видео

- **Цифровой видеопроцессор повышает качество аналогового видеосигнала (разрешение SD) до HD (720p/1080p) и 4K (стр. 229)**

Данное устройство оснащено сложным видеопроцессором, который способен увеличивать стандартных разрешение (SD) аналогового видеозображения из традиционных источников (например, видеомagneтофонов) до HD и на выходе преобразовывать его в сверхвысокое разрешение 4K (3840 x 2160 пикселей), которое совместимо с новыми телевизорами высокого разрешения 4K.

- **Выход ZONE2 HDMI (стр. 133)**

Выход ZONE2 для нескольких помещений включает в себя выход HDMI, благодаря которому можно просматривать в основном помещении одну программу, а в соседнем — прослушивать аудио или просматривать видео из другого источника.

- **Одновременное воспроизведение через два выхода HDMI (только в зоне MAIN ZONE) (стр. 133)**

Данное устройство оснащено двумя выходными разъемами HDMI MONITOR. Один из разъемов вы можете подключить к проектору, а другой выход — к телевизору, для получения одновременного выходного сигнала.

- **Поддержка потоковой передачи интернет-радио, музыки и фотоснимков**

### Поддержка технологии AirPlay® (стр. 97)

Широкий выбор контента, включая прослушивание интернет-радио, воспроизведение аудиофайлов с ПК и просмотр фотографий с компьютера на телевизоре.

Данное устройство также поддерживает технологию Apple AirPlay, которая позволяет организовать потоковую передачу музыкальной библиотеки с устройств iPhone®, iPad®, iPod touch® и приложения iTunes®.

- **Совместимость с приложением для дистанционного управления “Denon Remote App” для выполнения основных операций управления устройством с iPad, iPhone или со смартфона на базе Android\***

“Denon Remote App” — это программное приложение, которое позволяет выполнять основные операции с помощью iPad, iPhone, смартфона на базе Android или планшета Android tablet — например, ON/OFF (включение/выключение устройства), регулировку уровня громкости и переключение источников сигнала.

\* Загрузите соответствующее приложение “Denon Remote App” для устройств iOS и Android. Это устройство должно быть подключено к вашей локальной сети, а iPhone/iPod touch или другие устройства должны быть подключены к этой же сети посредством Wi-Fi (беспроводного подключения к локальной сети).

- **Разъемы HDMI позволяют быстро подключать различные цифровые аудио- и видеоприборы (7 входов, 3 выхода)**

Данное устройство оснащено 7 входами HDMI и 3 выходами HDMI, что позволяет подключаться к различным совместимым с HDMI устройствам, например, проигрывателям дисков Blu-ray, игровым приставкам, а также цифровым видеокамерам и телевизорам формата HD.



- **Поддерживает HDMI (3D-видео, возврат звукового сигнала ARC, увеличение глубины цвета Deep Color, цветовой стандарт “x.v.Color”, автоматическую синхронизацию звука и изображения Auto Lip Sync, 4K) и функцию управления HDMI (🔗 стр. 229)**

Ресивер имеет дополнительные функции HDMI, а именно: сквозной канал видео в формате 3D, возврат звукового сигнала ARC, автоматическая синхронизация звука и изображения Auto Lip Sync, увеличение глубины цвета Deep Color и цветовой стандарт “x.v.Color”. Кроме того, ресивер оснащен функциями управления HDMI CEC. Если цифровой видеосигнал с разрешением 4K подается на вход, он передается через устройство без изменений, а функция наложения графического интерфейса пользователя (GUI) настраивает разрешение соответствующим способом.

- **Прямое воспроизведение с устройств iPod и iPhone через USB (🔗 стр. 46)**

При подсоединении кабеля USB из комплекта поставки iPod к порту USB данного устройства воспроизводить музыкальные файлы можно с помощью iPod или iPhone. Кроме того, пульт ДУ, который поставляется вместе с данным устройством, также подходит для управления iPod и iPhone.

- **Мультизонная функция для 3 источников и 3 зон**

Возможность прослушивания аудио и просмотра видео в основном помещении, а также наличие еще 1 зоны с различным аудиоконтентом (🔗 стр. 133).

- **Многокомнатный режим аудио**

Возможность прослушивать музыку, звучащую с домашнего кинотеатра, находясь при этом в соседней комнате (🔗 стр. 107).

- **Технология InstaPrevue (🔗 стр. 123)**

Позволяет просматривать подключенные к устройству источники HDMI в режиме “картинка в картинке”.

## Простота и удобство использования

- **В “Setup Assistant” содержатся удобные указания по настройке**  
Сначала по запросу выбирается язык. Затем просто следуйте указаниям, которые отображаются на телеэкране, чтобы настроить акустическую систему и т. д.
- **Удобный графический интерфейс пользователя**  
Данное устройство оснащено удобным графическим интерфейсом пользователя, который включает в себя экраны с меню, красочные значки и интуитивно понятные элементы управления, гарантирующие максимальную простоту использования.



# Наименования и назначение составных частей

## Передняя панель

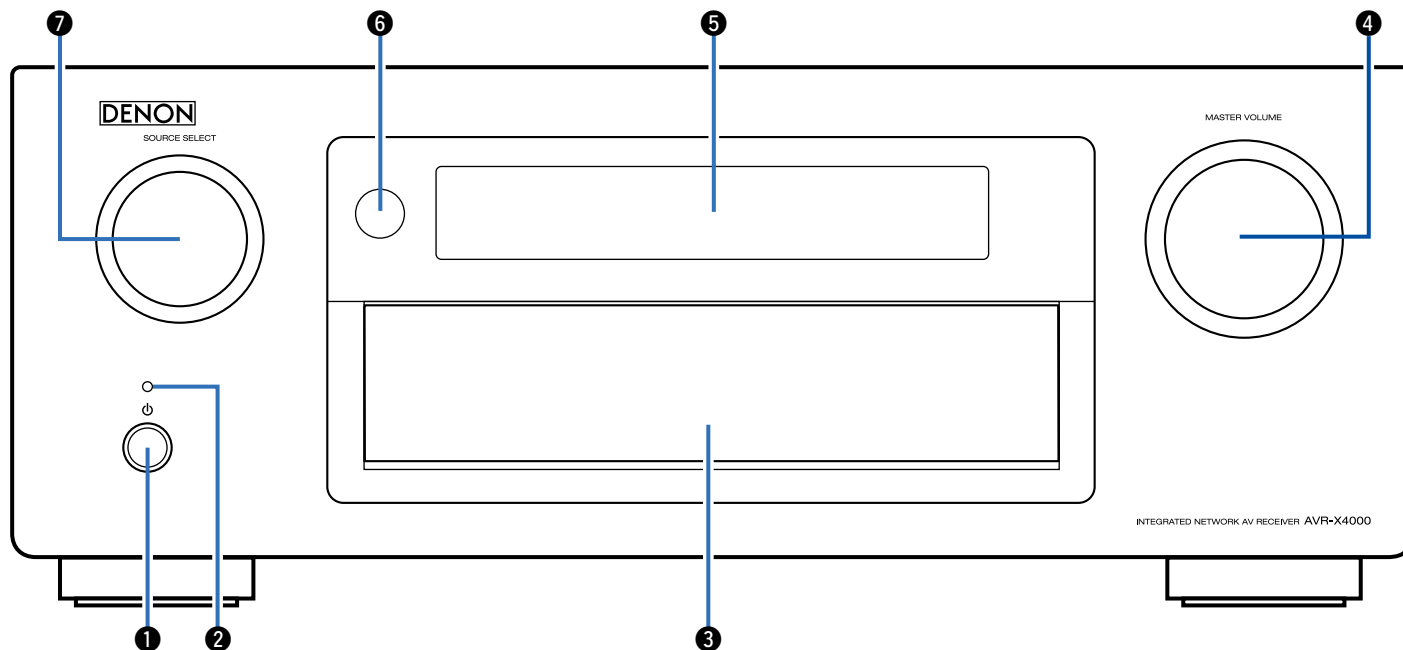

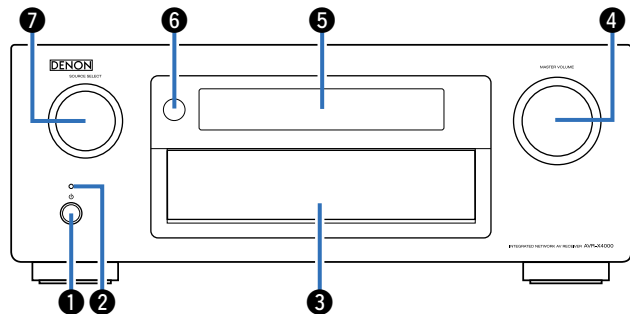

### 1 Кнопка включения питания (⏻)

Используется для включения и выключения (перехода в режим ожидания) питания MAIN ZONE (↗ стр. 54).

### 2 Индикатор питания

Цвет индикатора питания отражает текущий режим:

- Питание включено: Зеленый
- Стандартный режим ожидания : Выкл.
- Когда "По HDMI" (↗ стр. 163) или "Управление HDMI" (↗ стр. 163) установлены в положение "Вкл.": Красный
- Когда "IP Контроль" (↗ стр. 191) установлен в положение "Всегда включен": Красный

### 3 Дверца

При использовании кнопок или разъемов за дверцей надавите на нижнюю часть дверцы, чтобы открыть ее. Закрывая дверцу, уберите пальцы с ее пути.

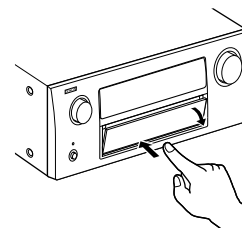

### 4 Регулятор MASTER VOLUME

Используется для регулировки уровня громкости (↗ стр. 55).

### 5 Дисплей

Используется для отображения информации (↗ стр. 16).

### 6 Датчик пульта ДУ

Используется для приема сигналов от пульта дистанционного управления (↗ стр. 8).

### 7 Регулятор SOURCE SELECT

Используется для выбора источника входного сигнала (↗ стр. 54).



## При открытой дверце

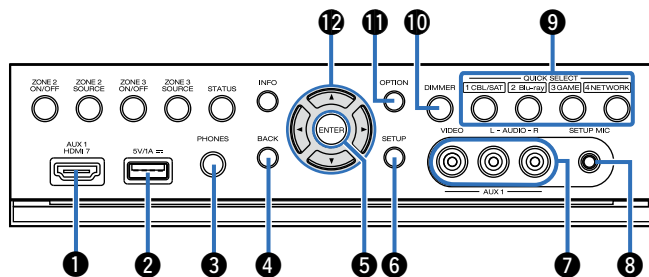

### 1 Разъем AUX1 HDMI 7

Используется для подключения устройств, совместимых с разъемами HDMI, таких как видекамера или игровая приставка (☞ стр. 44).

### 2 USB-порт

Используется для подключения USB-накопителей (запоминающих устройств USB) и USB-кабеля для iPod (☞ стр. 46).

### 3 Разъем для головных телефонов (PHONES)

Используются для подключения наушников.

При подключении наушников к этому разъему звук перестает выводиться через акустическую систему или через разъемы PRE OUT.

#### ПРИМЕЧАНИЕ

- Чтобы предотвратить ухудшение слуха, не следует слишком высоко поднимать уровень громкости при использовании головных телефонов.

### 4 Кнопка BACK

Служит для возврата в предыдущее меню (☞ стр. 146).

### 5 Кнопка ENTER

Используется для подтверждения выбора значения (☞ стр. 146).

### 6 Кнопка SETUP

Используется для отображения меню на экране телевизора (☞ стр. 146).

### 7 Разъем AUX1 INPUT

Используется для подключения устройств, совместимых с аналоговым выходом, таких как видекамера или игровая приставка (☞ стр. 44)

### 8 Разъем микрофона SETUP MIC

Используется для подключения настроенного и измерительного микрофона, входящего в комплект поставки данного устройства (☞ стр. 175).

### 9 Кнопки QUICK SELECT

При нажатии на любую из этих кнопок вызываются присвоенные им настройки — например, относящиеся к источнику входного сигнала, уровню громкости или режиму воспроизведения звука (☞ стр. 128).

### 10 Кнопка DIMMER

При каждом нажатии этой кнопки изменяется уровень яркости дисплея (☞ стр. 199).

### 11 Кнопка OPTION

Используется для отображения на экране телевизора меню действий (☞ стр. 100).

### 12 Кнопки курсора (Δ ∇ ◀ ▶)

Используются для выбора элементов (☞ стр. 146).



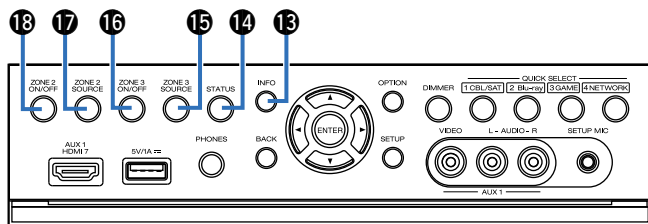

### 13 Кнопка информации (INFO)

Используется для отображения на экране телевизора информации о состоянии (↪ стр. 200).

### 14 Кнопка STATUS

При каждом нажатии этой кнопки изменяется информация о состоянии, отображаемая на дисплее (↪ стр. 58).

### 15 Кнопка ZONE3 SOURCE

Используется для выбора источника входного сигнала в ZONE3 (↪ стр. 137).

### 16 Кнопка ZONE3 ON/OFF

Используется для включения и выключения питания ZONE3 (↪ стр. 137).

### 17 Кнопка ZONE2 SOURCE

Используется для выбора источника входного сигнала в ZONE2 (↪ стр. 137).

### 18 Кнопка ZONE2 ON/OFF

Используется для включения и выключения питания ZONE2 (↪ стр. 137).



# Дисплей

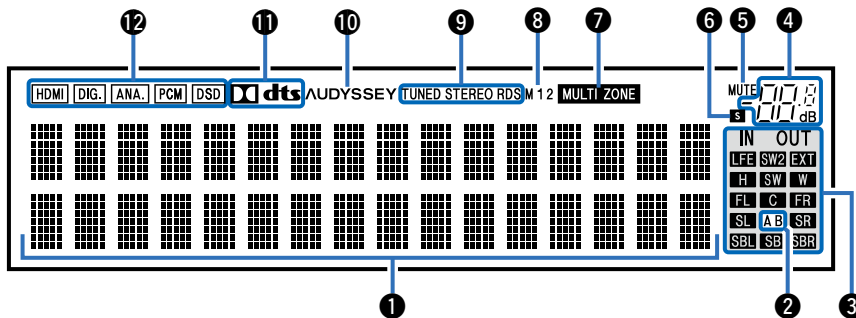

## 1 Информационный экран

Здесь выводятся имя источника входного сигнала, режим звука, значения настроек и другие сведения.

## 2 Индикатор фронтального громкоговорителя

Горит в зависимости от настроек фронтальных А и В громкоговорителей.

## 3 Индикаторы каналов входных/выходных сигналов

Канал для входных/выходных сигналов отображается в зависимости от настройки, установленной для "Индикаторы каналов" (☞ стр. 199).

- Когда параметр "Индикаторы каналов" установлен в значение "Выход" (По умолчанию) Загораются при передаче аудио сигналов из громкоговорителей.
- Когда параметр "Индикаторы каналов" установлен в значение "Вход" Загораются в соответствии с каналами, включающими входные сигналы.

При воспроизведении источников сигнала HD Audio индикатор **EXT** загорается, когда сигнал из канала расширения (канал, отличный от фронтального, центрального, окружающего, окружающего тылового, фронтального верхнего, фронтального широтного или LFE канала) является входным.





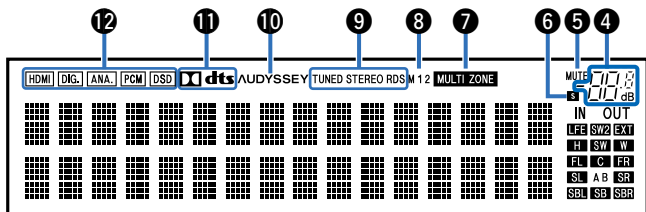

#### 4 Индикатор общего уровня громкости

#### 5 Индикатор MUTE

Мигает при включенном беззвучном режиме (☞ стр. 55).

#### 6 Индикатор таймера отключения

Подсвечивается при выборе режима сна (☞ стр. 126).

#### 7 Индикатор MULTI ZONE

Загорается при включении питания ZONE2 или ZONE3 (в отдельном помещении) (☞ стр. 137).

#### 8 Индикатор выхода монитора

Этот индикатор загорается при настройке выхода монитора HDMI. При выборе значения “Авто (сдвоенный)” индикаторы загораются в соответствии с состоянием подключения (☞ стр. 163).

#### 9 Индикаторы режима приема тюнера

Подсвечивается в зависимости от условий приема при выборе в качестве источника сигнала “TUNER”.

**STEREO** : Подсвечивается при приеме передач стереофонического радиовещания в FM-диапазоне.

**TUNED** : Подсвечивается при правильной настройке на радиостанцию.

**RDS** : Подсвечивается при приеме радиовещания RDS.

#### 10 Индикатор Audyssey®

Подсвечивается в том случае, если для режимов “MultEQ® XT32” (☞ стр. 156), “Dynamic EQ” (☞ стр. 156) или “Dynamic Volume” (☞ стр. 157) выбрано любое значение, кроме “Выкл.” и для параметров “Audyssey LFC™” (☞ стр. 158) или “Audyssey DSX®” (☞ стр. 159) выбрано любое значение, кроме “Выкл.”.

#### 11 Индикатор декодирования

Загорается, когда на выходе есть сигнал Dolby или DTS, или во время работы Dolby или DTS.

#### 12 Индикаторы входного сигнала

Соответствующий индикатор загорается в соответствии с входным сигналом (☞ стр. 171).



# Задняя панель

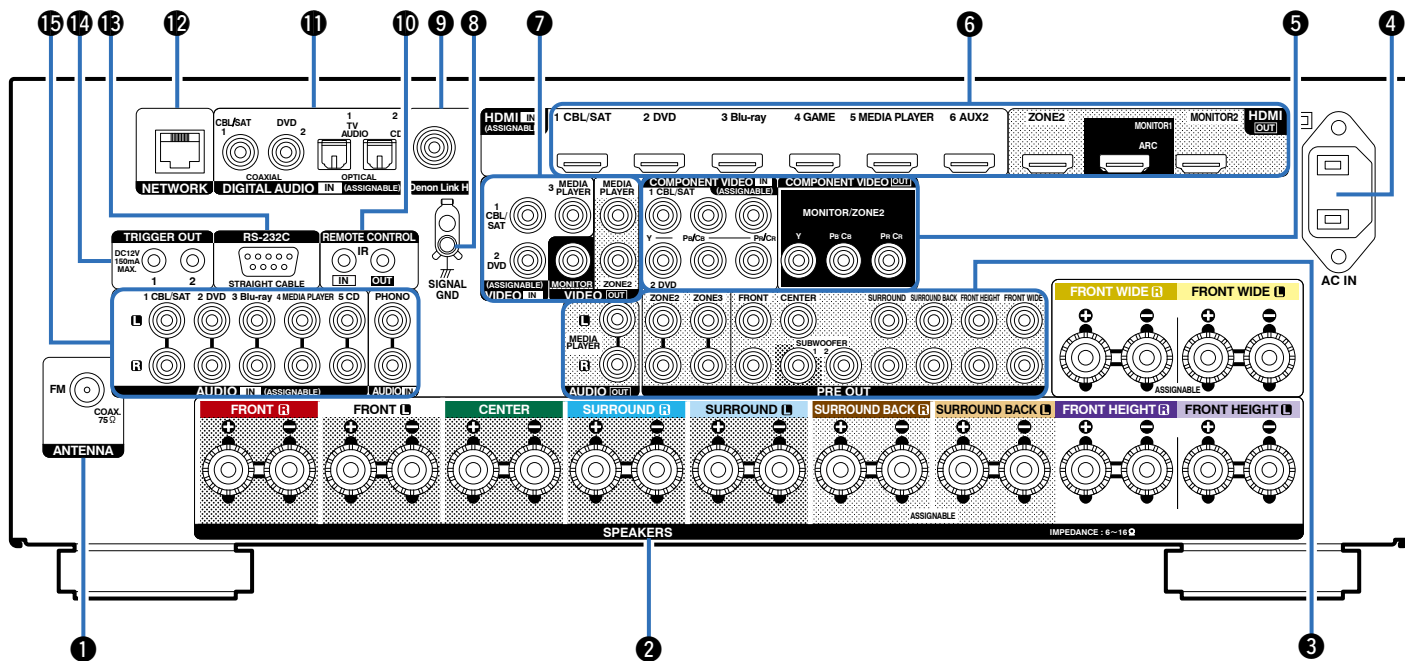

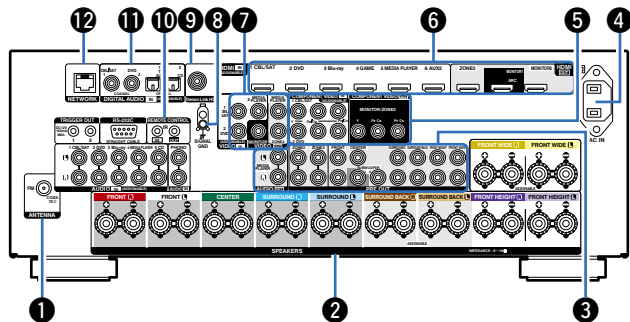

### 1 Гнездо FM-антенны (ANTENNA)

Служит для подключения FM-антенны (↗ стр. 48).

### 2 Клеммы динамиков (SPEAKERS)

Используются для подключения динамиков (↗ стр. 28).

### 3 Разъемы PRE OUT

Используются для подключения сабвуфера с встроенным усилителем или внешнего усилителя мощности (↗ стр. 29, 31, 35, 136).

### 4 Вход AC (AC IN)

Служит для подключения шнура питания (↗ стр. 52).

### 5 Разъемы компонентного видео (COMPONENT VIDEO)

Используются для подключения устройств, оборудованных разъемами компонентного видео (↗ стр. 39, 41, 42).

### 6 Разъемы HDMI

Используются для подключения устройств, оборудованных разъемами HDMI (↗ стр. 37, 38, 41, 42, 43).

### 7 Разъемы видео (VIDEO)

Используются для подключения устройств, оборудованных видеоразъемами (↗ стр. 39, 41, 42).

### 8 Разъемы SIGNAL GND

Используются для подключения проигрывателя (↗ стр. 45).

### 9 Разъем Denon Link HD

Используется для подключения проигрывателя дисков Blu-ray, совместимого с Denon Link HD (↗ стр. 43).

### 10 Разъемы REMOTE CONTROL

Используются для подключения инфракрасных ресиверов/передатчиков для управления данным устройством и внешними устройствами из другого помещения (↗ стр. 51).

### 11 Разъемы для цифрового звука (DIGITAL AUDIO)

Используются для подключения устройств, оборудованных цифровыми аудиоразъемами (↗ стр. 38, 39, 41, 42).

### 12 Сетевой разъем (NETWORK)

Используется для подключения данного устройства к сети (↗ стр. 49).



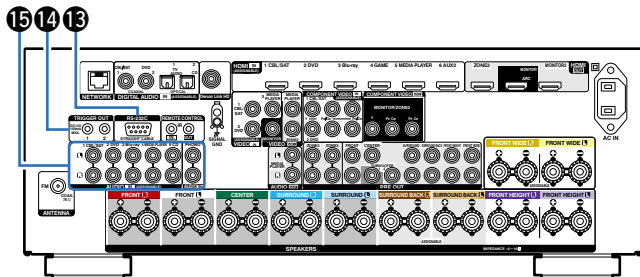

### 13 Разъем RS-232C

Последовательный порт RS-232C обеспечивает совместимость с внешним контроллером домашней автоматизации. Обратитесь к руководству пользователя контроллера домашней автоматизации для получения дополнительной информации о функциях последовательного управления данного устройства. Последовательный порт обеспечивает двустороннее управление и получение информации о статусе через внешний контроллер домашней автоматизации.

### 14 Разъемы TRIGGER OUT

Используются для подключения устройств, оснащенных функцией триггера (☞ стр. 51).

### 15 Разъемы аналогового звука (AUDIO)

Используются для подключения устройств, оборудованных аналоговыми аудиоразъемами (☞ стр. 41, 42).

#### ПРИМЕЧАНИЕ

- Запрещается прикасаться к внутренним контактам разъемов на задней панели. Электростатический разряд может привести к неустраняемому повреждению устройства.



# Пульт дистанционного управления

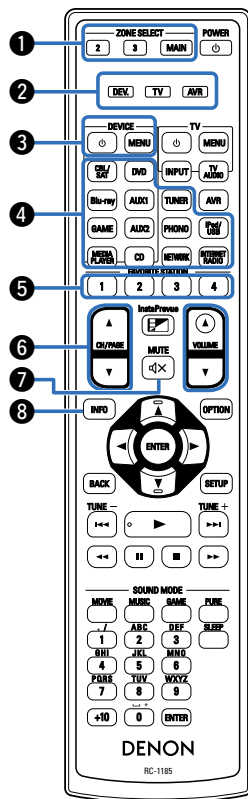

## ❶ Кнопки ZONE SELECT (MAIN, 2, 3)

Используются для выбора зоны (MAIN ZONE, ZONE2, ZONE3), управляемой пультом ДУ (☞ стр. 137, 146).

## ❷ Индикаторы режима работы

Индикатор “AVR” загорается, когда работает устройство.  
Индикатор “DEV” загорается, когда работает внешнее устройство.  
Индикатор “TV” загорается, когда работает телевизор.

## ❸ Кнопки управления внешним устройством (DEVICE $\phi$ /DEVICE MENU)

Включают и выключают питание внешних устройств и вызывают меню. Чтобы воспользоваться данными кнопками, необходимо зарегистрировать коды предварительной настройки (☞ стр. 207).

## ❹ Кнопки выбора источника входного сигнала

Используются для выбора источника входного сигнала (☞ стр. 54, 137).

## ❺ Кнопки FAVORITE STATION (1 – 4)

Используются для вызова запрограммированных радиостанций и типов программ (☞ стр. 95).

## ❻ Кнопки поиска канала или страницы (CH/PAGE $\blacktriangle$ $\blacktriangledown$ )

Используются для выбора запрограммированных радиостанций или перехода между страницами (☞ стр. 69).

## ❼ Кнопка MUTE ( $\square \times$ )

Используется для отключения звука (☞ стр. 55, 138).

## ❽ Кнопка информации (INFO)

Используется для отображения на экране телевизора информации о состоянии (☞ стр. 200).

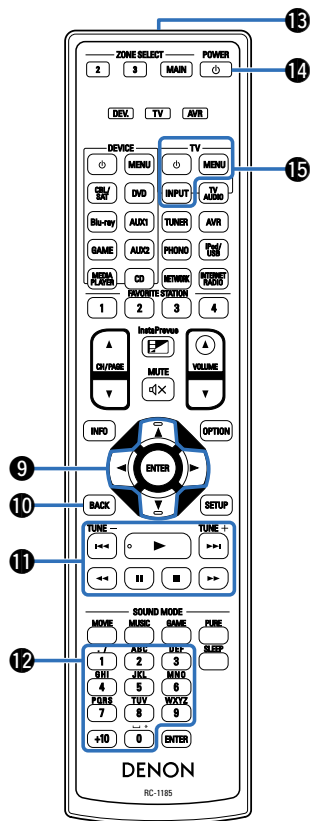

**9 Кнопки курсора** (Δ ∇ ◀ ▶)

Используются для выбора элементов (☞ стр. 146).

**10 Кнопка BACK**

Служит для возврата в предыдущее меню (☞ стр. 146).

**11 Системные кнопки**

Используются для управления воспроизведением (☞ стр. 56).

- Кнопки пропуска (◀◀, ▶▶)
- Кнопка воспроизведения (▶)
- Кнопки поиска (◀◀, ▶▶)
- Кнопка паузы (||)
- Кнопка остановки (■)

**Кнопки настройки на радиостанции** (TUNE +, -)

Используются для управления тюнером (☞ стр. 65).

**12 Кнопки ввода цифр/символов**

Используются для ввода букв или цифр на устройстве (☞ стр. 65, 148).

**13 Передатчик сигнала дистанционного управления**

Используется для передачи сигналов от пульта дистанционного управления (☞ стр. 8).

**14 Кнопка POWER** (⏻)

Используется для включения и выключения питания (☞ стр. 54, 137).

**15 Кнопки управления телевизором**  
(TV ◻/TV MENU/TV INPUT)

Используются для включения/выключения питания телевизора, переключения входов телевизора и вызова меню. Чтобы воспользоваться данными кнопками, необходимо зарегистрировать коды предварительной настройки (☞ стр. 208).



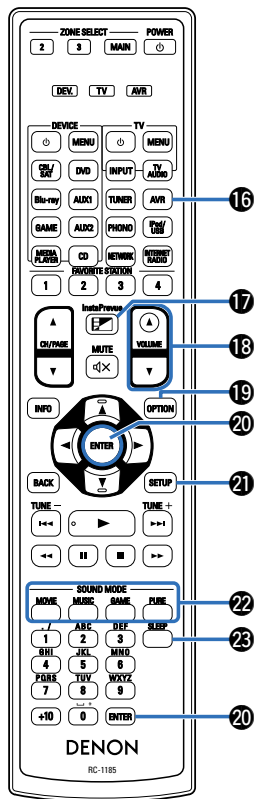

### 16 Кнопка режима управления усилителем

Если для пульта ДУ зарегистрированы коды предустановки, нажмите эту кнопку и воспользуйтесь меню, расположенном на устройстве.

### 17 Кнопка InstaPrevue

Используется для отображения экрана InstaPrevue (☞ стр. 123).

### 18 Кнопки VOLUME (▲▼)

Используются для регулировки уровня громкости (☞ стр. 55, 138).

### 19 Кнопка OPTION

Используется для отображения на экране телевизора меню действий (☞ стр. 100).

### 20 Кнопка ENTER

Используется для подтверждения выбора значения (☞ стр. 146).

### 21 Кнопка SETUP

Используется для отображения меню на экране телевизора (☞ стр. 146).

### 22 Кнопки SOUND MODE

Используются для выбора режима звука (☞ стр. 108).

- Кнопка MOVIE
- Кнопка MUSIC
- Кнопка GAME
- Кнопка PURE

### 23 Кнопка SLEEP

Используется для установки таймера сна (☞ стр. 126).



# Подсоединения

Подсоединение колонок (👉 стр. 25)

Подсоединение телевизора (👉 стр. 36)

Подключение устройства воспроизведения  
(👉 стр. 40)

Подключение iPod или запоминающего устройства  
USB в порт USB (👉 стр. 46)

Подключение FM-антенны (👉 стр. 48)

Подключение к домашней сети (LAN) (👉 стр. 49)

Подключение устройства внешнего управления  
(👉 стр. 51)







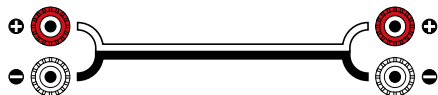

Подключение кабеля питания (👉 стр. 52)

## ПРИМЕЧАНИЕ

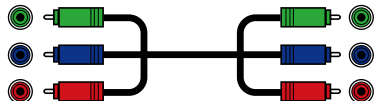
- Не включайте устройство в розетку, пока не будут подсоединены все компоненты. Запустите "Setup Assistant" и следуйте инструкциям по подключению на экране "Setup Assistant" (📖 стр. 7). (Во время работы "Setup Assistant" на разъемы ввода-вывода напряжение не подается.)
- Не прокладывайте сетевые шнуры вместе с соединительными кабелями. Это может привести к образованию помех.

## ■ Кабели, используемые для подключения

К подключаемым устройствам используйте предназначенные им кабели.

Кабель для колонок	
Кабель для сабвуфера	
Кабель HDMI	
Компонентный видеокабель	
Видеокабель	
Коаксиальный цифровой кабель	
Оптический кабель	
Звуковой кабель	
Кабель LAN	





## Подсоединение колонок

Установите колонки и подключите их к данному устройству (☞ стр. 25, 28).

### Установка акустической системы

Определите тип акустической системы исходя из количества колонок и установите колонки и сабвуфер в комнате. На приведенном ниже примере показывается как установить колонки.

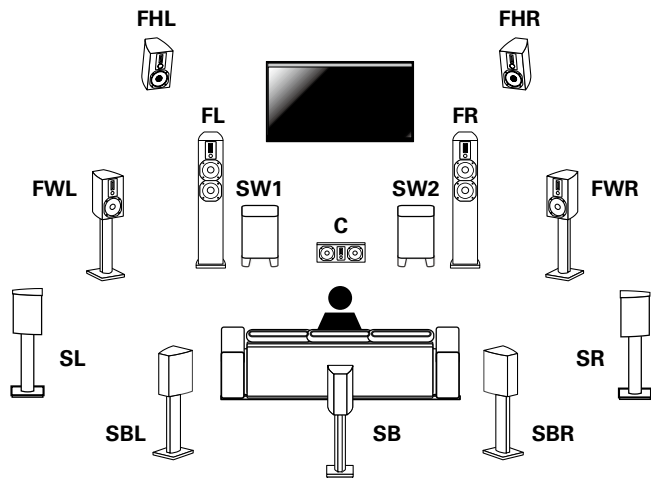

**FL/FR** : Установите левый и правый FRONT динамики на равном удалении от основной позиции прослушивания. Расстояние между телевизором и обоими динамиками также должно быть одинаковым.

**C** : Установите CENTER динамик между фронтальными динамиками выше или ниже телевизора.

**SL/SR** : Установите левый и правый динамики SURROUND звучания по обеим сторонам от основной позиции прослушивания на равном удалении от нее. Если тыловые динамики объемного звучания не используются, разместите обычные динамики объемного звучания немного позади позиции прослушивания.

**SBL/SBR (SB)** : Установите левый и правый SURROUND BACK динамики объемного звучания позади основной позиции прослушивания на равном удалении от нее. Если используется только один тыловой динамик объемного звучания, разместите его по центру.

**FHL/FHR** : Расположите левый и правый FRONT HEIGHT динамики по обеим сторонам от фронтальных динамиков. Закрепите их как можно выше под потолком и направьте в область основной позиции прослушивания.

**FWL/FWR** : Расположите левый и правый динамики FRONT WIDE по обеим сторонам от фронтальных динамиков, чтобы все фронтальные динамики находились на равном удалении.

**SW 1/2** : Установите SUBWOOFER в удобном месте рядом с фронтальными динамиками. При использовании двух сабвуферов расположите их в комнате симметрично.





- Это устройство совместимо с Audyssey DSX® (стр. 245), Dolby Pro Logic IIz (стр. 247) и DTS Neo:X (стр. 248), что обеспечивает более широкое и глубокое ощущение объемного звучания. При использовании Audyssey DSX® установите фронтальные широтные и фронтальные верхние громкоговорители. При использовании Dolby Pro Logic IIz установите фронтальные верхние громкоговорители.
- Ниже на рисунке показано, на какой высоте устанавливать каждую колонку. Высота указана приблизительно.

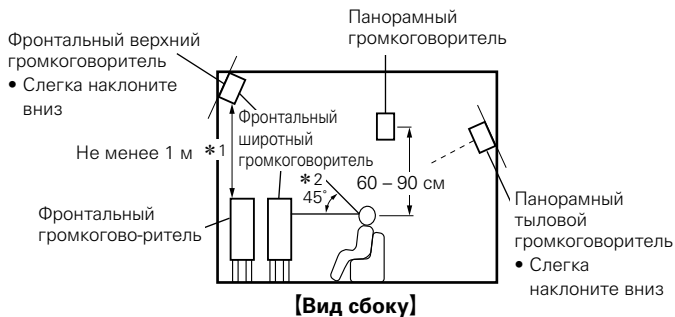

- \*1 Рекомендуется для Dolby Pro Logic IIz
- \*2 Рекомендуется для Audyssey DSX®

#### ПРИМЕЧАНИЕ

- Невозможно воспроизводить звук одновременно с панорамных тыловых, фронтальных верхних и фронтальных широтных громкоговорителей.



## ■ Стандартная акустическая система

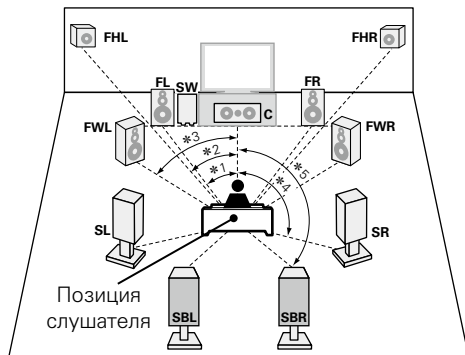

- \*1 22° – 30°
- \*2 22° – 45°
- \*3 55° – 60°
- \*4 90° – 110°
- \*5 135° – 150°

## ■ Установка 5,1-канальной акустической системы

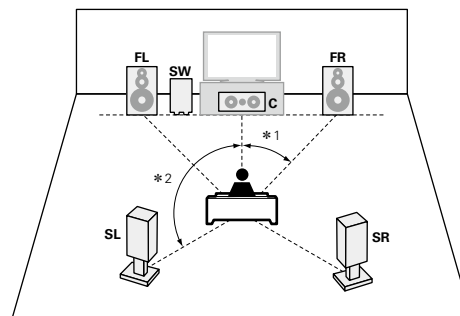

- \*1 22° – 30°
- \*2 120°



- При использовании только одного тылового динамика объемного звучания его следует установить непосредственно за позицией прослушивания.

### [Используемые сокращения]

<b>FL</b>	Фронтальный громкоговоритель (Л)	<b>SBL</b>	Тыловой панорамный громкоговоритель (Л)
<b>FR</b>	Фронтальный громкоговоритель (П)	<b>SBR</b>	Тыловой панорамный громкоговоритель (П)
<b>C</b>	Центральный громкоговоритель	<b>FHL</b>	Фронтальный высотный громкоговоритель (Л)
<b>SW</b>	Сабвуфер	<b>FHR</b>	Фронтальный высотный громкоговоритель (П)
<b>SL</b>	Тыловой громкоговоритель (Л)	<b>FWL</b>	Фронтальный широтный громкоговоритель (Л)
<b>SR</b>	Тыловой громкоговоритель (П)	<b>FWR</b>	Фронтальный широтный громкоговоритель (П)



## Подключение колонок

В данном разделе описывается подключение данного устройства к колонкам в помещении.

Подключение объясняется на примерах.

### ПРИМЕЧАНИЕ

- Перед подключением акустической системы, отключите шнур питания устройства из розетки. Выключите сабвуфер.
- Выполняйте подсоединение таким образом, чтобы центральные проводники кабеля акустической системы не выступали из клеммы громкоговорителя. Возможно срабатывание схемы защиты при соприкосновении центральных проводников с задней панелью или при соприкосновении проводов + и – друг с другом (см. стр. 251 “Схема защиты”).
- Запрещается прикасаться к клеммам акустической системы при включенном сетевом шнуре. Это может привести к поражению электрическим током. Если выполняется “Setup Assistant”, следуйте его инструкциям по подключению. (Во время работы “Setup Assistant” электропитание на акустическую систему не подается.)
- Используйте динамики с импедансом в диапазоне от 6 до 16 Ом.

## ■ Подключение кабелей к акустической системе

Внимательно проверьте левый (L) и правый (R) каналы и полярность (+ красный, – черный) на колонках, присоединенных к устройству, и подключите каналы в соответствии с указанной маркировкой.

**1** Срежьте около 10 мм изоляции с провода колонок, затем или крепко скрутите сердечник провода, или воспользуйтесь клеммами для подключения.



**2** На колонках поверните разъемы для подключения против часовой стрелки и немного ослабьте их.

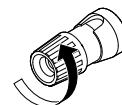

**3** Вставьте кабель от колонок в разъемы.

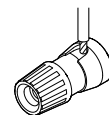

**4** На колонках поверните разъемы для подключения по часовой стрелке и затяните их.

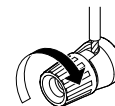

## ■ Подключение сабвуфера

Чтобы подключить сабвуфер, воспользуйтесь кабелем для сабвуфера.

К данному устройству можно подключить два сабвуфера.

Для подключения двух сабвуферов установите для параметра "Сабвуфер" значение "2 колонки" в настройках "Конфиг-ия АС" (☞ стр. 184).

Уровень громкости и дистанцию можно настроить для каждого сабвуфера отдельно.

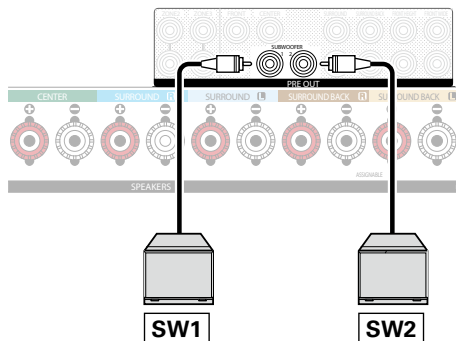

## ■ Информация о ярлыке кабеля динамиков (входят в комплект) для определения канала

Раздел экрана канала для клемм динамика на задней панели имеет цветовую маркировку для определения каждого канала.

Клеммы акустической системы	Цвет
FRONT L	Белый
FRONT R	Красный
CENTER	Зеленый
SURROUND L	Голубой
SURROUND R	Синий
SURROUND BACK L	Бежевый
SURROUND BACK R	Коричневый
FRONT HEIGHT L	Светло-фиолетовый
FRONT HEIGHT R	Фиолетовый
FRONT WIDE L	Светло-желтый
FRONT WIDE R	Желтый

Прикрепите ярлык кабеля динамика для каждого канала к кабелю динамика, как показано на картинке.

Далее подключите так, чтобы цвет клеммы динамика совпал с цветом ярлыка кабеля динамика.

## [Как прикрепить ярлык кабеля динамика]

Громкоговорители

Это устройство

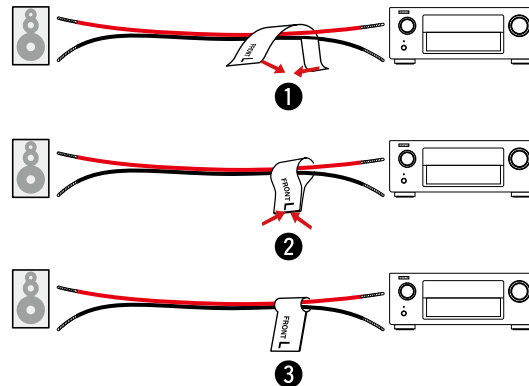

## ■ Стандартное подключение динамиков

На рисунке ниже показан пример стандартного подключения динамиков.

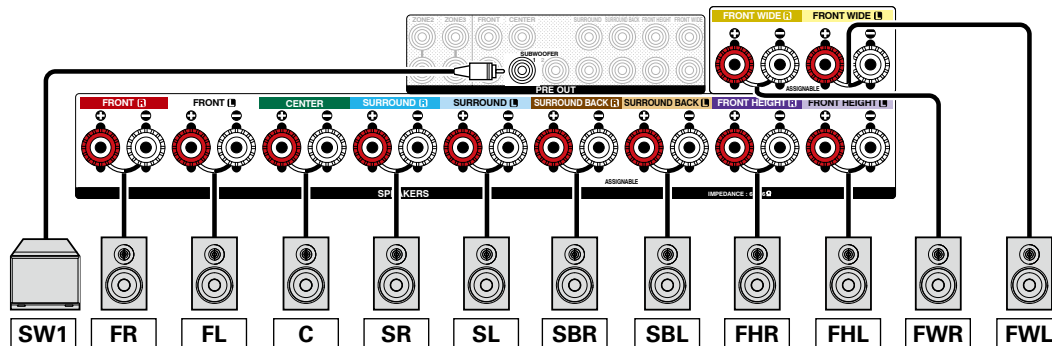

- При предварительном подключении всех динамиков можно автоматически переключать воспроизведение аудио между тыловыми динамиками объемного звучания, фронтальными высокочастотными и среднечастотными динамиками в соответствии со звуковым режимом и входными сигналами.
- При использовании такой схемы подключения установите параметр "Режим назначения" на значение "7.1-кан. (SB/FH/FW)" и "9.1-кан. (SB/FH/FW)" ([кнопка](#) стр. 182).
- При установке параметра "Режим назначения" в значение "9.1ch(SB/FH/FW)" используйте внешний усилитель для подключения клеммы Pre-out к каналу, указанному в настройке "Гл. Pre-amps" ([кнопка](#) стр. 183).
- Если используется сигнальный тыловой динамик объемного звучания, подключите его к клемме SURROUND BACK L.



## ■ Подключение фронтального динамика В

- Инструкции по подключению к данному устройству фронтального и центрального динамиков, динамика объемного звучания и сабвуфера см. в разделе “Стандартное подключение динамиков” (стр. 31).

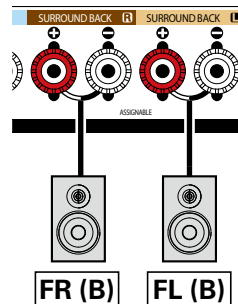

- При использовании такой схемы подключения установите параметр “Режим назначения” на значение “5.1-кан + Фронт В” (стр. 182).





## ■ Двухполосное соединение

Некоторые колонки можно подключить к усилителю с помощью двух отдельных усиленных подключений на каждую колонку. Выход одного канала усилителя подключен к басовому драйверу колонки, в то время как другой усилитель регулирует преобразователи верхних диапазонов (твитер или, в некоторых случаях, средние частоты и твитер). У данного подключения один канал усилителя, управляющий половиной двухполосной колонки, что позволяет избежать электрических помех между драйверами басов и высоких частот и каналами задающего усилителя. вы можете назначить 4 канала усиления, чтобы подключить одну пару двухполосных колонок. Двухполосные колонки всегда имеют два комплекта пар входных разъемов: один для низких частот и один для высоких частот. Если вы не уверены, действительно ли у вас двухполосные колонки, обратитесь к прилагаемому руководству пользователя.

- Инструкции по подключению к данному устройству центрального динамиком и динамика объемного звучания и сабвуфера см. в разделе "Стандартное подключение динамиков" (☞ стр. 31).

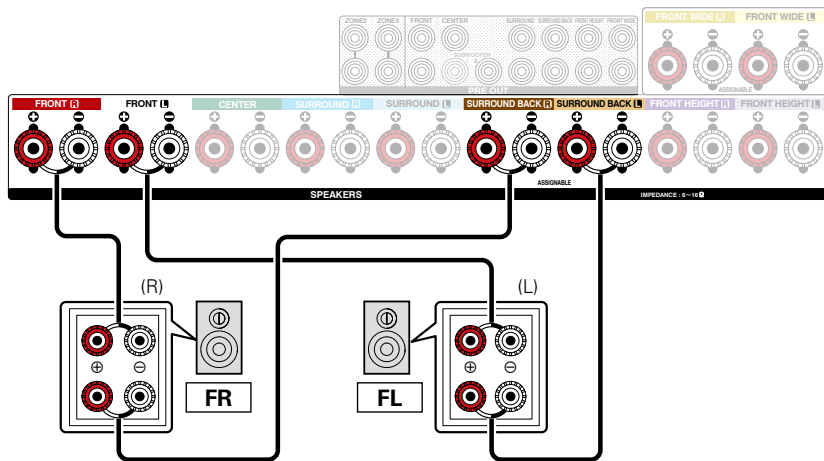

- При использовании такой схемы подключения установите параметр "Режим назначения" на значение "5.1-кан (Би-ампинг)" (☞ стр. 182).

### ПРИМЕЧАНИЕ

- Выполняя двухполосное подключение, убедитесь, что извлекли замыкающую пластину или провод, расположенный между ВЧ и НЧ разъемами громкоговорителя.



## ■ Подключение фронтальных динамиков исключительно для 2-канального воспроизведения

Имеется возможность подключения дополнительных фронтальных динамиков для 2-канального воспроизведения в режиме DIRECT или в режиме STEREO.

Колонки, используемые исключительно для многоканального воспроизведения, и колонки, используемые исключительно для 2-канального воспроизведения, автоматически переключаются для воспроизведения в соответствии с режимом объемного звучания.

- Инструкции по подключению к данному устройству фронтального и центрального динамиков, динамика объемного звучания и сабвуфера см. в разделе “Стандартное подключение динамиков” ([стр. 31](#)).



- При использовании такой схемы подключения установите параметр “Режим назначения” на значение “7.1-к/2-к Фронты” ([стр. 182](#)).



## ■ Подключение внешнего усилителя мощности

- Данное устройство можно использовать в качестве предварительного усилителя при подключении внешнего усилителя мощности к разъемам PRE OUT. Добавление внешнего усилителя с более высокой номинальной выходной мощностью, чем данное устройство, улучшит качество звука колонок с более низкой эффективностью и/или сопротивлением, а также поможет добиться более высокого уровня громкости.
- Выберите разъем для подключения и подсоедините устройство.

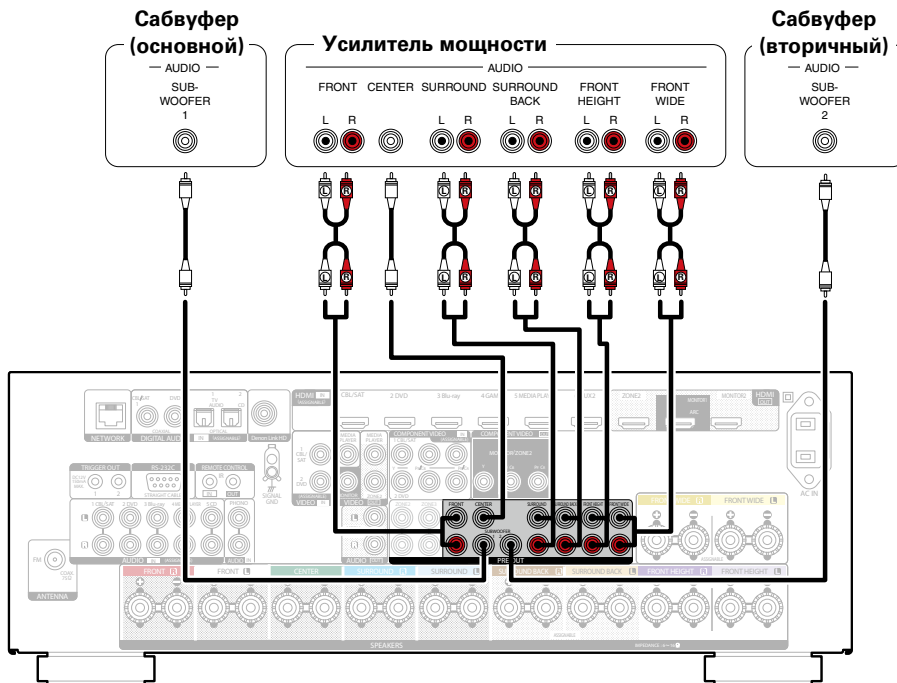

- Если используется только один тыловой динамик объемного звучания, подключите его к клемме левого канала (L).



## Подсоединение телевизора

Подключите телевизор к данному устройству таким образом, чтобы вывести на него входящий видеосигнал. Данное устройство может использоваться также для прослушивания звука с телевизора.

Конфигурация подключения зависит от набора разъемов и функций телевизора.

Благодаря функции ARC на данном устройстве можно воспроизводить звук с телевизора, передавая звуковой сигнал по кабелю HDMI.

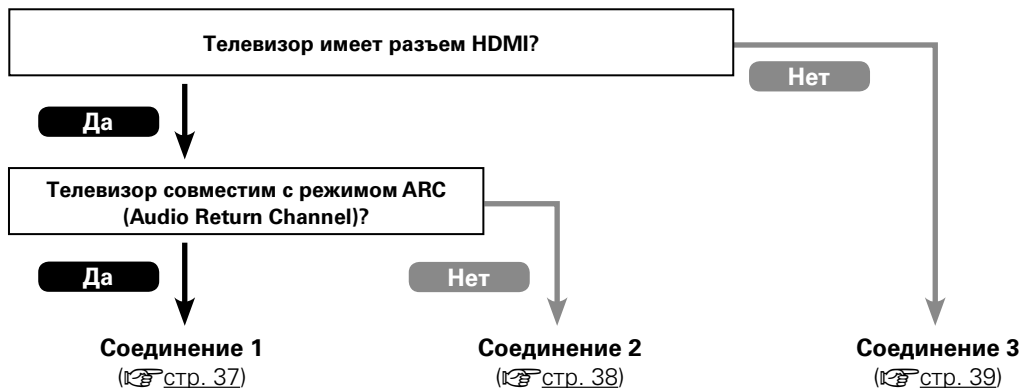

## Соединение 1 : Телевизор поддерживает режим ARC (Audio Return Channel) и имеет разъем HDMI

Для подключения к данному устройству телевизора, совместимого с режимом ARC, используйте кабель HDMI.

При использовании телевизора с поддержкой режима ARC установите параметр “Управление HDMI” (см. стр. 163) на значение “Вкл.”

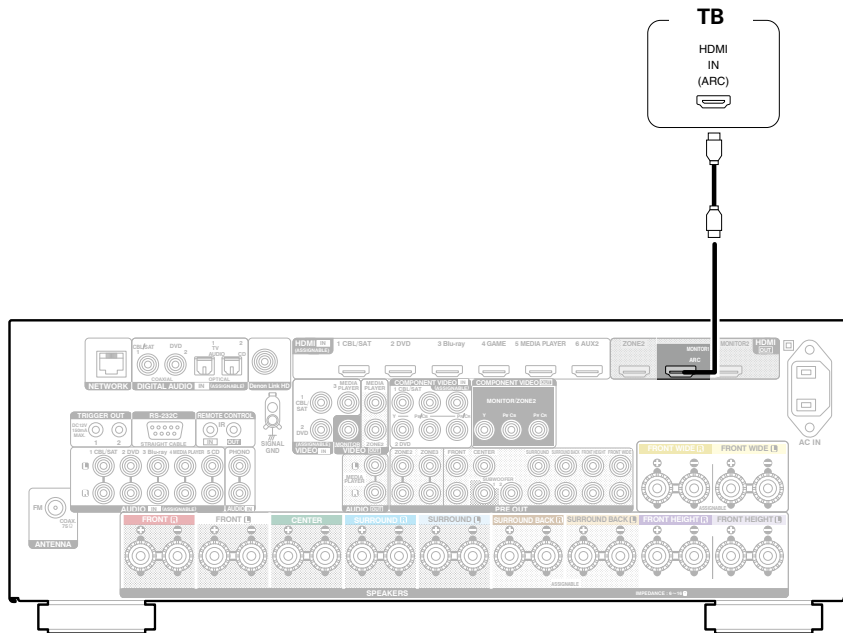

## Соединение 2 : Телевизор имеет разъем HDMI

Для подключения телевизора к данному устройству используйте кабель HDMI.

Для прослушивания звука с телевизора соедините оба устройства оптическим кабелем.

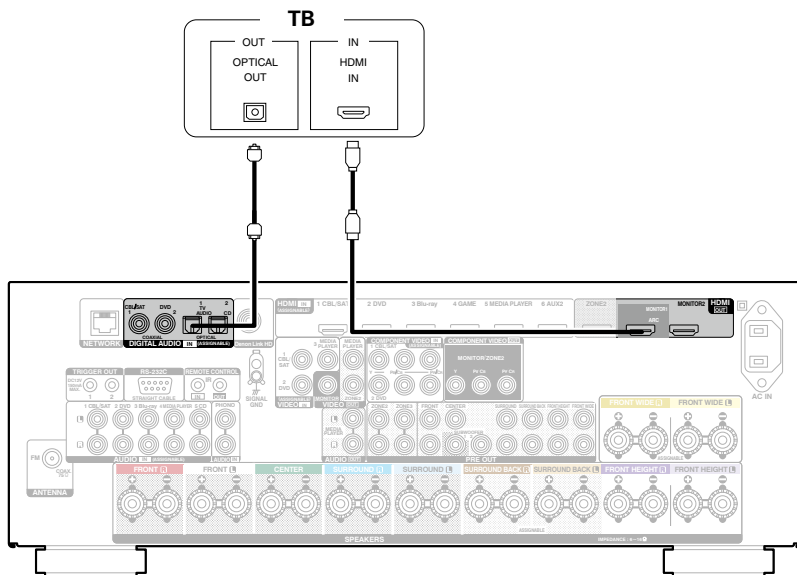

- Чтобы вывести аудиосигналы, поступающие из входного разъема HDMI на телевизор, подключенный через HDMI, установите для “HDMI Аудио-Выход” (стр. 162) параметр “ТВ”.



## Соединение 3 : Телевизор имеет разъем HDMI

Для подключения телевизора к данному устройству используйте видео- или компонентный кабель.  
Для прослушивания звука с телевизора соедините оба устройства оптическим кабелем.

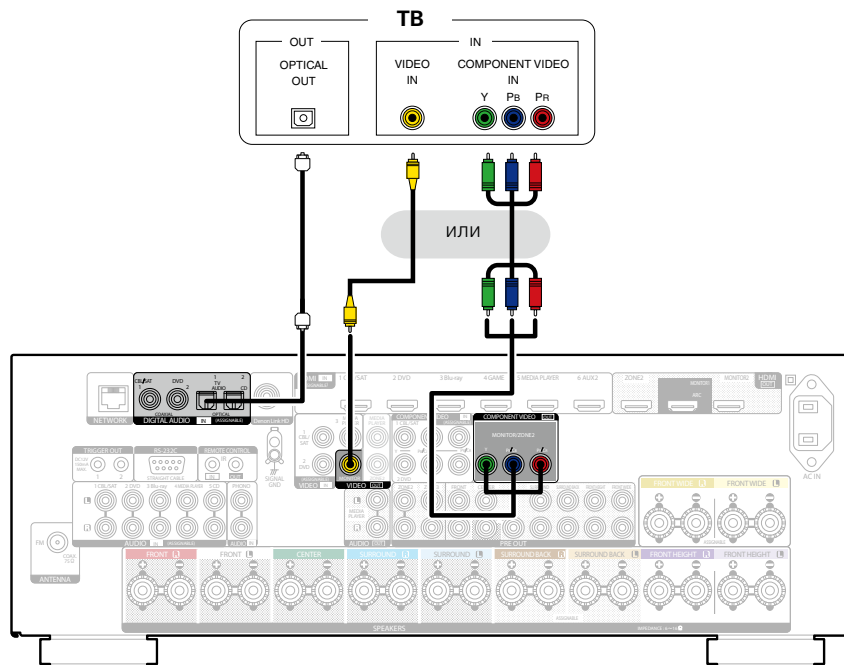





## Подключение устройства воспроизведения

Данное устройство оснащено тремя типами разъемов входного видео (HDMI, компонентное видео и композитное видео) и тремя типами разъемов выходного видео (HDMI, компонентное видео и композитное видео).

Используйте входные разъемы, соответствующие параметрам подключаемого устройства.

Если прибор, подключенный к этому устройству оборудован разъемом HDMI, рекомендуется использовать подключение HDMI.

Для передачи аудио- и видеосигналов через разъем HDMI требуется только кабель HDMI.

- Подсоединение декодера телеканалов (спутникового тюнера/кабельного телевидения) ( [стр. 41](#))
- Подключение DVD-проигрывателя ( [стр. 42](#))
- Подключение проигрывателя дисков Blu-Ray, совместимого с функцией Denon Link HD ( [стр. 43](#))
- Подключение видеокамеры или другого устройства ( [стр. 44](#))
- Подсоединение проигрывателя ( [стр. 45](#))



- Подключите к входным разъемам данного устройства другие устройства, как предписано маркировкой на входных разъемах источников аудио-/видеосигнала.
- Это устройство может изменить источник сигнала, назначенный для разъемов HDMI IN, DIGITAL AUDIO IN, COMPONENT VIDEO IN, VIDEO IN и AUDIO IN.  
Как изменить источник сигнала, назначенный для разъемов ([стр. 168](#) "Назначение входа").





## Подсоединение декодера телеканалов (спутникового тюнера/кабельного телевидения)

В инструкции ниже описано подключение спутникового тюнера/декодера кабельного ТВ.  
Используйте входные разъемы, соответствующие параметрам подключаемого устройства.

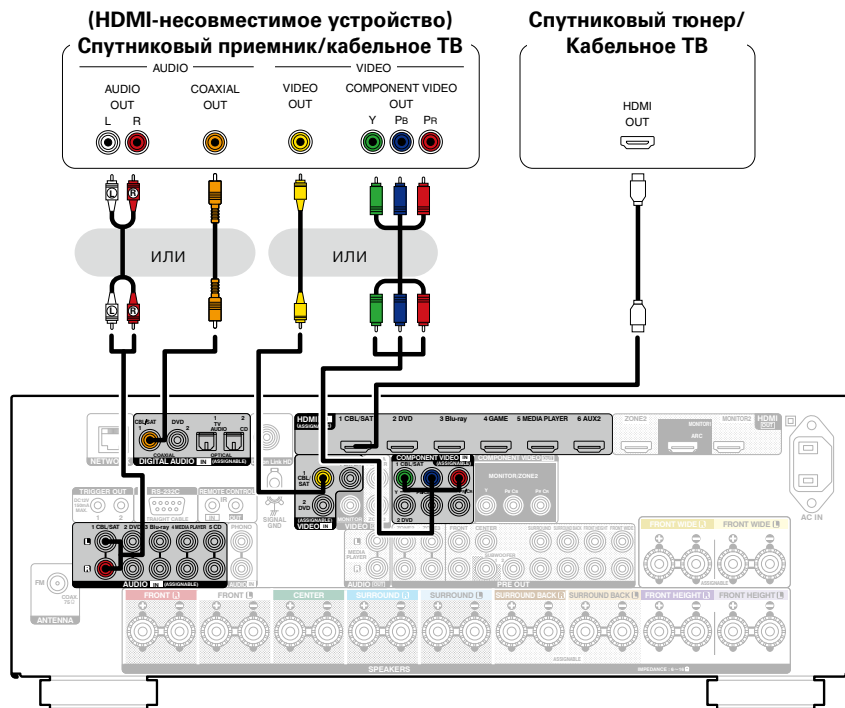

## Подключение DVD-проигрывателя

В инструкции ниже описано подключение DVD-проигрывателя.

Используйте входные разъемы, соответствующие параметрам подключаемого устройства.

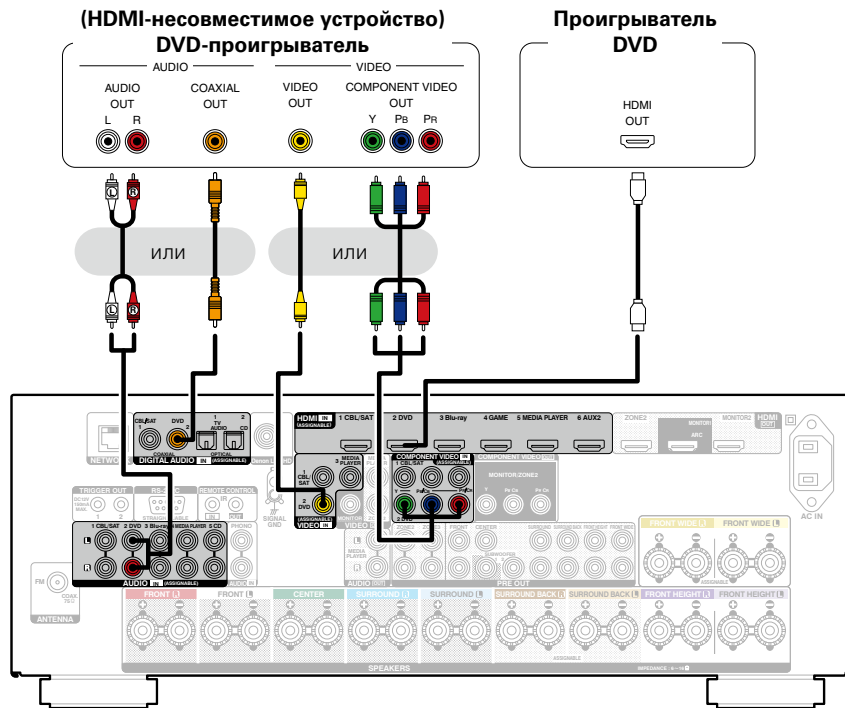

## Подключение проигрывателя дисков Blu-Ray, совместимого с функцией Denon Link HD

При создании подключения Denon Link HD к проигрывателю, поддерживающему эту функцию, качество воспроизведения звука будет выше, чем при использовании простого подключения HDMI.

При подключении установите “Назначение входа” – “DIGITAL” (☞ стр. 169) для “D.LINK”.

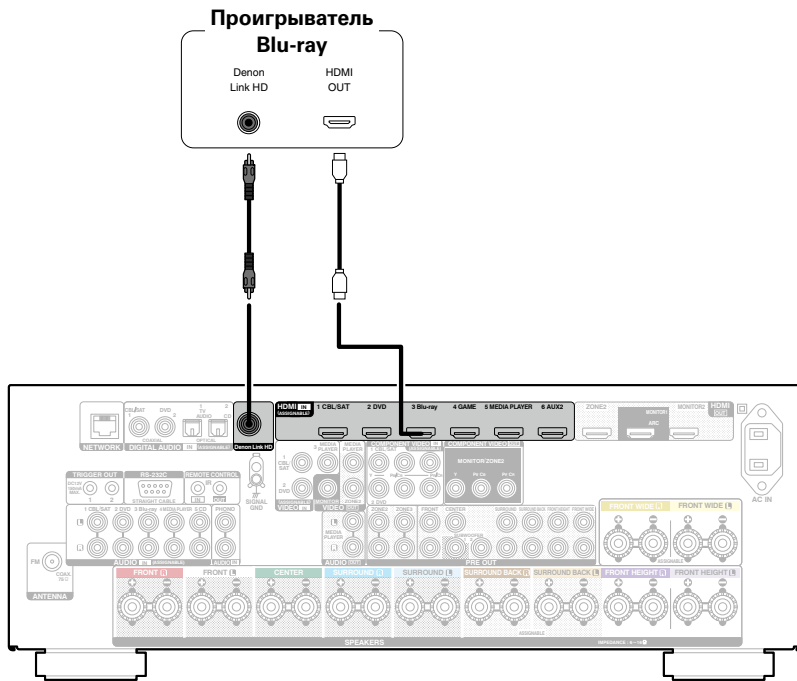

- Для данного метода подключения необходимы соединения HDMI и Denon Link HD.
- В меню “Входной режим” (☞ стр. 171) задайте режим звукового входа “Авто” или “HDMI”.



## Подключение видеокamеры или другого устройства

В инструкции ниже описано подключение видеокamеры.

Подключите к данному устройству воспроизводящее устройство, например цифровую, видеокamеру или игровую приставку.

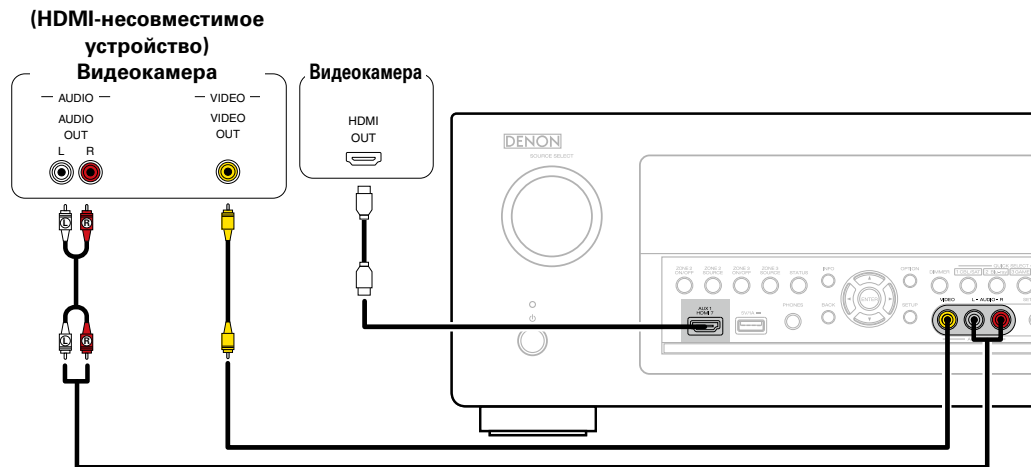

## Подсоединение проигрывателя

Данное устройство совместимо с проигрывателями, оснащенными головкой звукоснимателя с подвижным магнитом (ММ). При подключении к проигрывателю звукоснимателя с подвижной катушкой низкого уровня выходного сигнала воспользуйтесь одним из имеющихся в продаже усилителем для головки типа МС или повышающим трансформатором.

Если установить PHONO в качестве источника входного сигнала устройства и случайно увеличить громкость без подключения проигрывателя, из колонок может раздаваться фоновый шум.

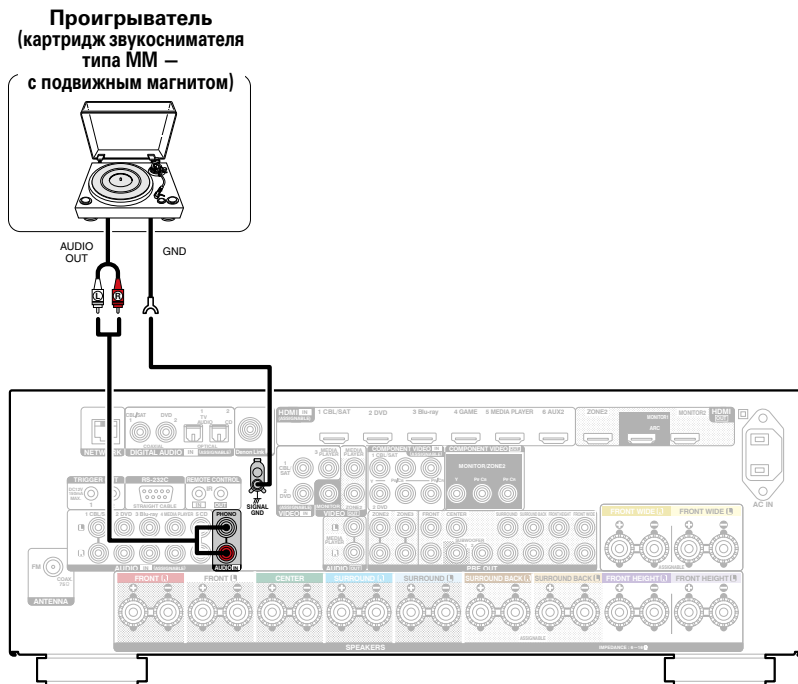

### ПРИМЕЧАНИЕ

- Заземление данного устройства (SIGNAL GND) не является защитным. Обратите внимание, что в зависимости от модели проигрывателя подключение заземления может вызвать обратный эффект и увеличить шум. В таком случае необходимость подключения заземления отсутствует.



## Подключение iPod или запоминающего устройства USB в порт USB

Для подсоединения iPod к данному устройству воспользуйтесь кабелем-адаптером USB, который поставлялся в комплекте с iPod. Инструкции по эксплуатации см. в разделе “Воспроизведение с iPod” (стр. 56) или в разделе “Воспроизведение запоминающего устройства USB” (стр. 61).

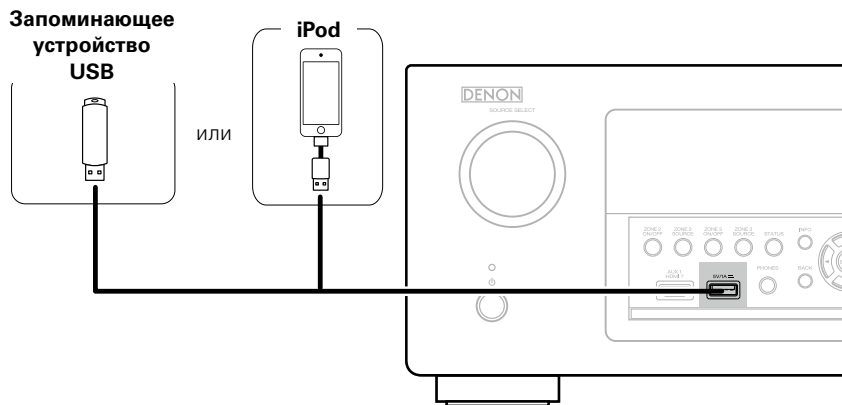

- Компания Denon не гарантирует, что все запоминающие устройства USB будут работать или получать электропитание. При использовании портативного жесткого диска с USB-соединением, который поставлялся в комплекте с блоком питания, используйте блок питания из комплекта.

### ПРИМЕЧАНИЕ

- Запоминающие устройства USB не будут работать через USB концентратор (хаб).
- Данное устройство не поддерживает подключение к компьютеру с помощью кабеля USB через USB порт на устройстве.
- Запрещается пользоваться кабельными удлинителями при подсоединении запоминающих устройств USB. Это может привести к созданию радиопомех для другой аппаратуры.



## ■ Поддерживаемые модели iPod/iPhone

### • iPod classic



iPod classic  
80GB



iPod classic  
160GB (2007)



iPod classic  
160GB (2009)

### • iPod nano



iPod nano  
3rd generation  
(video)  
4GB 8GB



iPod nano  
4th generation (video)  
8GB 16GB



iPod nano  
5th generation (video camera)  
8GB 16GB



iPod nano  
6th generation  
8GB 16GB



iPod nano  
7th generation  
16GB

### • iPod touch



iPod touch  
1st generation  
8GB 16GB 32GB



iPod touch  
2nd generation  
8GB 16GB 32GB



iPod touch  
3rd generation  
32GB 64GB



iPod touch  
4th generation  
8GB 32GB 64GB



iPod touch  
5th generation  
32GB 64GB

### • iPhone



iPhone  
4GB 8GB 16GB



iPhone 3G  
8GB 16GB



iPhone 3GS  
8GB 16GB 32GB



iPhone 4  
8GB 16GB 32GB



iPhone 4S  
16GB 32GB 64GB



iPhone 5  
16GB 32GB 64GB



## Подключение FM-антенны

После подключения антенны и приема сигнала радиовещания (см. стр. 65 “Прослушивание FM-радиостанций”) закрепите антенну клейкой лентой в положении, которое обеспечивает минимальный уровень шумов.

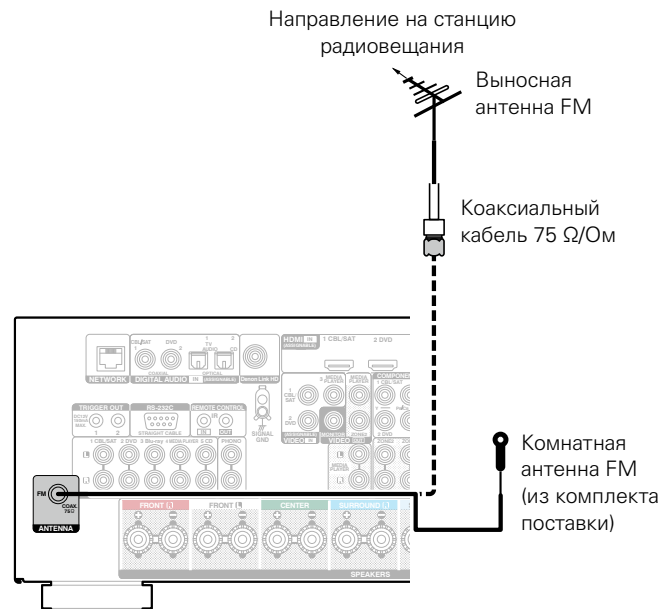

### ПРИМЕЧАНИЕ

- Не подсоединяйте две FM-антенны одновременно.
- При невозможности приема качественного вещательного сигнала рекомендуется установка выносной антенны. Подробности можно выяснить в розничном магазине, где было приобретено устройство.





## Подключение к домашней сети (LAN)

Для прослушивания различных записей, можно подключить данное устройство к домашней сети (LAN) в соответствии с приведенными ниже указаниями.

- Воспроизведение звука по сети из таких источников, как интернет-радио или ваш медиасервер
- Воспроизведение музыкального контента через онлайн-службы
- Использование функции Apple AirPlay
- Управление устройством через сеть
- Обновление встроенного программного обеспечения



- При использовании данного устройства имеется возможность задействования режимов DHCP и автоматического назначения адресов (Auto IP), обеспечивающих автоматическую настройку сети.
- При использовании подключения данного устройства к сети без использования режима DHCP следует настроить параметры IP-адреса и т. п. в разделе "Сеть" (☞ стр. 191).

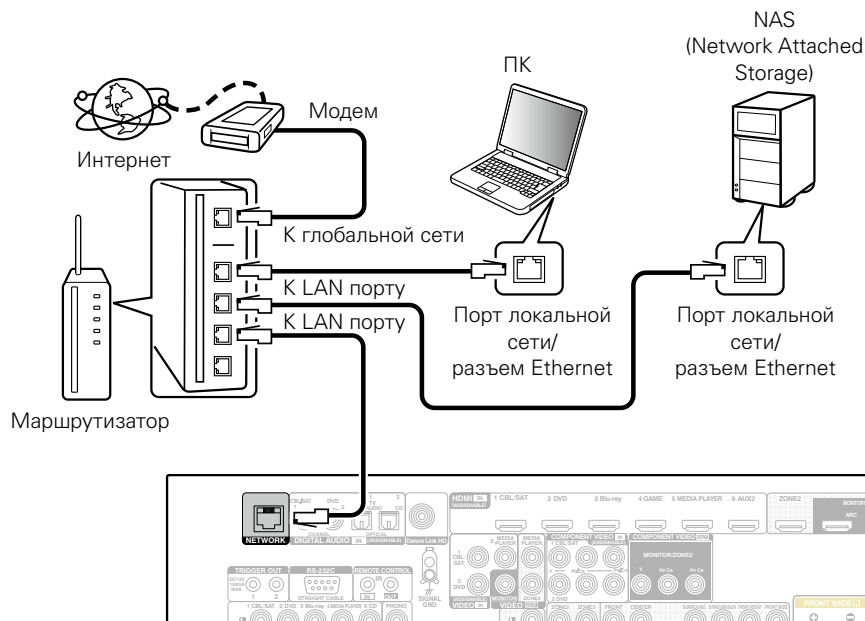

**По вопросам подключения к интернету обращайтесь к провайдеру интернета или в компьютерный магазин.**





- При совместном использовании с данным устройством мы рекомендуем Вам воспользоваться маршрутизатором, обладающим следующими возможностями:
  - Встроенный сервер DHCP  
Эта возможность позволяет автоматически распределять IP адреса в локальной сети.
  - Встроенный коммутатор 100BASE-TX  
При подключении нескольких устройств рекомендуется концентратор-коммутатор со скоростью 100 Мбит/с или выше.
- Используйте только экранированные сетевые кабели STP или ScTP, которые продаются в магазинах электроники (рекомендуется CAT-5 или более высокая категория).
- Рекомендуется использовать обычный экранированный кабель LAN. Если используется кабель квартирного типа или неэкранированный кабель, электромагнитный шум может оказывать влияние на другие устройства.

#### ПРИМЕЧАНИЕ

- Типы маршрутизаторов, которыми можно пользоваться, зависят от требований провайдера интернета. Дополнительные сведения можно получить у интернет-провайдера или у консультантов в магазине электроники.
- Данное устройство несовместимо с протоколом PPPoE. В случае наличия договора с провайдером интернета относительно линии, работающей по протоколу PPPoE, необходим совместимый с PPPoE маршрутизатор.
- Запрещается подключать разъем NETWORK непосредственно к порту LAN/Ethernet компьютера.



# Подключение устройства внешнего управления

## Разъемы REMOTE CONTROL

Если данное устройство установлено в месте, которого не достигают сигналы пульта ДУ (например, в шкафу), имеется возможность по-прежнему управлять устройством и подключенной к нему аппаратурой с помощью имеющегося в продаже ИК-приемника.

Кроме того, им можно воспользоваться для дистанционного управления зонами ZONE2 и ZONE3 (другое помещение).

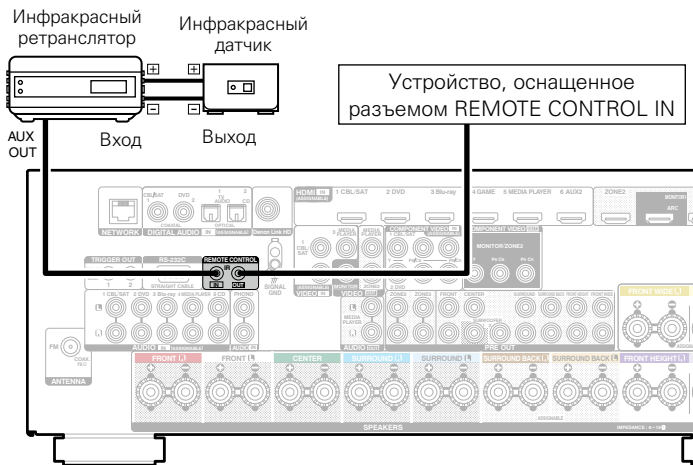

## Разъемы TRIGGER OUT

При подключении устройства, оснащенного разъемами TRIGGER IN, включением/выключением режима ожидания подключенного устройства можно управлять посредством выполнения связанных операций на данном устройстве.

Выходной электрический сигнал с разъема TRIGGER OUT составляет не более 12 В/150 мА при постоянном токе.

Совместимое с дистанционным включением устройство, 12 В/150 мА при постоянном токе

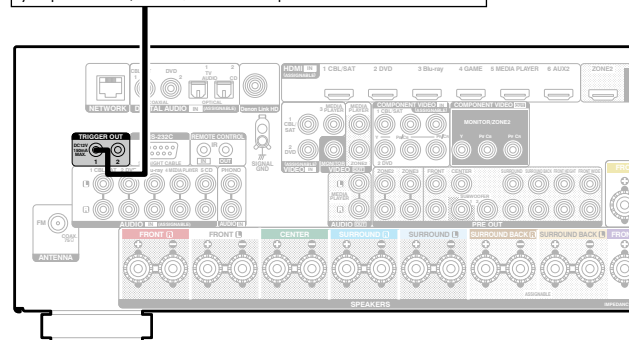

### ПРИМЕЧАНИЕ

- Для подключения разъемов TRIGGER OUT пользуйтесь монофоническим кабелем с мини-вилкой. Не следует пользоваться стереофоническим кабелем с мини-вилкой.
- Если допустимый входной сигнал переключения для подсоединенного устройства превышает 12 В/150 мА при постоянном токе или вход закорочен, использование разъема TRIGGER OUT невозможно. В таком случае выключите устройство и отсоедините его.



## Подключение кабеля питания

После подключения всех компонентов, включите устройство в розетку.

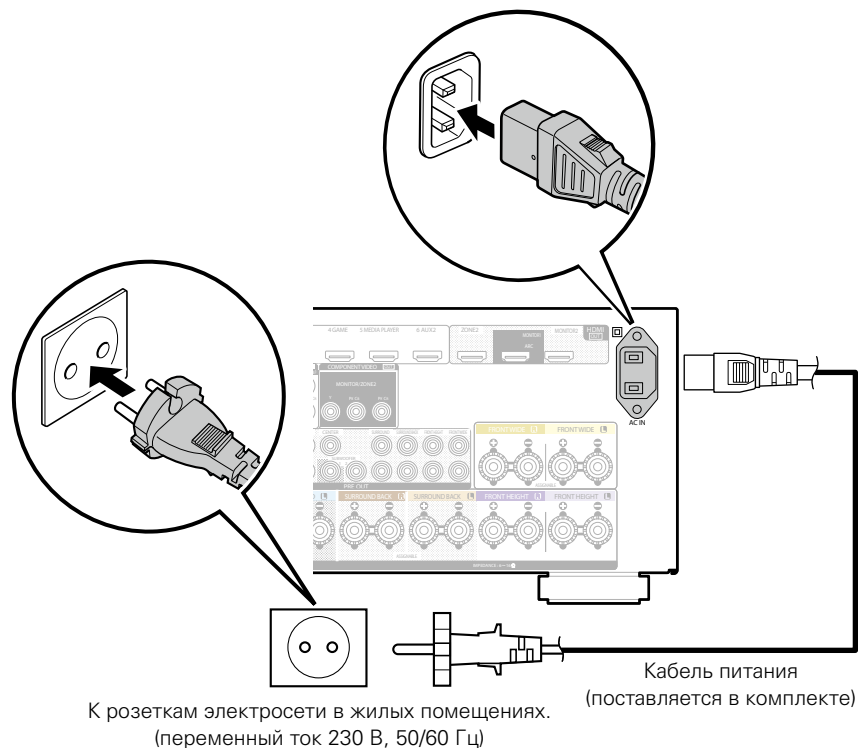

# Воспроизведение

**Включение питания** (🔊 стр. 54)

**Выбор источника входного сигнала** (🔊 стр. 54)

**Регулировка общего уровня громкости** (🔊 стр. 55)

**Временное отключение звука** (🔊 стр. 55)

**Воспроизведение с проигрывателя DVD/Blu-ray**  
(🔊 стр. 55)

**Воспроизведение с iPod** (🔊 стр. 56)

**Воспроизведение запоминающего устройства USB**  
(🔊 стр. 61)

**Прослушивание FM-радиостанций** (🔊 стр. 64)

**Прослушивание интернет-радио** (🔊 стр. 73)

**Воспроизведение файлов с компьютера и NAS**  
(🔊 стр. 77)

**Прослушивание Last.fm** (🔊 стр. 81)

**Просмотр фотоснимков, размещенных на сайте Flickr**  
(🔊 стр. 86)

**Прослушивание Spotify** (🔊 стр. 90)

**Кнопка добавить к FAVORITE STATION** (🔊 стр. 95)

**Функция AirPlay** (🔊 стр. 97)

**Удобные функции** (🔊 стр. 100)

**Выбор режима звука** (🔊 стр. 108)

**Режим управления HDMI** (🔊 стр. 122)

**Функция InstaPrevue** (🔊 стр. 123)

**Режим автоматического отключения** (🔊 стр. 126)

**Режим быстрого выбора** (🔊 стр. 128)

**Функция выхода на запись REC OUT** (🔊 стр. 129)

**Режим веб-управления** (🔊 стр. 131)

**Воспроизведение в зоне ZONE2/ZONE3 (отдельном помещении)** (🔊 стр. 133)



# Базовая эксплуатация

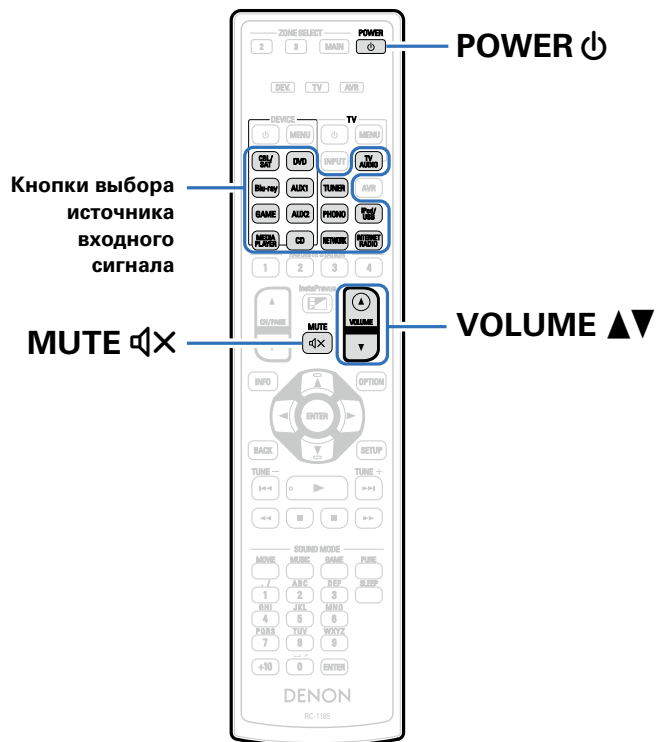

## Включение питания

**1** Нажмите кнопку POWER ⏻, чтобы включить устройство.



- Также можно переключить питание в режим ожидания, нажав кнопку ⏻ на основном блоке.

## Выбор источника входного сигнала

**1** Для начала воспроизведения нажмите кнопку выбора источника входного сигнала.

Нужный источник входного сигнала можно выбрать непосредственно.



- Источник входного сигнала также можно выбрать, повернув ручку управления SOURCE SELECT на основном блоке.



## Регулировка общего уровня громкости

### 1 Используйте кнопку VOLUME ▲▼ для регулировки уровня громкости.

- Диапазон регулировки отличается в зависимости от входного сигнала и настройки уровня канала.





- Громкость также можно настроить, повернув регулятор MASTER VOLUME на основном блоке.

## Временное отключение звука

### 1 Нажмите кнопку MUTE .

- На дисплей загорается индикатор "MUTE".
- После этого на экране телевизора появляется индикатор .



- Громкость звука снижается до уровня, заданного значением параметра "Уровень мутирования" ( стр. 155).
- Для отмены нажмите кнопку MUTE  еще раз. Кроме того, отключение звука можно отменить, повернув регулятор общего уровня громкости.

## Воспроизведение с проигрывателя DVD/Blu-ray

Ниже описана процедура воспроизведения проигрывателя дисков DVD/Blu-Ray.

### 1 Подготовьтесь к воспроизведению.

- ① Включите телевизор, сабвуфер и проигрыватель.
- ② Переключите вход телевизора на данное устройство.

### 2 Нажмите кнопку POWER , чтобы включить устройство.

### 3 Нажмите кнопку DVD или Blu-ray, чтобы переключить источник входного сигнала, используемый для проигрывателя.

### 4 Запустите воспроизведение DVD-проигрывателя или проигрывателя дисков Blu-ray.



## Воспроизведение с iPod

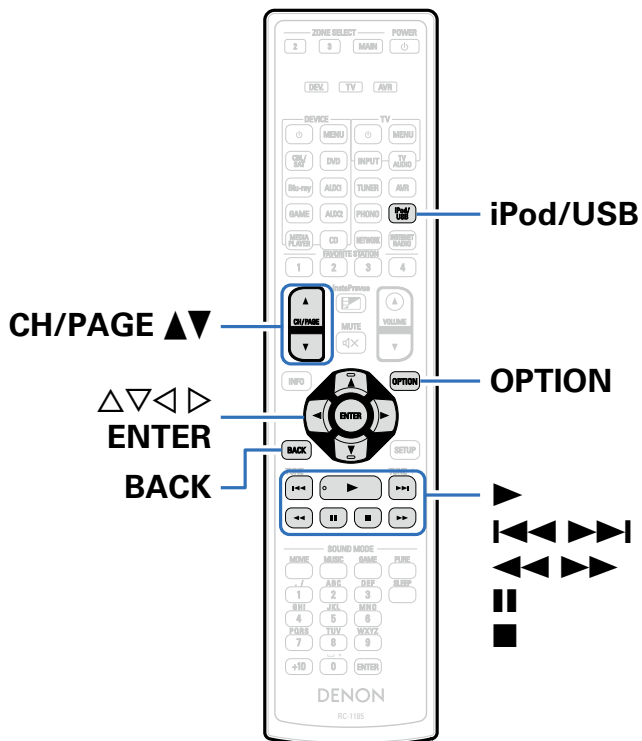

- Можно использовать кабель USB, который идет в комплекте с iPod для подключения iPod к порту USB данного устройства и прослушивания музыки, хранящейся в iPod.
- Сведения о моделях iPod, поддерживаемых данным устройством, см. в разделе "Поддерживаемые модели iPod/iPhone" (стр. 47).





## Прослушивание музыки с iPod

- 1** Подсоедините iPod к порту USB (👉 [стр. 46](#)).
- 2** Нажмите кнопку iPod/USB, чтобы переключить источник входного сигнала на “iPod/USB”.  
На дисплей устройства выводится надпись “Browse From iPod”.  
• На телеэкране ничего не отображается.
- 3** Вы можете видеть экран iPod и непосредственно управлять iPod, воспроизводя с него музыку.



- Функция “обозревателя iPod” имеет два режима: “С iPod” и “На экране”. По умолчанию установлен режим “С iPod”, в котором можно непосредственно управлять самим устройством iPod и видеть, что происходит на его экране.
- Подробную информацию по изменению “На экране”, в котором отображаемая на iPod информация выводится на экран телевизора, см. в разделе “Настройки режима обзора iPod” (👉 [стр. 58](#)).

### ПРИМЕЧАНИЕ

- В зависимости от типа iPod и версии программного обеспечения некоторые возможности могут оказаться недоступными.
- Обратите внимание, что компания Denon не несет никакой ответственности за возникновение каких-либо неполадок, связанных с данными в iPod, при совместном использовании iPod и данного устройства.

## ■ Воспроизведение с использованием функции AirPlay (👉 [стр. 97](#))

## ■ Функции, доступные с помощью кнопки OPTION

- Настройки режима обзора iPod (👉 [стр. 58](#))
- Одновременное воспроизведение музыки во всех зонах (Все зоны стерео) (👉 [стр. 107](#))



## Настройки режима обзора iPod

В этом режиме различные списки и экраны, воспроизводимые на iPod, отображаются на экране телевизора.

В этом разделе описываются шаги, необходимые для воспроизведения композиций с iPod в режиме “На экране”.

### 1 Если выбран источник входного сигнала “iPod/USB”, нажмите OPTION.

Выводится меню действий.

### 2 Выберите команду “обозревателя iPod” и нажмите кнопку ENTER.

Отобразится меню “обозревателя iPod”.

### 3 С помощью кнопок ◀ ▶ выберите пункт “На экране”, а затем нажмите кнопку ENTER.

- Ниже перечислены функции, доступные в режимах “На экране” и “С iPod”.

обозревателя iPod		С iPod	На экране
Воспроизводимые файлы	Музыкальный файл	✓	✓
	Видеофайл	*	
Активные кнопки	Пульт ДУ (данного устройства)	✓	✓
	iPod	✓	

\* Воспроизводится только звук.

### 4 С помощью кнопок ▲ ▽ ▶ выберите сервер, на котором хранится файл для воспроизведения, и нажмите кнопку ENTER.

Начнется воспроизведение.





Кнопки управления	Функции
	Воспроизведение
	Пауза
	Остановка
	Воспроизвести предыдущую дорожку/ воспроизвести следующую дорожку
	(Нажать и удерживать) Перемотка назад / Перемотка вперед
ENTER	Воспроизведение / пауза (Нажать и удерживать) Остановка
	Воспроизвести предыдущую дорожку/ воспроизвести следующую дорожку (Нажать и удерживать) Перемотка назад / Перемотка вперед
CH/PAGE 	Перейти к предыдущей/следующей странице списка



- Дисплей переключает отображение названия трека, имени исполнителя, названия альбома и т. д. при каждом нажатии кнопки STATUS на главном устройстве во время воспроизведения, если “обозревателя iPod” отображается в режиме “На экране”.
- Отображаются латинские буквы, цифры и некоторые символы. Несовместимые символы отображаются в виде “.” (точки).

## ■ Функции, доступные с помощью кнопки OPTION

- Повторное воспроизведение ( стр. 60)
- Воспроизведение в случайном порядке ( стр. 60)
- Одновременное воспроизведение музыки во всех зонах (Все зоны стерео) ( стр. 107)



## Повторное воспроизведение

- 1** Нажмите **OPTION** в режиме “обозревателя iPod”, установленном на “На экране”.  
Выводится меню действий.
- 2** С помощью кнопки  $\Delta \nabla$  выберите пункт “Повторение”, а затем нажмите кнопку **ENTER**.
- 3** С помощью кнопок  $\triangleleft \triangleright$  выберите режим повторного воспроизведения.  

---

**Выкл.** (По умолчанию): Режим повторного воспроизведения выключен.  

---

**Один** : Включено повторное воспроизведение файла.  

---

**Все** : Включено повторное воспроизведение файлов в папке.
- 4** Нажмите кнопку **ENTER**.  
На дисплее снова отображается меню экрана воспроизведения.

## Воспроизведение в случайном порядке

- 1** Нажмите **OPTION** в режиме “обозревателя iPod”, установленном на “На экране”.  
Выводится меню действий.
  - 2** С помощью кнопки  $\Delta \nabla$  выберите пункт “Случайный”, а затем нажмите кнопку **ENTER**.
  - 3** С помощью кнопок  $\triangleleft \triangleright$  выберите режим воспроизведения в случайном порядке.  

---

**Выкл.** (По умолчанию): Воспроизведение в случайном порядке отключено.  

---

**Вкл.** : Воспроизведение всех песен в текущей папке в случайном порядке.
  - 4** Нажмите кнопку **ENTER**.  
На дисплее снова отображается меню экрана воспроизведения.
-  Когда воспроизведение одной из песен завершается, в режиме случайного воспроизведения из той же папки случайно выбирается следующая песня. Таким образом, вы можете услышать один и тот же трек более одного раза во время воспроизведения в случайном порядке.



# Воспроизведение запоминающего устройства USB

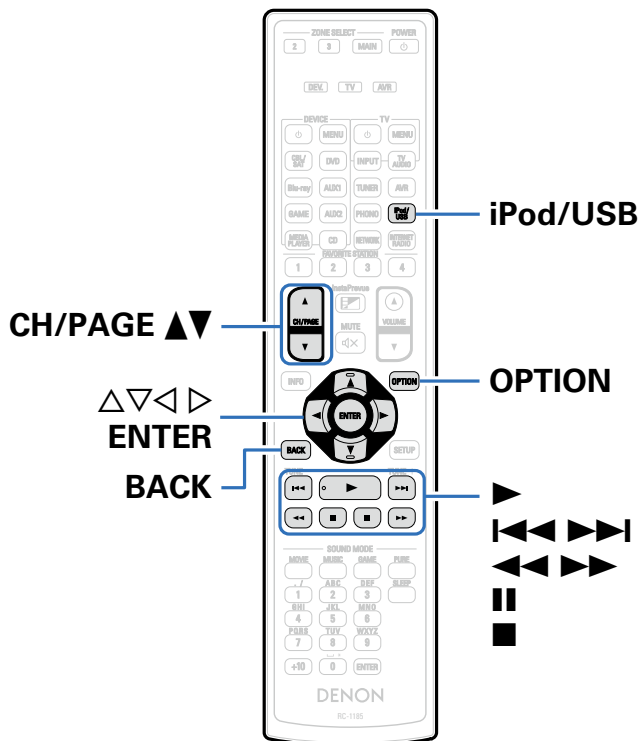

- Воспроизведение музыкальных файлов и просмотр изображений (JPEG), сохраненных на запоминающем устройстве USB.
- На данном устройстве возможно только воспроизведение запоминающих устройств USB, соответствующих классу запоминающих устройств большой емкости и стандарту MTP (Media Transfer Protocol — протокол перезаписи сменных носителей данных).
- Данное устройство совместимо с запоминающими устройствами USB формата “FAT16” или “FAT32”
- Данное устройство позволяет проигрывать файлы следующих типов.
  - **WMA** (Windows Media Audio)
  - **MP3** (MPEG-1 Audio Layer-3)
  - **WAV**
  - **MPEG-4 AAC**
  - **FLAC** (Free Lossless Audio Codec)
  - **JPEG**
  - **ALAC** (Apple Lossless Audio Codec)



## Воспроизведение файлов с запоминающих устройств USB

- 1 Подсоедините запоминающее устройство USB к порту USB (☞ стр. 46).
- 2 Нажмите кнопку iPod/USB, чтобы переключить источник входного сигнала на "iPod/USB".



- 3 С помощью кнопок  $\triangle\triangledown$   $\triangleright$  выберите сервер, на котором хранится файл для воспроизведения, и нажмите кнопку ENTER. Начнется воспроизведение.

Кнопки управления	Функции
$\triangleright$	Воспроизведение
$\parallel$	Пауза
$\blacksquare$	Остановка
$\ll \triangleright \gg$	Воспроизвести предыдущую дорожку/ воспроизвести следующую дорожку
$\ll \triangleright \gg$	(Нажать и удерживать) Перемотка назад / Перемотка вперед*
ENTER	Воспроизведение / пауза (Нажать и удерживать) Остановка
$\triangle\triangledown$	Воспроизвести предыдущую дорожку/ воспроизвести следующую дорожку (Нажать и удерживать) Перемотка назад / Перемотка вперед*
CH/PAGE $\blacktriangle\blacktriangledown$	Перейти к предыдущей/следующей странице списка

\* Эта функция доступна при воспроизведении файлов в формате MP3 / WAV / AAC / FLAC.



- Если музыкальный файл MP3 содержит данные обложки альбома, она может выводиться на дисплей во время воспроизведения музыкальных файлов.
- Данное устройство воспроизводит файлы изображений (JPEG) в том порядке, в котором они хранятся в папке.

### ПРИМЕЧАНИЕ

- Обратите внимание, что компания Denon не несет никакой ответственности за возникновение каких-либо неполадок, связанных с данными на запоминающем устройстве USB, при совместном использовании запоминающего устройства USB и данного устройства.



## ■ Функции, доступные с помощью кнопки

### OPTION

- Повторное воспроизведение (🔍 стр. 101)
- Воспроизведение в случайном порядке (🔍 стр. 101)
- Поиск с помощью ключевых слов (Поиск текста) (🔍 стр. 103)
- Прослушивание музыки на фоне понравившегося изображения (Слайдшоу) (🔍 стр. 104)
- Установка интервала показа (🔍 стр. 105)
- Настройка качества изображения для конкретной среды просмотра (Режим картинки) (🔍 стр. 106)
- Одновременное воспроизведение музыки во всех зонах (Все зоны стерео) (🔍 стр. 107)



## Прослушивание FM-радиостанций

Дополнительные сведения о подключении антенны см. в разделе “Подключение FM-антенны” (стр. 48).

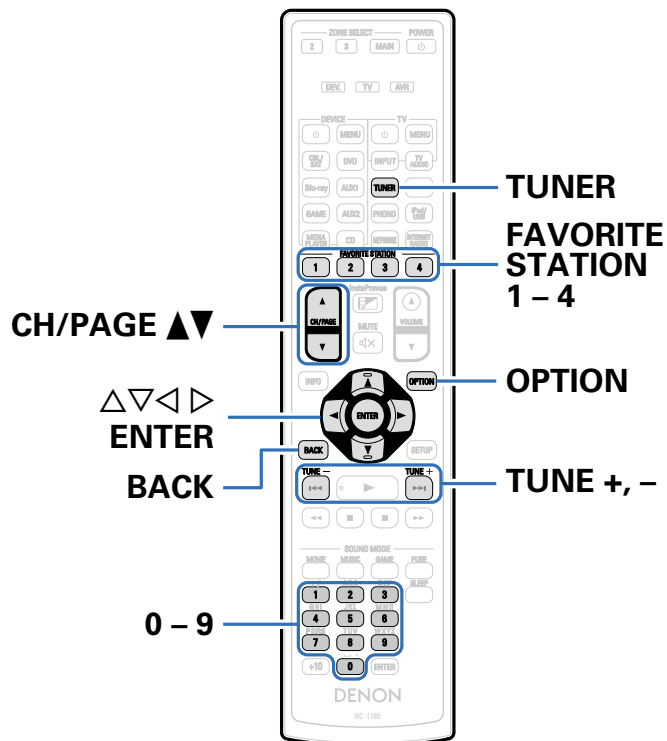



## Прослушивание FM-радиостанций

- 1 Нажмите кнопку **TUNER**, чтобы переключить источник входного сигнала на **"TUNER"**.

[Экран телевизора]

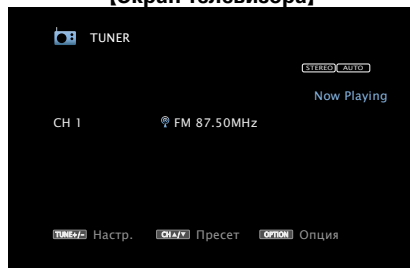

[Дисплей устройства]

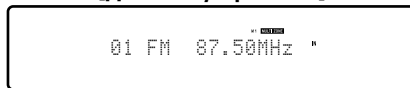

- 2 Нажмите кнопку **TUNE +** или **TUNE -**, чтобы выбрать понравившуюся радиостанцию.

Поиск радиостанций производится до тех пор, пока не будет найдена доступная радиостанция. При обнаружении радиостанции поиск автоматически останавливается и производится настройка на волну радиостанции.



- Режимы приема FM радиопередач включают в себя режим "Авто", в котором поиск доступных радиостанций происходит автоматически, и режим "Руч. настр.", который позволяет вручную настроить частоты с помощью кнопок. Настройка по умолчанию — "Авто". Также можно использовать режим "Прямая настройка", чтобы сразу указать частоту радиостанции. Режим "Авто" не позволяет настраивать прием радиостанций при плохом качестве сигнала. В таких случаях, используйте для настройки режимы "Руч. настр." или "Прямая настройка".

Кнопки управления	Функции
TUNE +, -	Настройка (вверх/вниз)
CH/PAGE ▲▼	Выбор предустановленного канала
0 - 9	Выбор предустановленного канала/ Прямая настройка частоты
FAVORITE STATION 1 - 4	Вызов FAVORITE STATION (Нажать и удерживать) Регистрация FAVORITE STATION



## ■ Кнопка добавить к FAVORITE STATION

(👉 стр. 95)

## ■ Функции, доступные с помощью кнопки OPTION

- Ввод частоты при настройке на радиостанцию (Прямая настройка) (👉 стр. 66)
- Поиск RDS (👉 стр. 67)
- ПоискPTY (👉 стр. 67)
- Поиск TR (👉 стр. 68)
- Радиотекст (👉 стр. 69)
- Изменение режима поиска радиостанций (Режим настройки) (👉 стр. 69)
- Добавление текущей радиостанции (Предустановка памяти) (👉 стр. 70)
- Настройка радиостанций и их автоматическое добавление (Авто установок) (👉 стр. 71)
- Укажите название добавляемой радиостанции (Имя установки) (👉 стр. 71)
- Пропуск добавленных радиостанций (Пропуск установки) (👉 стр. 72)
- Одновременное воспроизведение музыки во всех зонах (Все зоны стерео) (👉 стр. 107)

## Ввод частоты при настройке на радиостанцию (Прямая настройка)

Можно непосредственно ввести частоту приема для настройки на нее.

### 1 Если выбран источник входного сигнала "TUNER", нажмите кнопку OPTION.

Выводится меню действий.

### 2 С помощью кнопки $\Delta \nabla$ выберите пункт "Прямая настройка", а затем нажмите кнопку ENTER.

На экране отображается меню ввода частоты.

### 3 С помощью кнопок $\Delta \nabla$ или 0 – 9 выберите число и нажмите кнопку $\triangleright$ .

- При нажатии кнопки  $\triangleleft$  цифры, введенные непосредственно перед этим, стираются.

### 4 Повторите шаг 3 и введите частоту понравившейся радиостанции.

### 5 По завершении ввода нажмите кнопку ENTER.

Выполняется настройка на предварительно заданную частоту.



## Поиск RDS

RDS — это радиовещательный сервис, который позволяет радиостанции передавать дополнительную информацию вместе с обычным сигналом радиовещательной программы.

Данный режим предназначен для настройки на FM радиостанции, предоставляющие сервис RDS.

Следует иметь в виду, что режим RDS работает только при приеме станций, поддерживающих передачу RDS.

### 1 Если выбран источник входного сигнала “TUNER”, нажмите кнопку OPTION.

Выводится меню действий.

### 2 С помощью кнопки $\Delta$ / $\nabla$ выберите пункт “Поиск RDS”, а затем нажмите кнопку ENTER.

### 3 Нажмите кнопку ENTER.

Поиск радиостанций RDS начинается автоматически.



- Нажав  $\triangleleft$ / $\triangleright$  в течение 5 секунд после вывода на дисплей имени радиостанции, можно запустить поиск другой радиостанции.

## ПоискPTY

Данный режим предназначен для поиска радиостанций RDS, передающих программу заданного типа (PTY).

PTY идентифицирует тип программы RDS.

Типы программ и индикация дисплея приведены ниже:

<b>NEWS</b>	Новости	<b>WEATHER</b>	Погода
<b>AFFAIRS</b>	Хроника	<b>FINANCE</b>	Финансы
<b>INFO</b>	Информация	<b>CHILDREN</b>	Детские
<b>SPORT</b>	Спорт	<b>SOCIAL</b>	Общественные
<b>EDUCATE</b>	Образование	<b>RELIGION</b>	Религия
<b>DRAMA</b>	Театр	<b>PHONE IN</b>	Прямой эфир
<b>CULTURE</b>	Культура	<b>TRAVEL</b>	Путешествия
<b>SCIENCE</b>	Наука	<b>LEISURE</b>	Досуг
<b>VARIED</b>	Разное	<b>JAZZ</b>	Джаз
<b>POP M</b>	Поп-музыка	<b>COUNTRY</b>	Кантри
<b>ROCK M</b>	Рок-музыка	<b>NATION M</b>	Музыка народов мира
<b>EASY M</b>	Легкая музыка	<b>OLDIES</b>	Музыка ретро
<b>LIGHT M</b>	Легкая классика	<b>FOLK M</b>	Народная музыка
<b>CLASSICS</b>	Серьезная классика	<b>DOCUMENT</b>	Репортажи
<b>OTHER M</b>	Другая музыка		



## 1 Если выбран источник входного сигнала "TUNER", нажмите кнопку OPTION.

Выводится меню действий.

## 2 С помощью кнопки $\Delta$ / $\nabla$ выберите пункт "ПоискPTY" и нажмите кнопку ENTER.

## 3 С помощью кнопок $\Delta$ / $\nabla$ выберите тип программы.

## 4 Нажмите кнопку ENTER.

ПоискPTY начинается автоматически.



- Нажав  $\triangleleft$ / $\triangleright$  в течение 5 секунд после вывода на дисплей имени радиостанции, можно запустить поиск другой радиостанции.

## Поиск TP

Режим TP идентифицирует программы, которые передают дорожные сообщения.

Это позволяет Вам с легкостью выяснить последние данные о дорожной обстановке в зоне Вашего пребывания, прежде чем выйти из дома.

Данный режим предназначен для поиска радиостанций RDS, передающих дорожную программу (радиостанций TP).

## 1 Если выбран источник входного сигнала "TUNER", нажмите кнопку OPTION.

Выводится меню действий.

## 2 С помощью кнопки $\Delta$ / $\nabla$ выберите пункт "Поиск TP" и нажмите кнопку ENTER.

## 3 Нажмите кнопку ENTER.

Поиск TP начинается автоматически.



- Нажав  $\triangleleft$ / $\triangleright$  в течение 5 секунд после вывода на дисплей имени радиостанции, можно запустить поиск другой радиостанции.



## Радиотекст

RT позволяет станциям RDS отправлять текстовые сообщения, которые появляются на дисплее.

При приеме данных радиотекста на дисплей выводится индикатор “Радиотекст”:

- 1 Если выбран источник входного сигнала “TUNER”, нажмите кнопку OPTION.**  
Выводится меню действий.
- 2 С помощью кнопки  $\Delta\nabla$  выберите пункт “Радиотекст” и нажмите кнопку ENTER.**
- 3 С помощью кнопок  $\triangleleft \triangleright$  выберите пункт “Вкл.” и нажмите кнопку ENTER.**
  - При приеме вещания радиостанции RDS отображаются передаваемые ей текстовые данные.
  - Если прием текстовых данных отсутствует, выводится сообщение “NO TEXT DATA”.

## Изменение режима поиска радиостанций (Режим настройки)

Можно переключить режим на поиск только FM радиовещания. Если в режиме “Авто” нельзя автоматически настроиться на радиостанцию, переключитесь в режим “Руч. настр.” и настройтесь на волну в ручном режиме.

- 1 Если выбран источник входного сигнала “TUNER”, нажмите кнопку OPTION.**  
Выводится меню действий.
- 2 С помощью кнопки  $\Delta\nabla$  выберите пункт “Режим настройки”, а затем нажмите кнопку ENTER.**
- 3 С помощью кнопок  $\triangleleft \triangleright$  выберите режим поиска, а затем нажмите кнопку ENTER.**

**Авто** : Автоматический поиск доступных радиостанций и автоматическая настройка.

**Руч. настр.** : Нажимайте кнопку для перехода к следующей частоте.

## Прослушивание предустановленной радиостанции

- 1 Используйте кнопки CH/PAGE  $\blacktriangle \blacktriangledown$  или 0 – 9, чтобы выбрать нужный предустановленный канал.**



## Добавление текущей радиостанции (Предустановка памяти)

Ваши любимые радиостанции можно сохранить в виде предустановленных настроек — так, чтобы было можно настраиваться на них с легкостью. Можно задать предварительную настройку для до 56 радиостанций.

- 1 Настройтесь на радиостанцию, которую желаете записать в предустановленные настройки (☞ стр. 65 “Прослушивание FM-радиостанций”).**
- 2 Нажмите кнопку OPTION.**  
Выводится меню действий.
- 3 С помощью кнопки  $\Delta \nabla$  выберите пункт “Предустановка памяти”, а затем нажмите кнопку ENTER.**  
На экране отображается список уже добавленных радиостанций.
- 4 С помощью кнопок  $\Delta \nabla$  или 0 – 9 выберите станцию, которую хотите добавить, и нажмите кнопку ENTER.**  
Текущая радиостанция будет добавлена в память.
  - Для записи предустановленных настроек на другие радиостанции повторяйте шаги с 1-го по 4-й.

Канал	Настройки по умолчанию
1 – 8	87,50 / 89,10 / 98,10 / 108,00 / 90,10 / 90,10 / 90,10 / 90,10 МГц
9 – 16	90,10 / 90,10 / 90,10 / 90,10 / 90,10 / 90,10 / 90,10 / 90,10 МГц
17 – 24	90,10 / 90,10 / 90,10 / 90,10 / 90,10 / 90,10 / 90,10 / 90,10 МГц
25 – 32	90,10 / 90,10 / 90,10 / 90,10 / 90,10 / 90,10 / 90,10 / 90,10 МГц
33 – 40	90,10 / 90,10 / 90,10 / 90,10 / 90,10 / 90,10 / 90,10 / 90,10 МГц
41 – 48	90,10 / 90,10 / 90,10 / 90,10 / 90,10 / 90,10 / 90,10 / 90,10 МГц
49 – 56	90,10 / 90,10 / 90,10 / 90,10 / 90,10 / 90,10 / 90,10 / 90,10 МГц



## Настройка радиостанций и их автоматическое добавление (Авто установок)

Возможна автоматическая установка не более 56 радиостанций.

- 1 Если выбран источник входного сигнала “TUNER”, нажмите кнопку OPTION.**  
Выводится меню действий.
- 2 С помощью кнопки  $\Delta\nabla$  выберите пункт “Авто установок”, а затем нажмите кнопку ENTER.**
- 3 Нажмите кнопку ENTER.**  
Устройство начнет автоматический поиск станций и добавление их в память.
  - После завершения поиска, в течении 5 секунд будет отображаться сообщение “Выполнено”, а затем экран меню настроек погаснет.



- Предустановка памяти завершена.

## Укажите название добавляемой радиостанции (Имя установки)

Вы можете задать название для добавляемой радиостанции или изменить его.

Можно ввести до восьми символов.

- 1 Если выбран источник входного сигнала “TUNER”, нажмите кнопку OPTION.**  
Выводится меню действий.
- 2 С помощью кнопки  $\Delta\nabla$  выберите пункт “Имя установки”, а затем нажмите кнопку ENTER.**  
Выводится меню ввода названия.
- 3 С помощью кнопок  $\triangleleft$   $\triangleright$  выберите группу радиостанций, которой необходимо дать название.**
- 4 С помощью кнопок  $\Delta\nabla$  выберите радиостанцию, которой хотите дать название, и нажмите кнопку ENTER.**
- 5 С помощью кнопок  $\Delta\nabla$  выберите картинку для названия, а затем нажмите кнопку ENTER.**  
Выводится меню редактирования названия.
  - При выборе пункта “Уст.по умолч.” устройство вернется к отображению частоты.
- 6 Введите символы и нажмите “OK”.**
  - Сведения о вводе символов см. в разделе [стр. 147](#).



## Пропуск добавленных радиостанций (Пропуск установки)

Можно заранее задать радиостанции или группы радиостанций, которые необходимо пропускать при поиске.

Настройка пропуска радиостанций может быть полезна, поскольку при поиске, будут отображаться только Ваши любимые радиостанции.

### 1 Если выбран источник входного сигнала “TUNER”, нажмите кнопку OPTION.

Выводится меню действий.

### 2 С помощью кнопки $\Delta\nabla$ выберите пункт “Пропуск установки”, а затем нажмите кнопку ENTER.

Выводится меню настройки пропуска радиостанций.

### 3 Чтобы настроить станции, которые нужно пропустить по группам

① С помощью кнопок  $\triangleleft$   $\triangleright$  выберите группу радиостанций, которую хотите пропустить.

② Нажмите кнопку  $\Delta$  выберите пункт “Уст. \* – \* пропустить”, а затем нажмите кнопку ENTER.

Все радиостанции в выбранной группе “\* – \*” перестанут отображаться.

(\* - номера выбираемых групп)

### Выбор радиостанций, которые нужно пропустить

① С помощью кнопок  $\triangleleft$   $\triangleright$  выберите группу радиостанций, которую хотите пропустить.

② С помощью кнопок  $\Delta\nabla$  выберите радиостанцию, которую хотите пропустить.

③ С помощью кнопок  $\triangleleft$   $\triangleright$  выберите пункт “Пропуск”.  
Выбранная станция перестанет отображаться.

## Отмена пропуска радиостанций

1 Пока отображается экран Preset Skip, с помощью кнопок  $\triangleleft$   $\triangleright$  выберите группу, в которой находится радиостанция, пропуск которой Вы хотите отменить.

2 С помощью кнопок  $\Delta\nabla$  выберите радиостанцию, пропуск которой отменяется.

3 С помощью кнопок  $\triangleleft$   $\triangleright$  выберите пункт “Вкл.”  
Пропуск отменен.

### ПРИМЕЧАНИЕ

- Отмена пропуска группы радиостанций невозможна.





## Прослушивание интернет-радио

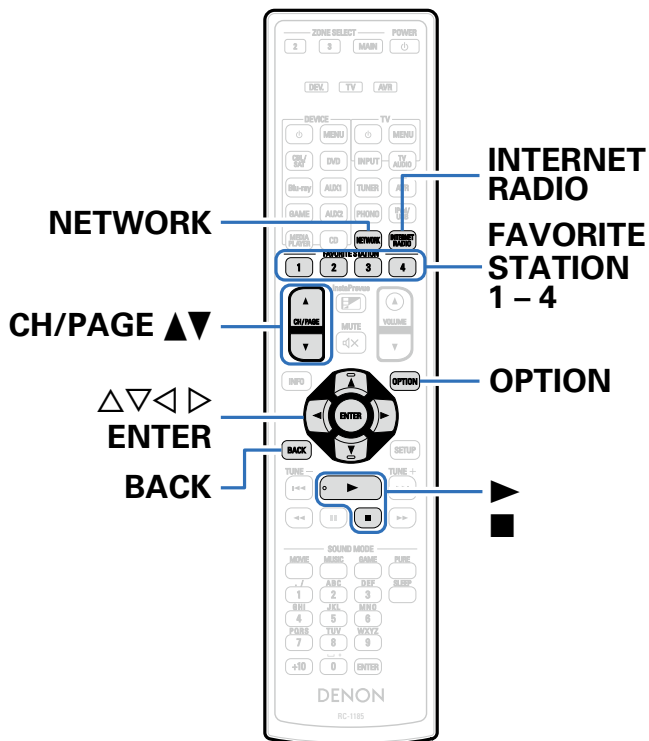

- Интернет-радио означает радиовещание, распространяемое посредством интернета. Возможен прием интернет-радиостанций со всего мира.
- Ниже указаны типы радиостанций и особенности воспроизведения, поддерживаемые устройством.
  - **WMA** (Windows Media Audio)
  - **MP3** (MPEG-1 Audio Layer-3)
  - **MPEG-4 AAC**



## Прослушивание интернет-радио

- 1 **Подготовьтесь к воспроизведению.**
  - Проверьте сетевое окружение, а затем включите данное устройство (см. стр. 49 “Подключение к домашней сети (LAN)”).
- 2 **Нажмите кнопку NETWORK.**
  - Можно также нажать кнопку INTERNET RADIO, чтобы выбрать в качестве источника входного сигнала “Internet Radio”.
- 3 **С помощью кнопок  $\triangle \nabla \triangleleft \triangleright$  выберите пункт “Internet Radio”, а затем нажмите кнопку ENTER.**

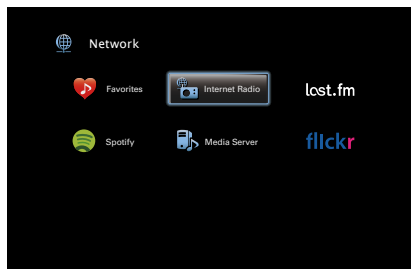

- 4 **С помощью кнопок  $\triangle \nabla$  выберите элемент, который нужно проверить, и нажмите кнопку ENTER.**

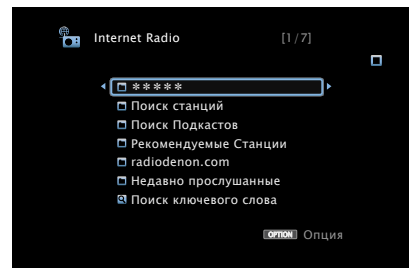

\*\*\*\* (название страны) :

- Показывает распространенные в стране интернет-радиостанции.

**Поиск станций :**

- Показывает все интернет-радиостанции, к которым может подключиться это устройство.

**Поиск Подкастов :**

- Показывает все интернет-радиостанции в подкасте, к которым может подключиться это устройство.

**Рекомендуемые Станции :**

- Показывает рекомендованные интернет-радиостанции.



**radiodenon.com :**

- Показывает интернет-радиостанции, добавленные в список предпочтений на vTuner. Подробнее о том, как добавлять в список предпочтений на vTuner см. раздел “Использование vTuner для добавления интернет-радиостанций в предпочтения” (стр. 76).

**Недавно прослушанные :**

- Показывает последние выбранные интернет-радиостанции. В меню “Недавно прослушанные” может храниться до 20 радиостанций.

**Поиск ключевого слова :**

- Показывает интернет-радиостанции, отобранные по ключевому слову. Сведения о вводе символов см. в разделе стр. 147.

## 5 С помощью кнопок $\triangle \nabla \triangleright$ выберите станцию, а затем нажмите кнопку ENTER.

Воспроизведение начнется, как только индикатор буферизации достигнет уровня “100%”.

Кнопки управления	Функции
$\blacktriangleright$	Воспроизведение
$\blacksquare$	Остановка
ENTER	(Нажать и удерживать) Остановка
CH/PAGE $\blacktriangle \blacktriangledown$	Перейти к предыдущей/следующей странице списка
FAVORITE STATION 1 – 4	Вызов FAVORITE STATION (Нажать и удерживать) Регистрация FAVORITE STATION
INTERNET RADIO	Последние прослушанные интернет- радиостанции



- Дисплей переключает отображение названий трека, радиостанции и т. д. при каждом нажатии кнопки STATUS на главном устройстве.
- Любые символы, отображение которых невозможно, заменяются знаком “.” (точка).

**ПРИМЕЧАНИЕ**

- Служба базы данных радиостанций может приостановить работу или быть недоступна по иным причинам без предварительного уведомления.

## Воспроизведение последней принятой интернет-радиостанции

### 1 Нажмите кнопку INTERNET RADIO.

Источник сигнала переключается на “Internet Radio”, и начинается воспроизведение последней принятой радиостанции.



## Использование vTuner для добавления интернет-радиостанций в предпочтения

В мире есть много интернет-радиостанций, и это устройство может к ним подключаться. Но процесс поиска интересных интернет-радиостанций может быть достаточно затруднительным, поскольку существует очень много станций. Для таких случаев воспользуйтесь vTuner, сайтом по поиску радиостанций в интернете, который специально рассчитан на это устройство. Для поиска интернет-радиостанций можно использовать ПК и добавлять их в предпочтения. Это устройство может воспроизводить радиостанции, добавленные в vTuner.

- 1** Проверьте MAC адрес устройства (☞ стр. 191 “Информация”).
  - MAC адрес необходим для создания учетной записи на vTuner.
- 2** С помощью компьютера посетите сайт vTuner, расположенный по адресу (<http://www.radiodeno.com>).
- 3** Введите MAC адрес устройства, затем щелкните пункт “Go”.
- 4** Введите свой эл. адрес и выбранный пароль.

- 5** Выберите критерии поиска (жанр, область, язык, и т.д.).

- Для поиска интересующей Вас станции можно ввести ключевое слово.

- 6** Выберите радиостанции из списка и затем щелкните значок **Добавить в предпочтения**.

- 7** Введите название любимой группы, затем щелкните на пункт “Go”.

Создается новая группа предпочтений, в которой находятся выбранные радиостанции.

- Это устройство может с помощью сайта “radiodeno.com” (☞ стр. 75) проигрывать интернет-радиостанции, добавленные в предпочтения в vTuner.

### ■ Функции, доступные с помощью кнопки OPTION

- Регистрация в избранном (☞ стр. 102)
- Поиск с помощью ключевых слов (Поиск текста) (☞ стр. 103)
- Прослушивание музыки на фоне понравившегося изображения (Слайдшоу) (☞ стр. 104)
- Одновременное воспроизведение музыки во всех зонах (Все зоны стерео) (☞ стр. 107)



## Воспроизведение файлов с компьютера и NAS

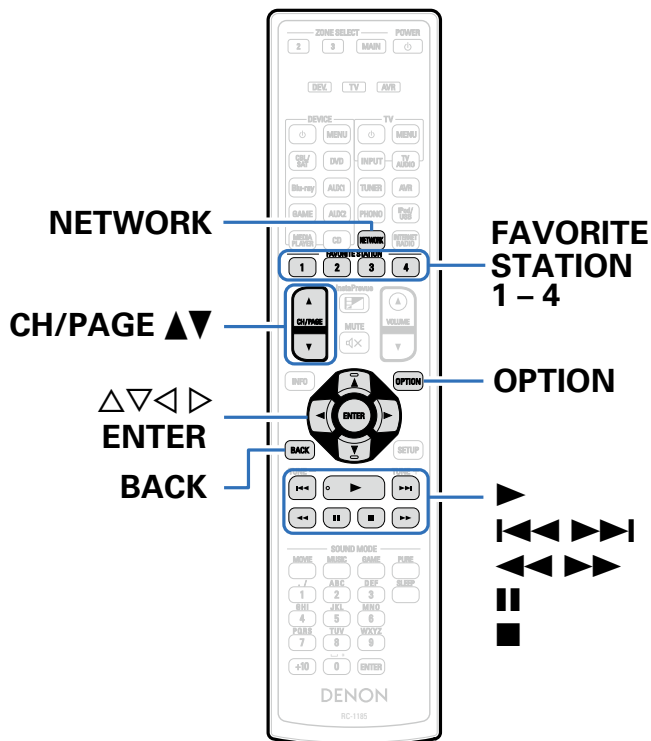

- Устройство может воспроизводить музыкальные файлы и списки воспроизведения (m3u, wpl) с ПК и с сетевого устройства хранения данных (NAS), поддерживающего стандарт DLNA.
- Устройство соединяется с сервером с помощью функции воспроизведения звука по сети, используя технологии, указанные ниже.
  - Windows Media Player Network Sharing Service
  - Windows Media DRM10
- Данное устройство позволяет проигрывать файлы следующих типов.
  - **WMA** (Windows Media Audio)
  - **MP3** (MPEG-1 Audio Layer-3)
  - **WAV**
  - **MPEG-4 AAC**
  - **FLAC** (Free Lossless Audio Codec)
  - **JPEG**
  - **ALAC** (Apple Lossless Audio Codec)



## Настройка общего доступа к медиафайлам

Здесь описывается настройка общего доступа к музыкальным файлам, расположенным на ПК и в NAS в сети. Если используется медиасервер, то сначала произведите следующие настройки.

### ■ При использовании Windows Media Player 12 (Windows 7 / Windows 8)

- 1 Запустите на ПК Windows Media Player 12
- 2 Выберите “Дополнительные параметры потоковой передачи мультимедиа” в меню “Потоковая передача”.
- 3 Выберите “Разрешено” в выпадающем списке для “AVR-X4000”.
- 4 Выберите “Разрешено” в раскрывающемся списке для “Мультимедийные программы на данном ПК и удаленные подключения...”.
- 5 Щелкните “ОК” для завершения.

### ■ При использовании Windows Media Player 11

- 1 Запустите на ПК Windows Media Player 11
- 2 Выберите “Общий доступ к файлам мультимедиа” в “Библиотека”.
- 3 Отметьте пункт “файлам мультимедиа”, выберите “AVR-X4000”, затем нажмите “Разрешено”.
- 4 Как вы делали на шаге 3, выберите значок устройства (другие ПК и мобильные устройства), которое хотите использовать в качестве медиаконтролера и затем щелкните пункт “Разрешено”.
- 5 Щелкните “ОК” для завершения.

### ■ Настройка общего доступа к медиафайлам в NAS

Необходимо изменить настройки NAS, чтобы это и другие устройства, используемые в качестве медиаконтролеров, могли получить доступ в NAS. Подробнее см. в руководстве пользователя к NAS.



## Воспроизведение файлов с компьютера и NAS

Воспользуйтесь данной процедурой для воспроизведения музыкальных файлов, файлов изображений или списков воспроизведения (плей-листов).

### 1 Подготовьтесь к воспроизведению.

- ① Проверьте сетевое окружение, а затем включите данное устройство (☞ стр. 49 “Подключение к домашней сети (LAN)”).
- ② Подготовьте компьютер (☞ инструкцию по эксплуатации компьютера).

### 2 Нажмите кнопку NETWORK.

### 3 С помощью кнопок $\Delta \nabla \triangleleft \triangleright$ выберите пункт “Media Server”, а затем нажмите кнопку ENTER.

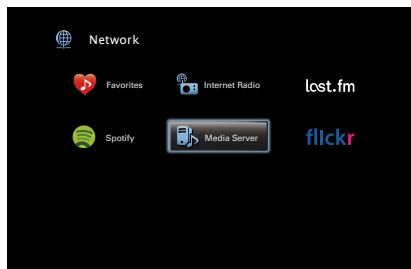

**4 С помощью кнопок  $\Delta \nabla$  выберите сервер, на котором хранится файл для воспроизведения, и нажмите кнопку ENTER.**

**5 С помощью кнопок  $\Delta \nabla \triangleright$  выберите необходимый файл, а затем нажмите кнопку ENTER.**

Воспроизведение начнется, как только индикатор буферизации достигнет уровня “100%”.

Кнопки управления	Функции
	Воспроизведение
	Пауза
	Остановка
	Воспроизвести предыдущую дорожку/ воспроизвести следующую дорожку
	(Нажать и удерживать) Перемотка назад / Перемотка вперед*
ENTER	Воспроизведение / пауза (Нажать и удерживать) Остановка
$\Delta \nabla$	Воспроизвести предыдущую дорожку/ воспроизвести следующую дорожку (Нажать и удерживать) Перемотка назад / Перемотка вперед*
CH/PAGE $\blacktriangle \blacktriangledown$	Перейти к предыдущей/следующей странице списка
FAVORITE STATION 1 – 4	Вызов FAVORITE STATION (Нажать и удерживать) Регистрация FAVORITE STATION

\* Эта функция доступна при воспроизведении файлов в формате MP3 / WAV / AAC / FLAC.













- Дисплей переключает отображение названия трека, имени исполнителя и названия альбома при каждом нажатии кнопки STATUS на главном устройстве.
- Если файл WMA (Windows Media Audio), MP3 или MPEG-4 AAC содержит данные обложки альбома, она может выводиться на дисплей во время воспроизведения музыкальных файлов.
- При использовании Windows Media Player версии 11 или более новой возможен вывод на дисплей обложки альбомов для файлов WMA.
- Воспроизведение файлов WMA Lossless возможно при использовании сервера, поддерживающего перекодирование, например Windows Media Player версии 11 или более новой.
- Данное устройство воспроизводит файлы изображений (JPEG) в том порядке, в котором они хранятся в папке.

#### ПРИМЕЧАНИЕ

- При проигрывании музыкальных файлов с компьютера или из сетевого хранилища с подключением через беспроводную ЛВС возможно прерывание аудиопотока. В этом случае подключите компьютер или сетевое хранилище через проводную ЛВС.
- В зависимости от размера файла неподвижного изображения (JPEG) может потребоваться некоторое время для отображения файла.
- Порядок, в котором выводятся треки/файлы, зависит от технических характеристик сервера. Если треки/файлы выводятся не в алфавитном порядке в соответствии с техническими характеристиками сервера, поиск по первой букве может работать неправильно.

## ■ Функции, доступные с помощью кнопки OPTION

- Повторное воспроизведение ( стр. 101)
- Воспроизведение в случайном порядке ( стр. 101)
- Регистрация в избранном ( стр. 102)
- Поиск с помощью ключевых слов (Поиск текста) ( стр. 103)
- Прослушивание музыки на фоне понравившегося изображения (Слайдшоу) ( стр. 104)
- Установка интервала показа ( стр. 105)
- Проигрывание определенного видео во время воспроизведения аудио (Видео отбор) ( стр. 105)
- Настройка качества изображения для конкретной среды просмотра (Режим картинки) ( стр. 106)
- Одновременное воспроизведение музыки во всех зонах (Все зоны стерео) ( стр. 107)





# Прослушивание Last.fm

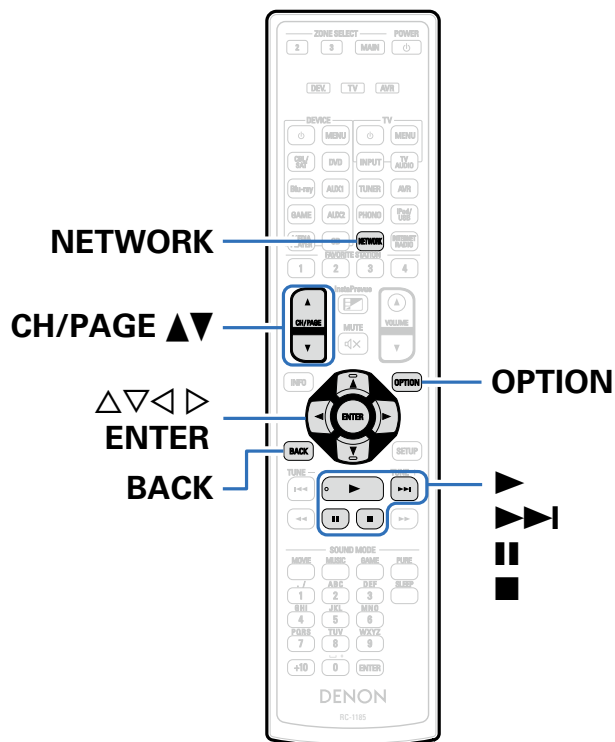

- Last.fm изучает Ваши вкусы... И это замечательный способ открывать для себя новую музыку.

Ваш новый AV-ресивер Denon имеет интеллектуальные функции. Вы можете создать бесплатный профиль Last.fm в начале использования AV-ресивера Denon, и он будет отслеживать все прослушанные вами композиции.

При регистрации на <http://www.last.fm> вы можете увидеть свой личный хит-парад, а также тысячи обзоров, биографий и обложек, и получить рекомендации относительно выступлений в месте вашего проживания, которые для вас было бы желательно посетить.

Оформив подписку по приемлемой стоимости, можно прослушивать радиостанции на сайте без рекламы. Подробности можно узнать по адресу <http://www.last.fm/subscribe>.

Кроме того, подписка открывает доступ к радио Last.fm со многих других музыкальных устройств, включая AV-ресиверы Denon. Эта возможность доступна не во всех странах.

Подробную информацию см. на веб-сайте <http://www.last.fm/hardware>.

- Радиовещание Last.fm доступно не во всех странах. Пожалуйста, посетите страницу <http://www.last.fm/hardware>, чтобы выяснить подробности. Кроме того, Вам потребуется оформить подписку. Сделайте это сегодня на странице <http://www.last.fm/subscribe>.



## Прослушивание Last.fm

- 1 Подготовьтесь к воспроизведению.**
  - Проверьте сетевое окружение, а затем включите данное устройство (см. стр. 49 “Подключение к домашней сети (LAN)”).
- 2 Нажмите кнопку NETWORK.**
- 3 С помощью кнопок  $\triangle \nabla \triangleleft \triangleright$  выберите “Last.fm”, а затем нажмите кнопку ENTER.**

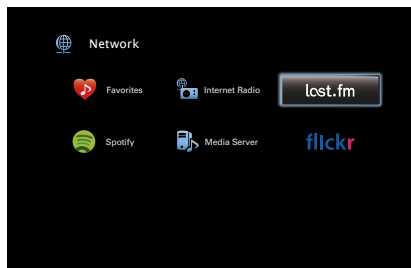

- 4 При наличии учетной записи на Last.fm с помощью кнопок  $\triangle \nabla$  выберите “У меня есть аккаунт на Last.fm”. Затем нажмите кнопку ENTER.**

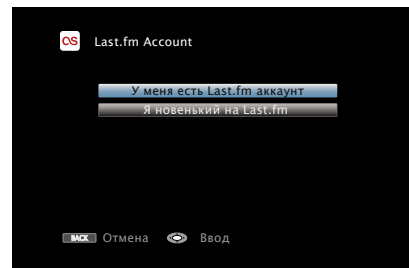

- Если у вас нет учетной записи Last.fm, с помощью кнопки  $\nabla$  выберите “Я новенький на Last.fm.” Затем нажмите кнопку ENTER. Создайте учетную запись в соответствии с выводящимися на экран инструкциями.



## 5 С помощью кнопок $\triangle$ $\nabla$ $\triangleright$ введите имя пользователя и пароль.

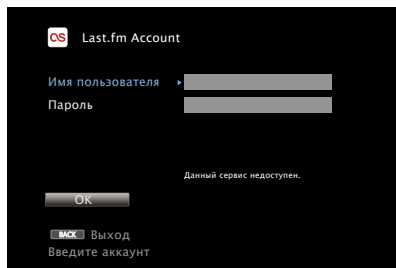

- Сведения о вводе символов см. в разделе [стр. 147](#).
- Пароль не должен быть длиннее 99 символов.
- Нажмите кнопку BACK, чтобы отменить ввод. При появлении запроса “Отменить ввод?” выберите “Да”, а затем нажмите кнопку ENTER.

## 6 После ввода имени пользователя и пароля выберите пункт “OK” и нажмите кнопку ENTER.

Если имя пользователя соответствует паролю, появляется экран главного меню Last.fm.

## 7 С помощью кнопки $\triangle$ $\nabla$ выберите меню, а затем нажмите кнопку ENTER.

### Popular Stations :

- Воспроизведение популярных в Вашем регионе исполнителей и тэгов.

### Your Recent Stations :

- Воспроизведение недавно принимавшихся радиостанций.

### Your stations :

- Вы можете воспроизводить композиции со следующих персонализированных станций (“Your Recommended Radio” (Рекомендуемые радиостанции), “Your Library” (Ваша библиотека), “Your Friends’ Radio” (Радиостанции друзей), “Your Top Artists” (Наиболее популярные исполнители)).

### Search Stations :

- Имеется возможность поиска радиостанций по имени исполнителя или тэгу.



## 8 С помощью кнопки $\triangle\nabla$ выберите радиостанцию, а затем нажмите кнопку ENTER, чтобы начать воспроизведение.

Начинается воспроизведение, и экран принимает следующий вид.

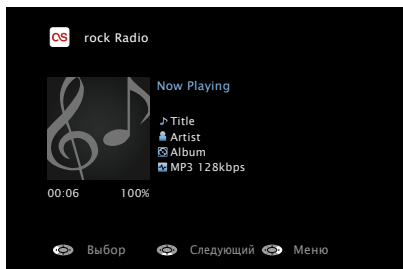

## 9 Во время воспроизведения песни нажмите кнопку $\triangleright$ . На экране появится меню Last.fm.

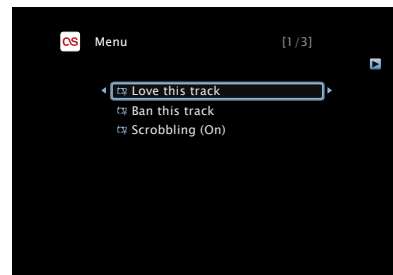

### Love this track :

- Обозначение трека как любимого — способствует организации рекомендаций Last.fm для Вас.

### Ban this track :

- Кроме того, Вы можете открыть к нему общий доступ в популярных социальных сетях. При обозначении трека как запретного он больше не будет воспроизводиться.

### Scrobbling :

- Отменить это можно на веб-сайте Last.fm. При использовании скробблинга появляется возможность просмотра чартов прослушанной Вами музыки, получения рекомендаций о новой музыке и событиях в Вашем регионе, а также представления Ваших предпочтений в общем доступе для своих друзей. С помощью данной позиции меню эту возможность можно включать и отключать. Чем больше данных скробблинга Вы пересылаете, тем более подходящими для Вас будут становиться рекомендации.



Кнопки управления	Функции
▶	Воспроизведение
▶▶	Воспроизвести следующую дорожку
ENTER	(Нажать и удерживать) Остановка
▽	Воспроизвести следующую дорожку
CH/PAGE ▲▼	Перейти к предыдущей/следующей странице списка



- Дисплей переключает отображение названий трека и радиостанции при каждом нажатии кнопки STATUS на главном устройстве.

## ■ Функции, доступные с помощью кнопки OPTION

- Повторное воспроизведение (☞ стр. 101)
- Воспроизведение в случайном порядке (☞ стр. 101)
- Проигрывание определенного видео во время воспроизведения аудио (Видео отбор) (☞ стр. 105)
- Настройка качества изображения для конкретной среды просмотра (Режим картинки) (☞ стр. 106)
- Одновременное воспроизведение музыки во всех зонах (Все зоны стерео) (☞ стр. 107)

## Log Out

Отключите это устройство от учетной записи на Last.fm.

- 1 С помощью кнопок  $\triangle \nabla$  выберите пункт “Log Out” и нажмите кнопку ENTER.

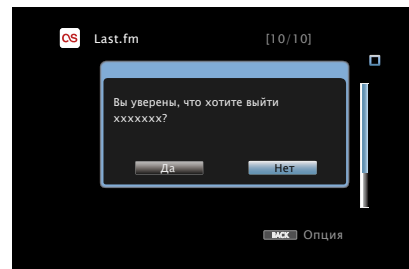

- 2 Когда появится всплывающее меню, нажмите на кнопки  $\triangleleft \triangleright$  и выберите пункт “Да”, затем нажмите на кнопку ENTER.



## Просмотр фотоснимков, размещенных на сайте Flickr

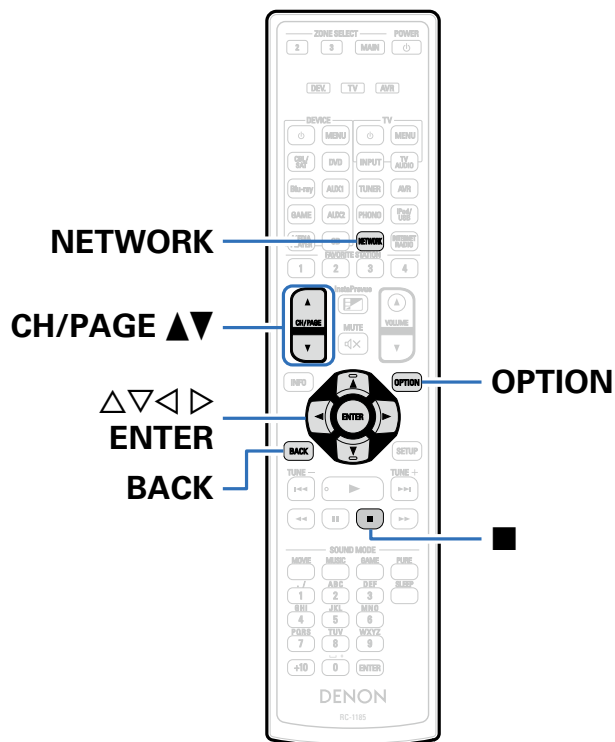

- Flickr — это сервис онлайн фотоснимков с общим доступом, запущенный в 2004 г. Вы можете воспользоваться этой службой для просмотра фотоснимков, которые выложены в общий доступ пользователями Flickr. Для использования Flickr не требуется доступ. Для просмотра фотоснимков, которые Вы сделали сами, Вам потребуется доступ, чтобы загрузить эти фотоснимки на сервер Flickr. Подробнее см. домашнюю страницу Flickr: <http://www.flickr.com/>
- Имеется возможность просмотра фотоснимков, опубликованных частными лицами для общего пользования, или всех фотоснимков, находящихся в общем доступе на сайте Flickr.



## Просмотр фотоснимков других пользователей

- 1 Подготовьтесь к воспроизведению.**
  - Проверьте сетевое окружение, а затем включите данное устройство (см. [стр. 49](#) “Подключение к домашней сети (LAN)”).
- 2 Нажмите кнопку NETWORK.**
- 3 С помощью кнопок  $\Delta \nabla \triangleleft \triangleright$  выберите “Flickr”, затем нажмите кнопку ENTER.**

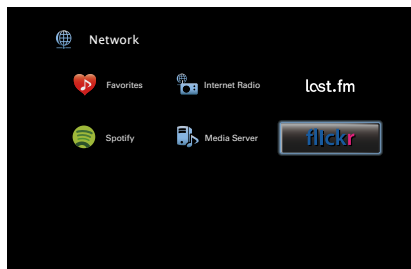

- 4 С помощью кнопки  $\Delta \nabla$  выберите команду “Add Flickr Contact”, а затем нажмите кнопку ENTER.**

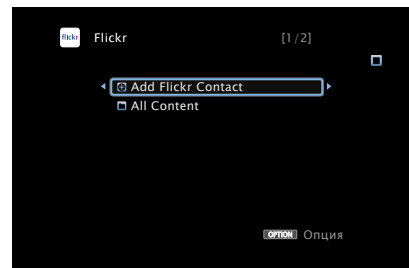

- 5 В поле “Contact” введите имя пользователя, которого вы хотите добавить.**
  - Сведения о вводе символов см. в разделе [стр. 147](#).
- 6 После ввода данных в поле “Contact”, нажмите “OK”.** Введенное имя будет добавлено в поле “Contact”, а имя пользователя, которое Вы ввели в шаге 5, будет отображаться в верхней части экрана Flickr.
  - Если вы ввели несуществующее имя пользователя, появится сообщение “Введённый Flickr контакт не может быть найден”. Проверьте и введите правильное имя.



**7** С помощью кнопок  $\Delta \nabla$  выберите добавленное имя пользователя и нажмите ENTER.

**8** С помощью кнопок  $\Delta \nabla$  выберите необходимую папку, а затем нажмите ENTER.

**Favorites :**

- Отображение избранных фотоснимков указанного пользователя.

**Photostream :**

- Отображение списка фотоснимков, находящихся в общем доступе.

**PhotoSets :**

- Отображение содержания каталога (фотоальбома).

**Contacts :**

- Отображает имя, используемое указанным пользователем в Contacts.

**Remove this Contact :**

- Удаление пользователя из контактов Flickr.

**Add this Contact :**

- Добавляет пользователя из контактов Flickr.

**9** С помощью кнопок  $\Delta \nabla \triangleright$  выберите необходимую фотографию, а затем нажмите ENTER.

Отображается выбранная фотография.

Кнопки управления	Функции
ENTER	Воспроизведение (Нажать и удерживать) Остановка
■	Остановка
$\Delta \nabla$	Отобразить предыдущую фотографию/ отобразить следующую фотографию
CH/PAGE $\blacktriangle \blacktriangledown$	Перейти к предыдущей/следующей странице списка





## Просмотр всех фотоснимков на сайте Flickr

- 1** С помощью кнопки  $\Delta \nabla$  выберите пункт “All Content”, а затем нажмите кнопку ENTER.

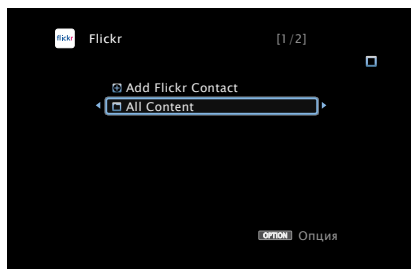

- 2** С помощью кнопок  $\Delta \nabla$  выберите необходимую папку, а затем нажмите ENTER.

### Interestingness :

- Отображение фотоснимков, которые сортируются по популярности в зависимости от количества пользовательских комментариев или по количеству их добавлений в избранные.

### Recent :

- Отображение самых последних фотоснимков.

### Search by text :

- Поиск фотоснимков по ключевым словам.

- 3** С помощью кнопок  $\Delta \nabla \triangleright$  выберите необходимую фотографию, а затем нажмите ENTER.

Отображается выбранная фотография.

### ПРИМЕЧАНИЕ

- В зависимости от формата файлов некоторые фотоснимки могут быть недоступны для просмотра.

## ■ Функции, доступные с помощью кнопки OPTION

- Установка интервала показа (☞ стр. 105)
- Проигрывание определенного видео во время воспроизведения аудио (Видео отбор) (☞ стр. 105)
- Настройка качества изображения для конкретной среды просмотра (Режим картинки) (☞ стр. 106)
- Одновременное воспроизведение музыки во всех зонах (Все зоны стерео) (☞ стр. 107)



# Прослушивание Spotify

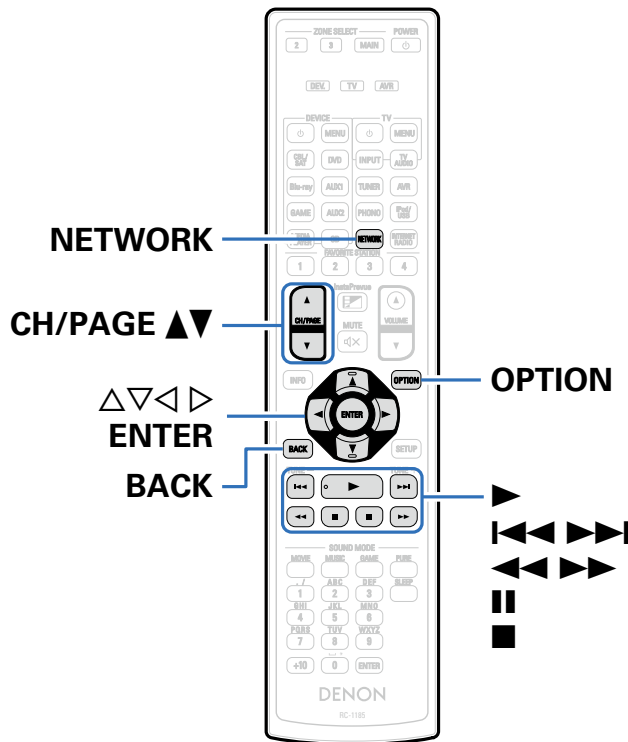

Откройте новый мир музыки с помощью своего ресивера Denon. Spotify предоставляет постоянный доступ к миллионам песен. Требуется подписка Spotify Premium. Подробности можно узнать на домашней странице Spotify. <http://www.spotify.com>

## Прослушивание Spotify

### 1 Подготовьтесь к воспроизведению.

- ① Проверьте сетевое окружение, а затем включите данное устройство (см. стр. 49 "Подключение к домашней сети (LAN)").
- ② Выполните шаг 5 и создайте учетную запись на Spotify.
  - Если у Вас уже есть учетная запись на Spotify, то новую учетную запись создавать не нужно. Воспользуйтесь уже имеющейся учетной записью на Spotify.

### 2 Нажмите кнопку NETWORK.



**3** С помощью кнопок  $\triangle \nabla \triangleleft \triangleright$  выберите "Spotify", затем нажмите кнопку ENTER.

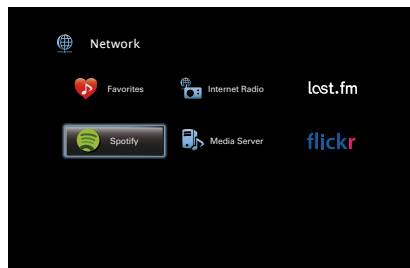

**5** С помощью кнопок  $\triangle \nabla \triangleright$  введите имя пользователя и пароль.

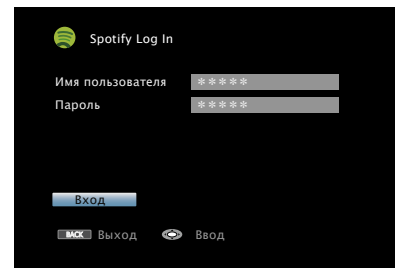

**4** Если у вас уже есть учетная запись на Spotify, нажмите ENTER.

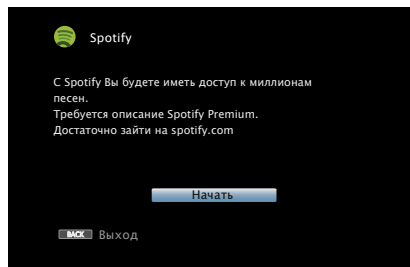

- Сведения о вводе символов см. в разделе [стр. 147](#).  
Ниже перечислены типы символов, которые можно ввести.

**[Символы верхнего регистра/Цифры/Символы]**

ABCDEFGHIJKLMNOPQRSTUVWXYZ

ÀÁÂÃÄÅÆÇÐÈÉÊËÌÍÎÏÐÒÓÔÕÖØÙÚÛÜÝ

0123456789

! " # \$ % & ' ( ) \* + , ; < = >

**[Символы нижнего регистра/Цифры/Символы]**

abcdefghijklmnopqrstuvwxyz

àáâãäåæçðèéêëìíîïðòóôõöøùúûüýÿß

0123456789

. @ - \_ / : ; ' ? [ \ ] ^ ' { | }

- Пароль не должен быть длиннее 99 символов.
- Нажмите кнопку BACK, чтобы отменить ввод. При появлении запроса “Отменить ввод?” выберите “Да”, а затем нажмите кнопку ENTER.

## 6 После ввода имени пользователя и пароля выберите пункт “Вход” и нажмите кнопку ENTER.

Если имя пользователя соответствует паролю, появляется экран главного меню Spotify.

## 7 С помощью кнопки $\Delta$ $\nabla$ выберите меню, а затем нажмите кнопку ENTER.

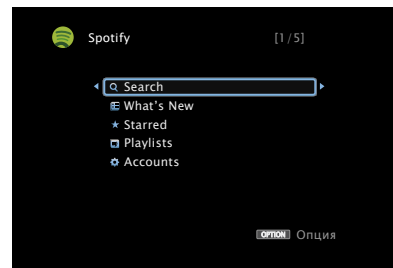

### Search :

- Поиск композиций, исполнителей и альбомов по ключевым словам

### What's New :

- Отображение списка последних альбомов

### Starred :

- Отображение списка отмеченных композиций

### Playlists :

- Отображение списков воспроизведения Spotify.

### Accounts :

- Управление учетными записями (выход, добавление нового пользователя, вход от имени другого пользователя)



## 8 С помощью кнопки $\Delta\nabla$ выберите радиостанцию, а затем нажмите кнопку ENTER, чтобы начать воспроизведение.

Начинается воспроизведение, и экран принимает следующий вид.

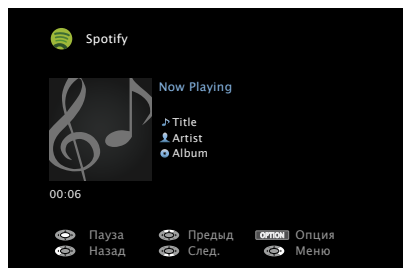

Кнопки управления	Функции
$\blacktriangleright$	Воспроизведение
$\parallel$	Пауза
$\blacksquare$	Остановка
$\ll \gg$	Воспроизвести предыдущую дорожку/ воспроизвести следующую дорожку
$\ll \gg$	(Нажать и удерживать) Перемотка назад / Перемотка вперед
ENTER	Воспроизведение / пауза (Нажать и удерживать) Остановка
$\Delta\nabla$	Воспроизвести предыдущую дорожку/ воспроизвести следующую дорожку (Нажать и удерживать) Перемотка назад / Перемотка вперед
CH/PAGE $\blacktriangle\blacktriangledown$	Перейти к предыдущей/следующей странице списка



- 9** Во время воспроизведения песни нажмите кнопку . На экране появится меню Spotify.

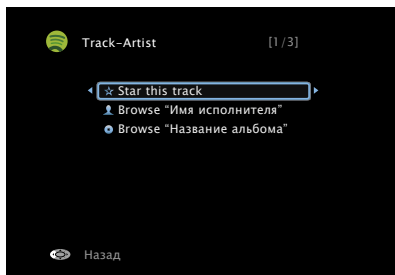

**Star this track :**

- Пометка выбранной композиции звездочкой.

**Browse "Имя исполнителя" :**

- Отображение списка альбомов исполнителя воспроизводящейся композиции.





**Browse "Название альбома" :**

- Отображение списка композиций воспроизводимого альбома.



- Дисплей переключает отображение названия трека, имени исполнителя и названия альбома при каждом нажатии кнопки STATUS на главном устройстве.

**■ Функции, доступные с помощью кнопки OPTION**

- Повторное воспроизведение ( стр. 101)
- Воспроизведение в случайном порядке ( стр. 101)
- Проигрывание определенного видео во время воспроизведения аудио (Видео отбор) ( стр. 105)
- Настройка качества изображения для конкретной среды просмотра (Режим картинки) ( стр. 106)
- Одновременное воспроизведение музыки во всех зонах (Все зоны стерео) ( стр. 107)



# Кнопка добавить к FAVORITE STATION



**FAVORITE  
STATION  
1 – 4**

Однократное нажатие любой из этих кнопок вызывает запрограммированные радиостанции и типы программ. Можно добавить до четырех типов контента.

## 1 Во время прослушивания программы или радиостанции нажмите одну из кнопок FAVORITE STATION 1 – 4 и удерживайте ее в течение 3 секунд или более.

Текущая программа или радиостанция заносится в память и соотносится к нажатой кнопке.

- Контент, который можно привязать к кнопке FAVORITE STATION различается в зависимости от источника воспроизведения.

Источник воспроизведения	Контент, который можно привязать
TUNER	Радиостанция
Internet Radio	Рейтинг контента / интернет-радиостанция
Media Server	Рейтинг контента / дорожка медиа-сервера
Last.fm	Рейтинг контента
Flickr	Рейтинг контента
Spotify	Рейтинг контента
Favorites	Рейтинг контента / интернет-радиостанция / дорожка медиасервера



## Воспроизведение контента, привязанного к кнопке FAVORITE STATION

Контент можно легко воспроизвести, нажав кнопку FAVORITE STATION.

### 1 Нажмите одну из кнопок FAVORITE STATION 1 – 4, к которой привязан контент.

Начнется воспроизведение.



- Интернет-радиостанции уже зарегистрированы для кнопок FAVORITE STATION 1 – 4. Если радиостанцией установлены определенные ограничения, она может не воспроизводиться.

#### ПРИМЕЧАНИЕ

- При следующих действиях база данных на медиасerverе обновляется, что может сделать добавленные музыкальные файлы непригодными для воспроизведения.
  - При выходе из программы медиасerverа и ее последующем перезапуске.
  - При удалении и добавлении файлов на медиасerver.





## Функция AirPlay

Музыкальные файлы, расположенные на вашем устройстве (iPhone, iPod touch, iPad или iTunes), можно воспроизводить на данном ресивере через сеть.

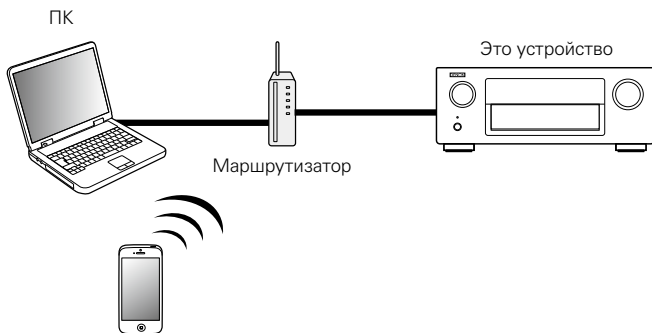

### Воспроизведение музыки с iPhone, iPod touch или iPad

При обновлении операционной системы iPhone/iPod touch/iPad до iOS 4.2.1 или более новой версии появляется возможность направления потока музыкальных данных из iPhone/iPod touch/iPad непосредственно в данное устройство.

- 1** Подключите ваш iPhone, iPod touch или iPad Wi-Fi к той же сети, к которой подключено данное устройство.
  - Подробнее см. в руководстве пользователя к устройству.
- 2** Включите композицию на iPhone, iPod touch или iPad.
  - ▶ отображается на экране iPhone, iPod touch или iPad.
- 3** Щелкните значок AirPlay ▶.
- 4** Выберите акустическую систему, которой собираетесь воспользоваться.

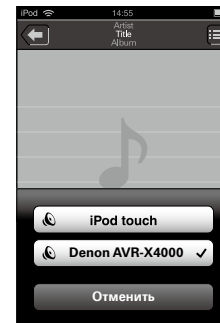
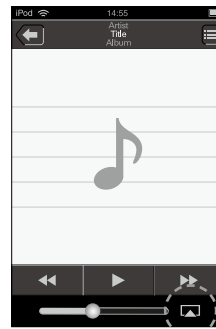

## Воспроизведение музыки с iTunes на этом устройстве

- 1 Установите приложение iTunes 10 или более новую версию на персональный компьютер Mac или Windows, который подключен к той же самой сети, что и данное устройство.**
- 2 Включите данное устройство.**  
Установите на устройстве "IP Контроль" (стр. 191) в положение "Всегда включен".

### ПРИМЕЧАНИЕ

- При установке режима "IP Контроль" в положение "Всегда включен" устройство потребляет больше электроэнергии, чем в обычном режиме ожидания.

- 3 Запустите iTunes, щелкните значок AirPlay в окне и выберите в перечне данное устройство.**



- 4 Выберите композицию и щелкните на значке воспроизведения в окне iTunes.**  
Музыка будет пересылаться в данное устройство в виде потока данных.

## Выбор нескольких громкоговорителей (устройств)

Песни с iTunes можно воспроизводить на бытовых громкоговорителях (устройствах), совместимых с AirPlay, а не только на громкоговорителях данного устройства.

- 1 Щелкните значок AirPlay и выберите "Несколько".**
- 2 Проверьте акустические системы, которыми собираетесь воспользоваться.**

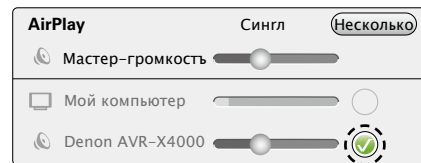

### ПРИМЕЧАНИЕ

- При воспроизведении с помощью функции AirPlay звук выводится с громкостью, настроенной на iPhone, iPod touch, iPad или в iTunes. До начала воспроизведения вам необходимо снизить громкость iPhone, iPod touch, iPad или iTunes, а затем настроить ее на нужный уровень.





## Выполнение операций воспроизведения iTunes с пульта ДУ данного устройства

С помощью пульта ДУ данного устройства можно выполнять операции воспроизведения, приостановки и автоматического поиска (по меткам) для песен iTunes.

- 1** Выберите пункт **“Редактировать” – “Предпочтения...”** в меню.
- 2** В окне настройки iTunes выберите пункт **“Устройства”**.
- 3** Выберите **“Разрешить iTunes управление звуком от удаленных акустических систем”**, а затем нажмите **“ОК”**.



- Во время действия режима AirPlay на экране меню отображается значок .
- Когда начнется воспроизведение AirPlay, источник входного сигнала переключится на значение **“NETWORK”**.
- Остановить воспроизведение AirPlay можно нажатием кнопки  или выбором другого источника сигнала.
- Чтобы одновременно видеть название композиции и имя исполнителя, нажмите кнопку STATUS на основном блоке.
- Подробнее об использовании приложения iTunes см. также программную подсказку iTunes.
- Вид экрана может быть разным в зависимости от версий операционной системы и программного обеспечения.

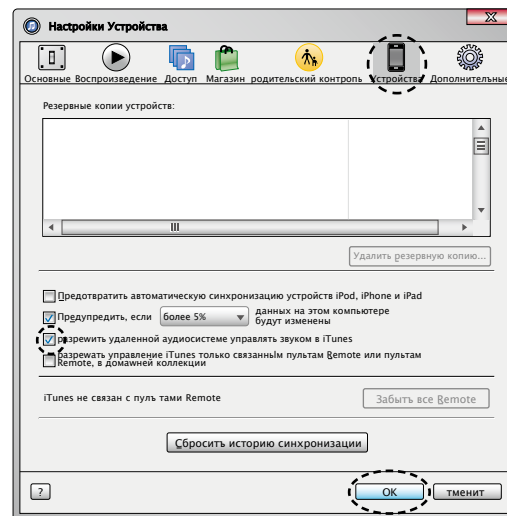

## Удобные функции

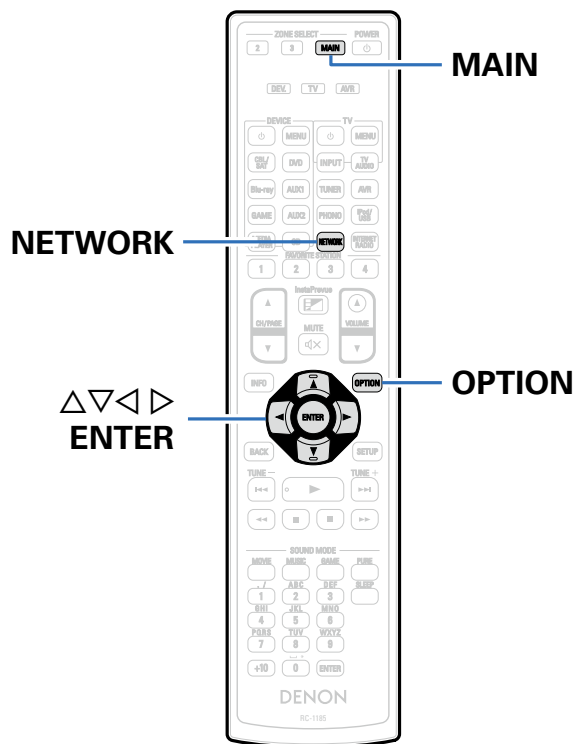

В данном разделе объясняется, как использовать удобные функции, одинаковые для всех источников входного сигнала.



## Повторное воспроизведение

- ❑ Поддерживаемые источники входного сигнала: USB / Media Server / Spotify

### 1 При воспроизведении контента, нажмите кнопку OPTION.

Выводится меню действий.

### 2 С помощью кнопки $\triangle \nabla$ выберите пункт “Повторение”, а затем нажмите кнопку ENTER.

### 3 С помощью кнопок $\triangleleft \triangleright$ выберите режим повторного воспроизведения.

**Выкл.** (По умолчанию) : Режим повторного воспроизведения выключен.

**Один** : Включено повторное воспроизведение файла.

**Все** : Включено повторное воспроизведение файлов в папке.

### 4 Нажмите кнопку ENTER.

На дисплее снова отображается меню экрана воспроизведения.

## Воспроизведение в случайном порядке

- ❑ Поддерживаемые источники входного сигнала: USB / Media Server / Spotify

### 1 При воспроизведении контента, нажмите кнопку OPTION.

Выводится меню действий.

### 2 С помощью кнопки $\triangle \nabla$ выберите пункт “Случайный”, а затем нажмите кнопку ENTER.

### 3 С помощью кнопок $\triangleleft \triangleright$ выберите режим воспроизведения в случайном порядке.

**Выкл.** (По умолчанию) : Воспроизведение в случайном порядке отключено.

**Вкл.** : Воспроизведение всех песен в текущей папке в случайном порядке.

### 4 Нажмите кнопку ENTER.

На дисплее снова отображается меню экрана воспроизведения.



- Когда воспроизведение одной из песен завершается, в режиме случайного воспроизведения из той же папки случайно выбирается следующая песня. Таким образом, вы можете услышать один и тот же трек более одного раза во время воспроизведения в случайном порядке.



## Регистрация в избранном

В избранное можно добавить до 100 объектов для интернет-радио и медиасервера.

- ❑ **Поддерживаемые источники входного сигнала: Internet Radio / Media Server**

### 1 При воспроизведении контента, нажмите кнопку OPTION.

Выводится меню действий.

### 2 С помощью кнопки $\Delta \nabla$ выберите пункт "Запомнить избранное", а затем нажмите кнопку ENTER.

Появится сообщение "Добавлено в избранное" и текущий контент будет добавлен в предпочтения.

- По завершении процедуры, происходит возврат в исходный экран воспроизведения.

## Воспроизведение содержимого из "Запомнить избранное"

### 1 Нажмите кнопку NETWORK.

### 2 С помощью кнопок $\Delta \nabla \leftarrow \rightarrow$ выберите пункт "Favorites", затем нажмите кнопку ENTER.

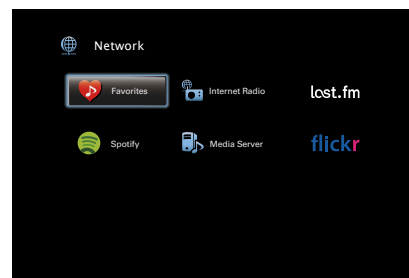

### 3 С помощью кнопок $\Delta \nabla$ выберите содержимое, которое хотите воспроизвести, а затем нажмите ENTER.

Начнется воспроизведение.



## Удаление контента, добавленного в избранное

- 1** Нажмите кнопку **NETWORK**.
- 2** С помощью кнопок  $\triangle \nabla \triangleleft \triangleright$  выберите пункт **“Favorites”**, затем нажмите кнопку **ENTER**.
- 3** С помощью кнопок  $\triangle \nabla$  выберите контент, который хотите удалить из предпочтений, и нажмите кнопку **OPTION**.  
Выводится меню действий.
- 4** С помощью кнопки  $\triangle \nabla$  выберите пункт **“Удалить в избранное”**, а затем нажмите кнопку **ENTER**.  
Появится сообщение **“Избранное удалено”** и текущий контент будет удален из предпочтений.
  - По завершении процедуры, происходит возврат в исходный экран.

## Поиск с помощью ключевых слов (Поиск текста)

- Поддерживаемые источники входного сигнала: **USB / Internet Radio / Media Server**

- 1** При воспроизведении контента, нажмите кнопку **OPTION**.  
Выводится меню действий.
- 2** С помощью кнопки  $\triangle \nabla$  выберите пункт **“Поиск текста”**, затем нажмите кнопку **ENTER**.  
Выводится меню ввода с клавиатуры.
- 3** Введите первые символы интернет-радиостанции или файла, которые хотите найти, и нажмите **“OK”**.
  - Сведения о вводе символов см. в разделе [стр. 147](#).
- 4** С помощью кнопок  $\triangle \nabla$  выберите содержимое, которое хотите воспроизвести, а затем нажмите **ENTER**.  
Начнется воспроизведение.



- Функция **“Поиск текста”** служит для поиска интернет-радиостанций или файлов, которые начинаются с указанного в отображаемом списке символа.

### ПРИМЕЧАНИЕ

- Для некоторых списков функция **“Поиск текста”** может не работать.



## Прослушивание музыки на фоне понравившегося изображения (Слайдшоу)

□ Поддерживаемые источники входного сигнала: USB

- 1 Откройте файл с изображением.**
  - Открытие изображений с запоминающих устройств USB (☞ стр. 62).
- 2 Запустите воспроизведение музыкального файла** (☞ стр. 62).
- 3 Нажмите кнопку OPTION.**

Выводится меню действий.
- 4 С помощью кнопки  $\Delta \nabla$  выберите пункт “Слайдшоу”, а затем нажмите кнопку ENTER.**

Меню настроек исчезнет и на экране появится изображение, которое Вы открывали.

□ Поддерживаемые источники входного сигнала: Internet Radio / Media Server

- 1 Откройте файл с изображением.**
  - Открытие изображений с медиасервера (☞ стр. 77).
  - Открытие изображений с Flickr (☞ стр. 86).
- 2 Включите музыкальный файл на медиасервере или интернет-радиостанции** (☞ стр. 74, 79).
- 3 Нажмите кнопку OPTION.**

Выводится меню действий.
- 4 С помощью кнопки  $\Delta \nabla$  выберите пункт “Слайдшоу”, а затем нажмите кнопку ENTER.**

Меню настроек исчезнет и на экране появится изображение, которое Вы открывали.





## Установка интервала показа

Установите интервал воспроизведения для последовательного показа фотографий (JPEG), сохраненных на USB-диске, медиа-сервере или на сайте Flickr.

- **Поддерживаемые источники входного сигнала: USB / Media Server / Flickr**

### 1 Во время отображения списка нажмите кнопку OPTION.

Выводится меню действий.

### 2 С помощью кнопки $\Delta \nabla$ выберите пункт “Инт.показа”, а затем нажмите кнопку ENTER.

### 3 С помощью кнопок $\triangleleft \triangleright$ отрегулируйте время показа.

**Выкл.** : При воспроизведении презентации.

**5s** (По умолчанию) – **60s** : Определяет длительность показа каждого изображения при воспроизведении слайд-шоу.

### 4 Нажмите кнопку ENTER.

## Проигрывание определенного видео во время воспроизведения аудио (Видео отбор)

Одновременно с воспроизведением аудио данное устройство может показывать на экране телевизора видео из другого источника. Этот параметр можно настроить для каждого источника входного сигнала.

- **Поддерживаемые источники входного сигнала: iPod/USB / CD\* / TUNER / NETWORK / PHONO**

\* Этот параметр доступен в том случае, если разъемы для HDMI, компонентного или обычного видео не назначены.

### 1 Во время воспроизведения аудио нажмите кнопку OPTION.

Выводится меню действий.

### 2 С помощью кнопок $\Delta \nabla$ выберите пункт “Видео отбор” и нажмите кнопку ENTER.

### 3 С помощью кнопок $\triangleleft \triangleright$ выберите режим “Видео отбор”.

**Выкл.** (По умолчанию) : Отключает режим “Видео отбор”.

**Вкл.** : Включает режим “Видео отбор”.

### 4 Если в пункте 3 выбрано значение “Вкл.”, нажмите $\nabla$ и выберите “Source”.

### 5 С помощью кнопок $\triangleleft \triangleright$ выберите источник входного сигнала видео, которое нужно воспроизвести, а затем нажмите ENTER.



## Настройка качества изображения для конкретной среды просмотра (Режим картинки)

- **Поддерживаемые источники входного сигнала:** CBL/SAT / DVD / Blu-ray / GAME / AUX / MEDIA PLAYER / iPod/USB / NETWORK / CD\* / TV AUDIO\*

\* Установить Режим картинки можно, когда назначены разъемы для HDMI, компонентного или обычного видео.

- 1 Во время воспроизведения видео нажмите OPTION.**  
Выводится меню действий.
- 2 С помощью кнопки  $\Delta \nabla$  выберите пункт “Режим картинки”, а затем нажмите кнопку ENTER.**

- 3 С помощью кнопок  $\triangleleft \triangleright$  выберите режим просмотра изображения.**

**Выкл. :** Настройка качества изображения не производится.

**Стандарт :** Стандартный режим подходит для большинства жилых помещений.

**Фильм :** Режим подходит для просмотра фильмов в темном помещении, например в кинотеатре.

**Чёткий :** В этом режиме графические изображения из игр и т. п. становятся ярче и четче.

**Скачивание :** Режим подходит для источника видео с низкой скоростью передачи данных.

**Пользователь :** Настройка качества изображения вручную.

- 4 Нажмите кнопку ENTER.**



## Одновременное воспроизведение музыки во всех зонах (Все зоны стерео)

Можно воспроизводить музыку в другом помещении (ZONE2/ZONE3) одновременно с ее воспроизведением в главной зоне MAIN ZONE. Функция полезна, когда требуется воспроизвести музыку одновременно в нескольких помещениях – например, во время домашней вечеринки или воспроизведении BGM, охватывающем весь дом.

- 1** Заранее включите питание во всех зонах (ZONE2/ZONE3), в которых требуется воспроизвести музыку в режиме “Все зоны стерео”.
- 2** Нажмите MAIN, чтобы переключить режим зоны. Загорится индикатор MAIN.
- 3** Нажмите кнопку OPTION. Выводится меню действий.
- 4** С помощью кнопки  $\Delta \nabla$  выберите пункт “Все Зоны Стерео”, а затем нажмите кнопку ENTER.
- 5** С помощью кнопок  $\triangleleft \triangleright$  выберите пункт “Вкл.” и нажмите кнопку ENTER.

Источник воспроизведения в мультizonaх (ZONE2/ZONE3) переключится на тот, который назначен для MAIN ZONE, и начнется воспроизведение в режиме Все зоны стерео.

## ■ Отключение режима “Все зоны стерео”

- 1** Во время воспроизведения в режиме “Все зоны стерео” нажмите OPTION. Выводится меню действий.
- 2** С помощью кнопки  $\Delta \nabla$  выберите пункт “Все Зоны Стерео”, а затем нажмите кнопку ENTER.
- 3** С помощью кнопок  $\triangleleft \triangleright$  выберите пункт “Выкл.”, а затем нажмите кнопку ENTER.



- Воспроизведение в режиме “Все зоны стерео” также можно прервать следующими способами:
  - отключение MAIN ZONE;
  - изменение источника входного сигнала для MAIN ZONE;
  - изменение режима прослушивания.
- Если для “HDMI Аудио-Выход” (стр. 162) выбран вариант “ТВ”, функция “Все зоны стерео” недоступна.



## Выбор режима звука

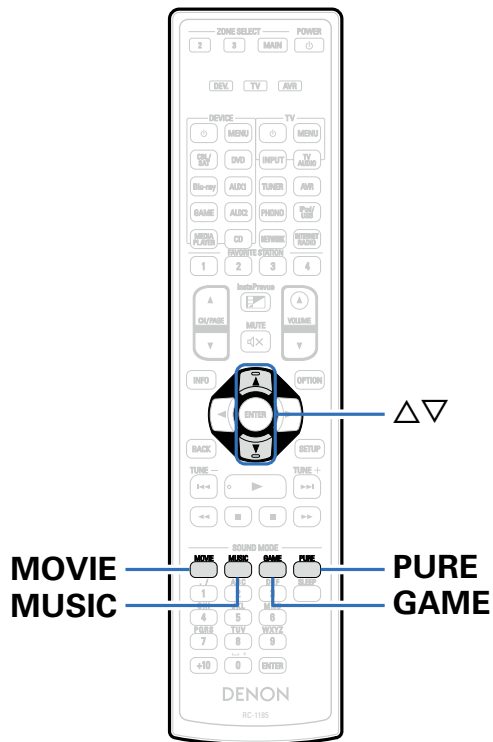

Данное устройство поддерживает различные режимы объемного и стереозвучания.

Диски Blu-Ray и DVD с популярными фильмами и музыкой записываются с использованием многоканальных форматов звука. Эти форматы также используются в цифровом вещании и даже в потоковых фильмах и музыкальном контенте, получаемых через интернет-сервисы с оформлением подписки.

Данное изделие поддерживает почти все многоканальные форматы звука. Также поддерживаются звуковые форматы воспроизведения объемного звучания, такие как 2-х канальный стерео звук.



- Дополнительные сведения о звуковых форматах, использованных на диске, см. на упаковке диска или этикетке.



## Выбор режима звука

### 1 Нажмите кнопку MOVIE, MUSIC или GAME, чтобы выбрать режим звука.

**MOVIE** : Переключение в режим звука, подходящий для просмотра кинофильмов или телепередач.

**MUSIC** : Переключение в режим звука, подходящий для прослушивания музыки.

**GAME** : Переключение в режим звука, подходящий для компьютерных игр.



- Кнопки MOVIE, MUSIC, или GAME запоминают последний выбранный режим прослушивания. При нажатии на кнопку MOVIE, MUSIC, или GAME включается тот же режим прослушивания, что был использован ранее.
- Если проигрываемый контент не поддерживает выбранный ранее режим прослушивания, то автоматически назначается наиболее соответствующий режим для данного контента.

### ■ Переключение режима звука

- Нажмите и удерживайте кнопку MOVIE, MUSIC или GAME; на экране отобразится список доступных режимов звука. Каждое нажатие кнопки MOVIE, MUSIC или GAME переключает режим звука.
- Во время отображения на экране списка режим звука также можно выбирать кнопками  $\Delta$ / $\nabla$ .
- Попробуйте разные режимы звука и выберите наиболее понравившийся.

**[Пример]** Нажатие и удерживание кнопки MOVIE

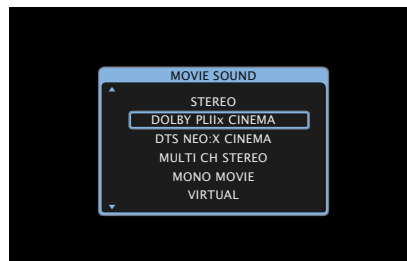

На данном устройстве можно использовать не только режимы звука, которые соответствуют форматам, используемым при записи на диски (например, Dolby или DTS), но и расширенные типы режимов, соответствующие конфигурации акустических систем, включая фронтальные высокочастотные динамики и тыловые динамики объемного звучания, а также оригинальные режимы звука, которые создают атмосферу рок-концерта (ROCK ARENA), джазового клуба (JAZZ CLUB) и т. д.



## Прямое воспроизведение

Звуковой сигнал, записанный для источника, воспроизводится “как есть”.

### 1 Нажмите кнопку **PURE**, чтобы выбрать “**DIRECT**”.

Начнется прямое воспроизведение.



- При воспроизведении сигналов DSD отображается “DSD DIRECT”.







## Воспроизведение Pure Direct

Этот режим предназначен для воспроизведения звука более высокого качества, чем в режиме “DIRECT”, путем отключения дисплея на передней панели, что устраняет попадание слабых низких шумов в чувствительные аналоговые схемы.

### 1 Нажмите кнопку **PURE**, чтобы выбрать “**PURE DIRECT**”.

Дисплей потемнеет, и начнется чистое прямое воспроизведение.



- В режимах звука DIRECT и PURE DIRECT невозможна настройка следующих функций.
  - Тон ( стр. 153)
  - Restorer ( стр. 154)
  - MultEQ® XT32 ( стр. 156)
  - Dynamic EQ ( стр. 156)
  - Dynamic Volume ( стр. 157)
  - Audyssey LFC™ ( стр. 158)

#### ПРИМЕЧАНИЕ

- Видеосигналы выводятся только при воспроизведении сигналов HDMI в режиме PURE DIRECT.
- При выборе режима PURE DIRECT дисплей отключается примерно через 5 секунд.



## ■ Описание различных режимов звука

### Режим звука Dolby

Тип режима звука	Описание
DOLBY PLIIx*1	<p>Данный режим можно выбрать, когда декодер Dolby Pro Logic IIx используется для воспроизведения сигнала из 2-канального источника в формате 6.1/7.1-канального объемного звука, — включая тыловые панорамные каналы. При добавлении тыловых панорамных каналов достигается более заметный эффект объемности по сравнению с Dolby Pro Logic II.</p> <p>Предусмотрено три режима воспроизведения: режим “Cinema”, который оптимизирован для воспроизведения фильмов, режим “Music”, оптимизированный для воспроизведения музыки, и режим “Game”, который оптимизирован для игр.</p>
DOLBY PLII	<p>Данный режим можно выбрать, когда декодер Dolby Pro Logic II используется для воспроизведения сигнала из 2-канального источника в формате 5.1-канального объемного звука с естественным, реалистичным ощущением.</p>
DOLBY PLIIz*2	<p>Данный режим можно выбрать, когда декодер Dolby Pro Logic IIz используется для воспроизведения сигнала из 2-канального источника в формате 7.1-канального объемного звука с добавлением фронтальных верхних каналов. При добавлении фронтальных верхних каналов фронтальная звуковая картина становится значительно выше, имитируя эффект прослушивания в большом кинотеатре или концертном зале.</p>
DOLBY DIGITAL	<p>Данный режим может выбираться при воспроизведении источников сигнала, записанных с применением Dolby Digital.</p>
DOLBY DIGITAL EX*1	<p>При использовании декодера Dolby Digital EX этот режим воспроизводит источник звука Dolby Digital в формате 6.1/7.1-канального объемного звука с добавлением тылового канала.</p> <p>При добавлении тыловых динамиков объемного звучания звуки могут доноситься сзади, а не только по обе стороны от вас.</p>
DOLBY TrueHD	<p>Данный режим может выбираться при воспроизведении источников сигнала, записанных с применением Dolby TrueHD.</p>
DOLBY DIGITAL Plus	<p>Данный режим может выбираться при воспроизведении источников сигнала, записанных с применением Dolby Digital Plus.</p>

\*1 Этот режим можно выбрать, если параметр “Конфиг. AC” – “Окр. Тыловой” ( стр. 184) не установлен в значение “Нет”.

\*2 Этот режим можно выбрать, если параметр “Конфиг. AC” – “Фронт Выс” ( стр. 185) не установлен в значение “Нет”.



## Режим звука DTS

Тип режима звука	Описание
DTS NEO:X*1	Эта матричная технология декодирования использует декодер DTS NEO:X для воспроизведения источников 2-канального или 5.1/6.1/7.1-канального объемного звука, включая тыловой панорамный канал. Предусмотрено три режима: режим "Music" оптимизирован для воспроизведения музыки, "Cinema" оптимизирован для кино, а "Game" — для игр.
DTS SURROUND	Данный режим может выбираться при воспроизведении источников сигнала, записанных с применением DTS.
DTS ES DSCRT6.1*2	Этот режим подходит для воспроизведения дисков, записанных в формате DTS-ES. Тыловой канал, добавленный с помощью метода дискретизации, воспроизводится как независимый канал. Поскольку все каналы являются независимыми, усиливается пространственная выразительность и локализации звука на 360 градусов.
DTS ES MTRX6.1*3	Этот режим подходит для воспроизведения дисков, записанных в формате DTS-ES. Тыловой канал объемного звучания, добавленный в объемный левый и правый каналы матричным кодировщиком во время записи программным способом, декодируется матричным декодером данного устройства и воспроизводится во всех каналах (объемный левый, объемный правый, объемный тыловой).
DTS 96/24	Данный режим может выбираться при воспроизведении источников сигнала, записанных с применением DTS 96/24.
DTS-HD	Данный режим может выбираться при воспроизведении источников сигнала, записанных с применением DTS-HD.
DTS Express	Данный режим может выбираться при воспроизведении источников сигнала, записанных с применением DTS Express.

\*1 Данный режим нельзя выбрать при входящих сигналах DSD из источника Super Audio CD.

\*2 Этот режим можно выбрать в том случае, если используется один тыловой динамик объемного звучания, а фронтальный высокочастотный динамик не используется.

\*3 Этот режим можно выбрать, если параметр "Конфиг. AC" — "Окр. Тыловой" (стр. 184) установлен не на значение "1 колонка".





## Многоканальный режим звука PCM

Тип режима звука	Описание
MULTI CH IN	Данный режим может выбираться при воспроизведении многоканальных источников PCM/DSD.

## Звуковой режим Audyssey DSX®

Тип режима звука	Описание
Audyssey DSX® (A-DSX)*	В этом режиме можно воспроизводить новые каналы (фронтальные верхние и фронтальные широтные) в 5.1-канальных системах. Добавляя фронтальные широтные и фронтальные верхние каналы, можно добиться более естественного и трехмерного звучания.

\* Доступно для выбора, когда для параметров “Фронт Выс” и “Фронт Шир” установлено значение, отличное от “Нет” и для “Центральный” в “Конфиг. АС” (стр. 183) установлено любое значение, кроме “Нет”.



**Оригинальный режим стерео**

Тип режима звука	Описание
MULTI CH STEREO	Данный режим предназначен для воспроизведения стереофонического звука всеми громкоговорителями. Источники стереофонического звука (2-канального) воспроизводятся через передние (Л/П) колонки, колонки объемного звучания и через тыловые колонки объемного звучания, если они подключены.
ROCK ARENA	Данный режим предназначен для воспроизведения атмосферы живого концерта на арене.
JAZZ CLUB	Данный режим перемещает вас прямо в центр небольшого джаз-клуба.
MONO MOVIE	Данный режим работает с монофоническими источниками и обеспечивает эффект объемного звучания. Для достижения оптимального баланса каналов и эффектов объемного звучания подключите монофонический источник к обоим фронтальным (Л/П) звуковым входам.
VIDEO GAME	Данный режим создает захватывающий, динамичный эффект объемного звучания для ваших любимых видеоигр.
MATRIX	Данный режим добавляет эффект объемного звучания со стереофоническими музыкальными источниками.
VIRTUAL	Данный режим позволит вам ощутить эффект объемного звучания при использовании только фронтальных (Л/П) колонок, а также со стереонаушниками.



**Режим звука “Сtereo”**

Тип режима звука	Описание
STEREO	<p>Данный режим воспроизводит 2-канальный стереофонический звук без дополнительной обработки объемного звука.</p> <ul style="list-style-type: none"> <li>• Звук выводится с фронтальных левой и правой колонок и сабвуфера, если он подключен.</li> <li>• Когда принимаются многоканальные сигналы, они смешиваются до 2-канального звучания и воспроизводятся без дополнительной обработки объемного звука.</li> </ul>

**Режим звука “Direct”**

Тип режима звука	Описание
DIRECT	<p>Этот режим обеспечивает прямой канал между входом и выходом с минимальной обработкой звука, минуя ненужные этапы для более чистого звучания.</p>
PURE DIRECT	<p>Этот режим обеспечивает прямой канал для звукового сигнала в режимах Direct, одновременно отключая дополнительные этапы, которые потенциально могут повлиять на качество звука.</p> <p>В режиме Pure Direct отключены следующие элементы.</p> <ul style="list-style-type: none"> <li>• Дисплей передней панели и его главные схемы. Дисплей временно включается при настройке громкости и т.п. и выключается сразу после завершения регулировки.</li> <li>• Выключатель аналогового видеовхода/видеовыхода и процессор.</li> </ul>



## ■ Звуковой режим

- Кнопки MOVIE, MUSIC, GAME и PURE позволяют выбирать режимы звучания, перечисленные ниже.
- Настройте эффект звукового поля с помощью меню “Пар-ры окр.звуч.” (☰ стр. 150), чтобы получить объемное звучание.

Входной сигнал	Звуковой режим	ПРИМЕЧАНИЕ	Звуковой режим		
			MOVIE	MUSIC	GAME
2-канальный *1	STEREO		○	○	○
	DOLBY PLII/IIx Cinema	*2	○		
	DOLBY PLII/IIx Music	*2		○	
	DOLBY PLII/IIx Game	*2			○
	DOLBY PLII/IIx Cinema A-DSX	*3	○		
	DOLBY PLII/IIx Music A-DSX	*3		○	
	DOLBY PLII/IIx Game A-DSX	*3			○
	DOLBY PLIIz	*2	○	○	○
	DTS NEO:X Cinema	*2*3	○		
	DTS NEO:X Music	*2*3		○	
	DTS NEO:X Game	*2*3			○
	MULTI CH STEREO	*3	○	○	○
	MONO MOVIE	*3	○		
	ROCK ARENA	*3		○	
	JAZZ CLUB	*3		○	
	MATRIX	*3		○	
VIDEO GAME	*3			○	
VIRTUAL	*3	○	○	○	

\*1 2-канальный включает также аналоговый вход

\*2 Данный режим позволяет воспроизводить сигнал из 2-канальных источников в режимах каналов 5.1 или 7.1. Этот режим нельзя выбрать, если используются наушники или только фронтальные громкоговорители.

\*3 Данный режим нельзя выбрать при входящих сигналах DSD из источника Super Audio CD.



Входной сигнал	Звуковой режим	ПРИМЕЧАНИЕ	Звуковой режим		
			MOVIE	MUSIC	GAME
Многоканальный *4	STEREO		<input type="radio"/>	<input type="radio"/>	<input type="radio"/>
	DOLBY DIGITAL		<input type="radio"/>	<input type="radio"/>	<input type="radio"/>
	DOLBY DIGITAL EX		<input type="radio"/>	<input type="radio"/>	<input type="radio"/>
	DOLBY DIGITAL + PLIIx Cinema		<input type="radio"/>		
	DOLBY DIGITAL + PLIIx Music			<input type="radio"/>	
	DOLBY DIGITAL + PLIIz		<input type="radio"/>	<input type="radio"/>	<input type="radio"/>
	DOLBY DIGITAL A-DSX	*5	<input type="radio"/>	<input type="radio"/>	<input type="radio"/>
	DOLBY DIGITAL + PLIIx Cinema A-DSX	*3	<input type="radio"/>		
	DOLBY DIGITAL + PLIIx Music A-DSX	*3		<input type="radio"/>	
	DOLBY DIGITAL + NEO:X Cinema		<input type="radio"/>		
	DOLBY DIGITAL + NEO:X Music			<input type="radio"/>	
	DOLBY DIGITAL + NEO:X Game				<input type="radio"/>
	DOLBY TrueHD		<input type="radio"/>	<input type="radio"/>	<input type="radio"/>
	DOLBY TrueHD + EX		<input type="radio"/>	<input type="radio"/>	<input type="radio"/>
	DOLBY TrueHD + PLIIx Cinema		<input type="radio"/>		
	DOLBY TrueHD + PLIIx Music			<input type="radio"/>	
	DOLBY TrueHD + PLIIz		<input type="radio"/>	<input type="radio"/>	<input type="radio"/>
	DOLBY TrueHD A-DSX	*5	<input type="radio"/>	<input type="radio"/>	<input type="radio"/>
	DOLBY TrueHD + PLIIx Cinema A-DSX	*3	<input type="radio"/>		
DOLBY TrueHD + PLIIx Music A-DSX	*3		<input type="radio"/>		
DOLBY TrueHD + NEO:X Cinema		<input type="radio"/>			
DOLBY TrueHD + NEO:X Music			<input type="radio"/>		
DOLBY TrueHD + NEO:X Game				<input type="radio"/>	

\*3 Данный режим нельзя выбрать при входящих сигналах DSD из источника Super Audio CD.

\*4 В зависимости от формата звука или количества каналов входного сигнала некоторые режимы стерео могут быть недоступны для выбора. Подробные сведения см. в разделе “Типы входных сигналов и соответствующие режимы воспроизведения звука” (стр. 242).

\*5 Эти режимы позволяют добавить новые каналы к 5.1-канальному звучанию с использованием обработки Audyssey DSX® (стр. 159 “Audyssey DSX®”).



Входной сигнал	Звуковой режим	ПРИМЕЧАНИЕ	Звуковой режим		
			MOVIE	MUSIC	GAME
Dolby Digital Plus	DOLBY DIGITAL Plus		○	○	○
	DOLBY DIGITAL Plus + EX		○	○	○
	DOLBY DIGITAL Plus + PLIIx Cinema		○		
	DOLBY DIGITAL Plus + PLIIx Music			○	
	DOLBY DIGITAL Plus + PLIIz		○	○	○
	DOLBY DIGITAL Plus A-DSX	*5	○	○	○
	DOLBY DIGITAL Plus + PLIIx Cinema A-DSX	*3	○		
	DOLBY DIGITAL Plus + PLIIx Music A-DSX	*3		○	
	DOLBY DIGITAL Plus + NEO:X Cinema		○		
	DOLBY DIGITAL Plus + NEO:X Music			○	
DOLBY DIGITAL Plus + NEO:X Game				○	
DTS	DTS SURROUND		○	○	○
	DTS ES DSCRT 6.1		○	○	○
	DTS ES MTRX 6.1		○	○	○
	DTS 96/24		○	○	○
	DTS + PLIIx Cinema		○		
	DTS + PLIIx Music			○	
	DTS + PLIIz		○	○	○
	DTS SURROUND A-DSX	*5	○	○	○
	DTS + NEO:X Cinema		○		
	DTS + NEO:X Music			○	
DTS + NEO:X Game				○	

\*3 Данный режим нельзя выбрать при входящих сигналах DSD из источника Super Audio CD.

\*4 В зависимости от формата звука или количества каналов входного сигнала некоторые режимы стерео могут быть недоступны для выбора. Подробные сведения см. в разделе "Типы входных сигналов и соответствующие режимы воспроизведения звука" (☞ стр. 242).

\*5 Эти режимы позволяют добавить новые каналы к 5.1-канальному звучанию с использованием обработки Audyssey DSX® (☞ стр. 159 "Audyssey DSX®").



Входной сигнал	Звуковой режим	ПРИМЕЧАНИЕ	Звуковой режим		
			MOVIE	MUSIC	GAME
DTS-HD / DTS Express	DTS-HD HI RES		○	○	○
	DTS-HD MSTR		○	○	○
	DTS-HD MSTR A-DSX	*5	○	○	○
	DTS Express		○	○	○
	DTS Express A-DSX	*5	○	○	○
	DTS-HD + PLIIx Cinema		○		
	DTS-HD + PLIIx Music			○	
	DTS-HD + PLIIz		○	○	○
	DTS-HD HI RES A-DSX	*5	○	○	○
	DTS-HD + NEO:X Cinema		○		
	DTS-HD + NEO:X Music			○	
	DTS-HD + NEO:X Game				○
PCM многоканальный	MULTI CH IN		○	○	○
	MULTI CH IN 7.1		○	○	○
	MULTI IN + PLIIx Cinema		○		
	MULTI IN + PLIIx Music			○	
	MULTI IN + PLIIz		○	○	○
	MULTI CH IN A-DSX	*5	○	○	○
	MULTI CH IN + PLIIx Cinema A-DSX		○		
	MULTI CH IN + PLIIx Music A-DSX			○	
	MULTI IN + DOLBY EX		○	○	○
	MULTI IN + NEO:X Cinema	*3	○		
MULTI IN + NEO:X Music	*3		○		
MULTI IN + NEO:X Game	*3			○	

\*3 Данный режим нельзя выбрать при входящих сигналах DSD из источника Super Audio CD.

\*4 В зависимости от формата звука или количества каналов входного сигнала некоторые режимы стерео могут быть недоступны для выбора. Подробные сведения см. в разделе “Типы входных сигналов и соответствующие режимы воспроизведения звука” (стр. 242).

\*5 Эти режимы позволяют добавить новые каналы к 5.1-канальному звучанию с использованием обработки Audyssey DSX® (стр. 159 “Audyssey DSX®”).



Входной сигнал	Звуковой режим	ПРИМЕЧАНИЕ	Звуковой режим		
			MOVIE	MUSIC	GAME
Многоканальный *4	MULTI CH STEREO	*3	○	○	○
	MONO MOVIE	*3	○		
	ROCK ARENA	*3		○	
	JAZZ CLUB	*3		○	
	MATRIX	*3		○	
	VIDEO GAME	*3			○
	VIRTUAL	*3	○	○	○

\*3 Данный режим нельзя выбрать при входящих сигналах DSD из источника Super Audio CD.

\*4 В зависимости от формата звука или количества каналов входного сигнала некоторые режимы стерео могут быть недоступны для выбора. Подробные сведения см. в разделе “Типы входных сигналов и соответствующие режимы воспроизведения звука” (стр. 242).





## ■ Индикация на дисплее

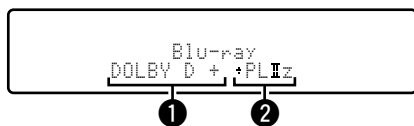

- 1 Здесь выводится используемый декодер.
  - Декодер DOLBY DIGITAL Plus отображается как "DOLBY D +"
- 2 Здесь выводится декодер, который формирует выходной звуковой сигнал.
  - "+ PLIIz" показывает, что используется декодер PLIIz и для формирования звука используется фронтальный верхний канал.



# Режим управления HDMI

Недавнее дополнение к стандарту HDMI — стандарт CEC (Consumer Electronics Control), позволяющий передавать контрольные сигналы от одного устройства к другому через кабель HDMI. Это возможно не на всех устройствах, оснащенных разъемами HDMI.

## Порядок настройки

### 1 Настройте выходной разъем HDMI в соответствии с режимом управления HDMI.

Установите “Управление HDMI” (☞ стр. 163) на значение “Вкл”.

### 2 Включите все устройства, соединенные кабелями HDMI.

### 3 Включите режим управления HDMI для всех устройств, соединенных кабелями HDMI.

- Пожалуйста, обратитесь к инструкциям по эксплуатации подключенной аппаратуры, чтобы проверить настройки.
- Выполните шаги 2 и 3, если какое-либо из устройств отсоединено от электросети.

### 4 Переключите вход телевизора на вход HDMI, соединенный с данным устройством.

### 5 Переключите источник входного сигнала устройства, чтобы убедиться, что видеосигнал с проигрывателя, подключенного с помощью кабеля HDMI, воспроизводится правильно.

### 6 При выключении телевизора в режим ожидания убедитесь в том, что данное устройство также перешло в режим ожидания.

#### ПРИМЕЧАНИЕ

- Некоторые возможности могут оказаться недоступными в зависимости от подключенного телевизора или проигрывателя. Ознакомьтесь с подробностями в руководствах пользователя каждого из этих компонентов заблаговременно.
- Функция HDMI ZONE2 совместима с функцией управления HDMI.
- Если функция HDMI ZONE2 используется при заданном для параметра “Управление HDMI” значении “Вкл.,” функция HDMI ZONE2 работать неправильно.



## Функция InstaPrevue

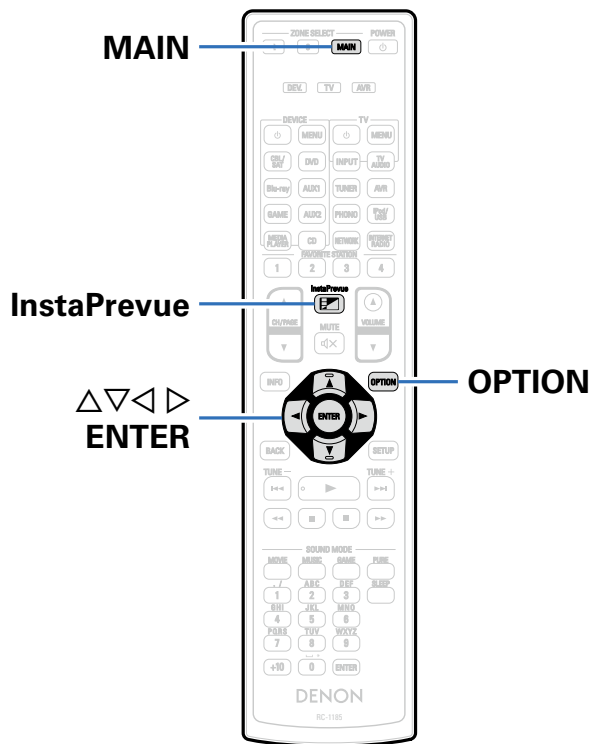

Для предпросмотра видео, которое воспроизводится с помощью данного устройства через разъем HDMI, можно отобразить подэкраны на главном экране. Также можно отображать различные входы видеосигнала на едином экране и переключаться между такими источниками входного сигнала как Blu-ray, DVD и GAME, просматривая их в подэкранах.



- Функция InstaPrevue совместима с разъемами HDMI1 – 6. Она не поддерживается для разъема AUX1 HDMI7 на передней панели.



## Переключение между источниками входного сигнала

При просмотре информации на подэкране выберите необходимый источник входного сигнала.

- 1 Нажмите MAIN, чтобы переключить режим зоны.**  
Загорится индикатор MAIN.
- 2 Нажмите кнопку InstaPrevue.**  
Отобразится главный экран (текущий источник входного сигнала) и подэкраны (другие источники).
- 3 Используйте кнопки  $\Delta \nabla \triangleleft \triangleright$ , чтобы выбрать подэкран с необходимым источником входного сигнала, и нажмите ENTER.**

## Настройка способа отображения подэкранов

Можно выбрать между отображением пяти или только одного подэкрана.

- 1 Во время отображения подэкранов нажмите кнопку OPTION.**  
Отобразится меню настройки InstaPrevue.
- 2 С помощью кнопок  $\triangleleft \triangleright$  в разделе “HDMI-входы” выберите способ отображения подэкранов.**  

---

**Все** (По умолчанию) : Отображение пяти подэкранов.  

---

**Поочередно** : Отображение одного подэкрана.  

---
- 3 Нажмите кнопку OPTION, чтобы ввести параметр.**



## Смена области отображения подэкранов

Можно перемещать область отображения подэкранов в необходимое место.

### 1 Во время отображения подэкранов нажмите кнопку **OPTION**.

Отобразится меню настройки InstaPrevue.

### 2 Нажмите кнопку $\nabla$ , чтобы выбрать пункт **“Расположение”**, и кнопки $\triangleleft$ $\triangleright$ для выбора места отображения подэкранов.

### 3 Нажмите кнопку **OPTION**, чтобы ввести параметр.



- Функция InstaPrevue доступна, когда сигналы HDMI поступают на главный экран. Однако она недоступна при работе в меню во время воспроизведения контента с разрешением для компьютера (например, VGA) или в формате 3D или 4K.
- Также она недоступна, если в зоне ZONE2 включено питание.



## Режим автоматического отключения

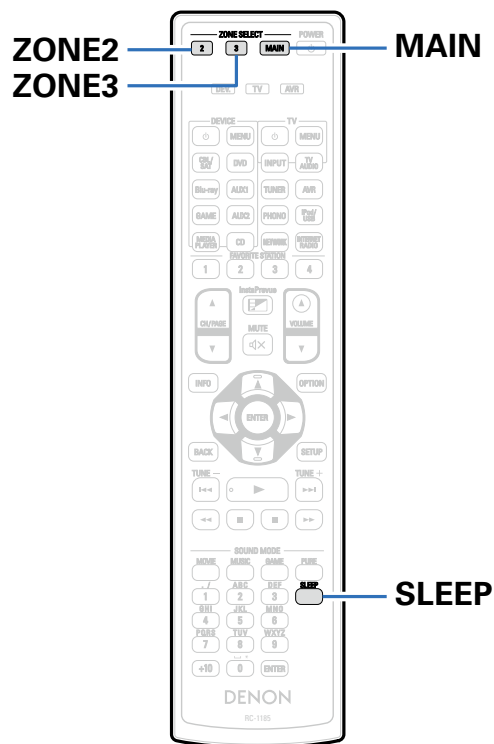

По истечении заданного времени устройство может быть автоматически переведено в режим ожидания. Это удобно для просмотра и прослушивания перед тем, как лечь спать. Функцию таймера отключения можно настроить для каждой зоны.



## Использование таймера сна

### 1 Нажмите MAIN, ZONE2 или ZONE3, чтобы переключить режим зоны.

Загорается кнопка, соответствующая выбранной зоне.

### 2 Нажмите кнопку SLEEP и установите время.

- На дисплее **S** загорится индикатор.
- Таймер сна можно установить на значение от 10 до 120 минут с интервалом шага 10 минут.

### ■ Для отмены автоматического отключения

Нажмите кнопку SLEEP и выставите значение "Off".

Индикатор **S** на дисплее погаснет.



- Таймер сна также выключается при переводе данного устройства в режим ожидания или выключения устройства в MAIN ZONE, ZONE2 или ZONE3.

#### ПРИМЕЧАНИЕ

- Функция таймера отключения не может выключить питание устройств, подключенных к этому устройству. Чтобы отключить питание подключенных устройств, настройте таймеры отключения на этих устройствах.



## Режим быстрого выбора

Такие настройки, как выбор источника входного сигнала, уровень громкости и режим воспроизведения звука, можно сохранить для кнопок QUICK SELECT 1 – 4. Просто нажмите на одну из кнопок QUICK SELECT и воспроизведение сразу переключится на сохраненные настройки.

Если сохранить часто используемые настройки с помощью кнопок QUICK SELECT 1 – 4, вы всегда сможете быстро восстановить свою среду воспроизведения.

### Вызов режима быстрого выбора

#### 1 Нажмите кнопку QUICK SELECT.

Загрузятся настройки воспроизведения, которые были сохранены на нажатой кнопке.

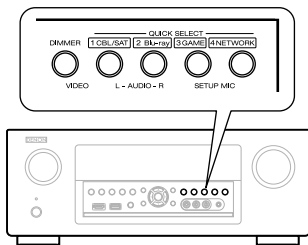

- Настройки по умолчанию для каждой функции Quick Select показаны ниже

Кнопка	Источник входного сигнала	Громкость
QUICK SELECT 1	CBL/SAT	40
QUICK SELECT 2	Blu-ray	40
QUICK SELECT 3	GAME	40
QUICK SELECT 4	NETWORK	40

### Изменение настроек

#### 1 Настройте перечисленные ниже позиции на значения, которые Вы желаете сохранить.

- 1 Источник входного сигнала (стр. 54)
- 2 Volume (стр. 55)
- 3 Звуковой режим (стр. 108)
- 4 Audyssey (Audyssey MultEQ® XT32, Audyssey Dynamic EQ®, Audyssey Dynamic Volume®, Audyssey LFC™) (стр. 155)

#### 2 Нажмите и удерживайте кнопку QUICK SELECT, пока на дисплее не появится надпись “Quick \* Memory”.

Текущие настройки сохранятся в памяти.

\* Отображается номер нажатой кнопки QUICK SELECT.

#### ■ Изменение названия функции Quick Select

Имена быстрого вызова, отображающиеся на экране ТВ или устройства, можно изменять.

Описание способа изменения названия см. в разделе “Быстрый выбор имени” (стр. 197).





## Функция выхода на запись REC OUT



Кнопки выбора источника входного сигнала

При использовании разъемов выхода на аудио/видео запись (выходов MEDIA PLAYER) имеется возможность записи звука или видео.

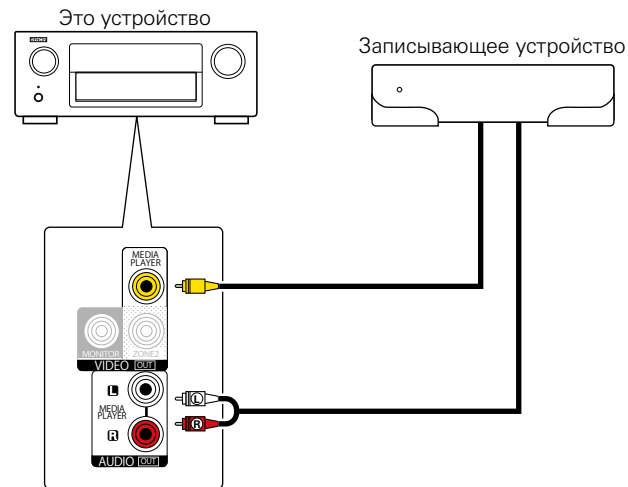

## Запись на внешние устройства

**1** Нажмите кнопку выбора источника входного сигнала, чтобы выбрать источник входного сигнала для воспроизведения.

**2** Начало записи.

- Указания по выполнению записи см. в инструкции по эксплуатации соответствующего устройства.



- Выполненные Вами записи предназначены для персонального использования именно Вами и не должны использоваться в иных целях без разрешения правообладателя.
- Для записи видеосигналов воспользуйтесь тем же типом видеокабеля для подключения данного устройства и проигрывателя.
- Произведите аналоговое подключение источника звуковых сигналов.



## Режим веб-управления

Этим устройством можно управлять с экрана веб-браузера.

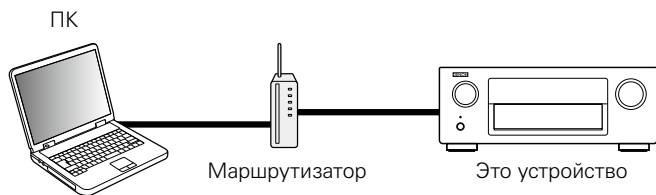

- Для использования функции веб-управления это устройство и ПК должны быть надлежащим образом подключены к сети (☞ [стр. 49](#) “Подключение к домашней сети (LAN)”).
- В зависимости от настроек программного обеспечения безопасности можно не получить доступ к этому устройству с ПК. В этом случае измените настройки программного обеспечения безопасности.

### Использование режима веб-управления устройством

- 1 Установите параметр “IP Контроль” (☞ [стр. 191](#)) в значение “Всегда включен”.
- 2 Проверьте IP-адрес данного устройства с помощью параметра “Информация” (☞ [стр. 191](#)).



- 3 Откройте веб-браузер.



#### 4 Введите IP-адрес данного устройства в адресную строку браузера.

Например, если IP-адрес устройства равен "192.168.100.19", введите "http://192.168.100.19".



- Функция управления через Интернет доступна в браузере Internet Explorer 8 или более поздней версии и может использоваться для запоминания и вызова различных настроек данного устройства. Для занесения настроек в память щелкните "SAVE" в меню настройки. Для вызова настроек из памяти щелкните "LOAD" в меню настройки.

#### 5 При выводе главного меню щелкните мышью на позиции меню, которой желаете управлять.

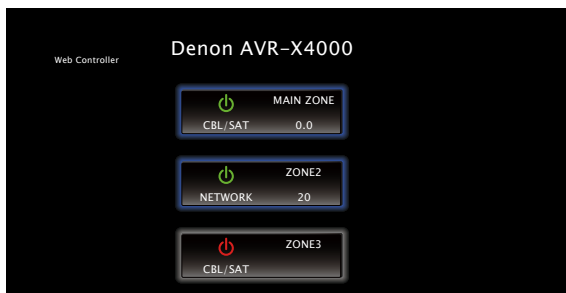

## Воспроизведение в зоне ZONE2/ZONE3 (отдельном помещении)

Данное устройство позволяет просматривать видео и прослушивать аудио не только в MAIN ZONE (комнате, в которой располагается устройство), но и в другом помещении (ZONE2 и ZONE3).

Возможно одновременное воспроизведение одного и того же источника сигнала в MAIN ZONE, ZONE2 и ZONE3. Кроме того, можно воспроизводить отдельные источники сигнала для MAIN ZONE, ZONE2 и ZONE3.

### Установка соединения с ZONE

Существуют три способа воспроизведения видео и звука в ZONE2 и ZONE3.

- Соединение через разъем HDMI ZONE2 (👉 стр. 133)
- Соединение через разъем выходного видео и выходной разъем динамика (👉 стр. 134)
- Соединение через разъем выходного видео и внешние усилители (👉 стр. 136)

#### ■ Соединение 1: Соединение через разъем HDMI ZONE2

При подключении ТВ к разъему HDMI ZONE2 OUT можно воспроизводить видео или аудио с устройства, подключенного к входному разъему HDMI 1 – 6 IN в зоне ZONE2 (функция HDMI ZONE2).

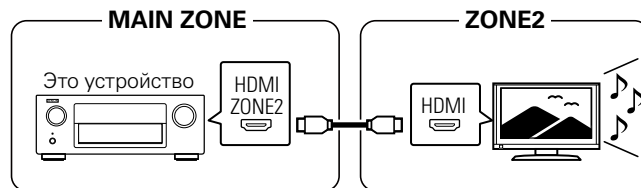



## Режим назначения: 5.1-к+Зона2/3-МОНО

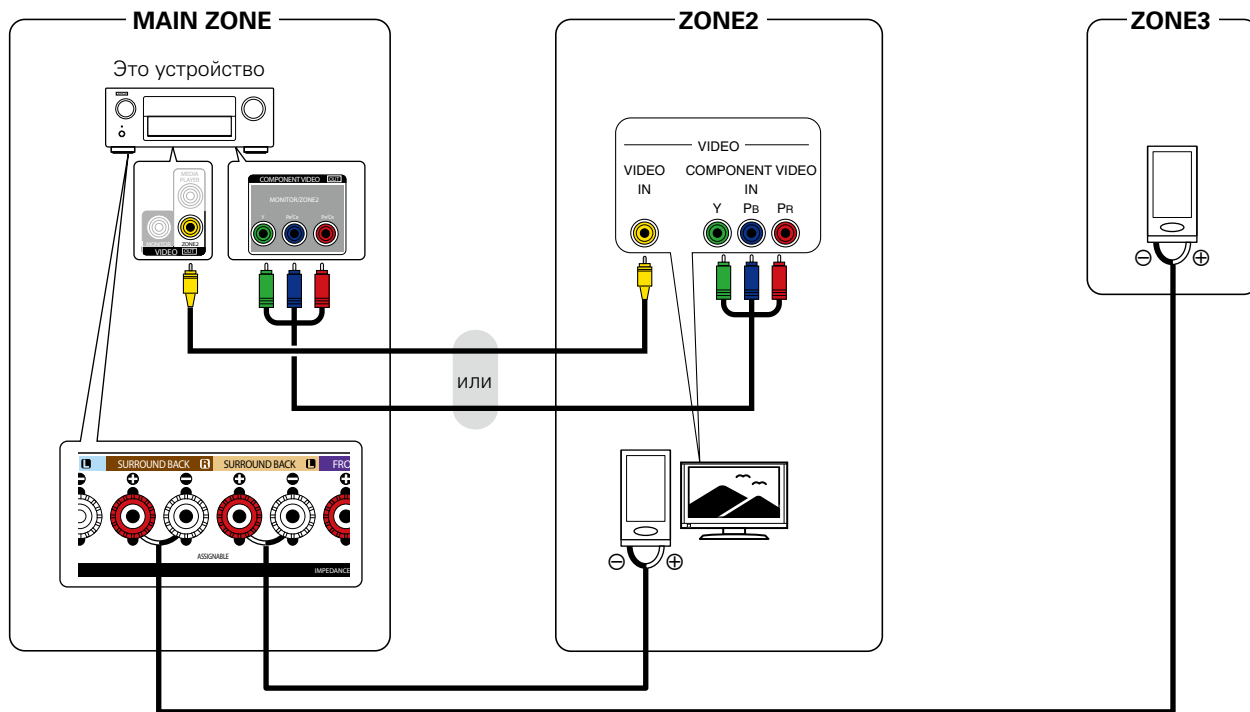

### ■ Соединение 3: Соединение через разъем выходного видео и внешние усилители

Аудиосигналы выходных разъемов ZONE2 и ZONE3 данного устройства будут воспроизводиться при помощи усилителей мощности ZONE2 и ZONE3.

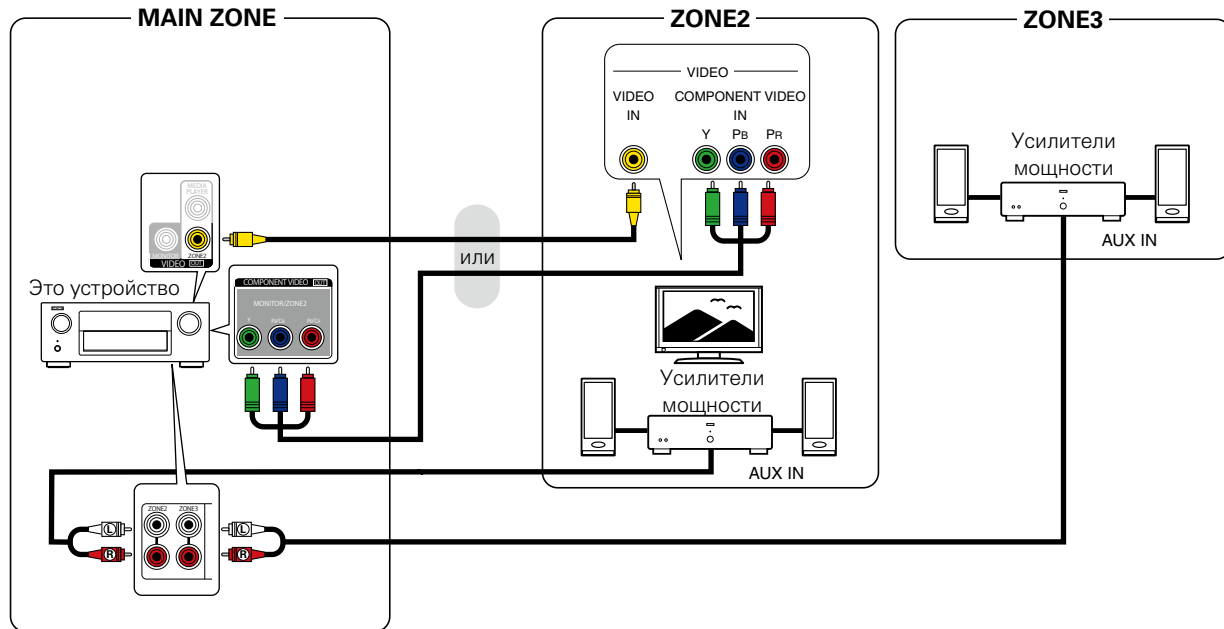

- Рекомендуется воспользоваться высококачественными кабелями со штепсельными вилками (тип RCA) для звуковых соединений, чтобы предотвратить возникновение шумов.
- Если выбрать один и тот же источник входного сигнала для зон MAIN ZONE и ZONE2, воспроизведение звука может быть ограничено.
- Когда параметр "Компонент. в/вых" (стр. 166) установлен в значение "ZONE2", выходной разъем компонентного видео воспроизводит видео ZONE2.
- Экран меню в ZONE2 не выводится.





## Воспроизведение в ZONE2/ZONE3

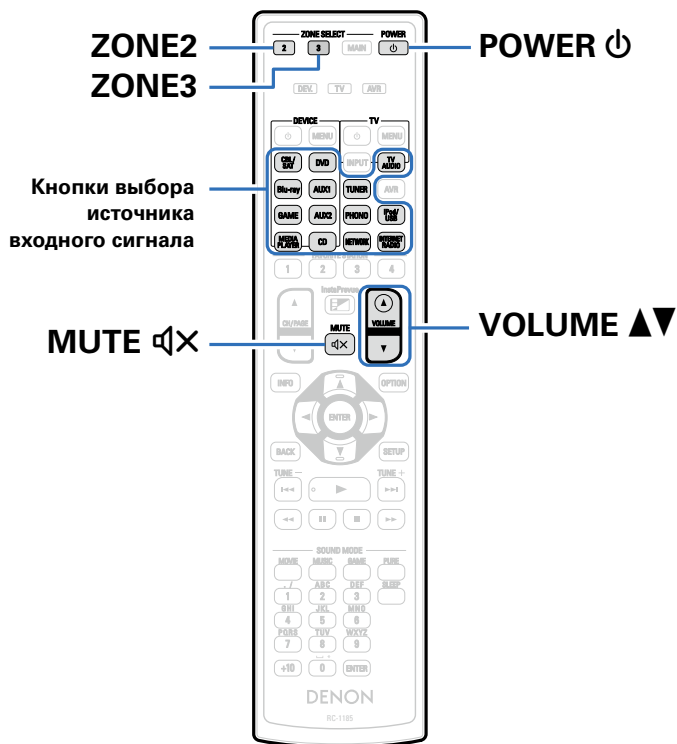

- 1 Нажмите ZONE2 или ZONE3 чтобы переключить режим зоны.**

  - Загорится ZONE2 или ZONE3.
- 2 Нажмите кнопку POWER  $\text{\textcircled{P}}$ , чтобы включить питание для ZONE2 или ZONE3.**

  - Кроме того, устройство включается при нажатии кнопки выбора источника сигнала в режиме ожидания.
  - При нажатии кнопки POWER  $\text{\textcircled{P}}$  устройство в ZONE2 или ZONE3 отключается.
  - Включение/выключение устройства в ZONE2 или ZONE3 можно выполнять путем нажатия кнопки ZONE2 ON/OFF или ZONE3 ON/OFF на основном блоке.
- 3 Нажмите кнопку выбора источника входного сигнала, чтобы выбрать источник входного сигнала для воспроизведения.**

Звуковой сигнал выбранного источника выводится в зоне ZONE2 или ZONE3.

  - Для выполнения операций управления с основным блоком нажмите ZONE2 SOURCE или ZONE3 SOURCE. При каждом нажатии ZONE2 SOURCE или ZONE3 SOURCE изменяется источник входа.



## ■ Регулировка уровня громкости

Используйте кнопку VOLUME ▲▼ для регулировки уровня громкости.

- На момент приобретения параметр “Предел громкости” (☞ стр. 196) установлен в значение “70 (-10dB)”:



- Для регулировки уровня громкости звучания поворачивайте регулятор MASTER VOLUME после нажатия кнопки ZONE2 SOURCE или ZONE3 SOURCE на основном блоке.

## ■ Временное отключение звука

Нажмите кнопку MUTE 🔊X.

Уровень громкости снижается до значения, заданного параметром “Уровень мутирования” (☞ стр. 197) меню.

- Для отмены либо измените регулировку громкости, либо нажмите кнопку MUTE 🔊X еще раз.
- Также для отмены выключения звука можно отрегулировать уровень громкости.



# Установки

## Карта меню

Для управления с помощью меню подключите к данному устройству телевизор и выведите меню на телеэкран. Управление описано ниже. По умолчанию, на устройстве установлены рекомендованные настройки. Можно настроить устройство в соответствии с существующей системой и Вашими предпочтениями.

### ■ Аудио

Элементы настройки	Описание	Стр.
<b>Уровень диалога</b>	Настраивает уровень громкости речи, чтобы выделить речь на центральном канале.	<a href="#">149</a>
<b>Уровень сабвуфера</b>	Настройка уровня громкости сабвуфера.	<a href="#">149</a>
<b>Сабвуфер</b>	Включение/выключение выходного сигнала сабвуфера.	<a href="#">149</a>
<b>Уров. сабв. 1</b>	Настройка уровня громкости первого сабвуфера.	<a href="#">149</a>
<b>Уров. сабв. 2</b>	Настройка уровня громкости второго сабвуфера.	<a href="#">149</a>
<b>Пар-ры окр.звуч.</b>	Настройка параметров объемного звучания.	<a href="#">150</a>
<b>Кино EQ</b>	Плавно смягчает верхний высокочастотный диапазон звукового сопровождения фильмов для уменьшения возможной резкости и повышения четкости звучания.	<a href="#">150</a>
<b>Управление звуком</b>	Этот параметр определяет, каким образом осуществляется вывод: согласно настройкам “Динам.компр-ия” или напрямую без компрессии динамического диапазона записанного на диск звука.	<a href="#">150</a>
<b>Динам.компр-ия</b>	Компрессия динамического диапазона (разницы между наиболее громкими и тихими звуками).	<a href="#">150</a>
<b>НЧ эффекты</b>	Настройка уровня низкочастотных эффектов (LFE).	<a href="#">151</a>
<b>Усиление центра</b>	Распределяет вывод голоса с центрального канала на фронтальный, левый и правый каналы и выделяет голос на фронтальном канале.	<a href="#">151</a>
<b>Панорама</b>	Назначение сигналов фронтальных Л/П каналов на панорамные каналы для расширения звучания.	<a href="#">151</a>
<b>Размеры</b>	Смещает центр звукового образа в сторону фронта или тыла для регулировки баланса воспроизведения.	<a href="#">151</a>
<b>Ширина по центру</b>	Распределяет вывод голоса с центрального канала на левый и правый каналы и выделяет голос на фронтальном канале.	<a href="#">152</a>
<b>Время задержки</b>	Настройка времени задержки звука при воспроизведении видео.	<a href="#">152</a>
<b>Уровень эффекта</b>	Регулировка уровня звуковых эффектов в текущем режиме стерео.	<a href="#">152</a>
<b>Размер комнаты</b>	Определяет размер акустической обстановки.	<a href="#">152</a>
<b>Увеличение высоты</b>	Управляет уровнем громкости фронтального верхнего канала.	<a href="#">152</a>
<b>Выбор колонок</b>	Определяет настройки для вывода звука динамиков.	<a href="#">153</a>



Элементы настройки	Описание	Стр.
<b>Тон</b>	Регулировка тонального качества звука.	<a href="#">153</a>
<b>Управление тоном</b>	Установите функцию управления тембром в положение "Вкл."/ "Выкл."	<a href="#">153</a>
<b>Басы</b>	Регулировка низких частот.	<a href="#">153</a>
<b>Дискант</b>	Регулировка высоких частот.	<a href="#">153</a>
<b>Restorer</b>	Расширяет низко- и высокочастотные компоненты сжатого звука, например, MP3-файлы, что позволяет добиться более высокого качества звучания.	<a href="#">154</a>
<b>Аудио задержка</b>	Компенсирует задержку по времени между видео и звуком.	<a href="#">154</a>
<b>Громкость</b>	Установите настройки уровня громкости.	<a href="#">154</a>
<b>Шкала</b>	Установите порядок отображения громкости.	<a href="#">154</a>
<b>Лимит</b>	Установите максимальный уровень громкости.	<a href="#">155</a>
<b>Гром-ть при вкл</b>	Задайте настройку уровня громкости, которая активируется при включении.	<a href="#">155</a>
<b>Уровень мутирования</b>	Установите насколько уменьшится звук при включении этой функции.	<a href="#">155</a>
<b>Audyssey</b>	Определяет настройки для Audyssey MultEQ® XT32, Audyssey Dynamic EQ®, Audyssey Dynamic Volume®, Audyssey LFC™ и Audyssey DSX®.	<a href="#">155</a>
<b>MultEQ® XT32</b>	MultEQ® XT32 компенсирует временные и частотные характеристики области прослушивания на основании результатов измерений Установка Audyssey®.	<a href="#">156</a>
<b>Dynamic EQ</b>	Устраняет проблему снижения качества звучания при снижении уровня громкости за счет поправок на специфику человеческого восприятия и акустику помещения. Работает совместно с MultEQ® XT32.	<a href="#">156</a>
<b>Опр.уров комп-ции</b>	Audyssey Dynamic EQ® привязывается к стандартному уровню микса для фильма.	<a href="#">157</a>
<b>Dynamic Volume</b>	Устраняет проблему значительных перепадов громкости в телепередачах, фильмах и других программах (между тихими и громкими пассажирами и т. п.), автоматически выбирая пользовательские параметры уровня громкости.	<a href="#">157</a>
<b>Audyssey LFC™</b>	Настройка низкочастотного диапазона, предотвращающая проникновение низкочастотных звуков и вибрации в соседние помещения.	<a href="#">158</a>
<b>Уровень сдерживания</b>	Установление значения сдерживания низкочастотного звука. Чем ближе находятся соседи, тем выше должно быть значение.	<a href="#">158</a>
<b>Audyssey DSX®</b>	Обеспечивает создание превосходного окружающего звука, добавляя новые каналы.	<a href="#">159</a>
<b>Ширина сцены</b>	Регулирует ширину звуковой сцены с помощью фронтальных широтных громкоговорителей.	<a href="#">159</a>
<b>Высота сцены</b>	Регулирует высоту звуковой сцены с помощью фронтальных громкоговорителей.	<a href="#">159</a>



Элементы настройки	Описание	Стр.
<b>Граф.эквал.</b>	Использование графического эквалайзера для регулировки тембра каждого из громкоговорителей.	<a href="#">160</a>
<b>Выбор АС</b>	Выбор настроек звука для отдельной колонки или для всех колонок.	<a href="#">160</a>
<b>Настр эквал</b>	Настройка тонального баланса для каждой частоты. Настройка колонки, выбранной в пункте "Выбор АС".	<a href="#">160</a>
<b>Копир.хар-ки</b>	Копирование плоской характеристики "Audyssey Flat" из MultEQ® XT32.	<a href="#">160</a>

## ■ Видео

Элементы настройки	Описание	Стр.
<b>Настр.изобр-я</b>	Изменение качества видео.	<a href="#">161</a>
<b>Режим картинки</b>	Выбор необходимого режима при просмотре изображения в зависимости от типа видеоконтента и конкретных условий просмотра.	<a href="#">161</a>
<b>Контрастность</b>	Для регулировки контраста изображения.	<a href="#">161</a>
<b>Яркость</b>	Для регулировки яркости изображения.	<a href="#">161</a>
<b>Насыщенность</b>	Для настройки цветности (насыщенности цвета).	<a href="#">161</a>
<b>Цветность</b>	Для настройки оттенка. Также называется оттенком.	<a href="#">162</a>
<b>Шумоподавление</b>	Снижение общего шума видео.	<a href="#">162</a>
<b>Расширение</b>	Для усиления резкости изображения.	<a href="#">162</a>
<b>НУстановка HDMI</b>	Выполнение настроек выходного звукового/видеосигнала HDMI.	<a href="#">162</a>
<b>Автосинхронизация</b>	Выполнение автоматической компенсации временного сдвига между выходными звуковым и видеосигналом.	<a href="#">162</a>
<b>HDMI Аудио-Выход</b>	Выбор выходного звукового устройства HDMI.	<a href="#">163</a>
<b>Видео- Выход</b>	Выбор выхода HDMI для использования.	<a href="#">163</a>
<b>По HDMI</b>	Выбирает, каким образом AV-ресивер будет передавать сигналы HDMI на выходной разъем HDMI в режиме ожидания.	<a href="#">163</a>
<b>Управление HDMI</b>	Вы можете связать операции с устройствами, подключенными к HDMI и имеющими поддержку управления через HDMI.	<a href="#">163</a>
<b>По источникам</b>	AV-ресивер будет передаваться через источники сигнала HDMI в режиме ожидания.	<a href="#">164</a>
<b>Управл. Выкл.</b>	Связывает перевод данного устройства в режим ожидания с внешними устройствами.	<a href="#">164</a>



Элементы настройки	Описание	Стр.
<b>Вых. установки</b>	Настройка видеовыхода.	<a href="#">164</a>
<b>Режим Видео</b>	Выполните настройку обработки видеосигнала.	<a href="#">164</a>
<b>Видеопреобраз-ль</b>	Входной видеосигнал автоматически преобразуется с использованием подключенного телевизора.	<a href="#">164</a>
<b>i/p Скайлер</b>	Установка входного сигнала, для которого выполняется масштабирование чересстрочной/прогрессивной развертки.	<a href="#">165</a>
<b>Разрешение</b>	Установка выходного разрешения.	<a href="#">165</a>
<b>Прогрес. реж</b>	Установите соответствующий режим преобразования прогрессивной развертки для видеосигнала источника.	<a href="#">166</a>
<b>Соотношение</b>	Установка соотношения сторон экрана для выходных сигналов с разъема HDMI.	<a href="#">166</a>
<b>Компонент. в/вых</b>	Определяется использование выходного разъема компонентного видео для MAIN ZONE или ZONE2.	<a href="#">166</a>
<b>На экране дисплея</b>	Настройка пользовательского интерфейса экранного меню.	<a href="#">167</a>
<b>Громкость</b>	Настройка отображения основного уровня громкости.	<a href="#">167</a>
<b>Информация</b>	На короткое время выводит на экран сообщение о состоянии операции, в случае если меняется режим прослушивания или переключается источник входного сигнала.	<a href="#">167</a>
<b>Воспроизв-е</b>	Установка времени отображения каждого меню при переключении входного сигнала на "NETWORK", "iPod/USB", или "TUNER".	<a href="#">167</a>
<b>ТВ формат</b>	Установка формата вывода видеосигнала на используемый телевизор.	<a href="#">167</a>

## ■ Входы

Элементы настройки	Описание	Стр.
<b>Назначение входа</b>	Изменение назначения входного разъема.	<a href="#">168</a>
<b>Переимен.ист.</b>	Смена отображаемого имени источника входного сигнала.	<a href="#">170</a>
<b>Скрытые источники</b>	Удаление с дисплея источников входного сигнала, которые не используются.	<a href="#">170</a>
<b>Уровень источника</b>	Регулировка уровня воспроизведения входного звукового сигнала.	<a href="#">170</a>
<b>Выбор входа</b>	Выбор режима звукового входа и режима декодирования.	<a href="#">171</a>
<b>Входной режим</b>	Установка входных звуковых режимов для источников входного сигнала.	<a href="#">171</a>
<b>Реж декод-я</b>	Установка режима декодирования звука для источника входного сигнала.	<a href="#">171</a>



## ■ Громкоговорители

Элементы настройки	Описание	Стр.
<b>Установка Audyssey®</b>	Производится замер характеристик подключенной акустической системы и помещения, в котором она находится, и автоматически выполняются оптимальные настройки.	<a href="#">172</a>
<b>Ручная установка</b>	Выполняется при ручной настройке акустической системы или для изменения настроек, сделанных с помощью Установка Audyssey®.	<a href="#">182</a>
<b>Назнач. усил.</b>	Выберите способ использования усилителя, подходящий для вашей акустической системы.	<a href="#">182</a>
<b>Конфиг. AC</b>	Укажите наличие громкоговорителя и выберите категории размеров громкоговорителей, основанные на возможности воспроизведения низких частот.	<a href="#">183</a>
<b>Дистанции</b>	Установка дистанции между позицией слушателя и громкоговорителями.	<a href="#">185</a>
<b>Уровни</b>	Установка уровня громкости тестового тона на один и тот же уровень при выводе с каждого из громкоговорителей.	<a href="#">186</a>
<b>Кроссоверы</b>	Настраивает максимальное значение частоты низких частот выходного сигнала, передаваемого из каждого канала на сабвуфер.	<a href="#">187</a>
<b>Басы</b>	Настройка воспроизведения диапазона сигнала сабвуфера и LFE (НЧ эффектов).	<a href="#">188</a>
<b>Уст. Фронт. AC</b>	Настройка фронтальных динамиков A/B для использования в каждом режиме звука.	<a href="#">188</a>
<b>2-х кан. восп-рие</b>	Выбирает способ настройки громкоговорителей в режимах 2-канального воспроизведения и стереоформате.	<a href="#">189</a>

## ■ Сеть

Элементы настройки	Описание	Стр.
<b>Информация</b>	Отобразить сетевую информацию.	<a href="#">191</a>
<b>IP Контроль</b>	Включение сетевой коммуникации в режиме ожидания.	<a href="#">191</a>
<b>Приемлемое имя</b>	Приемлемое имя — это имя данного устройства, отображающееся в сети. Можно изменить дружественное имя согласно вашим предпочтениям.	<a href="#">191</a>
<b>Установки</b>	Выполните настройки проводной локальной сети.	<a href="#">192</a>
<b>Диагностики</b>	Проверка сетевого подключения.	<a href="#">193</a>
<b>Режим поддержки</b>	Используется при включении режима с поддержкой службы Denon.	<a href="#">194</a>



## ■ Главный

Элементы настройки	Описание	Стр.
<b>Язык</b>	Выбор языка для вывода меню на телеэкран.	<a href="#">195</a>
<b>Установка Зоны 2/ Установка Зоны 3</b>	Определяет настройки для воспроизведения аудио в многозональном режиме (ZONE2, ZONE3).	<a href="#">195</a>
<b>Басы</b>	Регулировка низких частот.	<a href="#">195</a>
<b>Дискант</b>	Регулировка высоких частот.	<a href="#">195</a>
<b>ВЧ фильтр</b>	Настраивает срез низких частот для уменьшения искажений высоких частот.	<a href="#">195</a>
<b>Уров. Лев.канал</b>	Настраивает уровень выхода левого канала.	<a href="#">196</a>
<b>Уров. Пр.канал</b>	Настраивает уровень выхода правого канала.	<a href="#">196</a>
<b>Канал</b>	Настраивает выходной сигнал из многозональных источников.	<a href="#">196</a>
<b>HDMI Аудио</b> (только ZONE2)	Определяется формат звукового сигнала для воспроизведения источника HDMI в ZONE2.	<a href="#">196</a>
<b>Уровень громкости</b>	Настраивает выходной уровень громкости.	<a href="#">196</a>
<b>Предел громкости</b>	Установите максимальный уровень громкости.	<a href="#">196</a>
<b>Громкость при вкл.</b>	Задайте настройку уровня громкости, которая активируется при включении.	<a href="#">197</a>
<b>Уровень мутирования</b>	Установите насколько уменьшится звук при включении этой функции.	<a href="#">197</a>
<b>Переименование Зон</b>	Изменяет отображение названия для каждой зоны.	<a href="#">197</a>
<b>Быстрый выбор имени</b>	Изменение отображения названия "Быстрый выбор" на экране.	<a href="#">197</a>
<b>Выход триггера 1/ Выход триггера 2</b>	Выбор времени активации режима Выход триггера.	<a href="#">198</a>
<b>Автоотключение</b>	Установка времени автоматического перевода в режим ожидания при отсутствии входных аудио-/видеосигналов.	<a href="#">198</a>
<b>Фронт дисплей</b>	Настройки, связанные с дисплеем на этом устройстве.	<a href="#">199</a>





Элементы настройки	Описание	Стр.
<b>Информация</b>	Вывод сведений о настройках ресивера, входных сигналах и т. п.	<u>199</u>
<b>Аудио</b>	Вывод информации о входных звуковых сигналах.	<u>199</u>
<b>Видео</b>	Вывод информации о входном видеосигнале и мониторах HDMI.	<u>200</u>
<b>Зона</b>	Вывод информации о каждой зоне.	<u>200</u>
<b>Программное обесп-е</b>	Вывод информации о системе.	<u>200</u>
<b>Нотификации</b>	Отображение и настройка уведомлений от Denon.	<u>200</u>
<b>Сведения об использовании</b>	Разрешение/запрет на отправку в Denon анонимных сведений об использовании устройства.	<u>201</u>
<b>Программное обесп-е</b>	Проверка последних обновлений системного программного обеспечения, установка обновлений и настройка отображения сообщений.	<u>201</u>
<b>Обновление</b>	Обновите программное обеспечение ресивера.	<u>201</u>
<b>Нотификации</b>	Разрешение/запрет получения уведомлений о новых версиях системного программного обеспечения.	<u>202</u>
<b>Плюс новая функция</b>	Показать новые функции, которые можно загрузить в устройство, и выполнить обновление.	<u>202</u>
<b>Настройка закрыта</b>	Защита настроек от случайных изменений.	<u>203</u>

## ■ Setup Assistant

Элементы настройки	Описание	Стр.
<b>Начать настройку</b>	Настройка базовых параметров и подключений с нуля в соответствии с инструкциями на экране телевизора.	 7
<b>Выбор языка</b>	Настройка параметров по порядку в соответствии с инструкциями на экране телевизора.	
<b>Настройка AC</b>		
<b>Калибровка AC</b>		
<b>Сетевые настройки</b>		
<b>Установка Входов</b>		



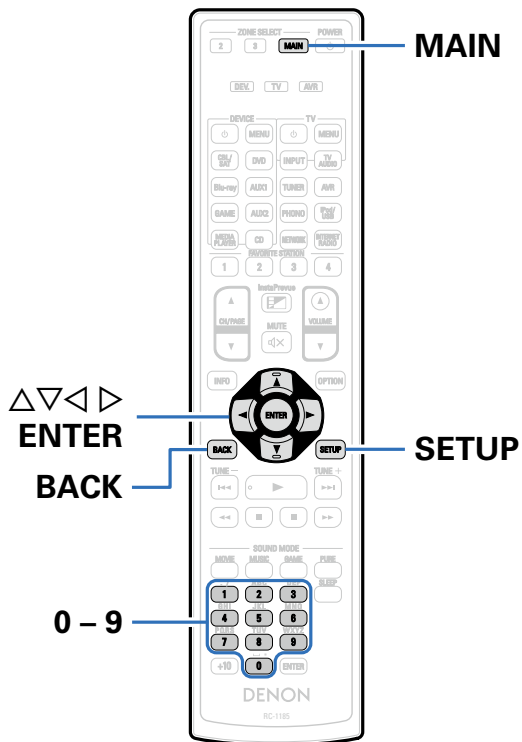

## Управление меню

- 1** Нажмите **MAIN**, чтобы переключить режим зоны. Загорится индикатор MAIN.
- 2** Нажмите кнопку **SETUP**. На телевизор выводится меню.
- 3** С помощью кнопки **△▽▷** выберите меню для настройки или управления, а затем нажмите **ENTER**.
- 4** С помощью кнопки **◁▷** установите нужное значение параметра.
- 5** Нажмите кнопку **ENTER**, чтобы ввести параметр.
  - Для возврата к предыдущему элементу нажмите кнопку **BACK**.
  - Для выхода из меню нажмите кнопку **SETUP** во время отображения меню. Экран меню исчезнет.



## Ввод символов

- На этом устройстве можно изменить названия, отображаемые в указанных ниже экранах.
  - Имя установки (🔗 стр. 71)
  - Поиск текста (🔗 стр. 103)
  - Переимен.ист. (🔗 стр. 170)
  - Приемлемое имя (🔗 стр. 191)
  - Переименование Зон (🔗 стр. 197)
  - Быстрый выбор имени (🔗 стр. 197)
  - Ввод символов для сети (🔗 стр. 74, 81, 86, 90, 192)
- Следующие два метода можно использовать для ввода символов.
  - Использование экранной клавиатуры (🔗 стр. 148)
  - Использование кнопок с цифрами (🔗 стр. 148)



## Использование экранной клавиатуры

### 1 Вызовите меню для ввода символов.

**(Пример)** Экран переименования источника

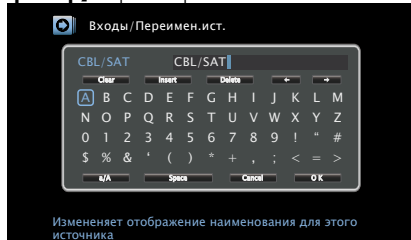

### 2 Выберите символ для изменения.

① Используйте кнопки  $\Delta \nabla \triangleleft \triangleright$  для выбора “←” или “→”.

② Нажимайте кнопку ENTER, чтобы поместить курсор на символ, подлежащий замене.

При каждом нажатии кнопки ENTER курсор смещается на один символ.

### 3 Выберите символ для ввода с помощью клавиш $\Delta \nabla \triangleleft \triangleright$ , а затем нажмите кнопку ENTER.

### 4 Повторяйте шаги 2 и 3, чтобы сменить все имя.

### 5 С помощью кнопок $\Delta \nabla \triangleleft \triangleright$ выберите пункт “OK”, затем нажмите кнопку ENTER.

## Использование кнопок с цифрами

### 1 При отображении экрана клавиатуры нажмите 0 – 9. Отобразится 10-кнопочный экран ввода.

### 2 Поместите курсор на символ, подлежащий замене, с помощью кнопок $\triangleleft \triangleright$ и нажимайте кнопку с цифрой (0 – 9) до тех пор, пока не появится нужный символ.

• Ниже перечислены типы символов, которые можно ввести.

1	1. @ - _ / : ~	6	MNO m n o 6
2	ABC abc 2	7	PQRS p q r s 7
3	DEF def 3	8	TUV t u v 8
4	GHI ghi 4	9	WXYZ w x y z 9
5	JKL j k l 5	0	0 (Пространство) ! " # \$ % & ' ( ) * + , ; < = > ? [ \ ] ^ _ {   } ~

### 3 Повторяйте шаг 2, чтобы сменить имя целиком, а затем нажмите кнопку ENTER, чтобы зарегистрировать его.



## Аудио

Настройки, связанные со звуком.

### Уровень диалога

Настраивает уровень громкости речи, чтобы выделить речь на центральном канале.

#### ■ Уровень

**-12.0dB – +12.0dB** (По умолчанию : 0.0dB)

### Уровень сабвуфера

Настройка уровня громкости сабвуфера.

#### ■ Сабвуфер

Включение/выключение выходного сигнала сабвуфера.

**Вкл.** (По умолчанию) : Используется сабвуфер.

**Выкл.** : Сабвуфер не используется.



- Данная настройка возможна при выборе режима прослушивания "DIRECT" и установке параметра "Режим сабвуфера" ([см. стр. 188](#)) в значение "LFE + Гл.:"

#### ■ Уров. сабв. 1

Настройка уровня громкости первого сабвуфера.

**-12.0dB – +12.0dB** (По умолчанию : 0.0dB)

#### ■ Уров. сабв. 2

Настройка уровня громкости второго сабвуфера.

**-12.0dB – +12.0dB** (По умолчанию : 0.0dB)



## Пар-ры окр.звуч.

Вы можете настроить эффекты объемного звукового поля в соответствии со своими предпочтениями.

Настраиваемые параметры зависят от поступающего сигнала и выбранного режима прослушивания. Дополнительные сведения о настраиваемых параметрах см. в разделе “Режимы звука и параметры объемного звука” (🔗 стр. 239).



- Некоторые настройки не могут быть изменены во время остановки воспроизведения. Настройка звука выполняется во время воспроизведения.

### ■ Кино EQ

Плавно смягчает верхний высокочастотный диапазон звукового сопровождения фильмов для уменьшения возможной резкости и повышения четкости звучания.

**Вкл.** : Используется кинематографический эквалайзер “Кино EQ”.

**Выкл.** (По умолчанию): Кинематографический эквалайзер “Кино EQ” не используется.

### ■ Управление звуком

Этот параметр определяет, каким образом осуществляется вывод: согласно настройкам “Динам.компр-ия” или напрямую без компрессии динамического диапазона записанного на диск звука.

**Вкл.** (По умолчанию) : Доступны выходные разъемы, которые используют настройки, произведенные в пунктах “Динам.компр-ия” и “Режим нормализации речи” (🔗 стр. 199).

**Выкл.** : Настройки “Динам.компр-ия” и “Режим нормализации речи” отключены, и сигналы с диска передаются без изменений.



- Это значение можно установить в режиме Dolby TrueHD.

### ■ Динам.компр-ия

Компрессия динамического диапазона (разницы между наиболее громкими и тихими звуками).

**Авто** : Управление включением/выключением автоматической компрессии динамического диапазона в зависимости от сигнала источника.

**Низкий / Средний / Высокий** : Устанавливает уровень компрессии (низкий/средний/высокий).

**Выкл.** : Компрессия динамического диапазона всегда отключена.



- Режим “Авто” можно установить только для источника Dolby TrueHD.
- Настройка по умолчанию — “Выкл.”: Для источника входного сигнала Dolby TrueHD устанавливается значение по умолчанию “Авто”.



## ■ НЧ эффекты

Настройка уровня низкочастотных эффектов (LFE).

**-10dB – 0dB** (По умолчанию)



- Для правильного воспроизведения различных источников сигнала рекомендуется установить приведенные ниже значения.
- Источники сигнала Dolby Digital: 0dB
- Источники кинематографического сигнала DTS: 0dB
- Источники музыкального сигнала DTS: -10dB

## ■ Усиление центра

Распределяет вывод голоса с центрального канала на фронтальный, левый и правый каналы и выделяет голос на фронтальном канале.

**0.0 – 1.0**



- Этот параметр можно настроить при установке режима воспроизведения звука в положение DTS NEO:X.
- Чем меньше значение, тем больше голос выделяется на центральном канале. Чем больше значение, тем больше голос распределяется на фронтальный левый и правый каналы, и тем больше уровень голоса выделяется впереди.

## ■ Панорама

Назначение сигналов фронтальных Л/П каналов на панорамные каналы для расширения звучания.

**Вкл.** : Установить.

**Выкл.** (По умолчанию): Не устанавливать.



- Этот параметр можно настроить при установке режима прослушивания в положение Dolby PLII/PLX в режиме "Music".

## ■ Размеры

Смещает центр звукового образа в сторону фронта или тыла для регулировки баланса воспроизведения.

**0 – 6** (По умолчанию : 3)



- Этот параметр можно настроить при установке режима прослушивания в положение Dolby PLII/PLX в режиме "Music".
- При установке меньшего значения зона объемного звука перемещается назад, а при установке большего значения зона объемного звука перемещается вперед.



## ■ Ширина по центру

Распределяет вывод голоса с центрального канала на левый и правый каналы и выделяет голос на фронтальном канале.

**0 – 7** (По умолчанию : 3)



- Этот параметр можно настроить при установке режима прослушивания в положение Dolby PLII/IIx в режиме "Music".
- Чем меньше значение, тем больше голос выделяется на центральном канале. Чем больше значение, тем больше голос распределяется на фронтальный левый и правый каналы, и тем больше уровень голоса выделяется впереди.

## ■ Время задержки

Настройка времени задержки звука при воспроизведении видео.

**0ms – 300ms** (По умолчанию : 30ms)



- Этот параметр можно настроить при установке режима воспроизведения звука в положение "MATRIX".

## ■ Уровень эффекта

Регулировка уровня звуковых эффектов в текущем режиме стерео.

**1 – 15** (По умолчанию : 10)



- Установите пониженный уровень, если позиционирование и ощущение фазы объемного сигнала кажутся неестественным.

## ■ Размер комнаты

Определяет размер акустической обстановки. Этот параметр можно настроить, если в качестве режима звука выбран один из оригинальных режимов.

**Маленький** : Имитация акустики небольшого помещения.

**Средний малый** : Имитация акустики помещения среднего/малого размера.

**Средний** (По умолчанию) : Имитация акустики помещения среднего размера.

**Средний большой** : Имитация акустики помещения среднего/крупного размера.

**Большой** : Имитация акустики помещения обширного размера.



- Параметр "Размер комнаты" не указывает размер помещения, в котором воспроизводится источник сигнала.

## ■ Увеличение высоты

Управляет уровнем громкости фронтального верхнего канала.

**Низкий** : Снижение уровня громкости фронтального верхнего канала.

**нормальный** (По умолчанию) : Звук фронтального верхнего канала выводится со стандартным уровнем громкости.

**Высокий** : Снижение уровня громкости фронтального верхнего канала.



- Этот параметр можно настроить в режиме звука "PLIIz" или при использовании декодера PLIIz.





## ■ Выбор колонок

Определяет настройки для вывода звука динамиков.

**Окруж. Тыл.** : Звук выводится из тыловых панорамных громкоговорителей.

**Высота** : Звук выводится из фронтальных верхних громкоговорителей.

**Ширина** : Звук выводится из фронтальных широтных громкоговорителей.

**Тыловые/Высота** : Звук выводится из тылового панорамного и фронтального высотного громкоговорителей.

**Тыловые/Ширина** : Звук выводится из тылового панорамного и фронтального широтного громкоговорителей.

**Высота/Ширина** : Звук выводится из фронтального высотного и фронтального широтного громкоговорителей.



- Данная настройка возможна, когда параметр “Режим назначения” ([стр. 182](#)) установлен в значение “7.1-кан. (SB/FH/FW)” или “9.1-кан. (SB/FH/FW)”.
- Громкоговорители, которые можно выбирать в режиме “Гл. Pre-amps”, изменяются когда параметр “Режим назначения” ([стр. 182](#)) установлен в значение “9.1-кан. (SB/FH/FW)”.

## ■ Уст.по умолч.

Настройки “Пар-ры окр.звуч.” возвращаются к значениям по умолчанию.

## Тон

Регулировка тонального качества звука.

### ■ Управление тоном

Установите функцию управления тембром в положение “Вкл.”/ “Выкл.”.

**Вкл.** : Регулировка тембра (низкие, высокие) разрешена.

**Выкл.** (По умолчанию) : Воспроизведение без регулировки тембра.

### ■ Басы

Регулировка низких частот.

**-6dB – +6dB** (По умолчанию: 0dB)

### ■ Дискант

Регулировка высоких частот.

**-6dB – +6dB** (По умолчанию: 0dB)



- Данный параметр невозможно выбирать при установке режима звука “DIRECT” или “PURE DIRECT”.



## Restorer

Форматы сжатого звука, например, MP3, WMA (Windows Media Audio) и MPEG-4 AAC сокращают объем данных путем устранения компонентов сигнала, которые с трудом воспринимаются человеческим слухом. Режим "Restorer" генерирует сигналы, удаленные при компрессии, восстанавливая состояние звукового сигнала, близкое к состоянию исходного звукового сигнала перед сжатием. Он также восстанавливает исходные характеристики басов для насыщенного и расширенного тонального диапазона.

### ■ Режим

**Высокий** : Режим, оптимизированный для источников сжатого сигнала со значительно ослабленными верхними частотами (64 кбит/с и ниже).

**Medium** : Применяет соответствующий подъем верхних и нижних частот для всех источников сжатого сигнала (96 кбит/с и ниже).

**Низкий** : Режим, оптимизированный для источников сжатого сигнала с нормальными верхними частотами (96 кбит/с и выше).

**Выкл.** : Не используйте "Restorer".



- Данный параметр можно выбирать для аналоговых или PCM входных сигналов (частота = 44,1/48 кГц).
- Настройки "Restorer" сохраняются для каждого из источников входного сигнала.
- Настройка по умолчанию данного параметра для "NETWORK" и "iPod/USB" — "(Низкий)". Для всех остальных источников сигнала — "Выкл."
- Данный параметр невозможно выбирать при установке режима звука "DIRECT" или "PURE DIRECT".

## Аудио задержка

При просмотре видео можно вручную настраивать длительность задержки звукового выходного сигнала таким образом, что изображение и звук синхронизируются.

**0ms** (По умолчанию) – **200ms**



- Для данного параметра можно выбирать значения в диапазоне от 0 до 100 мс при установке "Автосинхронизация" ([кнопка стр. 162](#)) в положение "Вкл." и при подключении телевизора, совместимого с режимом синхронизации изображения и звука Автосинхронизация.
- Значение "Аудио задержка" сохраняется для каждого из источников входного сигнала.
- Значение "Аудио задержка" для игрового режима можно установить при установке параметра "Режим Видео" ([кнопка стр. 164](#)) в значение "Авто" или "Игры".

## Громкость

Установите настройки уровня громкости.

### ■ Шкала

Установите порядок отображения громкости.

**0 – 98** (По умолчанию) : Отображение диапазона от 0 (минимум) до 98.

**-79.5dB – 18.0dB** : Отображение —dB (минимум), диапазон от -79,5 dB до 18,0 dB.



- Параметр "Шкала" применяется ко всем зонам.



## ■ Лимит

Установите максимальный уровень громкости.

**60 (-20dB) / 70 (-10dB) / 80 (0dB)**

**Выкл.** (По умолчанию)

## ■ Гром-ть при вкл

Задайте настройку уровня громкости, которая активируется при включении.

**Последняя** (По умолчанию) : Использовать сохраненное в памяти значение перед последним выключением.

**Заглушение звука** : Всегда включать устройство с отключенным звуком.

**1 – 98 (-79dB – 18dB)** : Уровень громкости настраивается с учетом заданного уровня.

## ■ Уровень мутирования

Установите насколько уменьшится звук при включении этой функции.

**Полный** (По умолчанию) : Полное отключение звука.

**-40dB** : Ослабление уровня звука на 40 дБ вниз.

**-20dB** : Ослабление уровня звука на 20 дБ вниз.

## Audyssey

Определяет настройки для Audyssey MultEQ® XT32, Audyssey Dynamic EQ®, Audyssey Dynamic Volume®, Audyssey LFC™ и Audyssey DSX®. Их можно выбирать после выполнения Установка Audyssey®. Подробнее о технологии Audyssey см. [стр. 245](#).



- Настройки "MultEQ® XT32", "Dynamic EQ", "Dynamic Volume" и "Audyssey LFC™" сохраняются для каждого из источников входного сигнала.
- "MultEQ® XT32", "Dynamic EQ", "Dynamic Volume" и "Audyssey LFC™" невозможно настроить в том случае, если в качестве режима звука выбран "DIRECT" или "PURE DIRECT".



## ■ MultEQ® XT32

MultEQ® XT32 компенсирует временные и частотные характеристики области прослушивания на основании результатов измерений Установка Audyssey®. Выбор проводится из трех кривых компенсации. Рекомендуется использовать параметр “Audyssey”.

**Audyssey** (По умолчанию) : Оптимизация частотной характеристики всех динамиков.

**Audyssey Byp. L/R** : Оптимизация частотной характеристики громкоговорителей — кроме фронтальных левого и правого.

**Audyssey Flat** : Оптимизация частотной характеристики всех громкоговорителей к плоскому виду.

**Граф.эквал.** : Применение частотной характеристики, полученной при выполнении ручной настройки эквалайзера “Граф.эквал.” (☞ стр. 160).

**Выкл.** : Эквалайзер “MultEQ® XT32” выключен.



- При использовании наушников “MultEQ® XT32” автоматически устанавливается равным значению “Выкл.”

## ■ Dynamic EQ

Устраняет проблему снижения качества звучания при снижении уровня громкости за счет поправок на специфику человеческого восприятия и акустику помещения. Работает совместно с MultEQ® XT32.

**Вкл.** (По умолчанию) : Использовать Dynamic EQ.

**Выкл.** : Не использовать Dynamic EQ.



- Если для параметра “Dynamic EQ” установлено значение “Вкл.,” отрегулировать “Управление тоном” (☞ стр. 153) нельзя.



## ■ Опр.уров комп-ции

Audyssey Dynamic EQ® привязывается к стандартному уровню микса для фильма. Он выполняет регулировку для поддержания эталонной характеристики и окружающей обстановки при снижении уровня громкости от 0 dB. Однако эталонный уровень фильма не всегда применим к музыке или другим данным, не связанным с кино. Смещение эталонного уровня Dynamic EQ (Reference Offset) дает на выбор три уровня смещения от эталонного уровня фильма (5 dB, 10 dB, и 15 dB), если уровень смещения контента не умещается в стандартные пределы. Рекомендуемые уровни для различного контента указаны ниже.

**0dB** (Уровень фильма) (По умолчанию) :

Предназначен для фильмов и схожего контента.

**5dB** : Выберите это значение для программы с очень широким динамическим диапазоном, например, для классической музыки.

**10dB** : Выберите это значение для джазовой или иной музыки с широким динамическим диапазоном. Кроме того, это значение следует выбирать для телепередач, так как они обычно микшируются на 10 дБ ниже эталонного уровня фильма.

**15dB** : Выберите это значение для поп/рок-музыки или другого программного материала, который микшируется с очень высокими уровнями прослушивания и имеет сжатый динамический диапазон.



- Настройка возможна при установке параметра “Dynamic EQ” (☞ стр. 156) равным значению “Вкл.”

## ■ Dynamic Volume

Устраняет проблему значительных перепадов громкости в телепередачах, фильмах и других программах (между тихими и громкими пассажами и т. п.), автоматически выбирая пользовательские параметры уровня громкости.

**Heavy** : Наиболее значительная подстройка самых громких и самых тихих звуков.

**Medium** : Средний уровень подстройки самых громких и самых тихих звуков.

**Light** : Наименьший уровень подстройки самых громких и самых тихих звуков.

**Выкл.** (По умолчанию): “Dynamic Volume” не используется.



- Если при настройке “Установка Audyssey®” (☞ стр. 172) для параметра “Dynamic Volume” установлено значение “Да”, параметр автоматически изменяется на “Medium”.



## ■ Audyssey LFC™

Настройка низкочастотного диапазона, предотвращающая проникновение низкочастотных звуков и вибрации в соседние помещения.

**Вкл. :** Включение "Audyssey LFC™".

**Выкл. (По умолчанию):** Отключение "Audyssey LFC™".



- "Audyssey LFC™" нельзя будет настроить, если настройка "Установка Audyssey®" не завершена.

### Сведения об Audyssey LFC™ (Low Frequency Containment)

Благодаря Audyssey LFC™ низкочастотные звуки не будут мешать людям в соседних помещениях и квартирах. Audyssey LFC™ производит динамический анализ аудиопотока и устраняет низкочастотные звуки, не позволяя им проникать через стены, пол и потолок. После этого проводится психоакустическая обработка, позволяющая слушателям по-прежнему воспринимать низкочастотные звуки без ущерба. Все это помогает добиться качественного звучания, которое не будет мешать соседям.

## ■ Уровень сдерживания

Установление значения сдерживания низкочастотного звука. Чем ближе находится сосед, тем выше должно быть значение.

**1 – 7** (По умолчанию: 4)



- Настройка возможна при установке параметра "Audyssey LFC™" равным значению "Вкл.":



## ■ Audyssey DSX®

Обеспечивает создание превосходного окружающего звука, добавляя новые каналы.



**Широты** : Настройка Audyssey DSX® на широтное расширение звука.

**Высоты** : Настройка Audyssey DSX® на верхнее расширение звука.

**Широты/Высоты** : Настройка Audyssey DSX® на широтное и верхнее расширение звука.

**Выкл.** (По умолчанию): Отключение “Audyssey DSX®”.



- Параметр “Audyssey DSX®” можно настроить при использовании фронтальных высокочастотных и фронтальных среднечастотных динамиков.
- Значение “Широты/Высоты” может быть настроено, когда параметр “Режим назначения” ( стр. 182) установлен в значение, отличное от “9.1-кан. (SB/FH/FW)” и параметр “Гл. Pre-amps” ( стр. 183) установлен в значение, отличное от “Окруж. Тыл.”
- Параметр “Audyssey DSX®” доступен для настройки только при использовании центрального динамика.
- “Audyssey DSX®” может использоваться в режиме объемного звучания DOLBY или режиме прослушивания DTS, отличным от PLIIz Height и DTS NEO:X.
- “Audyssey DSX®” не конфигурируется, если воспроизводимый источник сигнала HD Audio содержит фронтальные каналы. В этом случае соответствующие каналы воспроизводятся с использованием входного сигнала.

### Информация о Audyssey Dynamic Surround Expansion (A-DSX)

Audyssey DSX® — это масштабируемая система, которая добавляет новые динамики для улучшения впечатления от звука. Начиная со схемы 5.1, система Audyssey DSX® сначала добавляет широтные каналы для усиления влияния на обстановку. Исследования в области слуха человека показывают, что информация из широтных каналов в представлении реалистичной звуковой картины гораздо более важна, чем из тыловых каналов объемного звучания как в традиционных системах 7.1. Затем с помощью системы Audyssey DSX® создается пара верхних каналов для воспроизведения следующих наиболее важных акустических сигналов и сигналов восприятия. В дополнение к этим новым широтным и верхним каналам система Audyssey DSX® применяет обработку влияния на обстановку, чтобы улучшить смешивание фронтальных и тыловых каналов.

## ■ Ширина сцены

Регулирует ширину звуковой сцены с помощью фронтальных широтных громкоговорителей.

–10 – +10 (По умолчанию: 0)

## ■ Высота сцены

Регулирует высоту звуковой сцены с помощью фронтальных громкоговорителей.

–10 – +10 (По умолчанию: 0)



## Граф.эквал.

Использование 9-полосного графического эквалайзера для регулировки тембра каждой из колонок.



- Выбор “Граф.эквал.” возможен при выборе для параметра “MultEQ® XT32” (стр. 156) значения “Граф.эквал.”
- Для каких динамиков будет доступен параметр “Граф. эквалайзер”; зависит от режима звука.

### ■ Выбор АС

Выбор настроек звука для отдельной колонки или для всех колонок.

Все

Левый/Правый (По умолчанию)

Каждый

### ■ Настр эквал

Настройка тонального баланса для каждой частоты. Настройка колонки, выбранной в пункте “Выбор АС”.

- 1 Выберите громкоговоритель.
- 2 Выберите полосу регулируемых частот.  
**63Гц / 125Гц / 250Гц / 500Гц / 1кГц / 2кГц / 4кГц / 8кГц / 16кГц**
- 3 Отрегулируйте уровень.  
**-20.0dB – +6.0dB** (По умолчанию : 0.0dB)

### ■ Копир.хар-ки

Копирование плоской характеристики “Audyssey Flat” из “MultEQ® XT32” (стр. 156).



- Индикация “Копир.хар-ки” выводится после выполнения настройки Установка Audyssey®.

### ■ Уст.по умолч.

Настройки “Граф. эквалайзер” возвращаются к значениям по умолчанию.





## Видео

Настройки, связанные с видео.

### Настр.изобр-я

Позволяет настроить качество изображения.



- Доступен для настройки при установке параметра “Видеообраз-ль” (стр. 164) в значение “Вкл.”
- Доступен для настройки, если для каждого источника входного сигнала назначен входной разъем “HDMI”, “COMP” или “VIDEO” (стр. 169).

#### ■ Режим картинки

Выбор необходимого режима при просмотре изображения в зависимости от типа видеоконтента и конкретных условий просмотра.

**Стандарт** : Стандартный режим подходит для большинства жилых помещений.

**Фильм** : Режим подходит для просмотра фильмов в темном помещении, например в кинотеатре.

**Чёткий** : В этом режиме графические изображения из игр и т. п. становятся ярче и четче.

**Скачивание** : Режим подходит для источника видео с низкой скоростью передачи данных.

**Пользователь** : Настройка качества изображения вручную.

**Выкл.** : Настройка качества изображения не производится.



- Также нажатие на кнопку OPTION позволит произвести настройку “Режим картинки” (стр. 106) в меню действий.
- По умолчанию установлены следующие настройки.
  - Для источников входного сигнала “NETWORK” и “iPod/USB” : Поток
  - Для источников входного сигнала, кроме “NETWORK” и “iPod/USB” : Выкл.

#### ■ Контрастность

Для регулировки контраста изображения.

**-6 – +6** (По умолчанию : 0)

#### ■ Яркость

Для регулировки яркости изображения.

**0** (По умолчанию) – **+12**

#### ■ Насыщенность

Для настройки цветности (насыщенности цвета).

**-6 – +6** (По умолчанию : 0)



## ■ Цветность

Для настройки оттенка. Также называется оттенком.

**-6 – +6** (По умолчанию : 0)

## ■ Шумоподавление

Снижение общего шума видео.

**Низкий / Средний / Высокий / Выкл.** (По умолчанию)

## ■ Расширение

Для усиления резкости изображения.

**0** (По умолчанию) – **+12**



- Параметры “Контрастность”, “Яркость”, “Насыщенность”, “Цветность”, “Шумоподавление” и “Расширение” можно настроить в том случае, если для режима “Режим картинки” выбрано значение “Пользователь”.
- Значение параметра “Настр.изобр-я” невозможно задать, если в качестве входных выбраны сигналы 4K.

## Установка HDMI

Выполните настройки для выходного звукового/видеосигнала HDMI.

### ПРИМЕЧАНИЕ

- Если “По HDMI” и “Управление HDMI” установлены на значение “Вкл.,” энергопотребление устройства в режиме ожидания повышается. Если Вы не пользуетесь устройством в течение продолжительного времени, рекомендуется отсоединить сетевой шнур от розетки электросети.

## ■ Автосинхронизация

Выполнение автоматической компенсации временного сдвига между выходными звуковым и видеосигналом.

**Вкл.** (По умолчанию) : Компенсация.

**Выкл.** : Без компенсации.

## ■ HDMI Аудио-Выход

Выбор выходного звукового устройства HDMI.

**AVR** (По умолчанию) : Воспроизведение через громкоговорители, подключенные к устройству.

**TB** : Воспроизведение через телевизор, подключенный к устройству.



- При активации режима управления HDMI приоритет отдается звуковым настройкам телевизора (см. стр. 122 “Режим управления HDMI”).
- Когда питание данного устройства включено и параметр “HDMI Аудио-Выход” установлен на значение “TB”, звук выводится через разъем HDMI OUT в 2-канальном режиме.



## ■ Вывод видео

Выбор выхода HDMI для использования.



**Авто (сдвоенный)** (По умолчанию):

Наличие телевизора, подключенного к разъемам HDMI MONITOR 1 или HDMI MONITOR 2, будет определено автоматически.

**Монитор 1:** Всегда используется телевизор, подключенный к разъему HDMI MONITOR 1.

**Монитор 2:** Всегда используется телевизор, подключенный к разъему HDMI MONITOR 2.



- При подключении к обоим разъемам HDMI MONITOR 1 и HDMI MONITOR 2 параметр "Разрешение" ( стр. 165) должен быть установлен в значение "Авто", при этом сигналы будут выводиться с разрешением, совместимым с настройками обоих телевизоров.
- Если параметр "Разрешение" ( стр. 165) не установлен в значение "Авто", убедитесь, что разрешение используемого телевизора соответствует настройкам "Видео" – "HDMI монитор1" или "HDMI монитор2" ( стр. 200).

## ■ По HDMI

Выбирает, каким образом AV-ресивер будет передавать сигналы HDMI на выходной разъем HDMI в режиме ожидания.

**Вкл. :** Передача выбранного входящего сигнала HDMI на выходной разъем HDMI AV-ресивера в режиме ожидания.

**Выкл.** (По умолчанию): На выходной разъем HDMI AV-ресивера в режиме ожидания не поступают сигналы HDMI.

## ■ Управление HDMI

Вы можете связать операции с устройствами, подключенными к HDMI и имеющими поддержку управления через HDMI.

**Вкл. :** Использование функции управления HDMI.

**Выкл.** (По умолчанию): Функция управления HDMI не используется.



- Пожалуйста, ознакомьтесь с инструкциями по эксплуатации каждого из подключенных устройств, чтобы проверить настройки.
- См. подробнее о режиме управления HDMI в разделе "Режим управления HDMI" ( стр. 122).

### ПРИМЕЧАНИЕ

- При изменении настроек "Управление HDMI", обязательно выключите и снова включите подключенные устройства.



## ■ По источникам

AV-ресивер будет передаваться через источники сигнала HDMI в режиме ожидания.

**Последняя** (По умолчанию) : Выберите этот параметр для передачи последнего видеосигнала из последнего использованного источника HDMI.

**CBL/SAT / DVD / Blu-ray / GAME / AUX1 / AUX2 / MEDIA PLAYER / CD\***: Используйте этот параметр для передачи входного сигнала через выбранный источник в режиме ожидания.

\* Параметр "По источникам" доступен в том случае, если при настройке "Назначение входа" (☞ стр. 168) для какого-либо разъема HDMI в качестве источника входного сигнала назначено значение "CD".



- Настройка "По источникам" доступна, когда для параметров "Управление HDMI" или "По HDMI" установлено значение "Вкл."

## ■ Управл. Выкл.

Связывает перевод данного устройства в режим ожидания с внешними устройствами.

**Все** (По умолчанию) : При выключении подключенного телевизора независимо от источника входного сигнала данное устройство автоматически переводится в режим ожидания.

**Видео** : Для выбранного источника входного сигнала назначено значение "HDMI", "COMP" или "VIDEO" (☞ стр. 169), и при выключении телевизора данное устройство автоматически переходит в режим ожидания.

**Выкл.** : Данное устройство не связано с включением телевизора.

## Вых.установки

Настройка видеовыхода.



- Эти параметры можно настраивать, если для каждого источника входного сигнала назначен входной разъем "HDMI", "COMP" или "VIDEO" (☞ стр. 169).
- Параметры "Разрешение", "Прогрес.реж" и "Соотношение" можно настраивать, если для "i/p Скайлер" задано любое значение, кроме "Выкл".
- Значение параметра "Вых.установки" невозможно задать, если в качестве входных выбраны сигналы 4K.

## ■ Режим Видео

Выполните настройку обработки видеосигнала.

**Авто** (По умолчанию) : Автоматическая обработка видео на основе информации данных HDMI.

**Игры** : Всегда обрабатывать видео для игр.

**Фильм** : Всегда обрабатывать видео для фильмов.



- При выборе для параметра "Режим Видео" значения "Авто" режим переключается в соответствии с входными данными.

## ■ Видеопреобраз-ль

Входной видеосигнал автоматически преобразуется с использованием подключенного телевизора (☞ стр. 232 "Преобразование видео").

**Вкл.** (По умолчанию) : Входной видеосигнал преобразуется.

**Выкл.** : Входной видеосигнал не преобразуется.



## ■ i/p Скайлер

Установка входного сигнала, для которого выполняется масштабирование чересстрочной/прогрессивной развертки.

### □ Если выбран источник входного сигнала, отличный от “iPod/USB” или “NETWORK”

**Аналог** (По умолчанию) : Применение режима масштабирования чересстрочной/прогрессивной развертки к аналоговым видеосигналам.

**Аналог & HDMI:** Применение режима масштабирования чересстрочной/прогрессивной развертки к аналоговому и HDMI видеосигналам.

**HDMI** : Применение режима масштабирования чересстрочной/прогрессивной развертки к видеосигналам HDMI.

**Выкл.** : Режим масштабатора чересстрочной/прогрессивной развертки не применяется.

### □ Если выбран источник входного сигнала “iPod/USB” или “NETWORK”

**Вкл.** (По умолчанию) : Режим масштабатора чересстрочной/прогрессивной развертки используется.

**Выкл.** : Режим масштабатора чересстрочной/прогрессивной развертки не применяется.



- Значения “Аналог & HDMI” могут устанавливаться для тех источников входного сигнала, которым назначены входные разъемы HDMI.
- Позиции, которые можно установить, зависят от источника входного сигнала, назначенному каждому из входных разъемов.
- Данный режим неактивен, если входной сигнал имеет формат “x.v.Color”, 3D, sYCC 601 color, Adobe RGB color, Adobe YCC 601 color или разрешение для компьютера.

## ■ Разрешение

Установка выходного разрешения.

Установить значение параметра “Разрешение” можно отдельно для выхода HDMI для аналогового входного видеосигнала и входного сигнала HDMI.

**Авто** (По умолчанию) : Выполняется автоматическое распознавание поддерживаемого количества пикселей телевизора, подключенного к разьему HDMI MONITOR OUT, и установка соответствующего разрешения.

**480p/576p / 1080i / 720p / 1080p / 1080p:24Hz / 4K :**

Установка выходного разрешения.



- Если параметр “i/p Скайлер” установлен в значение “Аналог & HDMI”, может настраиваться разрешение и аналогового входного видеосигнала, и входного сигнала HDMI.
- При установке значения “1080p:24Гц” имеется возможность просмотра изображений типа фильмов с источников видеосигнала фильма (в 24 Гц). Для источников видеосигнала и источников смешанного типа рекомендуется установка разрешения “1080p”.
- Возможность преобразования сигнала 50 Гц в сигнал 1080p/24 Гц отсутствует. Это выходной сигнал с разрешением 1080p/50 Гц.



## ■ Прогрес.реж

Установите соответствующий режим преобразования прогрессивной развертки для видеосигнала источника.

**Авто** (По умолчанию) : Видеосигнал обнаруживается автоматически, и устанавливается соответствующий режим.

**Видео** : Выбор режима, соответствующего воспроизведению видеосигнала.

**Видео и Фильм** : Выбор режима, соответствующего воспроизведению видеосигнала и 30-кадрового материала фильма.



- Данную позицию можно настраивать при установке параметра "i/p Скайлер" в любое значение, кроме "Выкл."

## ■ Соотношение

Установка соотношения сторон экрана для выходных сигналов с разъема HDMI.

**16:9** (По умолчанию) : Вывод с соотношением сторон 16:9.

**4:3** : Вывод с соотношением сторон 4:3 с черными полосками по бокам телевизора 16:9 TV (за исключением вывода 480p/576p).



- Параметр "Соотношение" можно настраивать при установке параметра "i/p Скайлер" в любое значение, кроме "Выкл."

## Компонент. в/вых

Установите зону, которой назначается выходной разъем компонентного видео.

**MAIN ZONE** (По умолчанию): Назначает выходной разъем компонентного видео для MAIN ZONE.

**Зона2** : Назначает выходной разъем компонентного видео для Зона2.



## На экране дисплея

Настройка пользовательского интерфейса экранного меню.

### ■ Громкость

Настройка отображения основного уровня громкости.

**Внизу** (По умолчанию) : Отображение снизу.

**Вверху** : Отображение сверху.

**Выкл.** : Выключите экран.



- Если общий уровень громкости сложно рассмотреть, когда выводится наложенный текст (кодированные титры между кадрами) или субтитры к фильмам, выберите значение "Вверху".

### ■ Информация

На короткое время выводит на экран сообщение о состоянии операции, в случае если меняется режим прослушивания или переключается источник входного сигнала.

**Вкл.** (По умолчанию) : Включение отображения.

**Выкл.** : Выключите экран.

### ■ Воспроизв-е

Установка времени отображения дисплея воспроизведения при переключении входного сигнала на "NETWORK", "iPod/USB", или "TUNER".

**Всегда включен** (По умолчанию) : Всегда показывать экран.

**Авто выкл.** : Показывать экран течение 30 секунд после выполнения операции.

## ТВ формат

Установка формата вывода видеосигнала для телевизора, который Вы используете.

### ■ Формат

**PAL** (По умолчанию) : Выбор выходного сигнала PAL.

**NTSC** : Выбор выходного сигнала NTSC.



- Параметр "Формат" можно, кроме того, настроить с помощью следующей процедуры. Однако экран меню не отображается.
  1. На основном блоке нажмите и удерживайте кнопки ◀ ▶ не менее 3 секунд.  
На дисплей выводится индикация "\*Video Format <PAL>".
  2. Нажмите кнопки ◀ ▶ на основном блоке и установите формат видео сигнала.
  3. Нажмите кнопку ENTER на основном блоке, чтобы завершить настройку.

#### ПРИМЕЧАНИЕ

- При выборе формата, не совпадающего с форматом видеосигнала подключенного телевизора, изображение не будет выводиться правильно.



# Входы

Выполняются настройки, связанные с воспроизведением источника входного сигнала.

Вы можете не изменять настройки для использования устройства. Изменяйте настройки по мере необходимости.

## Назначение входа

Выполнив подключения, как предписано маркировкой на входных разъемах источников входного аудио/видеосигнала, можно будет воспроизводить звук и видео с подключенного устройства, просто нажав нужную кнопку выбора источника входного сигнала.

Если настройки выполненных подключений отличаются от настроек по умолчанию, с помощью этих параметров можно изменить назначенные каждому источнику входного сигнала разъемы для HDMI, цифрового звука, аналогового аудио, компонентного видео, а также видеоразъемы.



- По умолчанию элементы сконфигурированы следующим образом.

Источник входного сигнала	HDMI	DIGITAL	ANALOG	COMP	VIDEO
CBL/SAT	1	COAX1	1	1	1
DVD	2	COAX2	2	2	2
Blu-ray	3	D.LINK	3	-	-
GAME	4	-	-	-	-
MEDIA PLAYER	5	-	4	-	3
TV AUDIO	-	OPT1	-	-	-
AUX1	FRONT	-	FRONT	-	FRONT
AUX2	6	-	-	-	-
CD	-	OPT2	5	-	-

### Примечание для пользователей декодеров кабельного/спутникового ТВ

Использование оптического или коаксиального выхода цифрового звука для ТВ/спутникового ТВ:

Для воспроизведения видеосигнала, назначенного "HDMI" в сочетании со звуковым сигналом, назначенным входу "Назначение входа" – "DIGITAL" выберите для "Входной режим" (стр. 171) значение "Цифровой".





## ■ HDMI

Настройте этот параметр для смены входных разъемов HDMI, назначенных источникам входного сигнала.

**1 / 2 / 3 / 4 / 5 / 6 / FRONT :**

Назначить входной разъем HDMI выбранному источнику входного сигнала.

– : Не назначать входной разъем HDMI выбранному источнику входного сигнала.



- При выборе для параметра “Управление HDMI” (стр. 163) значения “Вкл.,” входной разъем HDMI невозможно назначить “TV AUDIO.”

## ■ DIGITAL

Изменение разъема для входного цифрового звука, который назначен источникам входного сигнала.

**COAX1** (коаксиальный)/**COAX2/OPT1** (оптический)/**OPT2:**

Назначить цифровой входной разъем выбранному источнику входного сигнала.

**D.LINK :** Назначить клемму Denon Link HD выбранному источнику входного сигнала. Задается для подключения проигрывателя, совместимого с функцией Denon Link HD.

– : Разъем цифрового входа не назначается выбранному источнику входного сигнала.

## ■ ANALOG

Изменение разъема для входного аналогового звука, который назначен источнику входного сигнала.

**1/2/3/4/5 / FRONT:** Назначить аналоговый входной разъем выбранному источнику входного сигнала.

– : Разъем цифрового входа не назначается выбранному источнику входного сигнала.

## ■ COMP (Компонентный видеовход)

Настройте для изменения входного компонентного видео разъема, который назначен на источник входного сигнала.

**1 / 2 :** Назначить входной компонентный видео разъем для выбора в качестве источника входного сигнала.

– : Не назначает входной компонентный видео разъем для выбора в качестве источника входного сигнала.

## ■ VIDEO

Изменение разъема входного композитного видео, который назначен источнику входного сигнала.

**1/2/3/FRONT:** Назначить входной видеоразъем для выбора в качестве источника входного сигнала.

– : Разъем входного видеосигнала не назначается выбранному источнику входного сигнала.

## ■ Уст.по умолч.

Настройка “Назначение входа” предустановки возвращается к значению по умолчанию.



## Переимен.ист.

Смена отображаемого имени источника входного сигнала. Удобная функция для тех случаев, когда название вашего устройства отличается от названия источника входного сигнала этого прибора. Вы можете изменить название исходя из своих предпочтений. После завершения переименования название устройства отображается в меню на экране устройства.

**CBL / SAT / DVD / Blu-ray / GAME / AUX1 / AUX2 / MEDIA PLAYER / CD / TV AUDIO / PHONO** : Изменение названия выбранного источника входного сигнала.

**Уст.по умолч.** : Настройки "Переимен.ист." возвращаются к значениям по умолчанию.



- Можно ввести до 12 символов. Сведения о вводе символов см. в разделе [стр. 147](#).

## Скрытые источники

Удаление с дисплея источников входного сигнала, которые не используются.

**Показать** (По умолчанию) : Использовать источник сигнала.

**Скрыть** : Не использовать источник сигнала.

## Уровень источника

Данный режим корректирует уровень воспроизведения входного звукового сигнала выбранного источника. Выполните эту настройку, если имеются различия в уровнях громкости входных сигналов между разными источниками.

### ■ Уровень источника

- Если выбран источник входного сигнала "iPod/USB", "NETWORK" и "TUNER"  
-12dB – +12dB (По умолчанию : 0dB)

### ■ Аналоговые входы/Цифровые входы

- Если выбран источник входного сигнала, кроме "iPod/USB", "NETWORK" и "TUNER"  
-12dB – +12dB (По умолчанию : 0dB)



- Уровень входного аналогового сигнала можно регулировать отдельно в тех источниках входного сигнала, для которых выбрано значение "ANALOG" при настройке "Назначение входа" ([стр. 168](#)).
- Уровень входного аналогового сигнала можно регулировать отдельно в тех источниках входного сигнала, для которых выбрано значение "DIGITAL" при настройке "Назначение входа" ([стр. 168](#)).



## Выбор входа

Установите режим входа для звука и режим декодирования каждого источника сигнала.

Режимы входа, доступные для выбора, могут различаться в зависимости от источника входного сигнала.

### ■ Входной режим

Установка входных звуковых режимов для различных источников входного сигнала.

Обычно рекомендуется устанавливать режим входного звукового сигнала в значение "Авто".

**Авто** (По умолчанию) : Автоматическое определение входного сигнала и выполнение воспроизведения.

**HDMI** : Воспроизведение сигналов только с входа HDMI.

**Цифровой** : Воспроизведение сигналов только с цифрового входа.

**Аналог** : Воспроизведение сигналов только с аналогового входа.



- Если цифровые входные сигналы настроены правильно, на экране загорается индикатор **DIG.** Если индикатор **DIG.** не загорается, проверьте "Назначение входа" (☞ стр. 168) и соединения.
- Если значение "Управление HDMI" установлено в положение "Вкл.", а к разъемам HDMI MONITOR подключен телевизор, совместимый с режимом ARC, режим входа, для которого выбран источник входного сигнала "TV AUDIO", фиксируется в значении ARC.

### ■ Реж декод-я

Установка режима декодирования звука для источника входного сигнала.

**Авто** (По умолчанию) : Определение типа входного сигнала и его декодирование и воспроизведение выполняются автоматически.

**PCM** : Декодирование и воспроизведение только входных сигналов PCM.

**DTS** : Декодирование и воспроизведение только входных сигналов DTS.



- Данный параметр можно настраивать для тех источников сигнала, для которых выбрано назначение "HDMI" или "DIGITAL" с помощью "Назначение входа" (☞ стр. 168).
- Обычно данный параметр устанавливается в значение "Авто" Если в начале воспроизведения отсутствует звук или присутствует шум, рекомендуется выбрать "PCM" или "DTS".



## Громкоговорители

Автоматически определяются параметры подключенной акустической системы и помещения и выполняются оптимальные настройки. Эта система называется системой настройки “Установка Audyssey®”.

Выполнять установку Audyssey® не требуется, если калибровка АС уже выполнена с помощью программы Setup Assistant.

Чтобы настроить акустическую систему в ручном режиме, используйте раздел “Ручная установка” (☞ стр. 182) в меню.

### Установка Audyssey®

Для выполнения измерений размещайте настроечный и измерительный микрофон в разных местах в пределах зоны прослушивания. Для достижения наилучших результатов рекомендуется выполнить замер в шести или более позициях, как это показано на рисунке (до восьми позиций).



- В ходе установки Audyssey® активируются функции Audyssey MultEQ® XT32/Audyssey Dynamic EQ®/Audyssey Dynamic Volume®/Audyssey LFC™ (☞ стр. 156, 157, 158).

#### ПРИМЕЧАНИЕ

- Добейтесь в помещении максимальной тишины. Фоновый шум может нарушить измерение помещения. Закройте окна и выключите электронные устройства (телевизоры, радиоприемники, кондиционеры, лампы дневного света и т. п.). На измерение могут повлиять звуки, издаваемые такими устройствами.
- Во время измерения вынесите мобильные телефоны из помещения. Сигналы сотовых телефонов могут помешать измерению.
- Не стойте между колонками и настроечным и измерительным микрофоном и не допускайте появления препятствий на пути во время измерения. Во время выполнения измерений не держите настроечный и измерительный микрофон в руке. Это приведет к получению неточных показаний.
- В процессе измерения тестовые звуковые сигналы будут поступать из колонок и сабвуферов — это часть нормальной работы. Если в помещении есть фоновый шум, громкость тестовых звуков будет увеличена.
- Нажатие кнопки VOLUME ▲▼ на пульте дистанционного управления или кнопки MASTER VOLUME на основной блоке во время выполнения измерений отменит измерение.
- Измерение нельзя выполнить, если подключены наушники. Отключите наушники перед выполнением настройки Установка Audyssey®.



## ■ Размещение настроечного и измерительного микрофона

- Измерения выполняются путем размещения настроечного и измерительного микрофона последовательно в разных положениях в пределах зоны прослушивания, как это показано в [Примере ①].
- Даже если зона прослушивания невелика, как это показано в [Примере ②], измерение в нескольких точках по всей зоне даст более эффективную коррекцию.

[Пример ①]

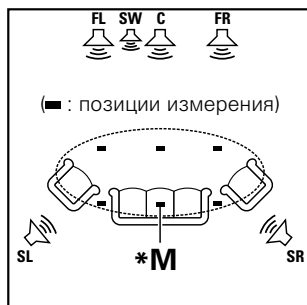

[Пример ②]

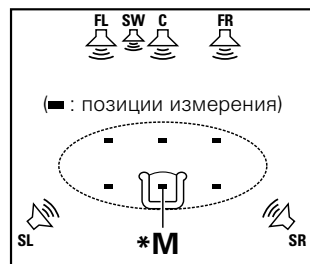

**FL** Фронтальный  
громкоговоритель (Л)  
**FR** Фронтальный  
громкоговоритель (П)  
**C** Центральный  
громкоговоритель

**SW** Сабвуфер  
**SL** Тыловой громкоговоритель  
(Л)  
**SR** Тыловой громкоговоритель  
(П)

## ■ Сведения о главной позиции слушателя (\*M)

Главная позиция слушателя — это позиция, в которой слушатель обычно сидит, или в которой может сидеть отдельный человек в пределах зоны прослушивания. Перед запуском настройки “Установка Audyssey®” поместите настроечный и измерительный микрофон в основную позицию слушателя. Программа Audyssey MultEQ® XT32 использует данные измерений и этого положения для расчета дистанции до динамика, уровня, полярности и оптимальной точки кроссовера для сабвуфера.

## ■ Сведения о Audyssey Sub EQ HT™

Audyssey Sub EQ HT™ обеспечивает плавную интеграцию двойных сабвуферов, компенсируя разницу в уровне громкости и времени задержки каждого из них, а затем применяя к ним технологию Audyssey MultEQ® XT32.

Для запуска Audyssey Sub EQ HT™ необходимо выбрать “Изм(2 колонки)” в “Выбор канала” (🔗 стр. 175).



## Настройка акустической системы (Установка Audyssey®)

Подготовка



Измерение



Вычисление



Проверка



Сохранение



Завершение

### 1 Установите настроечный и измерительный микрофон на треножник или стойку и расположите его в основной позиции слушателя.

Микрофон следует располагать на уровне уха в позиции прослушивания, направив его в потолок.

### 2 При использовании сабвуфера, для которого возможны следующие настройки, настройте сабвуфер в соответствии с приведенными ниже указаниями.

- При использовании сабвуфера с непосредственным режимом  
Включите непосредственный режим и запретите регулировку громкости и перенастройку частоты кроссовера.
- При использовании сабвуфера без непосредственного режима  
Выполните следующие настройки:
  - Уровень громкости : в положение “на 12 часов”
  - Частота кроссовера : максимальная/наивысшая частота
  - Фильтр низких частот : выкл
  - Режим ожидания : выкл



### 3 Подсоедините настроечный и измерительный микрофон к разьему SETUP MIC данного устройства.

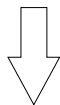
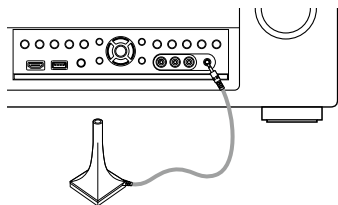

При подключении настроечного и измерительного микрофона на экран выводится меню следующего вида.

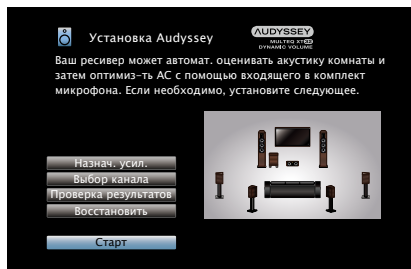

### 4 Выберите команду "Старт" и затем нажмите кнопку ENTER.

Также с помощью Установки Audyssey® можно изменять следующие параметры.

- **Назнач. усил.**

Выходной сигнал с клемм SURROUND BACK, FRONT HEIGHT и FRONT WIDE на динамиках этого устройства можно переключить на соответствующую среду колонки. См. "Назнач. усил." ( стр. 182).

- **Выбор канала**

Если каналы, в использовании которых нет необходимости, настраиваются заранее, измерения для этих каналов пропускаются, а продолжительность измерения можно сократить. Кроме того, имеется возможность изменения количества тыловых панорамных громкоговорителей и сабвуферов.

### 5 Выберите команду "След." и нажмите кнопку ENTER.



## 6 Выберите команду “Начать тест” и нажмите кнопку ENTER.

- Измерение занимает несколько минут.

### ПРИМЕЧАНИЕ

- Если на экране телевизора отображается надпись “Внимание!”, перейдите к разделу “Сообщения об ошибках” (☞ стр. 179). Проверьте все связанные элементы и выполните необходимые процедуры.
- Если уровень громкости имеет недопустимое значение, отобразится сообщение об ошибке. См. “Сообщение об ошибке в уровне громкости сабвуфера и его настройка” (☞ стр. 180).

### □ При остановке измерения

- ① Нажмите кнопку BACK, чтобы вызвать меню
- ② Нажмите кнопку <, чтобы выбрать пункт “Да”, а затем нажмите кнопку ENTER.

## 7 Отображаются обнаруженные громкоговорители.

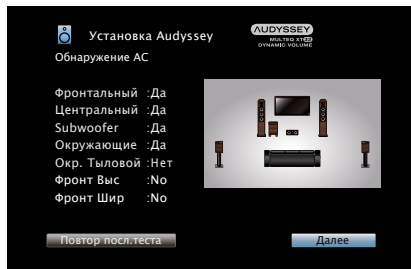

## 8 Выберите команду “След.” и нажмите кнопку ENTER.

## 9 Переставьте настроечный и измерительный микрофон в позицию 2, выберите команду “Продолжить” и нажмите кнопку ENTER.

Начинается измерение на второй позиции. Можно использовать до восьми позиций измерений.

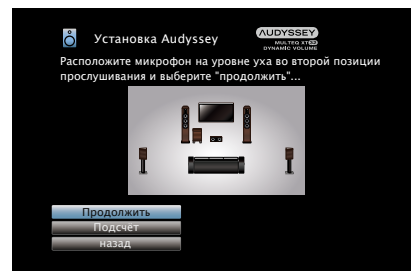

- Чтобы пропустить измерение на второй и последующих позициях прослушивания, кнопкой ▾ выберите команду “Подсчёт”, а затем нажмите ENTER, чтобы перейти к шагу 12.





**10** Повторяйте шаг 9, измеряя в позициях с 3 по 8.

**11** Выберите команду “Подсчёт” и нажмите кнопку ENTER.

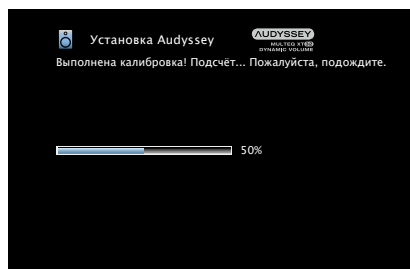

- Анализ занимает несколько минут. Чем больше динамиков и измерений позиций, тем больше времени требуется для выполнения анализа.

**12** С помощью кнопок  $\Delta$ / $\nabla$  выберите элемент, который нужно проверить, и нажмите кнопку ENTER.



- Для сабвуферов зафиксированная дистанция может превышать реальную величину — вследствие добавления типичной для сабвуферов задержки в электронных цепях.



## 13 Выберите команду “Сохранить” и нажмите кнопку ENTER.

Сохраните результаты измерений.

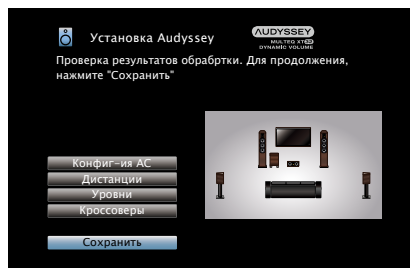

- Сохранение результатов занимает примерно 30 секунд.

### ПРИМЕЧАНИЕ

- Во время сохранения результатов измерений ни в коем случае не выключайте устройство.

## 14 Отсоедините настроечный и измерительный микрофон от разъема SETUP MIC устройства.

## 15 Настройте уровень громкости Audyssey Dynamic Volume®.

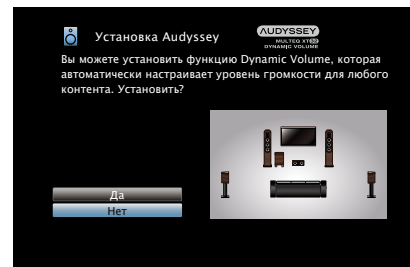

- Эта система регулирует выходной уровень громкости к оптимальному уровню, одновременно выполняя постоянный мониторинг уровня входного звукового сигнала устройства. Оптимальное управление уровнем громкости выполняется автоматически без каких-либо потерь в динамике и отчетливости звучания при, например, резком повышении уровня громкости во время рекламных пауз при просмотре телепередачи.

### ПРИМЕЧАНИЕ

- После выполнения настройки Установка Audyssey® не следует изменять подсоединение громкоговорителей или уровень громкости сабвуфера. В случае изменений, выполните настройку Установка Audyssey® еще раз.



## Сообщения об ошибках

Если настройку Установка Audyssey® не удастся выполнить из-за неправильного размещения акустической системы, окружающей обстановки и т. п., появится сообщение об ошибке. При появлении сообщения об ошибке, проверьте соответствующие пункты и примите необходимые меры. Обязательно выключите устройство, прежде чем приступить к проверке соединений акустической системы.

Примеры	Подробности ошибки	Меры по устранению
Нет микрофона или динамика	<ul style="list-style-type: none"> <li>• Не удалось обнаружить настроечный и измерительный микрофоны.</li> <li>• Не все громкоговорители возможно обнаружить.</li> </ul>	<ul style="list-style-type: none"> <li>• Подсоедините настроечный и измерительный микрофон из комплекта поставки к разъему SETUP MIC устройства.</li> <li>• Проверьте подсоединения акустической системы.</li> </ul>
Слишком сильный фоновый шум или слишком низкий уровень	<ul style="list-style-type: none"> <li>• В помещении слишком шумно.</li> <li>• Выставлен слишком низкий уровень звука динамика или сабвуфера.</li> </ul>	<ul style="list-style-type: none"> <li>• Либо отключите все устройства, генерирующие шумы, либо перенесите их как можно дальше.</li> <li>• Выполните настройку еще раз с пониженным уровнем тыловых громкоговорителей.</li> <li>• Проверьте установку акустической системы и направления, в которых обращены громкоговорители.</li> <li>• Отрегулируйте уровень громкости сабвуфера.</li> </ul>
Фронт П : Нет	<ul style="list-style-type: none"> <li>• Отображаемый на экране громкоговоритель не может быть обнаружен.</li> </ul>	<ul style="list-style-type: none"> <li>• Проверьте подсоединение указанного громкоговорителя.</li> </ul>
Фронт П : Фаза	<ul style="list-style-type: none"> <li>• Отображаемый на экране громкоговоритель имеет обратную полярность.</li> </ul>	<ul style="list-style-type: none"> <li>• Проверьте полярность указанного громкоговорителя.</li> <li>• Для некоторых громкоговорителей это сообщение об ошибке может выводиться даже при правильном подсоединении громкоговорителя. Если вы уверены в правильности подключения, с помощью кнопок ▷ выберите команду “Пропуск ош.” и нажмите кнопку ENTER.</li> </ul>



## ■ Сообщение об ошибке в уровне громкости сабвуфера и его настройка

Оптимальный уровень громкости каждого сабвуфера для Установка Audyssey® равен 75 дБ.

Сообщение об ошибке во время измерения уровня громкости (см. стр. 172 “Установка Audyssey®”) появляется, если его значение у одного из сабвуферов не находится в диапазоне 72 – 78 дБ.

При использовании сабвуфера со встроенным усилителем (активный тип) проследите, чтобы значение его уровня громкости укладывалось в диапазон от 72 до 78 дБ.

### [Сообщение об ошибке]

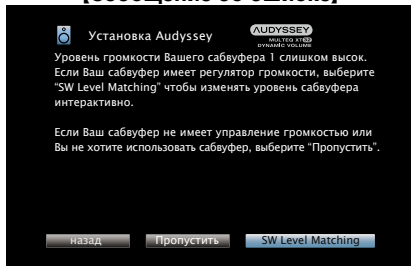

**1** Выберите “SW Level Matching” и нажмите кнопку ENTER.

**2** Настройте громкость сабвуфера так, чтобы ее уровень был установлен в диапазоне от 72 до 78 дБ.

**3** Когда значение уровня громкости установлено в диапазоне от 72 до 78 дБ, выберете “Далее” и нажмите ENTER.

- При использовании двух сабвуферов после этого начнется настройка второго из них.  
Повторите процедуру, выполнив шаги 2 и 3.



## Восстановление настроек Установка Audyssey®

Если параметр “Восстановить” установлен в положение “Восст.,” можно вернуться к результатам измерений Установка Audyssey® (значения рассчитываются перед началом операции модулем MultEQ® XT32), даже если Вы изменили каждый параметр вручную.

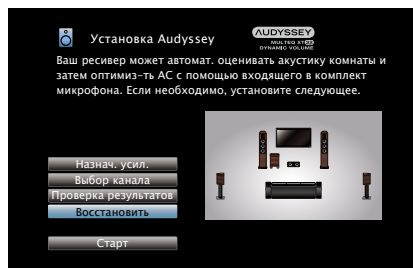

## Ручная установка

Выполняется при ручной настройке акустической системы или для изменения настроек, сделанных с помощью Установка Audyssey®.

- Если после завершения Установки Audyssey® вы измените настройки акустической системы, выбрать Audyssey MultEQ® XT32, Audyssey Dynamic EQ® и Audyssey Dynamic Volume® (🔧 стр. 156, 157) будет невозможно.
- Можно пользоваться “Ручная установка” не меняя настроек. Установите при необходимости.

### Назнач. усил.

Выберите способ использования усилителя, подходящий для вашей акустической системы.

#### ■ Режим назначения

Выберите способ использования усилителя мощности.

##### 7.1-кан. (SB/FH/FW) (По умолчанию):

Служит для назначения всех усилителей мощности данного устройства для MAIN ZONE.

##### 5.1-кан + ZONE2:

Служит для назначения усилителей мощности данного устройства для ZONE2 на 2 канала.

##### 5.1-кан + ZONE3:

Служит для назначения усилителей мощности данного устройства для ZONE3 на 2 канала.

##### 5.1-к+ZONE2/3-МОНО:

Служит для назначения усилителей мощности данного устройства для ZONE2 и ZONE3 на разные каналы.

##### 5.1-кан (Би-ампинг):

Служит для назначения усилителей мощности данного устройства для подключения двух усилителей фронтального динамика на 2 канала.

##### 5.1-кан + Фронт В:

Служит для назначения усилителей мощности данного устройства для подключения второго комплекта фронтальных динамиков. Можно переключаться между желаемыми комбинациями фронтальных динамиков А и В при использовании режима 2-канального или многоканального воспроизведения. При выборе этой настройки необходимо также выполнить процедуру “Уст. Фронт. АС” (🔧 стр. 188).

##### 7.1-к/2-к Фронты:

Служит для назначения усилителей мощности данного устройства для подключения динамиков для воспроизведения звука в двухканальном режиме на 2 канала. При использовании режима двухканального воспроизведения фронтальные динамики можно переключать в прямой режим или в режим стерео. Это можно также делать при использовании режима многоканального воспроизведения для объемного звучания. При настройке динамиков в режим двухканального воспроизведения необходимо также выполнить процедуру “Уст. Фронт. АС” (🔧 стр. 188).

##### 9.1-кан. (SB/FH/FW) :

Служит для использования максимальной 9.1-канальной акустической системы с помощью комбинации 2 каналов pre-out для подключения к внешнему усилителю мощности и 7-канальному встроенному усилителю устройства.



## ■ Гл. Pre-amps

Выбор разъема PRE OUT, подключенного к внешнему усилителю мощности, используемому в MAIN ZONE, когда параметр “Режим назначения” (☞ стр. 182) установлен в значение “9.1-кан. (SB/FH/FW)”:

**Окруж. Тыл.** (По умолчанию) : Выходы предварительного усилителя левого и правого тылового панорамного звучания подключены к внешнему усилителю мощности.

**Фронтальная высота** : Выходы предварительного усилителя левого и правого фронтального верхнего звучания подключены к внешнему усилителю мощности.

**Фронтальная ширина** : Выходы предварительного усилителя левого и правого фронтального широтного звучания подключены к внешнему усилителю мощности.

**Фронтальный** : Выходы предварительного усилителя левого и правого фронтального звучания подключены к внешнему усилителю мощности.

## Конфиг. AC

Укажите наличие громкоговорителя и выберите категории размеров громкоговорителей, основанные на возможности воспроизведения низких частот.

### ■ Фронтальный

Установка размера фронтального громкоговорителя.

**Большие** (По умолчанию) : использование большой колонки, способной корректно воспроизводить очень низкие частоты.

**Маленький** : использование небольшой колонки, неспособной корректно воспроизводить очень низкие частоты.



- При установке параметра “Сабвуфер” в значение “Нет” параметр “Фронтальный” автоматически устанавливается в значение “Большой”.
- Если для параметра “Фронтальный” задано значение “Маленький”, “Центральный”, “Окружающие”, “Окр. Тыловой”, то для “Фронт Выс” и “Фронт Шир” невозможно задать значение “Большой”.

### ■ Центральный

Установка наличия и размера центрального громкоговорителя.

**Большой** : использование большой колонки, способной корректно воспроизводить очень низкие частоты.

**Малые** (По умолчанию) : использование небольшой колонки, неспособной корректно воспроизводить очень низкие частоты.

**Нет** : Выберите, если центральный динамик не подключен.



## ■ Сабвуфер

Задайте наличие сабвуфера.

**2 колонки** : Использование двух сабвуферов.

**1 колонка** (По умолчанию): Использование только одного сабвуфера.

**Нет** : Выберите, если сабвуфер не подключен.



- При выборе для параметра "Фронтальный" значения "Маленький" "Сабвуфер" автоматически устанавливается в значение "1 колонка".

## ■ Объемный звук

Установка наличия и размера панорамных громкоговорителей.

**Большой** : использование большой колонки, способной корректно воспроизводить очень низкие частоты.

**Малые** (По умолчанию) : использование небольшой колонки, неспособной корректно воспроизводить очень низкие частоты.

**Нет** : Выберите, если панорамные динамики не подключены.



- Если для параметра "Окружающие" задано значение "Нет", "Окр. Тыловой"; то для "Фронт Выс" и "Фронт Шир" автоматически задается значение "Нет".

## ■ Окр. Тыловой

Установка наличия, размера и количества тыловых панорамных громкоговорителей.

**Большой** : использование большой колонки, способной корректно воспроизводить очень низкие частоты.

**Малые** (По умолчанию) : использование небольшой колонки, неспособной корректно воспроизводить очень низкие частоты.

**Нет** : Выберите, если тыловые панорамные динамики не подключены.

**2 колонки** (По умолчанию) : Используется два тыловых панорамных динамика.

**1 колонка** : Используется только один тыловой панорамный громкоговоритель. При выборе этого значения подсоедините тыловой панорамный громкоговоритель к левому (L) каналу.



- Когда параметр "Режим назначения" ( стр. 182) установлен в значение "7.1-кан. (SB/FH/FW)"; "9.1-кан. (SB/FH/FW)" или "7.1-кан./2-кан. Фр", можно задать значение параметра "Окр. Тыловой".





## ■ Фронт Выс

Установка наличия и размера фронтальных верхних громкоговорителей.

**Большой** : использование большой колонки, способной корректно воспроизводить очень низкие частоты.

**Малые** (По умолчанию) : использование небольшой колонки, неспособной корректно воспроизводить очень низкие частоты.

**Нет** : Выберите, если фронтальные верхние динамики не подключены.



- Когда параметр “Режим назначения” (☞ [стр. 182](#)) установлен в значение “7.1-кан. (SB/FH/FW)” или “9.1-кан. (SB/FH/FW)”, можно задать значение параметра “Фронт Выс”:

## ■ Фронт Шир

Установка наличия и размера фронтальных широтных громкоговорителей.

**Большой** : использование большой колонки, способной корректно воспроизводить очень низкие частоты.

**Малые** (По умолчанию) : использование небольшой колонки, неспособной корректно воспроизводить очень низкие частоты.

**Нет** : Выберите, если фронтальные среднечастотные динамики не подключены.



- Когда параметр “Режим назначения” (☞ [стр. 182](#)) установлен в значение “7.1-кан. (SB/FH/FW)” или “9.1-кан. (SB/FH/FW)”, можно задать значение параметра “Фронт Шир”:

## Дистанции

Установка дистанции между позицией слушателя и громкоговорителями.

Предварительно замерьте расстояние между каждым из громкоговорителей и позицией слушателя.

## ■ Устройство

Выбор единицы измерения дистанции.

**Метры** (По умолчанию)

**Шаги**

## ■ Малые шаги :

Установка минимальной переменной ширины на дистанции.

**0.1 м** (По умолчанию) / **0.01 м**

**1 шаг / 0.1 шаг**

## ■ Уст.по умолч.

Значение параметра “Дистанции” возвращается к настройкам по умолчанию.



## ■ Установите дистанцию

0.00m – 18.00m / 0.0ft – 60.0ft



- Тип динамиков, доступных для выбора, зависит от параметров “Назнач. усил.” (стр. 182) и “Конфиг. АС” (стр. 183).
- Настройки по умолчанию :  
Фронт Л/Фронт П/Фр.высокие Л/Фр.высокие П/Фр. шир Л/Фр. шир П/  
Центральный/Сабвуфер: 3.60 m (12.0 ft)  
Окр звуч. Л / Окр звуч. П/ Окр. Тыловой L / Окр. Тыловой R : 3.00 m (10.0 ft)
- Задайте разницу расстояния между динамиками на менее 6,0 метров (20 футов).

## Уровни

Установка уровня громкости тестового тона на один и тот же уровень при выводе с каждого из громкоговорителей.

### ■ Старт тонового теста

Вывод тестового тона. Тестовый сигнал выводится на выбранный громкоговоритель. Слушая тестовый сигнал, отрегулируйте громкость звука у выбранного громкоговорителя.

**-12.0dB – +12.0dB** (По умолчанию : 0.0dB)



- При регулировке “Уровни” настройки устанавливаются для всех режимов прослушивания.
- Если к разъему PHONES данного устройства подключены наушники, отрегулировать параметр “Уровни” невозможно.

### ■ Уст.по умолч.

Значение параметра “Уровни” возвращается к настройкам по умолчанию.



## Кроссоверы

Установите в соответствии с нижним пределом частот, воспроизводимых каждым динамиком.

### ■ Выбор АС

Выбор способа настройки частоты кроссовера. Сведения о частоте кроссовера громкоговорителя см. в руководстве к громкоговорителям.





**Все** (По умолчанию) : Установка единой частоты разделения для всех динамиков.

**Личный** : Выбор значения кроссовера для каждого динамика в отдельности.

### ■ Установка частоты кроссовера

**40Гц / 60Гц / 80Гц** (По умолчанию) / **90Гц / 100Гц / 110Гц / 120Гц / 150Гц / 200Гц / 250Гц**



- Параметр “Кроссоверы” можно настраивать, когда “Басы” в меню “Режим сабвуфера” ( стр. 188) стоит в положении “LFE + Гл.” или имеется громкоговоритель с настройкой “Маленький”.
- Частота кроссовера по умолчанию равна “80Гц” что отлично подходит для большинства колонок. При использовании маленьких колонок рекомендуется выбирать частоту выше стандартной частоты кроссовера. Например, если диапазон частот динамиков составляет 250 Гц – 20 кГц, установите частоту “250Гц”.
- Для колонок, установленных на “Малые”; низкочастотный контент, который ниже частоты кроссовера, ослабляется и контент низких басов затем вновь доставляется на сабвуферы или фронтальные (Л/ П) колонки, если они были установлены на большой.
- Громкоговорители, которые можно выбирать в режиме “Личный”, отличаются в зависимости от настроек режима “Режим сабвуфера” ( стр. 188).
- Если выбран параметр “LFE” динамик, для которого в “Конфиг. АС” ( стр. 183) выбрано значение “Малые”; доступен для настройки. Если для громкоговорителей выбрано значение “Большой”, выводится индикация “П диап.” и настройку выполнить невозможно.
- Если выбран параметр “LFE + Гл.”, настройку динамиков можно выполнять независимо от параметра “Конфиг. АС” ( стр. 183).



## Басы

Настройка воспроизведения диапазона сигнала сабвуфера и LFE (НЧ эффектов).

### ■ Режим сабвуфера

Выбирает сигналы низкочастотного диапазона для воспроизведения сабвуфером.

**LFE** (По умолчанию) : Сигнал низкочастотного диапазона канала с установленным размером громкоговорителя “Маленький” добавляется к выходному сигналу LFE сабвуфера.

**LFE + Гл.** : Сигналы низкочастотного диапазона всех каналов добавляются к выходному сигналу LFE сабвуфера. Как правило, это оптимальная настройка для большинства систем.



- Параметр “Режим сабвуфера” можно устанавливать при выборе для параметра “Конфиг. АС” – “Сабвуфер” (☞ стр. 184) любого значения, кроме “Нет”.
- Воспроизводите музыку или кино с источника сигналов и выбирайте режим, обеспечивающий самые мощные басы.
- При выборе для “Фронтальный” и “Центральный” из “Конфиг. АС” (☞ стр. 183) значения “Большой”, а для “Режим сабвуфера” — значение “LFE”, сабвуферы может не воспроизводить звук — в зависимости от входного сигнала или режима прослушивания. Выберите значение “LFE + Гл.”, если вы желаете, чтобы басовый сигнал всегда выдавался с сабвуфера.

### ■ LPF для LFE

Установка диапазона воспроизведения сигнала НЧ эффектов LFE. Установите значение, если нужно изменить частоту воспроизведения (точка фильтра низких частот) сабвуфера.

**80Гц / 90Гц / 100Гц / 110Гц / 120Гц** (По умолчанию) / **150Гц / 200Гц / 250Гц**

## Уст. Фронт. АС

Настройка фронтальных динамиков A/B для использования в каждом режиме звука.



- Можно настроить, если для параметра “Режим назначения” (☞ стр. 182) установлено значение “5.1-кан. + Фронт В”.

### ■ 2-х кан. воспр-ие

Заранее устанавливаются фронтальные громкоговорители, используемые для воспроизведения в режиме DIRECT (2 канала), STEREO и PURE DIRECT (2 канала).

**A** (По умолчанию) : Используется фронтальный громкоговоритель A.

**B** : Используется фронтальный громкоговоритель B.

**A+B** : Используются оба громкоговорителя A и B.

### ■ Мультикан. восп-ие

Заранее устанавливаются фронтальные громкоговорители, используемые для воспроизведения в режиме, отличное от DIRECT (2 канала), STEREO и PURE DIRECT (2 канала).

**A** (По умолчанию) : Используется фронтальный громкоговоритель A.

**B** : Используется фронтальный громкоговоритель B.

**A+B** : Используются оба громкоговорителя A и B.



## 2-х кан. воспр-ие

Выбирает способ настройки громкоговорителей в режимах 2-канального воспроизведения и стереоформате.



- Данная настройка возможна, когда параметр “Режим назначения” (☞ стр. 182) установлен в значение “7.1-к/2-к Фронты”.

### ■ Установка

Выбирает способ настройки громкоговорителей в режимах 2-канального воспроизведения и стереоформате.

**Авто** (По умолчанию) : Применяется настройка, выбранная в параметре “Громкоговорители” (☞ стр. 172).

**Руч. настр.** : Настройка динамиков на режим 2-канального воспроизведения. Выполните следующие настройки:

### ■ Фронтальный

Настройка размера фронтальных динамиков для режима 2-канального воспроизведения.

**Большие** (По умолчанию) : использование большой колонки, способной корректно воспроизводить очень низкие частоты.

**Маленький** : использование небольшой колонки, неспособной корректно воспроизводить очень низкие частоты.



- Если параметр “Конфиг. АС” — “Сабвуфер” (☞ стр. 184) установлен в значение “Нет”, то настройка автоматически переключится в значение “Большой”.

### ■ Сабвуфер

Задайте наличие сабвуфера.

**Да** (По умолчанию) : Использовать сабвуфер.

**Нет** : Выберите, если сабвуфер не подключен.



- Если параметр “Конфиг. АС” — “Сабвуфер” (☞ стр. 184) установлен в значение “Нет”, то настройка автоматически переключится в значение “Нет”. Если параметр “Фронтальный” установлен в значение “Маленький”, то настройка автоматически переключится на “Да”.

### ■ SW реж

Выбирает сигналы низкочастотного диапазона для воспроизведения сабвуфером.

**LFE** (По умолчанию) : Если параметр “2-х кан. воспр-ие” — “Фронтальный” установлен в значение “Большой”, то сигнал LFE будет выводиться из сабвуфера. Также, если параметр “2-х кан. воспр-ие” — “Фронтальный” установлен в значение “Маленький”, то низкочастотный сигнал фронтального громкоговорителя будет прибавлен к сигналу LFE, который выводится из сабвуфера.

**LFE + Гл.** : Сигнал низкочастотного диапазона фронтального канала будет добавлен к сигналу LFE, передаваемому из сабвуфера.



- Эта настройка доступна при установке параметра “2-х кан. воспр-ие” — “Сабвуфер” в значение “Да”.



## ■ Кроссовер

Настраивает максимальное значение частоты низких частот выходного сигнала, передаваемого из каждого канала на сабвуфер.

**40Гц/60Гц/80Гц** (По умолчанию)/**90Гц/100Гц/110Гц/120Гц/150Гц/200Гц/250Гц**



- Эта настройка доступна при установке параметра “2-х кан. воспр-ие” – “Сабвуфер” в значение “Да”.
- Если параметр “2-х кан. воспр-ие” – “Фронтальный” установлен в значение “Большой” и настройка “SW реж” - в значение “LFE”, то на экране будет отображено “П диап” и выполнение настроек будет недоступным.

## ■ Дист. Фр.Л/Дист. Фр.Пр.:

Установка дистанции между главной позицией слушателя и громкоговорителями.

**0.00m – 18.00m** (По умолчанию: 3.60 м)/

**0.0ft – 60.0ft** (По умолчанию: 12.0 фута)



- Задайте разницу расстояния между динамиками на менее 6,0 метров (20 футов).

## ■ Уров.Фр.Л/Уров. Фр.Пр.:

Отрегулируйте уровень каждого канала.

**-12.0dB – +12.0dB** (По умолчанию: 0.0dB)



## Сеть

Для использования устройства в домашней сети (LAN), необходимо выполнить настройку сети.

Если домашняя сеть (LAN) создается через DHCP, поставьте “DHCP” в положение “Вкл.” (настройка по умолчанию). Это позволит устройству подключиться к Вашей домашней сети.

Если IP-адрес для каждого устройства назначается вручную, необходимо использовать для этого параметры “IP адрес” и ввести в нем параметры вашей домашней сети (LAN), такие как адрес шлюза, маску подсети и т. д.

### Информация

Отобразить сетевую информацию.

**Приемлемое имя / DHCP Вкл. или Выкл. / IP адрес / MAC адрес**



- MAC адрес необходим для создания учетной записи на vTuner.

### IP Контроль

Включение сетевой коммуникации в режиме ожидания.

**Выкл. В деж.режиме** (По умолчанию) : Отключение от сети во время режима ожидания.

**Всегда включен** : Сетевое подключение остается активным во время режима ожидания. Основной блок управляется совместимым сетевым контроллером.



- При использовании управления через Интернет или приложения Denon Remote App, установите для параметра “IP Контроль” значение “Всегда включен”.

#### ПРИМЕЧАНИЕ

- При установке режима “IP Контроль” в положение “Всегда включен” устройство потребляет больше электроэнергии в режиме ожидания.

### Приемлемое имя

Приемлемое имя — это имя данного устройства, отображающееся в сети. Можно изменить дружественное имя согласно вашим предпочтениям.

#### ■ Редакт. имени

Редактирует дружественное имя.



- Дружественное имя по умолчанию при первом включении: “Denon AVR-X4000”.
- Можно ввести до 63 символов.
- Сведения о вводе символов см. в разделе [стр. 147](#).

#### ■ Уст.по умолч.

Восстановление дружественного имени, которое было изменено, к значению по умолчанию.



## Установки

Выполните настройки проводной локальной сети.

- Если Вы пользуетесь широкополосным маршрутизатором (с режимом DHCP), настройки в “IP адрес” и “Прокси” делать не нужно, поскольку параметр DHCP установлен в значение “Вкл.” в настройках по умолчанию данного устройства.
- Только произведите настройки в меню “Установки” при подключении к сети без поддержки DHCP.

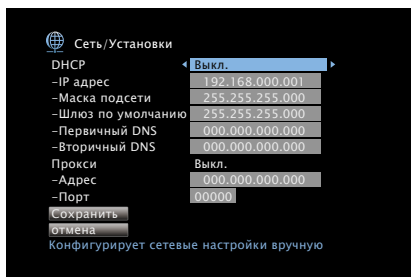

### ■ DHCP

Выбор параметров подключения к сети.

**Вкл.** (По умолчанию): Автоматическая настройка параметров сети с использованием данных маршрутизатора.

**Выкл.** : Настройка параметров сети вручную.

### ■ IP адрес :

Установите IP адрес в пределах указанного ниже диапазона.

- Режим передачи звукового сигнала по сети не может работать при установке других IP адресов.  
 CLASS A: 10.0.0.1 – 10.255.255.254  
 CLASS B: 172.16.0.1 – 172.31.255.254  
 CLASS C: 192.168.0.1 – 192.168.255.254

### ■ Маска подсети

При подключении xDSL-модема или адаптера разъема непосредственно к данному устройству задайте маску подсети, указанную в документации, которая предоставлена провайдером. Обычно вводится 255.255.255.0.

### ■ Шлюз по умолчанию

При подключении к шлюзу (маршрутизатору) введите его IP адрес.

### ■ Первичный DNS, Вторичный DNS

Если в документации, предоставленной провайдером, указан только один адрес DNS, введите его в поле “Первичный DNS”. Если провайдер предоставил несколько DNS-серверов, укажите оба значения: “Первичный DNS” и “Вторичный DNS”.





## ■ Прокси :

Выполните эти настройки при подключении к интернету через прокси-сервер. Настройка прокси необходима, только если выход в интернет идет через прокси-сервер Вашей внутренней сети или используется Вашим провайдером.

**На (адрес) :** Выберите при вводе адреса.

**На (имя) :** Выберите при вводе имени домена. Можно ввести до 38 символов.

**Выкл.** (По умолчанию): Отключение прокси-сервера.

## ■ Порт

Ввод номера порта.



- Если вы не можете подключиться к интернету, перепроверьте соединения и настройки ( стр. 49).
- Если Вы ничего не знаете о подключении к интернету, обратитесь к поставщику услуг интернета (провайдеру) или в магазин, в котором Вы приобрели свой компьютер.

## Диагностики

Проверка сетевого подключения.

### ■ Соединения

Проверка подключения порта локальной сети.

**ОК :**

**Ошибка :** Кабель ЛВС не подключен. Проверьте подсоединение.

### ■ Доступ к роутеру

Проверка подключения данного устройства к маршрутизатору.

**ОК :**

**Ошибка :** Невозможно связаться с маршрутизатором. Проверьте настройки маршрутизатора.

### ■ Интернет доступ

Проверка подключения данного устройства к интернету (WAN).

**ОК :**

**Ошибка :** Не получилось подключиться к интернету. Проверьте сетевое окружение и настройки маршрутизатора.



## Режим поддержки

Используется при включении режима с поддержкой службы Denon. Как правило, этот режим не подходит для конечных пользователей, он предназначен для квалифицированных сервисных специалистов по обслуживанию или установке устройств.

### ПРИМЕЧАНИЕ

- Воспользуйтесь этой функцией при получении указаний от представителя Denon.



# Главный

Выполните различные прочие настройки.

## Язык

Выбор языка для вывода меню на телеэкран.

**English** (По умолчанию) / **Deutsch** / **Français** / **Italiano** / **Español** / **Nederlands** / **Svenska** / **Русский** / **Polski**



- Параметр “Язык” можно также настроить путем выполнения следующей процедуры. Однако экран меню не отображается. Следуйте инструкциям на экране для настройки.
  1. На основном блоке нажмите и удерживайте кнопки ◀ ▶ не менее 3 секунд. На дисплей выводится индикация “\*Video Format <PAL>”.
  2. На основном блоке нажмите кнопки ▾. На дисплей выводится индикация “\*GUI Language <ENGLISH>”.
  3. Нажмит кнопки ◀ ▶ на основном устройстве и установите язык.
  4. Нажмите кнопку ENTER на основном блоке, чтобы завершить настройку.

## Установка ZONE2/Установка ZONE3

Настройка воспроизведения звука в многозонном режиме (ZONE2, ZONE3).



- Значения, установленные для “Предел громкости” и “Громкость при вкл.,” отображаются в соответствии с настройками громкости “Шкала” (стр. 154).

### ■ Басы

Регулировка низких частот.

**-14dB – +14dB** (По умолчанию: 0dB)

### ■ Дискант

Регулировка высоких частот.

**-14dB – +14dB** (По умолчанию: 0dB)

### ■ ВЧ фильтр

Настраивает срез низких частот для уменьшения искажений высоких частот.

**Вкл.** : Низкие частоты ослаблены.

**Выкл.** (По умолчанию): Низкие частоты не ослаблены.



### ■ Уров. Лев.кан

Настраивает уровень выхода левого канала.

**-12dB – +12dB** (По умолчанию : 0dB)

### ■ Уров. Пр.кан

Настраивает уровень выхода правого канала.

**-12dB – +12dB** (По умолчанию : 0dB)

### ■ Канал

Выбор стереофонического/монофонического звука.

**Сtereo** (По умолчанию): Стереовоспроизведение.

**Моно**: Монофоническое воспроизведение.



- При установке параметра “Режим назначения” (стр. 182) в значение “5.1-к+ZONE2/3-МОНО” настройка “Канал” автоматически изменится на “Моно”.

### ■ HDMI Аудио (только ZONE2)

Определяется формат звукового сигнала для воспроизведения источника HDMI в ZONE2.

**через** (По умолчанию): Звуковой сигнал HDMI передается через AV-ресивер к устройству в ZONE2.

**PCM**: На данном устройстве входной аудиосигнал HDMI преобразовывается в сигнал PCM, который выводится через клеммы ZONE2 PRE OUT или клеммы динамиков.

### ■ Уровень громкости

Настраивает выходной уровень громкости.

**Измененный** (По умолчанию) : Возможно изменение уровня громкости.

**1 – 98 (-79dB – 18dB)** : Желаемый уровень громкости зафиксирован. Изменить уровень громкости с помощью пульта ДУ невозможно.

### ■ Предел громкости

Установите максимальный уровень громкости.

**60 (-20dB) / 70 (-10dB) / 80 (0dB)** (По умолчанию : 70 (-10dB))

**Выкл.** : Не устанавливайте максимальный уровень громкости.



- Можно настроить, если для параметра “Уровень громкости” установлено значение “Измененный”.



## ■ Громкость при вкл.

Задайте настройку уровня громкости, которая активируется при включении.

**Последняя** (По умолчанию) : Использовать сохраненное в памяти значение перед последним выключением.

**Заглушение звука** : Всегда отключает звук когда включено питание.

**1 – 98 (-79dB – 18dB)** : Уровень громкости настраивается с учетом заданного уровня.



- Можно настроить, если для параметра “Уровень громкости” установлено значение “Измененный”.

## ■ Уровень мутирования

Установите насколько уменьшится звук при включении этой функции.

**Полный** (По умолчанию) : Полное отключение звука.

**-40dB** : Ослабление уровня звука на 40 дБ вниз.

**-20dB** : Ослабление уровня звука на 20 дБ вниз.



- Можно настроить, если для параметра “Уровень громкости” установлено значение “Измененный”.

## Переименование Зон

Изменяет отображение названия для каждой зоны.

**MAIN ZONE/ZONE2/ZONE3**

**Уст.по умолч.** : Имя источника входного сигнала возвращается в значение по умолчанию.



- Можно ввести до 10 символов.
- Сведения о вводе символов см. в разделе [стр. 147](#).

## Быстрый выбор имени

Изменение отображения названия “Быстрый выбор” на экране.

**Быстрый выбор1 / Быстрый выбор 2 / Быстрый выбор 3 / Быстрый выбор 4**

**Уст.по умолч.** : Имя источника входного сигнала возвращается в значение по умолчанию.



- Можно ввести до 16 символов.
- Сведения о вводе символов см. в разделе [стр. 147](#).



## Выход триггера 1/Выход триггера 2

Выбор времени активации режима Выход триггера.

Для получения сведений о том, как подсоединить разъемы TRIGGER OUT, см. “Разъемы TRIGGER OUT” (стр. 51).

- При настройке зоны (MAIN ZONE/ZONE2/ZONE3)  
Триггер активируется через связь с зоной питания, для которой установлено “Вкл.”
- При настройке источника входного сигнала  
Триггер активируется при выборе источника входного сигнала, установленного в значение “Вкл.”
- При настройке HDMI monitor  
Триггер активируется при выборе HDMI monitor, установленного в значение “Вкл.”

---

**Вкл.:** Активирует триггер в этом режиме.

---

**-- --:** Не активирует триггер в этом режиме.

---

## Автоотключение

Установка времени перехода устройства в режим ожидания, когда входной аудио-/видеосигнал отсутствует, а также не выполняется никаких действий с устройством. Перед переходом в режим ожидания на экране устройства и меню экрана высвечивается надпись “Автоотключение”.

---

**60 мин :** Устройство перейдет в режим ожидания через 60 мин.

---

**30 мин (По умолчанию) :** Устройство перейдет в режим ожидания через 30 мин.

---

**Выкл. :** Устройство не перейдет в режим ожидания автоматически.

---



## Фронт дисплей

Настройки, связанные с дисплеем на этом устройстве.

### ■ Изм. Яркости дисплея

Регулировка яркости дисплея данного устройства.

**Яркость** (По умолчанию) : Обычная яркость дисплея.

**Дим** : Пониженная яркость дисплея.

**Темный** : Очень низкая яркость дисплея.

**Выкл.** : Дисплей выключен.



- Также можно настроить яркость дисплея, нажав кнопку DIMMER на основном блоке.

### ■ Индикаторы каналов

Определяет, следует ли использовать отображение входного сигнала или выходного сигнала для обозначения канала на экране.

**Вход** : Использует отображение входного сигнала для обозначения канала на экране.

**Выход** (По умолчанию): Использует отображение выходного сигнала для обозначения канала на экране.

## Информация

Вывод сведений о настройках ресивера, входных сигналах и т. п.

### ■ Аудио

Вывод информации об аудио для зоны MAIN ZONE.

**Звуковой режим** : Выбранный в данный момент режим звука.

**Входной сигнал** : Тип входного сигнала.

**Формат** : Число каналов входного сигнала (наличие фронтального, объемного, LFE).

**Част. дискретиз.** : Частота дискретизации входного сигнала.

**Смещение** : Уровень коррекции для нормализации диалогов.

**Флаг** : Флаг (признак) отображается при вводе сигналов, включающих тыловую панорамный канал. "MATRIX" выводится для сигналов Dolby Digital EX и DTS-ES Matrix, "DISCRETE" — для сигналов DTS-ES Discrete.

#### Режим нормализации речи

Данная функция активируется автоматически при воспроизведении из следующих источников: Dolby Digital, Dolby Digital Plus, Dolby TrueHD, DTS и DTS-HD.

Он автоматически исправляет стандартный уровень сигнала для индивидуальных источников сигнала программы.

Уровень коррекции можно проверить с помощью кнопки STATUS на основном блоке.

```
Dial.Norm
Offset - 4dB
```

Цифра — это уровень коррекции. Изменить его нельзя.



## ■ Видео

Вывод входных/выходных сигналов HDMI и информации о мониторах HDMI для зоны MAIN ZONE.

### HDMI-сигн инф

Разрешение / Цвет.пространство / Пиксельная глубина

### HDMI монитор 1/HDMI монитор 2

интерфейс / Разрешения

## ■ Зона

Вывод информации о текущих настройках.

**MAIN ZONE** : Отображает информацию о настройках для MAIN ZONE. Для разных источников входного сигнала отображается разная информация.

**ZONE2** : Отображает информацию о настройках для ZONE2.

**ZONE3** : Отображает информацию о настройках для ZONE3.

## ■ Программное обесп-е

**Версия** : Показывает информацию о текущей версии системного программного обеспечения.

## ■ Нотификации

Отображение и настройка уведомлений от Denon.

Также, разрешение/запрет отображения уведомления при включении питания.

### Нотифик.опов-я

**Вкл.** (По умолчанию) : Отображение уведомлений Denon.

**Выкл.** : Запрет отображения уведомлений Denon.



- Нажмите кнопку INFO на пульте ДУ для отображения названия источника входного сигнала, уровня громкости, режима прослушивания и другой информации в нижней части экрана.

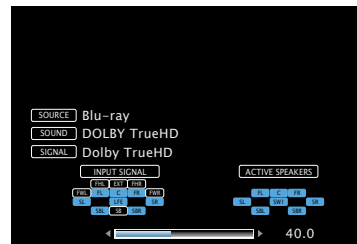

### ПРИМЕЧАНИЕ

- Страница состояния не будет отображаться на экране при поступлении сигналов компьютера (например, VGA).





## Данные об использовании

В целях улучшения качества продукции и обслуживания компания Denon собирает анонимную информацию об использовании AV-ресивера (наиболее часто используемые источники входного сигнала, режимы звука, настройки динамиков и т.п.). Denon не предоставляет собранные сведения третьим лицам.

**Да** : Разрешить отправку сведений об использовании данного устройства компании Denon.

**Нет** : Не разрешать отправку сведений об использовании данного устройства компании Denon.

## Программное обеспечение

Проверка последних обновлений системного программного обеспечения, установка обновлений и настройка отображения уведомлений об обновлениях.

### ■ Обновление

Обновите программное обеспечение ресивера.

**Проверить для обновл.** : Проверьте обновление программного обеспечения. Вы можете узнать, сколько времени потребуется на загрузку обновлений.

**Старт обновления** : Выполните процедуру обновления. После запуска обновления экран меню погаснет. На дисплее будет отображаться ход установки обновления.



- Если процесс обновления был завершен неудачей, на экране будут отображены следующие сообщения. При появлении следующих сообщений проверьте настройки и сетевое окружение, затем повторите выполнение процедуры.

Дисплей	Описание
<b>Updating fail</b>	Обновление не удалось.
<b>Login failed</b>	Ошибка при идентификации на сервере.
<b>Server is busy</b>	Сервер занят. Подождите некоторое время и повторите попытку.
<b>Connection fail</b>	Ошибка при подключении к серверу.
<b>Download fail</b>	Загрузка программного обеспечения не удалась.



## ■ Нотификации

Уведомления о новых версиях системного программного обеспечения отображаются на экране телевизора при включении питания.

Оповещение выводится примерно 20 секунд при включении устройства. При использовании данного режима подключитесь к широкополосному интернет-каналу ( стр. 49).

### Обновление

**Вкл.** (По умолчанию) : Выводить сообщение об обновлении.

**Выкл.** : Не выводить сообщение об обновлении.

### Апгрейд

**Вкл.** (По умолчанию) : Выводить сообщение о модернизации.

**Выкл.** : Не выводить сообщение о модернизации.

## ■ Плюс новая функция

Показать новые функции, которые можно загрузить в устройство, и выполнить обновление.

**Упакованное ПО** : Отображение обновляемых элементов.

**Статус обновления** : Отображает список дополнительных функций, которые становятся доступными после улучшения.

**Старт обн.ПО** : Выполните процедуру улучшения. После запуска обновления экран меню погаснет. Во время обновления на экране будет отображено время выполнения процесса.



- Подробные сведения об обновлениях см. на веб-сайте Denon.
- По завершении процедуры в меню будет показано “Зарегистрированный”, после чего можно выполнить обновление. Если процедура не была выполнена, будет показано сообщение “Не зарегистр”. Показанный на экране идентификационный номер необходим для выполнения процедуры. Идентификационный номер также отображается при нажатии и удержании в нажатом положении кнопок  $\Delta$  и INFO в течение 3 секунд.
- Если процедура улучшения была завершена неудачей, на экране будут отображены сообщения, идентичные сообщениям, указанным в разделе “Update”. Проверьте настройки и сетевое окружение, а затем выполнить обновление еще раз.



### Примечания об использовании “Обновление” и “Плюс новая функция”

- Чтобы вы могли воспользоваться данными функциями, необходимо иметь отвечающий системным требованиям компьютер и правильное подключение к Интернету (☞ стр. 49).
- Не выключать питание до завершения обновления.
- Даже при наличии подключения к сети Интернет потребуется около 1 часа для завершения процедуры обновления.
- После запуска обновления нормальная работа этого устройства невозможна до окончания процесса обновления. Кроме того, возможны ситуации, когда могут быть сброшены резервные данные для параметров и т. д., установленные на этом устройстве.
- Если обновление не удается выполнить, нажмите и удерживайте кнопку  на основном блоке более 5 секунд, или отсоедините и снова вставьте кабель питания. На экране появится сообщение “Update retry”, и обновление будет возобновлено с той точки, когда произошла ошибка обновления. Если ошибка все равно повторяется, проверьте свою сетевую среду.



- Информация о функциях “Обновление” и “Плюс новая функция” публикуется на веб-сайте компании Denon по мере выхода обновлений.

## Настройка закрыта

Защита настроек от случайных изменений.

### ■ Закрыто

**Вкл.** : Включение защиты.

**Выкл.** (По умолчанию): Выключение защиты.



- При отмене установки установите параметр “Закрыто” в значение “Выкл..”

#### ПРИМЕЧАНИЕ

- Когда параметр “Закрыто” установлен на “Вкл.”, на экране отображается только элемент “Настройка закрыта”.



## Управление внешними устройствами с помощью пульта ДУ

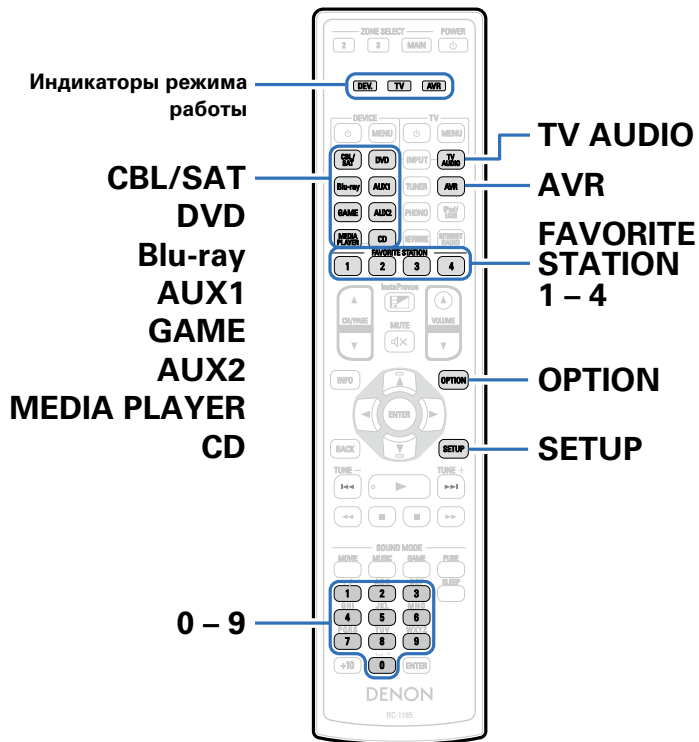

Если зарегистрировать коды предварительной настройки в пульте ДУ из комплекта поставки, им можно впоследствии пользоваться для управления любой имеющейся аппаратурой, например, DVD проигрывателями или телевизорами производства разных изготовителей.



## Регистрация предустановленных кодов

Существует два способа регистрации предустановленных кодов, простой способ регистрации предустановленных кодов проигрывателей Denon и способ регистрации номеров предварительной настройки устройств других изготовителей.

- Регистрация проигрывателей Denon (☞ стр. 205)
- Регистрация с помощью ввода номеров предварительной настройки (☞ стр. 206)

### ■ Регистрация проигрывателей Denon

Используйте следующий простой способ регистрации предустановленных кодов проигрывателей дисков Blu-ray, DVD-проигрывателей и CD-проигрывателей Denon.

#### □ Регистрация проигрывателей дисков Blu-Ray

- 1 Нажмите и удерживайте кнопки Blu-ray и OPTION пока индикаторы DEV, TV и AVR на пульте ДУ не начнут мигать зеленым цветом, затем отпустите.

#### □ Регистрация DVD-проигрывателей

- 1 Нажмите и удерживайте кнопки DVD и OPTION пока индикаторы DEV, TV и AVR на пульте ДУ не начнут мигать зеленым цветом, затем отпустите.

#### □ Регистрация CD-проигрывателей

- 1 Нажмите и удерживайте кнопки CD и OPTION пока индикаторы DEV, TV и AVR на пульте ДУ не начнут мигать зеленым цветом, затем отпустите.



## □ Регистрация нескольких проигрывателей одновременно

- Нажмите и удерживайте кнопки **FAVORITE STATION 1 – 4** и **OPTION**, пока индикаторы **DEV, TV** и **AVR** на пульте ДУ не начнут мигать зеленым цветом, затем отпустите.

Устройства, которые необходимо зарегистрировать одновременно			Нажмите и удерживайте кнопки
Проигрыватель дисков Blu-Ray	Проигрыватель DVD	CD проигрыватель	
✓	✓		FAVORITE STATION 1 и OPTION
✓		✓	FAVORITE STATION 2 и OPTION
	✓	✓	FAVORITE STATION 3 и OPTION
✓	✓	✓	FAVORITE STATION 4 и OPTION

### ПРИМЕЧАНИЕ

- В зависимости от модели и года выпуска устройства некоторые кнопки могут не действовать. В этом случае попробуйте “Регистрация с помощью ввода номеров предварительной настройки” (стр. 206).

## ■ Регистрация с помощью ввода номеров предварительной настройки

Перед началом регистрации проверьте номер предварительной настройки устройства, которое необходимо зарегистрировать и кнопки, которые можно зарегистрировать в таблице кодов предварительной установки в (стр. 268) Приложении.

- Нажмите и удерживайте кнопку источника входного сигнала, для которой необходимо зарегистрировать код предварительной установки и кнопку **SETUP** пока индикаторы **DEV, TV** и **AVR** не начнут мигать зеленым цветом.
- Введите номер предварительной установки (5 цифр), указанный для устройства в таблице кодов предустановки с помощью кнопок (0– 9) на пульте дистанционного управления.



- Некоторые производители используют более одного типа кода предварительной настройки. Введите коды для изменения числа и проверьте правильность работы.

### ПРИМЕЧАНИЕ

- В зависимости от модели и года выпуска устройства некоторые кнопки могут не действовать.



## Управление устройствами

Для управления внешним устройством нажмите кнопку источника входного сигнала, зарегистрированную с помощью кода предустановки, а затем одну из кнопок из следующей таблицы.



- Индикатор "DEV" загорается, когда работает внешнее устройство.
- Индикатор "TV" загорается, когда работает телевизор.
- Перед началом управления меню данного устройства, нажмите кнопку AVR. Индикатор режима работы "AVR" загорается, когда работает устройство.

### ❑ Управление группой CBL/SAT (Задайте декодер для спутникового телевидения (SAT)/кабельного телевидения (CBL)/проигрывателя мультимедиа/интернет-телевидения)

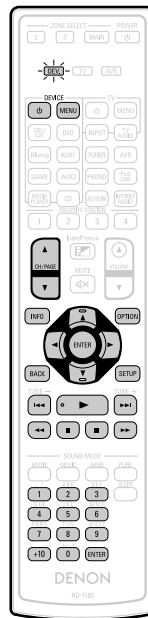

Кнопки управления	Функции
<b>DEVICE</b>	Включение/выключение
<b>DEVICE MENU</b>	Меню
<b>CH/PAGE</b>	Переключение каналов (вверх/вниз)
<b>INFO</b>	Информация
<b>OPTION</b>	Подменю, параметр
	Управление курсором
<b>ENTER</b> (Курсор)	Ввод
<b>BACK</b>	Тыловой
<b>SETUP</b>	Главное меню
	Пропустить главу
	Воспроизведение
	Перемотка назад / Перемотка вперед
	Пауза
	Остановка
<b>0 - 9, +10</b>	Выбор канала
<b>ENTER</b> (Число)	3-значный ввод



- Кнопки **DEVICE** могут включать некоторые устройства.



## Управление группой TV (TV)



Кнопки управления	Функции
<b>TV</b>	Включение/выключение телевизора
<b>TV INPUT</b>	Переключение входов телевизора
<b>TV MENU</b>	TV MENU
<b>CH/PAGE</b>	Переключение каналов (вверх/вниз)
<b>INFO</b>	Информация
<b>OPTION</b>	Подменю, параметр
	Управление курсором
<b>ENTER</b> (Курсор)	Ввод
<b>BACK</b>	Тыловой
<b>SETUP</b>	Настройка
	Пропустить главу
	Воспроизведение
	Перемотка назад/перемотка вперед
<b>II</b>	Пауза
	Остановка
<b>0 - 9, +10</b>	Выбор канала
<b>ENTER</b> (Число)	3-значный ввод

## Управление группой VCR/PVR (персональный видеомаягнитофон (PVR)/ видеомаягнитофон (VCR))

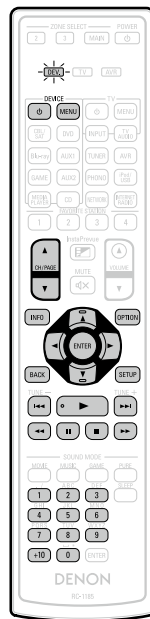

Кнопки управления	Функции
<b>DEVICE</b>	Включение/выключение
<b>DEVICE MENU</b>	Меню
<b>CH/PAGE</b>	Переключение каналов (вверх/вниз)
<b>INFO</b>	Информация
<b>OPTION</b>	Подменю, параметр
	Управление курсором
<b>ENTER</b>	Ввод
<b>BACK</b>	Тыловой
<b>SETUP</b>	Настройка
	Пропустить главу
	Воспроизведение
	Перемотка назад/перемотка вперед
<b>II</b>	Пауза
	Остановка
<b>0 - 9, +10</b>	Выбор заголовка, главы или канала



- Кнопками TV и TV INPUT можно управлять в любое время не нажимая кнопку TV.
- Кнопки TV и DEVICE могут включать некоторые устройства.





## Управление группой BD/DVD (проигрыватель дисков Blu-ray/HD-DVD-проигрыватель/DVD-проигрыватель/DVD-рекордер)



Кнопки управления	Функции
<b>DEVICE</b>	Включение/выключение
<b>DEVICE MENU</b>	Меню (всплывающее)
<b>CH/PAGE</b>	Переключение каналов (вверх/вниз)
<b>INFO</b>	Информация
<b>OPTION</b>	Главное меню
	Управление курсором
<b>ENTER</b>	Ввод
<b>BACK</b>	Тыловой
<b>SETUP</b>	Настройка
	Пропустить главу
	Воспроизведение
	Перемотка назад/ перемотка вперед
<b>II</b>	Пауза
	Остановка
<b>0 - 9, +10</b>	Выбор заголовка, главы или канала

## Управление группой аудио (CD-проигрыватель/CD-рекордер)



Кнопки управления	Функции
<b>DEVICE</b>	Включение/выключение
<b>INFO</b>	Информация
	Управление курсором
<b>ENTER</b>	Ввод
	Пропустить дорожку
	Воспроизведение
	Перемотка назад/ перемотка вперед
<b>II</b>	Пауза
	Остановка
<b>0 - 9, +10</b>	Выбор дорожки



- Кнопки **DEVICE** могут включать некоторые устройства. (Для некоторых устройств модели Denon также может быть доступно только включение).



## Запуск предустановленных кодов

- 1 Нажмите и удерживайте кнопки **AVR** и **OPTION**, пока индикаторы **DEV**, **TV** и **AVR** на пульте ДУ не начнут мигать зеленым цветом, затем отпустите.

## Определение зоны, управляемой с помощью пульта ДУ

Чтобы предотвратить случайное неправильное использование, можно установить зону, в которой используется пульт ДУ.

- 1 Нажмите и удерживайте кнопки **MAIN**, **ZONE2**, **ZONE3** и **SETUP**, пока индикаторы **DEV**, **TV** и **AVR** на пульте ДУ не начнут мигать зеленым цветом, затем отпустите.

**MAIN:** Если используется только "MAIN ZONE"

**2:** Если используется "MAIN ZONE"/"ZONE2"

**3 (По умолчанию):** Если используется "MAINZONE"/"ZONE2"/"ZONE3"

## Сброс пульта дистанционного управления

Все настройки восстанавливаются до значений по умолчанию.

- 1 Нажмите и удерживайте кнопку **DEVICE MENU**, пока индикаторы **DEV**, **TV** и **AVR** на пульте ДУ не начнут мигать зеленым цветом, затем отпустите.

- 2 Нажмите **9**, **8** и **1** в таком порядке.  
Индикаторы **DEV**, **TV** и **AVR** загораются дважды.  
Все настройки восстанавливаются до значений по умолчанию.



# Советы

## Содержание

■ <b>Советы</b> .....	(212)	■ <b>Устранение неполадок</b> .....	(214)
Я хочу, чтобы звук невозможно было случайно установить на очень высокую громкость .....	(212)	Питание не включается/питание выключено .....	(214)
Я хочу, чтобы уровень громкости при включении питания каждый раз был одинаковым.....	(212)	Не работает пульт дистанционного управления .....	(215)
Я хочу всегда использовать сабвуфер для вывода звука.....	(212)	На дисплее устройства ничего нет изображения .....	(215)
Я хочу, чтобы голоса людей в фильмах звучали более четко....	(212)	Нет звука .....	(216)
Я хочу, чтобы даже на малой громкости звук сохранял ясность и низкие частоты.....	(212)	Параметры звука не соответствуют желаемым.....	(217)
Я хочу автоматически регулировать перепады громкости в фильмах и телепередачах .....	(212)	Звук прерывается или возникает шум .....	(219)
Я изменил конфигурацию/расположение динамиков или установил новые динамики и хочу адаптировать настройки к новым условиям прослушивания .....	(213)	Телевизор не показывает видео .....	(220)
Я хочу просматривать определенное видео и одновременно слушать музыку, которая играет в данный момент .....	(213)	На экране телевизора не отображается меню .....	(221)
Я хочу просматривать фотографии с Flickr и одновременно слушать Интернет-радио .....	(213)	Невозможно запустить воспроизведение с iPod.....	(222)
Я хочу удалить неиспользуемые источники входного сигнала....	(213)	Невозможно запустить воспроизведение с USB-устройства .....	(223)
Я хочу слушать одинаковую музыку во всех зонах квартиры — например, на вечеринке .....	(213)	Неправильно отображаются имена файлов на iPod или устройстве USB.....	(224)
Я хочу свести к минимуму задержки видеосигнала на игровой приставке.....	(213)	Не воспроизводится Интернет-радио.....	(224)
Как добавить к AV-ресиверу функцию Wi-Fi?.....	(213)	Не воспроизводятся музыкальные файлы на компьютере или в сетевом хранилище .....	(225)
		Не работает функция управления HDMI .....	(226)
		При использовании HDMI ZONE2 устройство работает неправильно .....	(227)



## Советы

### **Я хочу, чтобы звук невозможно было случайно установить на очень высокую громкость.**

- Установите верхний предел громкости в пункте меню “Предел громкости”. Теперь, даже если случайно установить громкость на максимум, она повысится только до персонального комфортного предела. Этот параметр можно настроить для каждой зоны ( [стр. 155, 196](#)).

### **Я хочу, чтобы уровень громкости при включении питания каждый раз был одинаковым.**

- По умолчанию уровень громкости, выбранный в момент перехода данного устройства в режим ожидания, сохраняется при следующем включении питания. Для использования фиксированного уровня громкости задайте уровень громкости при включении питания через пункт меню “Предел громкости”. Этот параметр можно настроить для каждой зоны ( [стр. 155, 196](#)).

### **Я хочу всегда использовать сабвуфер для вывода звука.**

- В некоторых случаях, в зависимости от входных сигналов и режима звука, сабвуфер может не воспроизводить звук. Если установить “Режим сабвуфера” на значение “LFE + Гл.,” сабвуфер будет всегда использоваться для вывода звука ( [стр. 188](#)).

### **Я хочу, чтобы голоса людей в фильмах звучали более четко.**

- Отрегулируйте уровень через пункт меню “Уровень диалога” ( [стр. 149](#)).

### **Я хочу, чтобы даже на малой громкости звук сохранял ясность и низкие частоты.**

- Установите параметр “Dynamic EQ” в меню в значение “Вкл.!” Этот параметр служит для коррекции частотных характеристик, делает звук ясным и позволяет сохранить низкие частоты даже на малой громкости ( [стр. 156](#)).

### **Я хочу автоматически регулировать перепады громкости в фильмах и телепередачах.**

- Настройте параметр “Dynamic Volume”. Перепады между тихими и громкими сценами фильма или телепередачи будут регулироваться автоматически ( [стр. 157](#)).



### **Я изменил конфигурацию/расположение динамиков или установил новые динамики и хочу адаптировать настройки к новым условиям прослушивания.**

- Выполните Установку Audyssey®. Это позволит адаптировать настройки акустической системы к новым условиям прослушивания ( стр. 172).

### **Я хочу просматривать определенное видео и одновременно слушать музыку, которая играет в данный момент.**

- Установите параметр “Видео отбор” в меню действий на значение “Вкл”. Вы можете просматривать видео с DVD или телеприставки и одновременно слушать музыку с тюнера, компакт-диска, CD, PHONO, телефона или Интернет-радио ( стр. 105).

### **Я хочу просматривать фотографии с Flickr и одновременно слушать Интернет-радио.**

- Откройте изображения на Flickr и запустите показ слайд-шоу на экране воспроизведения Интернет-радио ( стр. 104).

### **Я хочу удалить неиспользуемые источники входного сигнала.**

- В меню выберите для неиспользуемых источников значение “Скрытые источники”. Неиспользуемые источники входного сигнала не будут отображаться при вращении регулятора SOURCE SELECT на данном устройстве ( стр. 170).

### **Я хочу слушать одинаковую музыку во всех зонах квартиры — например, на вечеринке.**

- Установите параметр “Все Зоны Стерео” в меню действий на значение “Вкл”. Музыка, звучащая в зоне MAIN ZONE, будет одновременно проигрываться в ZONE2/ZONE3 ( стр. 107).

### **Я хочу свести к минимуму задержки видеосигнала на игровой приставке.**

- Если изображение на экране отстает от нажатий кнопок на игровой приставке, установите “Режим Видео” в режим “Игры” ( стр. 164).

### **Как добавить к AV-ресиверу функцию Wi-Fi?**

- Подключите конвертер беспроводной ЛВС (продается отдельно) к сетевому разъему данного устройства.



## Устранение неполадок

**В случае возникновения неполадок, прежде всего, проверьте следующее:**

**1. Правильно ли выполнены подсоединения?**

**2. Выполняется ли управление устройством в соответствии с руководством пользователя?**

**3. Работает ли остальная аппаратура надлежащим образом?**

Если устройство не работает надлежащим образом, выполните проверку в соответствии с приведенной ниже таблицей. Если неполадка не устраняется, возможно, возникла неисправность.

В таком случае немедленно отсоедините устройство от электросети и обратитесь в сервисный центр.

### ■ Питание не включается/питание выключено

Проявление	Причина / решение	Стр.
Устройство не включается.	<ul style="list-style-type: none"> <li>Проверьте надежность подсоединения вилки сетевого шнура к розетке электросети.</li> </ul>	<u>52</u>
Устройство автоматически выключается.	<ul style="list-style-type: none"> <li>Установлен таймер сна. Снова включите питание.</li> <li>Установлен режим “Автоотключение”. Режим “Автоотключение” срабатывает, если не производится никаких действий в течении определенного промежутка времени. Чтобы отключить режим “Автоотключение”, в меню установите “Автоотключение” на значение “Выкл..”</li> </ul>	<u>126</u> <u>198</u>
Устройство выключается, и индикатор питания мигает красным через каждые 2 секунды.	<ul style="list-style-type: none"> <li>Вследствие повышения температуры устройства произошла активация схемы защиты. Выключите питание, дайте устройству остыть в течение часа и снова включите его.</li> <li>Пожалуйста, переставьте данное устройство в место с хорошей вентиляцией.</li> </ul>	<u>251</u> –
Устройство выключается, и индикатор питания мигает красным через каждые 0,5 секунды.	<ul style="list-style-type: none"> <li>Проверьте подсоединение громкоговорителя. Возможно, произошло соприкосновение сердечников проводов акустического кабеля, либо один из сердечников отсоединился от разъема и касается задней панели данного устройства, что привело к активации схемы защиты. Отключите питание и примите соответствующие меры — например, аккуратно скрутите сердечник провода повторно или проверьте разъем, а затем снова присоедините провода.</li> <li>Убавьте громкость и снова включите питание.</li> <li>Сбой усилительного каскада данных устройств. Отсоедините шнур питания и свяжитесь с нашим центром по обслуживанию клиентов.</li> </ul>	<u>28</u>  <u>54, 55</u> –



## ■ Не работает пульт дистанционного управления

Проявление	Причина/решение	Стр.
Не работает пульт дистанционного управления.	• Батарейки разряжены. Замените батарейки новыми.	<u>8</u>
	• Управляйте пультом ДУ с расстояния не более 7 м от данного устройства и под углом в пределах 30°.	<u>8</u>
	• Устраните любые препятствия между данным устройством и пультом ДУ.	–
	• Вставьте батарейки в правильном направлении, указанном маркировкой ⊕ и ⊖.	<u>8</u>
	• Датчик ДУ устройства засвечен сильным светом (прямой солнечный свет, свет люминесцентной лампы инверторного типа и т. п.). Переставьте устройство в место, в котором датчик ДУ не будет засвечиваться сильным светом.	–
	• Зона управления не совпадает с зоной, выбранной через пульт ДУ. Нажмите кнопку MAIN, ZONE2 или ZONE3 для выбора зоны управления.	<u>137, 146</u>
	• Режим работы пульта дистанционного управления используется для управления другими устройствами. Нажмите кнопку AVR, чтобы установить режим работы на AVR.	<u>207</u>
• При использовании видеоаппаратуры 3D пульт ДУ данного устройства может перестать работать из-за помех, вызванных инфракрасной коммуникацией между устройствами (например, телевизором и 3D-очками). В этом случае отрегулируйте взаимное расположение устройств, использующих 3D, и расстояние между ними, чтобы устранить помехи.	–	

## ■ На дисплее устройства нет изображения

Проявление	Причина/решение	Стр.
Дисплей выключен.	• Установите параметр “Изм. Яркости дисплея” в меню в любое значение, кроме “Выкл.”	<u>199</u>
	• Дисплей отключается, если выбран режим звука PURE DIRECT.	<u>110</u>



## ■ Нет звука

Проявление	Причина/решение	Стр.
В динамиках нет звука.	<ul style="list-style-type: none"> <li>• Проверьте подсоединения всех устройств.</li> <li>• Прочно подключите все соединительные кабели.</li> <li>• Проверьте, не перепутаны ли местами подключения входных и выходных разъемов.</li> <li>• Проверьте, не повреждены ли кабели.</li> <li>• Проверьте прочность подключения акустических кабелей. Убедитесь, что не потерян контакт между сердечниками проводов и клеммами динамиков. Надежно закрепите клеммы динамиков. Проверьте, не разболтаны ли клеммы динамиков.</li> <li>• Убедитесь, что выбран правильный источник входного сигнала.</li> <li>• Отрегулируйте общий уровень громкости.</li> <li>• Отмените режим отключения звука.</li> <li>• Проверьте параметры цифрового входного разъема.</li> <li>• Проверьте настройки выхода цифрового звука на подключенном устройстве. На некоторых устройствах вывод цифрового звука по умолчанию отключен.</li> <li>• При подключении наушников звук не будет воспроизводиться через акустическую систему.</li> </ul>	<p><a href="#">28</a>, <a href="#">37</a>, <a href="#">38</a>, <a href="#">39</a>,  <a href="#">41</a>, <a href="#">42</a>, <a href="#">43</a>, <a href="#">44</a>,  <a href="#">45</a>, <a href="#">46</a>, <a href="#">48</a>, <a href="#">49</a></p> <p>– – – <a href="#">28</a></p> <p><a href="#">54</a>, <a href="#">137</a>  <a href="#">55</a>, <a href="#">137</a>  <a href="#">55</a>, <a href="#">138</a>  <a href="#">169</a> –</p> <p><a href="#">14</a></p>
Нет звука при использовании соединения DVI-D.	<ul style="list-style-type: none"> <li>• При подключении данного устройства к устройству с разъемом DVI-D звук не выводится. Используйте отдельное аудиосоединение.</li> </ul>	–





## ■ Параметры звука не соответствуют желаемым

Проявление	Причина/решение	Стр.
Не увеличивается громкость.	<ul style="list-style-type: none"> <li>• Задан слишком низкий максимальный уровень громкости. Задайте в меню максимальный уровень с помощью настройки “Лимит”.</li> <li>• Коррекция уровня громкости зависит от формата входного аудиосигнала и настроек, поэтому громкость может не достигать максимального уровня.</li> </ul>	<p><a href="#">155</a>, <a href="#">196</a></p> <p>–</p>
Нет звука при использовании соединения HDMI.	<ul style="list-style-type: none"> <li>• Проверьте подсоединение разъемов HDMI.</li> <li>• При выводе звукового сигнала HDMI на акустическую систему установите параметр “HDMI Аудио-Выход” в меню в значение “Ресивер”. Для вывода звука с телевизора выберите значение “ТВ”.</li> <li>• При использовании функции управления HDMI убедитесь, что для вывода звука с телевизора назначен AV-усилитель.</li> </ul>	<p><a href="#">37</a>, <a href="#">38</a>, <a href="#">41</a>, <a href="#">42</a>, <a href="#">43</a>, <a href="#">44</a> <a href="#">162</a></p> <p><a href="#">122</a></p>
В одном из динамиков нет звука.	<ul style="list-style-type: none"> <li>• Проверьте прочность подключения акустического кабеля.</li> <li>• Убедитесь, что для параметра меню “Конфиг. AC” не выбрано значение “Нет”.</li> <li>• Проверьте параметр меню “Режим назначения”.</li> <li>• В режимах звука “STEREO” и “VIRTUAL” звук выводится только из фронтальных динамиков и сабвуфера.</li> </ul>	<p><a href="#">28</a></p> <p><a href="#">183</a>, <a href="#">184</a></p> <p><a href="#">182</a></p> <p>–</p>
Отсутствует звуковой сигнал сабвуфера.	<ul style="list-style-type: none"> <li>• Проверьте подсоединения сабвуфера.</li> <li>• Включите сабвуфер.</li> <li>• Установите параметр “Конфиг. AC” – “Сабвуфер” в значения “2 колонки” или “1 колонка”.</li> <li>• Если параметр “Конфиг. AC” – “Фронтальный” в меню установлен на значение “Большие”, в зависимости от входного сигнала и режима звука в некоторых случаях звук из сабвуфера может не выводиться.</li> <li>• Если входные сигналы не содержат аудиосигнала сабвуфера (LFE), звук из сабвуфера может не выводиться.</li> <li>• Чтобы сабвуфер всегда выводил звук, выберите режим сабвуфера “LFE + Гл.”</li> </ul>	<p><a href="#">29</a></p> <p>–</p> <p><a href="#">184</a></p> <p><a href="#">183</a></p> <p><a href="#">188</a></p> <p><a href="#">188</a></p>



Проявление	Причина/решение	Стр.
Отсутствует выходной звуковой сигнал DTS.	<ul style="list-style-type: none"> <li>Убедитесь, что выход цифрового звука на подключенном устройстве установлен на "DTS".</li> <li>Установите параметр "Реж декод-я" в меню в значение "Авто" или "DTS".</li> </ul>	– <u>171</u>
Отсутствует выходной звуковой сигнал Dolby TrueHD, DTSHD, Dolby Digital Plus.	<ul style="list-style-type: none"> <li>Выполните подсоединения HDMI.</li> <li>Проверьте настройки выхода цифрового звука на подключенном устройстве. На некоторых устройствах по умолчанию используется значение "PCM".</li> </ul>	<u>41, 42, 43, 44</u> –
Не удается выбрать режим Dolby PLII или DTS NEO:X .	<ul style="list-style-type: none"> <li>Выбор недоступен, если для "Конфиг. АС" – "Центральный" и "Окружающие" выбрано значение "Нет".</li> <li>При использовании наушников эти параметры недоступны.</li> </ul>	<u>183</u> –
Настройки для Audyssey MultEQ® XT32, Audyssey Dynamic EQ®, Audyssey Dynamic Volume® и Audyssey LFC™ недоступны.	<ul style="list-style-type: none"> <li>Эти параметры недоступны, если вы не выполнили Установку Audyssey®.</li> <li>Переключите режим звука на любой, кроме "DIRECT" или "PURE DIRECT".</li> <li>При использовании наушников эти параметры недоступны.</li> </ul>	<u>172</u> <u>110</u> –
Невозможно выбрать Audyssey DSX®.	<ul style="list-style-type: none"> <li>Доступно для выбора при использовании фронтальных высотных и фронтальных широтных динамиков.</li> <li>Доступно для выбора при использовании центрального динамика.</li> <li>Переключите режим звучания в режим прослушивания DOLBY или DTS.</li> <li>При использовании наушников эти параметры недоступны.</li> </ul>	<u>185</u> <u>183</u> <u>109</u> –
Невозможно выбрать режим "Restorer".	<ul style="list-style-type: none"> <li>Убедитесь в наличии на входе аналогового или PCM сигнала (частота=44,1/48 кГц). При воспроизведении многоканальных сигналов, например, Dolby Digital или DTS surround выбрать функцию "Restorer" невозможно.</li> <li>Переключите режим звука на любой, кроме "DIRECT" или "PURE DIRECT".</li> </ul>	<u>154</u> <u>110</u>



Проявление	Причина/решение	Стр.
Не выводится звуковой сигнал из PRE OUT или динамиков для ZONE2/ZONE3.	<ul style="list-style-type: none"> <li>В ZONE2/ZONE3 звук может воспроизводиться, когда сигналы, входящие из цифровых разъемов (OPTICAL/COAXIAL), являются форматом 2-кан. PCM.</li> <li>В ZONE2 звук может воспроизводиться, когда сигналы, входящие из разъема HDMI, являются форматом 2-кан. PCM. Для воспроизведения звука в ZONE2 независимо от формата входного сигнала установите параметр "HDMI Аудио" в меню на "PCM". В зависимости от воспроизводящего устройства звук может не воспроизводиться даже при этом параметре. В данном случае установите формат звука на "PCM (2-кан.)" на воспроизводящем устройстве.</li> </ul>	<p>–</p> <p><u>196</u></p>

## ■ Звук прерывается или возникает шум

Проявление	Причина/решение	Стр.
Периодически прерывается воспроизведение Интернет-радио или звука с устройства памяти USB.	<ul style="list-style-type: none"> <li>Прерывание звука может быть вызвано низкой скоростью передачи данных с устройства памяти USB.</li> <li>Скорость передачи данных по сети слишком мала, или радиостанция занята.</li> </ul>	<p>–</p> <p>–</p>
Во время звонка с iPhone на аудиовыходе данного устройства возникает шум.	<ul style="list-style-type: none"> <li>Во время телефонного разговора держите iPhone на расстоянии не менее 20 см от данного устройства.</li> </ul>	–
При прослушивании FM-радиопередач часто слышен шум.	<ul style="list-style-type: none"> <li>Смените положение или ориентацию антенны.</li> <li>Воспользуйтесь выносной антенной FM.</li> <li>Отнесите антенну от других соединительных кабелей.</li> </ul>	<p><u>48</u></p> <p><u>48</u></p> <p><u>48</u></p>



## ■ Телевизор не показывает видео

Проявление	Причина/решение	Стр.
Отсутствует изображение.	<ul style="list-style-type: none"> <li>• Проверьте подсоединения всех устройств.</li> <li>• Прочно подключите все соединительные кабели.</li> <li>• Проверьте, не перепутаны ли местами подключения входных и выходных разъемов.</li> <li>• Проверьте, не повреждены ли кабели.</li> <li>• Настройте параметры входного сигнала, чтобы они соответствовали входному разъему телевизора, подключенного к данному устройству.</li> <li>• Убедитесь, что выбран правильный источник входного сигнала.</li> <li>• Проверьте параметры входного разъема видео.</li> <li>• Убедитесь, что разрешение проигрывателя соответствует разрешению телевизора.</li> <li>• Проверьте, совместим ли телевизор системой защиты авторских прав (HDCP). При подключении несовместимого с HDCP телевизора изображение не будет выводиться надлежащим образом.</li> <li>• Сигнал HDMI невозможно преобразовать в аналоговый сигнал. Используйте аналоговые соединения.</li> </ul>	<p><u>37</u>, <u>38</u>, <u>39</u>, <u>41</u>, <u>42</u>, <u>43</u>, <u>44</u>, <u>45</u>, <u>46</u>, <u>48</u>, <u>49</u></p> <p>–</p> <p>–</p> <p>–</p> <p><u>168</u></p> <p><u>54</u>, <u>137</u></p> <p><u>168</u></p> <p><u>200</u></p> <p><u>231</u></p> <p><u>232</u></p>
На телевизоре, подключенном по DVI-D, нет изображения.	<ul style="list-style-type: none"> <li>• В некоторых случаях устройства, подключенные по DVI-D, могут работать неправильно из-за использования технологии HDCP (системы защиты авторских прав).</li> </ul>	<u>231</u>
На экране телевизора не отображается видео от игровой приставки.	<ul style="list-style-type: none"> <li>• Для некоторых типов видеосигнала, поступающих от игровой приставки и подобных устройств, функция преобразования видео может не работать. Подключите входной разъем к выходному разъему монитора соответствующего типа.</li> </ul>	–
При показе меню на экране телевизора не отображается видео.	<ul style="list-style-type: none"> <li>• При воспроизведении 3D-видео или использовании некоторых форматов разрешения экрана (таких как VGA) проигрываемое видео перестает отображаться при вызове меню.</li> </ul>	–
При использовании HDMI ZONE2 видеовыход в MAIN ZONE прерывается.	<ul style="list-style-type: none"> <li>• Когда ZONE2 управляется тем же источником входного сигнала, который выбран для MAIN ZONE и ZONE2, видео в MAIN ZONE может прерываться.</li> </ul>	–





## ■ На экране телевизора не отображается меню

Проявление	Причина/решение	Стр.
На экране телевизора не отображается меню или информация о состоянии.	<ul style="list-style-type: none"> <li>• Экран меню отображается только на данном устройстве и телевизор соединен кабелем HDMI. Если данное устройство соединено с телевизором с помощью другого выходного разъема видео, управляйте с помощью дисплея на данном устройстве.</li> </ul>	–
	<ul style="list-style-type: none"> <li>• Не отображается информация о состоянии для 3D-видео или видео для некоторых форматов разрешения экрана (таких как VGA).</li> </ul>	<u>200</u>
	<ul style="list-style-type: none"> <li>• При преобразовании двухмерного видео в трехмерное, экран меню или экран информации о состоянии на телевизоре отображается неправильно.</li> </ul>	–
	<ul style="list-style-type: none"> <li>• В режиме Чистое прямое воспроизведение экранное меню или информация о состоянии не отображается. Переключитесь на другой звуковой режим, отличный от чистого прямого режима.</li> </ul>	<u>109, 110</u>
	<ul style="list-style-type: none"> <li>• Установите параметр “ТВ формат “ в меню на соответствующий телевизор.</li> </ul>	<u>167</u>



## ■ Невозможно запустить воспроизведение с iPod

Проявление	Причина/решение	Стр.
Не удается подключить iPod.	<ul style="list-style-type: none"> <li>• Данное устройство поддерживает не все типы устройств iPod, подключаемых к USB-портам.</li> <li>• Устройство может не узнавать iPod, если вы используете кабель от несертифицированного производителя. Используйте USB-кабель от сертифицированного производителя.</li> </ul>	<p><a href="#">47</a></p> <p>–</p>
Значок AirPlay  не отображается в iTunes/iPhone/iPod touch/iPad.	<ul style="list-style-type: none"> <li>• Данное устройство и компьютер/ iPhone/iPod touch/iPad не подключены к одной и той же сети (ЛВС). Подключите их к сети, к которой подключено данное устройство.</li> <li>• Системное программное обеспечение iTunes/iPhone/iPod touch/iPad не поддерживает AirPlay. Установите самую новую версию системного программного обеспечения.</li> </ul>	<p><a href="#">49</a></p> <p>–</p>
Отсутствует выходной звуковой сигнал.	<ul style="list-style-type: none"> <li>• Уровень громкости iTunes/iPhone/iPod touch/iPad установлен на минимум. Уровень громкости iTunes/iPhone/iPod touch/iPad связан с уровнем громкости данного устройства. Отрегулируйте громкость.</li> <li>• Не запущено воспроизведение через AirPlay или данное устройство не выбрано из списка. Щелкните значок AirPlay  на экране iTunes/iPhone/iPod touch/iPad и выберите данное устройство.</li> </ul>	<p>–</p> <p><a href="#">97</a></p>
При воспроизведении музыки с iPhone/iPod touch/iPad через AirPlay прерывается звук.	<ul style="list-style-type: none"> <li>• Закройте приложение, работающее в фоновом режиме на устройстве iPhone/iPod touch/iPad, и воспроизводите файлы с помощью AirPlay.</li> <li>• На работу беспроводного соединения влияют внешние помехи. Устраните внешние помехи — например, уменьшите расстояние до точки доступа беспроводной ЛВС.</li> </ul>	<p>–</p> <p>–</p>
Не удается запустить воспроизведение из iTunes с пульта ДУ.	<ul style="list-style-type: none"> <li>• Включите параметр “разрешить удаленной аудиосистеме управлять звуком в iTunes” в программе iTunes. Воспроизведение, пауза и пропуск треков будут доступны с пульта ДУ.</li> </ul>	<p>–</p>



## ■ Невозможно запустить воспроизведение с USB-устройства

Проявление	Причина/решение	Стр.
На экране отображается "Нет соединения".	<ul style="list-style-type: none"> <li>• Устройства памяти USB могут не распознаваться ресивером вследствие неправильного подключения. Чтобы исключить этот вариант, переподключите USB-устройство.</li> <li>• Данное устройство поддерживает запоминающие устройства USB, соответствующие классу ЗУ большой емкости и стандарту MTP.</li> <li>• Данное устройство не поддерживает подключения через USB-концентратор. Подключите запоминающее устройство USB непосредственно к порту USB.</li> <li>• Файловая система на устройстве памяти USB должна иметь формат FAT16 или FAT32.</li> <li>• Работа любых запоминающих устройств USB не гарантируется. Некоторые запоминающие устройства USB не узнаются. При использовании портативных жестких дисков с USB-соединением, к которым для подачи питания может подключаться адаптер переменного тока, воспользуйтесь адаптером, который шел в комплекте с диском.</li> </ul>	<p><u>46</u></p> <p>–</p> <p>–</p> <p>–</p> <p>–</p>
Не отображаются файлы на запоминающем устройстве USB.	<ul style="list-style-type: none"> <li>• Файлы, тип которых не поддерживается данным устройством, не отображаются.</li> <li>• Данное устройство способно отображать файловую структуру, содержащую до 8 уровней и до 5000 подпапок и файлов. Измените структуру папок запоминающего устройства USB.</li> <li>• Если запоминающее устройство USB имеет несколько разделов, отображаются только файлы в первом разделе.</li> </ul>	<p><u>61</u></p> <p>–</p> <p>–</p>
Невозможно воспроизведение файлов на запоминающем устройстве USB.	<ul style="list-style-type: none"> <li>• Формат файлов не поддерживается данным устройством. Обратитесь к списку форматов, поддерживаемых данным устройством.</li> <li>• Вы пытаетесь воспроизвести файл, защищенный системой охраны авторских прав. Файлы на данном устройстве защищены системой охраны авторских прав, и их нельзя воспроизвести на данном устройстве.</li> </ul>	<p><u>234</u></p> <p>–</p>



## ■ Неправильно отображаются имена файлов на iPod или устройстве USB

Проявление	Причина/решение	Стр.
Имена файлов отображаются неправильно ("..." и т. п.).	<ul style="list-style-type: none"> <li>Используются символы отображение которых невозможно. Это не является неисправностью. На данном устройстве любые символы, отображение которых невозможно, заменяются знаком "." (точка).</li> </ul>	–

## ■ Не воспроизводится Интернет-радио

Проявление	Причина/решение	Стр.
Не отображается список работающих радиостанций.	<ul style="list-style-type: none"> <li>Кабель LAN не подключен как следует, или нет соединения с сетью. Проверьте правильность подключений.</li> <li>Выполните диагностику сети.</li> </ul>	<p><a href="#">49</a></p> <p>–</p>
Интернет-радио не воспроизводится.	<ul style="list-style-type: none"> <li>Формат вещания выбранной радиостанции не поддерживается данным устройством. Данное устройство поддерживает воспроизведение форматов MP3, WMA и AAC.</li> <li>На маршрутизаторе включен брандмауэр. Проверьте настройки брандмауэра.</li> <li>Неверно задан IP-адрес.</li> <li>Убедитесь, что питание маршрутизатора включено.</li> <li>Для автоматического получения IP-адреса включите на маршрутизаторе функцию DHCP-сервера. Также следует установить параметр DHCP данного устройства на значение "Вкл".</li> <li>Для получения IP-адреса вручную задайте на данном устройстве IP-адрес и прокси.</li> <li>Некоторые радиостанции в определенное время прекращают вещание. В этом случае звуковой сигнал не выводится. Подождите некоторое время или переключитесь на другую радиостанцию.</li> </ul>	<p><a href="#">237</a></p> <p>–</p> <p><a href="#">192</a></p> <p>–</p> <p><a href="#">192</a></p> <p><a href="#">192, 193</a></p> <p><a href="#">74</a></p>
Невозможно подключиться к избранным радиостанциям.	<ul style="list-style-type: none"> <li>Вещание радиостанции прервано по техническим причинам. Внесите в избранное радиостанции, вещание которых идет без помех.</li> </ul>	–
Для некоторых радиостанций на экране отображается сообщение "Соединение прервано" и подключение недоступно.	<ul style="list-style-type: none"> <li>Вещание выбранной радиостанции прервано по техническим причинам. Выберите радиостанцию, вещание которой идет без помех.</li> </ul>	–





## ■ Не воспроизводятся музыкальные файлы на компьютере или в сетевом хранилище

Проявление	Причина/решение	Стр.
Сохраненные на компьютере файлы невозможно воспроизвести.	<ul style="list-style-type: none"> <li>• Файлы сохранены в несовместимом формате. Запишите файлы в поддерживаемом формате.</li> <li>• Вы пытаетесь воспроизвести файл, защищенный системой охраны авторских прав. Файлы на данном устройстве защищены системой охраны авторских прав, и их нельзя воспроизвести на данном устройстве.</li> <li>• Телевизор и компьютер соединены кабелем USB. Порт телевизора USB нельзя использовать для подключения к компьютеру.</li> <li>• Настройки общего доступа к медиафайлам неверные. Измените настройки общего доступа к медиафайлам, чтобы устройство могло получить доступ к папкам на Вашем компьютере.</li> </ul>	<p><u>236</u></p> <p>–</p> <p>–</p> <p><u>78</u></p>
Сервер не найден, или подключение к серверу невозможно.	<ul style="list-style-type: none"> <li>• Брандмауэр компьютера или маршрутизатора активирован. Проверьте настройки брандмауэра компьютера или маршрутизатора.</li> <li>• Питание компьютера не включено. Включите питание.</li> <li>• Сервер не запущен. Запустите сервер.</li> <li>• IP адрес неверен. Проверьте определенный IP адрес.</li> </ul>	<p>–</p> <p>–</p> <p>–</p> <p><u>191</u></p>
Не воспроизводятся музыкальные файлы на компьютере.	<ul style="list-style-type: none"> <li>• Даже если подключить компьютер к USB-порту данного устройства, воспроизведение музыкальных файлов будет невозможно. Подключите компьютер или сетевое хранилище к данному устройству по сети.</li> </ul>	<u>49</u>
Не отображаются файлы на компьютере или в сетевом хранилище.	<ul style="list-style-type: none"> <li>• Файлы, тип которых не поддерживается данным устройством, не отображаются.</li> </ul>	<u>236</u>
Сохраненные на NAS файлы невозможно воспроизвести.	<ul style="list-style-type: none"> <li>• Если Вы используете NAS совместимое с DLNA стандартом, включите функцию DLNA в настройках NAS.</li> <li>• Если Вы используете NAS несовместимый с DLNA стандартом, воспроизводите музыку с компьютера. Настройте функции общего доступа к медиафайлам в Windows Media Player и добавьте NAS в выбранную папку для воспроизведения музыки.</li> <li>• Если подключение ограничено, установите звуковое оборудование в качестве цели подключения.</li> </ul>	<p>–</p> <p><u>78</u></p> <p>–</p>



## ■ Не работает функция управления HDMI

Проявление	Причина/решение	Стр.
Не работает функция управления HDMI.	• Убедитесь, что для параметра “Управление HDMI” в меню установлено значение “Вкл”.	<a href="#">163</a>
	• Управление устройствами, не поддерживающими функцию управления HDMI, невозможно. Кроме того, использование функции управления HDMI может быть невозможным из-за типа подключенного устройства или выбранных настроек. В этом случае следует управлять внешним устройством напрямую.	<a href="#">122</a>
	• Убедитесь, что функция управления HDMI включена на всех устройствах, подключенных к данному устройству.	<a href="#">122</a>
	• При изменении параметров соединений (например, при подключении дополнительного устройства по HDMI) может запускаться программа установления связи между действиями. Выключите данное устройство и устройства, подключенные по HDMI, а затем снова включите их.	<a href="#">122</a>
	• Разъем HDMI MONITOR 2 не совместим с функцией управления HDMI. Используйте разъем HDMI MONITOR 1 для подключения к телевизору.	<a href="#">37</a>



## ■ При использовании HDMI ZONE2 устройство работает неправильно

Проявление	Причина/решение	Стр.
При использовании MAIN ZONE видеовыход в HDMI ZONE2 прерывается.	<ul style="list-style-type: none"> <li>• Когда MAIN ZONE управляется тем же источником входного сигнала, который выбран для MAIN ZONE и ZONE2, видео может прерываться в HDMI ZONE2.</li> </ul>	–
При использовании функции HDMI ZONE2 ни видео, ни звук не выводятся на телевизор в ZONE2.	<ul style="list-style-type: none"> <li>• Убедитесь, что в зоне ZONE2 включено питание.</li> <li>• Проверьте источник входного сигнала для ZONE2.</li> <li>• Разъем AUX 1-HDMI 7 на передней панели не поддерживает функцию HDMI ZONE2.</li> <li>• Воспроизведение в ZONE2 возможно только при условии, что входные сигналы являются сигналами HDMI.</li> <li>• Если телевизор не поддерживает формат входного аудиосигнала, звук не выводится. Установите на воспроизводящем устройстве формат звука на "PCM". Или установите параметр "Установка ZONE2" – "HDMI Аудио" в меню на "PCM".</li> <li>• Если разрешение телевизора не соответствует разрешению входного видео, оно не выводится. Установите выходное разрешение на проигрывателе воспроизведения на совместимое с разрешением телевизора.</li> </ul>	<p><a href="#">137</a></p> <p><a href="#">137</a></p> <p>–</p> <p>–</p> <p><a href="#">196</a></p> <p>–</p>
При использовании HDMI ZONE2, звук MAIN ZONE воспроизводится как PCM.	<ul style="list-style-type: none"> <li>• Когда для MAIN ZONE и ZONE2 выбран один и тот же источник входного сигнала, формат звука ограничен в соответствии с техническими характеристиками телевизора в ZONE2.</li> </ul>	–



## Возврат к заводским настройкам

Выполните эту процедуру, если показания дисплея выглядят ненормально или в случае невозможности управления. Происходит возврат всех настроек к заводским параметрам по умолчанию. Восстановите желаемые параметры.

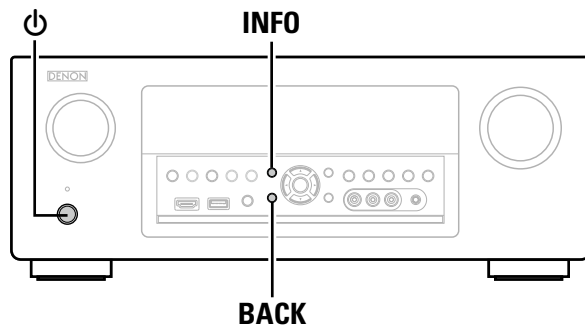

- 1** Выключите устройство с помощью кнопки ⏻.
- 2** Нажмите ⏻ одновременно с INFO и BACK.
- 3** Как только дисплей начинает мигать с интервалом примерно 1 секунду, отпустите две кнопки.



- Если на шаге 3 дисплей не мигает с интервалом около 1 секунды, начните заново с шага 1.



# Приложение

## HDMI

HDMI (сокращение от “High-Definition Multimedia Interface”) — мультимедийный интерфейс высокого разрешения, представляющий собой аудиовизуальный цифровой интерфейс, который может подключаться к телевизору или усилителю.

В отличие от аналоговой передачи видео, по HDMI-соединениям можно передавать видео высокого разрешения и форматы качественного звука, принятые в проигрывателях дисков Blu-Ray (Dolby Digital Plus, Dolby TrueHD, DTS-HD, DTS-HD Master Audio).

Кроме того, в отличие от обычных подключений, требующих наличия отдельных кабелей для передачи аудио- и видеосигнала, подключение HDMI позволяет обойтись всего одним кабелем HDMI.

Это помогает дополнительно упростить организацию домашнего кинотеатра.

Данное устройство поддерживает следующие возможности HDMI.

### • Deep Color

Технология формирования изображений, поддерживаемая HDMI. В отличие от RGB или YCbCr, где используется 8-бит (256 цветов) цвет, эта технология позволяет использовать 10-бит (1024 цветов), 12-бит (4096 цветов), или 16-бит (65536 цветов) цвет для создания красочного изображения в более высоком разрешении. Оба устройства подключенные через HDMI должны поддерживать функцию Deep Color.

### • “x.v.Color”

Эта технология позволяет HDTV дисплею более точно передавать цвета. Она позволяет достичь естественности и четкости цветов. “x.v.Color” — товарный знак Sony Corporation.

### • 3D

Данное устройство поддерживает 3D (трехмерные) входные и выходные сигналы HDMI.

Для воспроизведения 3D-видео Вам понадобится телевизор и проигрыватель с поддержкой функции HDMI 3D и пара 3D очков.

### • 4K

Данное устройство поддерживает входные и выходные видеосигналы HDMI со сверхвысоким разрешением 4K (3840 x 2160).

### • Content Type

Автоматически адаптирует настройки для типа видеовыхода (данные о контенте).

### • Adobe RGB color, Adobe YCC601 color

Цветовая схема определена Adobe Systems Inc. Эта схема более широкая по сравнению с RGB и позволяет достичь более яркого и естественного изображения.

### • sYCC601 color

Каждое из этих цветовых пространств определяет палитру доступных цветов, которая шире, чем традиционная цветовая модель RGB.

### • Автосинхронизация

Эта функция позволяет автоматически скорректировать рассинхронизацию между звуком и видео.

Для ее использования необходим телевизор с поддержкой функции Автосинхронизация.



**• По HDMI**

Сигналы с входного разъема HDMI выводятся на телевизор или другое устройство, подключенное к выходному разъему HDMI, даже когда данное устройство находится в режиме ожидания.

**• Управление HDMI**

Если соединить данное устройство и телевизор/проигрыватель, поддерживающий функцию управления HDMI, кабелем HDMI, а затем включить функцию управления HDMI на обоих устройствах, устройства можно будет использовать для управления друг другом.

**• Привязка отключения питания**

Выключение данного устройства можно привязать к выключению телевизора.

**• Переключение пункта назначения аудиовыхода**

Можно использовать телевизор для переключения между выводом аудио через ТВ или через AV-усилитель.

**• Регулировка громкости**

Можно регулировать уровень громкости данных устройств в процессе регулировки уровня громкости телевизора.

**• Переключение источников входного сигнала**

Можно переключать источники входного сигнала данных устройств путем связывания с переключением входов телевизора.

При включении проигрывателя источник входного сигнала данного устройства переключается на источник соответствующего проигрывателя.

**• ARC (Audio Return Channel)**

В этом режиме аудиосигналы передаются с телевизора на данное устройство по кабелю HDMI, и аудио с телевизора воспроизводится устройством в режиме управления HDMI.

При подключении с использованием HDMI телевизора, не поддерживающего режим ARC, видеосигналы устройства воспроизведения, подключенного к этому прибору, будут передаваться на телевизор, но прибор не сможет воспроизводить звук с телевизора. Для просмотра ТВ программ с объемным звуком необходим отдельный звуковой кабель. И наоборот, при подключении посредством HDMI телевизора, поддерживающего режим ARC, аудио кабель для подключения не требуется. Звуковые сигналы с телевизора могут поступать в устройство посредством кабеля HDMI между устройством и телевизором. Этот режим позволяет насладиться объемным звуком на устройстве при просмотре телевизора.



## ■ Поддерживаемые форматы аудио

2-канальный линейный PCM	2-канальный (32 кГц – 192 кГц) 16/20/24 бит
Многоканальный линейный PCM	7.1-канальный (32 кГц – 192 кГц) 16/20/24 бит
Цифровой поток	Dolby Digital / DTS / Dolby TrueHD / Dolby Digital Plus / DTS-HD Master Audio / DTS-HD High Resolution Audio / DTS Express
DSD	2-канальный – 5.1-канальный, 2,8224 МГц

## ■ Поддерживаемые видеосигналы

- 480i
- 480p
- 576p
- 720p 60/50 Гц
- 1080p 60/50/24 Гц
- 4K 30/25/24 Гц
- 576i
- 1080i 60/50 Гц

### Система защиты от копирования

Для воспроизведения цифрового звука и изображения, например BD-Video (диск Blu-ray) или DVD-Video, посредством соединения HDMI данное устройство, телевизор и проигрыватель должны поддерживать систему защиты авторских прав HDCP (Highbandwidth Digital Content Protection System — система защиты широкополосных цифровых данных). HDCP — это технология защиты авторских прав, предусматривающая шифрование данных и аутентификацию подключенной аудиовизуальной аппаратуры. Данное устройство поддерживает HDCP.

- При подключении устройства, которое не поддерживает HDCP, изображение и звук не смогут передаваться правильно. Прочтите руководство пользователя телевизора или проигрывателя, чтобы выяснить подробности.



- При подключении данного устройства к устройству, поддерживающему технологии Deep Color, 4K или ARC, используйте “High Speed HDMI cable with Ethernet”.



# Преобразование видео

Данное устройство автоматически преобразует входные видеосигналы перед выводом на телевизор, как показано на схеме ниже.

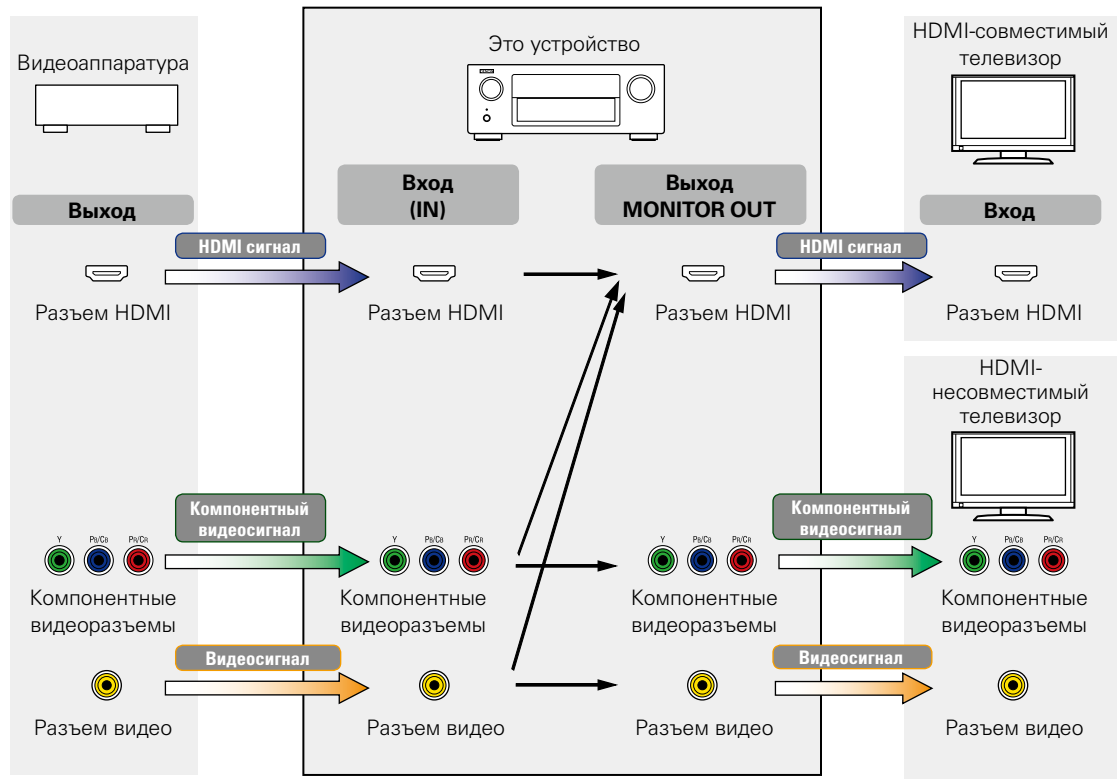

- Функция преобразования видеосигнала главной зоны совместима со следующими форматами: NTSC, PAL, SECAM, NTSC4.43, PALN, PALM и PAL60.





Данное устройство может преобразовывать входные видеосигналы в разрешение, заданное в пункте меню “Разрешение” (стр. 165), перед выводом их на телевизор.

Выходной сигнал / Входной сигнал		HDMI						
		480i/576i	480p/576p	720p	1080i	1080p	1080p 24Гц	4K 30/25/24 Гц
HDMI	480i/576i	✓	✓	✓	✓	✓	✓	✓
	480p/576p		✓	✓	✓	✓	✓	✓
	720p			✓	✓	✓	✓	✓
	1080i			✓	✓	✓	✓	✓
	1080p 24Гц					✓	✓	✓
	1080p					✓	✓	✓
	4K 30/25/24 Гц							✓
Компонентное видео	480i/576i	✓	✓	✓	✓	✓	✓	✓
	480p/576p		✓	✓	✓	✓	✓	✓
	720p			✓	✓	✓	✓	✓
	1080i			✓	✓	✓	✓	✓
	1080p					✓	✓	✓
Видео	480i/576i	✓	✓	✓	✓	✓	✓	✓



## Воспроизведение устройств памяти USB

- Данное устройство совместимо со стандартом MP3 ID3-Tag (Ver. 2).
- Данное устройство способно отображать обложки, которые встроены с помощью MP3 ID3-Tag Ver. 2.3 или 2.4.
- Данное устройство совместимо с тэгами WMA META.
- В случае, если исходный размер оригинала (в пикселях) превышает 500 × 500 (WMA/MP3/WAV/FLAC) или 349 × 349 (MPEG-4 AAC), возможно, неправильное воспроизведение звука.

## ■ Поддерживаемые форматы

	Частота дискретизации	Скорость передачи данных	Расширение
<b>WMA</b> (Windows Media Audio)*1	32/44,1/48 кГц	48 – 192 кбит/с	.wma
<b>MP3</b> (MPEG-1 Audio Layer-3)	32/44,1/48 кГц	32 – 320 кбит/с	.mp3
<b>WAV</b>	32/44,1/48/88,2/96/ 176,4/192 кГц	–	.wav
<b>MPEG-4 AAC</b> *2	32/44,1/48 кГц	16 – 320 кбит/с	.aac/ .m4a/ .mp4
<b>FLAC</b> (Free Lossless Audio Codec)	32/44,1/48/88,2/96/ 176,4/192 кГц	–	.flac
<b>ALAC</b> (Apple Lossless Audio Codec)*3	32/44,1/48/88,2/96 кГц	–	.m4a

\*1 На данном устройстве могут воспроизводиться файлы с определенных MP3-плееров, которые защищены системой охраны авторских прав, совместимой с MTP.

\*2 На данном устройстве могут воспроизводиться только файлы, которые не защищены системой охраны авторских прав. Данные, загруженные с платных сайтов в интернете, защищены системой охраны авторских прав. Кроме того, закодированные в формате WMA при извлечении с CD и т. п. файлы на компьютере могут оказаться защищены системой охраны авторских прав — в зависимости от настроек компьютера. Все права защищены [2012] [D&M Holdings, Inc.]

\*3 Защищено лицензией Apache License, версия 2.0 (далее – “Лицензия”); разрешается использовать данный файл только в соответствии с положениями Лицензии. Копию Лицензии можно приобрести по адресу <http://www.apache.org/licenses/LICENSE-2.0>.



## ■ Максимальное количество воспроизводимых файлов и папок

Существуют следующие ограничения на количество файлов и папок, которое данное устройство может отобразить на экране.

Изделие \ Носитель информации	Запоминающие устройства USB
Объем памяти	FAT16 : 2 Гб, FAT32 : 2 ТБ
Количество уровней каталогов папки *1	8 уровней
Количество папок	500
Количество файлов*2	5000

\*1 В корневой папке ограниченное число каталогов.

\*2 Допустимое число файлов зависит от их размера и емкости запоминающего устройства USB.



## Воспроизведение файлов с компьютера или из сетевого хранилища

- Данное устройство совместимо со стандартом MP3 ID3-Tag (Ver. 2).
- Данное устройство способно отображать обложки, которые встроены с помощью MP3 ID3-Tag Ver. 2.3 или 2.4.
- Данное устройство совместимо с тэгами WMA META.
- В случае, если исходный размер оригинала (в пикселях) превышает 500 × 500 (WMA/MP3/WAV/FLAC) или 349 × 349 (MPEG-4 AAC), возможно, неправильное воспроизведение звука.
- Для воспроизведения музыкальных файлов посредством сети необходим сервер или программное обеспечение сервера, совместимые с распределением данных соответствующего формата.

### ■ Характеристики поддерживаемых файлов

	Частота дискретизации	Скорость передачи данных	Расширение
<b>WMA</b> (Windows Media Audio)	32/44,1/48 кГц	48 – 192 кбит/с	.wma
<b>MP3</b> (MPEG-1 Audio Layer-3)	32/44,1/48 кГц	32 – 320 кбит/с	.mp3
<b>WAV</b>	32/44,1/48/88,2/96/176,4/192 кГц	–	.wav
<b>MPEG-4 AAC*1</b>	32/44,1/48 кГц	16 – 320 кбит/с	.aac/ .m4a/ .mp4
<b>FLAC</b> (Free Lossless Audio Codec)	32/44,1/48/88,2/96/176,4/192 кГц	–	.flac
<b>ALAC</b> (Apple Lossless Audio Codec)*2	32/44,1/48/88,2/96 кГц	–	.m4a

- \*1 На данном устройстве могут воспроизводиться только файлы, которые не защищены системой охраны авторских прав. Данные, загруженные с платных сайтов в интернете, защищены системой охраны авторских прав. Кроме того, закодированные в формате WMA при извлечении с CD и т. п. файлы на компьютере могут оказаться защищены системой охраны авторских прав — в зависимости от настроек компьютера.

- \*2 Все права защищены [2012] [D&M Holdings. Inc.]  
Защищено лицензией Apache License, версия 2.0 (далее – “Лицензия”); разрешается использовать данный файл только в соответствии с положениями Лицензии. Копию Лицензии можно приобрести по адресу <http://www.apache.org/licenses/LICENSE-2.0>.



## Воспроизведение Интернет-радио

### ■ Технические характеристики

#### воспроизводимой радиостанции

	Частота дискретизации	Скорость передачи данных	Расширение
<b>WMA</b> (Windows Media Audio)	32/44,1/48 кГц	48 – 192 кбит/с	.wma
<b>MP3</b> (MPEG-1 Audio Layer-3)	32/44,1/48 кГц	32 – 320 кбит/с	.mp3
<b>MPEG-4 AAC</b>	32/44,1/48 кГц	16 – 320 кбит/с	.aac/ .m4a/ .mp4

## Режим персональной памяти

Данная функция устанавливает настройки (режим входа, режим объемного звука, режим выхода HDMI, MultEQ® XT32, Dynamic EQ, задержка звука и т. д.), которые ранее были выбраны для каждого источника сигнала.



- Параметры объемного звука и настройки управления тембром сохраняются для индивидуальных режимов прослушивания.

## Режим запоминания настроек при выключении

В данном режиме сохраняются настройки, которые были установлены на момент выключения устройства в режим ожидания.



## Режимы звука и вывод канала

- Указывает на выходные звуковые каналы или параметры объемного звука, которые можно настроить.  
 ◎ Указывает на выходные звуковые каналы. Выходные каналы зависят от настройки "Конфиг. АС" ([стр. 183](#)).

Звуковой режим ( <a href="#">стр. 108</a> )	Выходной канал						
	Фронтальный Л/П	Центральный	Панорамный Л/П	Панорамный тыловой Л/П	Фронтальный верхний Л/П	Фронтальный широтный Л/П	Сабвуфер
DIRECT/PURE DIRECT (2-канальный)	○						◎*4
DIRECT/PURE DIRECT (многоканальный)	○	◎	◎	◎*1	◎*1	◎*1	◎
DSD DIRECT (2-канальный)	○						◎*4
DSD DIRECT (многоканальный)	○	◎	◎				◎
STEREO	○						◎
MULTI CH IN	○	◎	◎	◎*1	◎*2		◎
DOLBY PRO LOGIC IIz	○	◎	◎	◎	◎		◎
DOLBY PRO LOGIC IIx	○	◎	◎	◎			◎
DOLBY PRO LOGIC II	○	◎	◎				◎
DOLBY PRO LOGIC II A-DSX	○	◎	◎		◎*3	◎*3	◎
DOLBY PRO LOGIC IIx A-DSX	○	◎	◎	◎	◎	◎*3	◎
DTS NEO:X	○	◎	◎	◎	◎	◎	◎
Audyssey DSX®	○	◎	◎	◎	◎*3	◎*3	◎
DOLBY DIGITAL	○	◎	◎	◎	◎*2		◎
DOLBY DIGITAL Plus	○	◎	◎	◎*1	◎*1	◎*1	◎
DOLBY TrueHD	○	◎	◎	◎*1	◎*1	◎*1	◎
DTS SURROUND	○	◎	◎		◎*2		◎
DTS 96/24	○	◎	◎		◎*2		◎
DTS-HD	○	◎	◎	◎*1	◎*1	◎*1	◎
DTS Express	○	◎	◎		◎*2		◎
MULTI CH STEREO	○	◎	◎	◎	◎	◎	◎
ROCK ARENA	○	◎	◎	◎	◎	◎	◎
JAZZ CLUB	○	◎	◎	◎	◎	◎	◎
MONO MOVIE	○	◎	◎	◎	◎	◎	◎
VIDEO GAME	○	◎	◎	◎	◎	◎	◎
MATRIX	○	◎	◎	◎	◎	◎	◎*4
VIRTUAL	○						◎

\*1 Сигнал каждого из каналов, который содержится во входном сигнале, выводится как звук.

\*2 Звук выводится, если название установленного режима звучания содержит "+PLIIz".

\*3 Звук выводится из колонок, указанных в параметре "Audyssey DSX®" ([стр. 159](#)).

\*4 Звук выводится, когда параметр меню "Режим сабвуфера" ([стр. 188](#)) установлен на значение "LFE + Гл."



## Режимы звука и параметры объемного звука

Звуковой режим (☞ стр. 108)	Пар-ры окр.звуч. (☞ стр. 150)										
	Уровень диалога (☞ стр. 149)	Уровень сабвуфера (☞ стр. 149)	Кино EQ (☞ стр. 150)	Управление звуком *1 (☞ стр. 150)	Динам. компр-ия *2 (☞ стр. 150)	НЧ эффекты *3 (☞ стр. 151)	Время задержки (☞ стр. 152)	Уровень эффекта (☞ стр. 152)	Размер комнаты (☞ стр. 152)	Увеличение высоты *4 (☞ стр. 152)	Выбор колонок (☞ стр. 153)
DIRECT/PURE DIRECT (2-канальный) *5		○*6		○	○						
DIRECT/PURE DIRECT (многоканальный) *5	○	○		○	○	○					
DSD DIRECT (двухканальный) *5		○*6									
DSD DIRECT (многоканальный) *5	○	○				○					
STEREO		○		○	○	○					
MULTI CH IN	○	○	○*7			○				○	
DOLBY PRO LOGIC IIz	○	○	○	○	○	○				○	
DOLBY PRO LOGIC IIx	○	○	○*8	○	○	○					
DOLBY PRO LOGIC II	○	○	○*8	○	○	○					
DOLBY PRO LOGIC II A-DSX	○	○	○*8	○	○	○					
DOLBY PRO LOGIC IIx A-DSX	○	○	○*8	○	○	○					
DTS NEO:X	○	○	○*8	○	○						○
Audyssey DSX®	○	○	○	○	○	○					
DOLBY DIGITAL	○	○	○*7		○	○				○	○*9
DOLBY DIGITAL Plus	○	○	○*7		○	○				○	○*9
DOLBY TrueHD	○	○	○*7	○	○	○				○	○*9
DTS SURROUND	○	○	○*7		○	○				○	○*9
DTS 96/24	○	○	○*7			○				○	○*9
DTS-HD	○	○	○*7			○				○	○*9
DTS Express	○	○	○*7			○				○	○*9
MULTI CH STEREO	○	○		○	○	○					○
ROCK ARENA	○	○		○	○	○		○	○		○
JAZZ CLUB	○	○		○	○	○		○	○		○
MONO MOVIE	○	○		○	○	○		○	○		○
VIDEO GAME	○	○		○	○	○		○	○		○
MATRIX	○	○		○	○	○	○				○
VIRTUAL	○	○		○	○	○					○

\*1 – \*9: ☞ стр. 241



Звуковой режим (стр. 108)	Пар-ры окр.звуч. (стр. 150)				Тон *10 (стр. 153)	Audyssey (стр. 155)				Restorer *13 (стр. 154)
	Только режим PRO LOGIC II/IIx Music			только режим NEO:X		MultEQ® XT32 *11 (стр. 156)	Dynamic EQ *12 (стр. 156)	Dynamic Volume *12 (стр. 157)	Audyssey DSX® (стр. 159)	
	Панорама (стр. 151)	Размеры (стр. 151)	Ширина по центру (стр. 152)	Усиление центра (стр. 151)						
DIRECT/PURE DIRECT (2-канальный) *5										
DIRECT/PURE DIRECT (многоканальный) *5										
DSD DIRECT (двухканальный) *5										
DSD DIRECT (многоканальный) *5										
STEREO					○	○	○	○		○
MULTI CH IN					○	○	○	○	○	
DOLBY PRO LOGIC IIz					○	○	○	○		○
DOLBY PRO LOGIC IIx	○	○	○		○	○	○	○		○
DOLBY PRO LOGIC II	○	○	○		○	○	○	○	○	○
DOLBY PRO LOGIC II A-DSX	○	○	○		○	○	○	○	○	○
DOLBY PRO LOGIC IIx A-DSX	○	○	○		○	○	○	○	○	○
DTS NEO:X				○	○	○	○	○		○
Audyssey DSX®					○	○	○	○	○	○
DOLBY DIGITAL					○	○	○	○	○	○
DOLBY DIGITAL Plus					○	○	○	○	○	○
DOLBY TrueHD					○	○	○	○	○	○
DTS SURROUND					○	○	○	○	○	○
DTS 96/24					○	○	○	○	○	○
DTS-HD					○	○	○	○	○	○
DTS Express					○	○	○	○	○	○
MULTI CH STEREO					○	○	○	○		○
ROCK ARENA					○*14	○	○	○		○
JAZZ CLUB					○	○	○	○		○
MONO MOVIE					○	○	○	○		○
VIDEO GAME					○	○	○	○		○
MATRIX					○	○	○	○		○
VIRTUAL					○	○	○	○		○

\*5, \*10 – \*14: стр. 241





- \*1 Данный параметр можно выбрать при воспроизведении сигнала Dolby TrueHD.
- \*2 Данный параметр можно выбрать при воспроизведении сигнала Dolby Digital или DTS.
- \*3 Данный параметр можно выбрать при воспроизведении сигнала Dolby Digital или DVD-Audio.
- \*4 Эта настройка доступна, когда установлен режим прослушивания "+PLIIz".
- \*5 Во время воспроизведения в режиме PURE DIRECT параметры объемного звука будут аналогичны параметрам в режиме DIRECT.
- \*6 Эта настройка доступна, когда для параметра меню "Режим сабвуфера" (☞ [стр. 188](#)) установлено значение "LFE + Гл."
- \*7 Эта настройка недоступна, когда установлен режим прослушивания "+PLII Music" или "+NEO:X Music".
- \*8 Эта настройка возможна, когда установлен режим прослушивания "Cinema".
- \*9 Эта настройка доступна, когда установлен режим прослушивания "+Neo:X".
- \*10 Этот параметр нельзя настроить, если для "Dynamic EQ" (☞ [стр. 156](#)) установлено значение "Вкл.:"
- \*11 Этот параметр недоступен, если не выполнена Установка Audyssey® (калибровка AC).
- \*12 Этот параметр нельзя настроить, если для "MultEQ® XT32" (☞ [стр. 156](#)) задано значение "Выкл." или "Граф.эквал.:"
- \*13 Этот параметр может быть настроен при поступлении аналогового сигнала PCM частотой 48 кГц или 44,1 кГц.
- \*14 В режиме воспроизведения звука низкие частоты настроены на +6 дБ, а высокие – +4 дБ. (По умолчанию)



# Типы входных сигналов и соответствующие режимы воспроизведения звука

- Указывает режим воспроизведения звука по умолчанию.
- Указывает режим воспроизведения звука, который можно выбрать.

Звуковой режим (☞ стр. 108)	ПРИМЕЧАНИЕ	2-канальный сигнал			Многоканальный сигнал										
		Аналоговый/PCM	Dolby Digital (+/HD) / DTS (+HD)	DSD (Super Audio CD)	PCM Multi	DTS-HD	DTS Express	DTS ES DSCRT 6.1	DTS ES MTRIX 6.1	DTS	DOLBY TrueHD	DOLBY DIGITAL Plus	DOLBY DIGITAL EX	DOLBY DIGITAL	DSD (Super Audio CD)
<b>DTS SURROUND</b>															
DTS-HD MSTR						●*6									
DTS-HD HI RES						●*7									
DTS ES DSCRT6.1	*1						●								
DTS ES MTRX6.1	*1							●							
DTS SURROUND							○	○		●					
DTS 96/24										●*8					
DTS (-HD) + PLIIx	*1*2					○	○			○					
DTS (-HD) + PLIIz	*3					○	○	○	○	○					
DTS Express							●								
DTS (-HD) + NEO:X	*4					○	○	○	○	○					
DTS NEO:X	*5	○	○												
<b>DOLBY SURROUND</b>															
DOLBY TrueHD											●				
DOLBY DIGITAL+											●				
DOLBY DIGITAL EX	*1										○		○		
DOLBY (D+) (HD) +EX	*1										○	○			
DOLBY DIGITAL												●	●		
DOLBY (D) (D+) (HD) + PLIIx	*1*2										○	○	○	○	
DOLBY (D) (D+) (HD) + PLIIz	*3										○	○	○	○	
DOLBY (D) (D+) (HD) + NEO:X	*4										○	○	○	○	
DOLBY PRO LOGIC II/Ix	*5	○	○	○											
DOLBY PRO LOGIC IIz	*3	○	○	○											

\*1 – \*8: ☞ стр. 244



Звуковой режим (☞ стр. 108)	ПРИМЕЧАНИЕ	2-канальный сигнал			Многоканальный сигнал										
		Аналоговый PCM	Dolby Digital (+/HD) / DTS (-HD)	DSD (Super Audio CD)	PCM Multi	DTS-HD	DTS Express	DTS ES DSCRT 6.1	DTS ES MTRIX 6.1	DTS	DOLBY TrueHD	DOLBY DIGITAL Plus	DOLBY DIGITAL EX	DOLBY DIGITAL	DSD (Super Audio CD)
MULTI CH IN															
MULTI CH IN					●										●
MULTI CH IN + DOLBY EX	*1				○										○
MULTI CH IN + PLIIx	*1 *2				○										○
MULTI CH IN + PLIIz	*3				○										○
MULTI CH IN + NEO:X	*4				○										
MULTI CH IN 7.1	*1				● *10										
Audyssey															
Audyssey DSX®					○	○	○	○	○	○	○	○	○	○	○
DOLBY PLII/IIx A-DSX	*5	○	○	○											
DIRECT															
DIRECT		○ *9	○	○	○	○	○	○	○	○	○	○	○	○	○
PURE DIRECT															
PURE DIRECT		○	○	○	○	○	○	○	○	○	○	○	○	○	○
DSP SIMULATION															
MULTI CH STEREO		○	○	○	○	○	○	○	○	○	○	○	○	○	○
ROCK ARENA		○	○	○	○	○	○	○	○	○	○	○	○	○	○
JAZZ CLUB		○	○	○	○	○	○	○	○	○	○	○	○	○	○
MONO MOVIE		○	○	○	○	○	○	○	○	○	○	○	○	○	○
VIDEO GAME		○	○	○	○	○	○	○	○	○	○	○	○	○	○
MATRIX		○	○	○	○	○	○	○	○	○	○	○	○	○	○
VIRTUAL		○	○	○	○	○	○	○	○	○	○	○	○	○	○
STEREO															
STEREO		●	○	○	○	○	○	○	○	○	○	○	○	○	○

\*1 – \*5, \*9, \*10: ☞ стр. 244



- \*1 Данный параметр можно выбрать при использовании тыловых динамиков объемного звучания.
- \*2 Можно выбрать режим “Кино” или “Музыка”. Если используется один тыловой динамик объемного звучания, используется режим “Музыка”.
- \*3 Доступен для выбора при использовании фронтальных высокочастотных динамиков.
- \*4 Можно выбрать режим “Кино”, “Музыка” или “Игры”. Данный параметр можно выбрать при использовании окружающего тылового, фронтального верхнего или фронтального широтного динамиков.
- \*5 Можно выбрать режим “Кино”, “Музыка” или “Игры”.
- \*6 Доступен для выбора при поступлении входного сигнала DTS-HD MASTER AUDIO.
- \*7 Доступен для выбора при поступлении входного сигнала DTS-HD HI RESOLUTION.
- \*8 Доступен для выбора при поступлении входного сигнала DTS 96/24.
- \*9 Для воспроизведения в режиме AirPlay по умолчанию используется режим звука DIRECT.
- \*10 Доступен для выбора, если входные сигналы содержат сигналы тылового объемного звучания.



# Словарь терминов

## А

### AirPlay

AirPlay позволяет передать (воспроизвести) контент, записанный на iTunes или на iPhone/iPod touch/iPad, по сети на совместимое устройство.

### ALAC (Apple Lossless Audio Codec)

ALAC — кодек для сжатия аудио без потерь качества, разработанный Apple Inc. Аудио в этом формате можно воспроизводить через iTunes, iPod и iPhone. Сжатие данных составляет 60–70 %; при декодировании данные распаковываются в исходное состояние.

### App Store

App Store представляет собой магазин, в котором можно приобрести программное обеспечение для таких устройств, как iPhone или iPod touch, и который управляется Apple Inc.

### Audyssey Dynamic EQ®

Динамический эквалайзер Dynamic EQ решает проблемы снижения качества звучания с понижением уровня громкости путем принятия в расчет человеческого восприятия и акустики помещения. Система Audyssey Dynamic EQ® работает в паре с эквалайзером Audyssey MultEQ® XT32 и обеспечивает хорошо сбалансированное звучание для всех слушателей на любом уровне громкости.

### Audyssey Dynamic Surround Expansion (A-DSX)

Audyssey DSX® — это масштабируемая система, которая добавляет новые динамики для улучшения восприятия объемного звучания. Начиная со схемы 5.1, система Audyssey DSX® сначала добавляет широтные каналы для усиления влияния на обстановку. Исследования в области слуха человека показывают, что информация из широтных каналов в представлении реалистичной звуковой картины гораздо более важна, чем из тыловых каналов объемного звучания как в традиционных системах 7.1. Затем с помощью системы Audyssey DSX® создается пара верхних каналов для воспроизведения следующих наиболее важных акустических сигналов и сигналов восприятия. В дополнение к этим новым широтным и верхним каналам система Audyssey DSX® применяет обработку влияния на обстановку, чтобы улучшить смешивание фронтальных и тыловых каналов.

### Audyssey Dynamic Volume®

Dynamic Volume решает проблему значительного колебания звука между телевизионными программами и рекламой, между тихими и громкими эпизодами в фильмах. Audyssey Dynamic EQ® встроен в систему Dynamic Volume. Громкость воспроизведения настраивается автоматически так, что воспринимаемое воспроизведение низких частот, тональный баланс, объемный звук, и чистота диалогов остаются прежними.

### Audyssey MultEQ® XT32

MultEQ® XT32 является решением для комнатной эквализации, которое калибрует любую аудиосистему до достижения оптимального уровня воспроизведения для каждого слушателя в большой зоне прослушивания. Основываясь на нескольких измерениях комнаты, MultEQ® XT32 рассчитывает эквализацию, которая решает проблемы времени и частотных характеристик в зоне прослушивания, а также выполняет автоматическую настройку системы окружающего звука.



## D

**DLNA**

DLNA и DLNA CERTIFIED представляют собой торговые марки и/или знаки обслуживания Digital Living Network Alliance.

Некоторый контент может быть несовместим с другими продуктами DLNA CERTIFIED®.

**Dolby Digital**

Формат Dolby Digital — это формат многоканального звукового сигнала, разработанный Dolby Laboratories.

Воспроизводится в общей сложности 5.1-каналов: 3 фронтальных (“FL”, “FR” и “C”), 2 панорамных (“SL” и “SR”) и канал “LFE” для звучания на нижних частотах.

В связи с этим перекрестные искажения между каналами отсутствуют, и достигается реалистичность ощущения “трехмерности” (чувство расстояния, движения и позиционирования). Это создает ощущение захватывающего объемного звука в помещении.

**Dolby Digital EX**

Формат Dolby Digital EX — это 6.1-канальный формат объемного звука, предложенный Dolby Laboratories. Он позволяет слушателям воспроизводить у себя дома звук в формате DOLBY DIGITAL SURROUND EX, который был совместно разработан компаниями Dolby Laboratories и Lucasfilm.

6.1-каналов звука, включая тыловой панорамный канал, обеспечивают лучшее позиционирование звука и ощущение пространства.

**Dolby Digital Plus**

Dolby Digital Plus — это усовершенствованный формат сигнала Dolby Digital, совместимый с до 7.1-каналов дискретного цифрового звука, а также повышающий качество звучания благодаря повышенной скорости передачи данных. Он обратно совместим с традиционным Dolby Digital, и, таким образом, предоставляет более гибкую реакцию на сигнал источника и состояние устройства воспроизведения.

**Dolby Pro Logic II**

Формат Dolby Pro Logic II — это матричная технология декодирования, разработанная Dolby Laboratories.

Обычная музыка, например, та, что записывается на CD, кодируется в 5-каналов для достижения превосходного объемного эффекта.

Сигналы панорамного канала преобразуются в стереофонические полнодиапазонные сигналы (с частотной характеристикой от 20 Гц до 20 кГц или выше) для формирования “трехмерного” звукового образа, предоставляющего полное ощущение присутствия для всех источников стереофонического звукового сигнала.

**Dolby Pro Logic IIx**

Формат Dolby Pro Logic IIx — это еще более усовершенствованная версия матричной технологии декодирования Dolby Pro Logic II.

Звуковые сигналы, записанные в двух каналах, декодируются с целью достижения естественного звучания с применением до 7.1-каналов.

Предусмотрено три режима: режим “Music” оптимизирован для воспроизведения музыки, “Cinema” оптимизирован для кино, а “Game” — для игр.



## Dolby Pro Logic IIz

Формат Dolby Pro Logic IIz вводит новое измерение в домашние развлечения путем введения пары фронтальных верхних каналов. При совместимости со стереофоническими, 5.1-канальными и 7.1-канальными данными, Dolby Pro Logic IIz обеспечивает улучшенную пространственность, глубину и объемность при воспроизведении фильмов и концертных видеозаписей, а также в видеоиграх, сохраняя при этом во всей полноте целостность исходного микса.

Формат Dolby Pro Logic IIz идентифицирует и декодирует пространственные метки, которые произвольно распределены в данных, направляя эту информацию во фронтальные верхние каналы, дополняя воспроизведение левого и правого громкоговорителей объемного звука. Данные, которые закодированы в информации верхнего канала Dolby Pro Logic IIz, могут быть еще более показательными благодаря дискретной по своему ощущению информации верхнего канала, привносящей новое измерение в домашние развлечения.

Формат Dolby Pro Logic IIz с фронтальными верхними каналами, кроме того, является идеальной альтернативой для жилых помещений, которые неспособны поддерживать воспроизведение тыловых панорамных каналов (типичная 7.1-канальная система), однако могут иметь пространство на книжных полках, подходящее для размещения дополнительных верхних колонок.

## Dolby TrueHD

Формат Dolby TrueHD — это звуковая технология высокого разрешения, разработанная Dolby Laboratories, которое использует кодирование без потерь, обеспечивая достоверное воспроизведение звука студийной мастер-копии.

Данный формат обеспечивает возможность поддержки до 8 звуковых каналов с частотой дискретизации 96 кГц и разрешением 24 бит и до 6 звуковых каналов с частотой дискретизации 192 кГц и разрешением 24 бит. Формат Dolby TrueHD хорошо подходит для приложений, в которых придается высокое значение качеству звучания.

## DTS

Это сокращение от Digital Theater System — система цифрового кинотеатра, обозначающее систему цифрового звука, разработанную DTS.

Технология DTS обеспечивает мощное и динамичное ощущение объемного звучания. Эта система используется в лучших кинотеатрах и просмотровых залах мира.

### DTS 96/24

Формат DTS 96/24 — это формат цифрового звука, допускающий высококачественное воспроизведение звука 5.1-каналов с частотой дискретизации 96 кГц и 24-битным разрешением DVD-Video.

### DTS Digital Surround

Формат DTS Digital Surround — это стандартный формат цифрового звука компании DTS, Inc., совместимый с частотой дискретизации 44,1 или 48 кГц и до 5.1-каналов цифрового дискретного объемного звука.

### DTS-ES™ Discrete 6.1

Формат DTS-ES™ Discrete 6.1 — это 6.1-канальный формат цифрового дискретного звука, добавляющий к объемному цифровому звуку DTS тыловой панорамный канал.

Декодирование традиционных 5.1-канальных звуковых сигналов также возможно — в зависимости от декодера.

### DTS-ES™ Matrix 6.1

Формат DTS-ES™ Matrix 6.1 — это 6.1-канальный формат звука, вводящий тыловой панорамный канал в цифровой объемный звук DTS путем матричного кодирования. Декодирование традиционных 5.1-канальных звуковых сигналов также возможно — в зависимости от декодера.



**DTS Express**

Формат DTS Express — это звуковой формат, поддерживающий низкие скорости передачи данных (максимум 5.1-каналов, от 24 до 256 кбит/с).

**DTS-HD**

Эта звуковая технология обеспечивает более высокое качество звучания и улучшенную функциональность по сравнению с традиционным форматом DTS и применяется как опциональный звуковой формат для дисков Blu-ray. Данная технология поддерживает многоканальное воспроизведение без потерь с высокой скоростью передачи данных и высокой частотой дискретизации. Для дисков Blu-ray поддерживается максимум 7.1 каналов.

**DTS-HD High Resolution Audio**

Звук высокого разрешения DTS-HD High Resolution Audio — это усовершенствованная версия традиционных форматов сигналов DTS, DTS-ES и DTS 96/24, совместимое с частотами дискретизации 96 или 48 кГц и до 7.1-каналов дискретного цифрового звука. Высокие скорости передачи данных обеспечивают высокое качество звучания. Данный формат полностью совместим с традиционной продукцией, включая традиционные данные цифрового 5.1-канального объемного звука DTS.

**DTS-HD Master Audio**

Формат DTS-HD Master Audio — это не допускающий потерь формат звукового сигнала, созданный компанией Digital Theater System (DTS). Данный формат обеспечивает возможность поддержки до 8 звуковых каналов с частотой дискретизации 96 кГц и разрешением 24 бит и до 6 звуковых каналов с частотой дискретизации 192 кГц и разрешением 24 бит. Данный формат полностью совместим с традиционной продукцией, включая традиционные данные цифрового 5.1-канального объемного звука DTS.

**DTS Neo:X**

Эта матричная технология декодирования использует декодер DTS NEO:X для воспроизведения источников 2-канального или 5.1/6.1/7.1-канального объемного звука как многоканального объемного звука (максимум 9.1 каналов). Предусмотрено три режима: режим “Music” оптимизирован для воспроизведения музыки, “Cinema” оптимизирован для кино, а “Game” — для игр.





## F

**FLAC**

FLAC (сокращение от Свободный аудио кодек без потерь) является кодеком для сжатия аудио данных. “Без потерь” означает, что аудиоматериал сжимается без каких-либо потерь в качестве. Далее представлена лицензия FLAC.

Copyright (C) 2000, 2001, 2002, 2003, 2004, 2005, 2006, 2007, 2008, 2009 Josh Coalson

Redistribution and use in source and binary forms, with or without modification, are permitted provided that the following conditions are met:

- Redistributions of source code must retain the above copyright notice, this list of conditions and the following disclaimer.
- Redistributions in binary form must reproduce the above copyright notice, this list of conditions and the following disclaimer in the documentation and/or other materials provided with the distribution.
- Neither the name of the Xiph.org Foundation nor the names of its contributors may be used to endorse or promote products derived from this software without specific prior written permission.

THIS SOFTWARE IS PROVIDED BY THE COPYRIGHT HOLDERS AND CONTRIBUTORS “AS IS” AND ANY EXPRESS OR IMPLIED WARRANTIES, INCLUDING, BUT NOT LIMITED TO, THE IMPLIED WARRANTIES OF MERCHANTABILITY AND FITNESS FOR A PARTICULAR PURPOSE ARE DISCLAIMED. IN NO EVENT SHALL THE FOUNDATION OR CONTRIBUTORS BE LIABLE FOR ANY DIRECT, INDIRECT, INCIDENTAL, SPECIAL, EXEMPLARY, OR CONSEQUENTIAL DAMAGES (INCLUDING, BUT NOT LIMITED TO, PROCUREMENT OF SUBSTITUTE GOODS OR SERVICES; LOSS OF USE, DATA, OR PROFITS; OR BUSINESS INTERRUPTION) HOWEVER CAUSED AND ON ANY THEORY OF LIABILITY, WHETHER IN CONTRACT, STRICT LIABILITY, OR TORT (INCLUDING NEGLIGENCE OR OTHERWISE) ARISING IN ANY WAY OUT OF THE USE OF THIS SOFTWARE, EVEN IF ADVISED OF THE POSSIBILITY OF SUCH DAMAGE.

## H

**HDCP**

При передаче цифровых сигналов между устройствами эта технология защиты авторских прав шифрует сигналы для предотвращения несанкционированного копирования данных.

## I

**iTunes**

iTunes является названием мультимедийного проигрывателя, представленного Apple Inc. Позволяет управлять и воспроизводить мультимедийный контент, включая музыку и фильмы. iTunes поддерживает воспроизведение многих основных форматов, включая AAC, WAV и MP3.

## L

**LFE**

Это сокращение от “Low Frequency Effect” — низкочастотные эффекты, представляющий собой выходной сигнал, поднимающий уровень звучания НЧ эффектов. Объемный звук усиливается выводом глубоких басов от 20 Гц до 120 Гц на системные сабвуферы.



## M

**MAIN ZONE**

Помещение, в котором расположено данное устройство, называется MAIN ZONE.

**MP3 (MPEG Audio Layer-3)**

Это международный стандарт алгоритма сжатия звуковых данных, используемый стандартом сжатия видеосигналов “MPEG-1”. Он сжимает объем данных примерно в 11 раз с сохранением качества звучания, эквивалентным музыкальному CD.

**MPEG (Moving Picture Experts Group),****MPEG-2, MPEG-4**

Это наименования стандартов цифрового сжатия, используемых для кодирования изображения и звука. Среди стандартов видео — “MPEG-1 Video”, “MPEG-2 Video”, “MPEG-4 Visual”, “MPEG-4 AVC”. Среди стандартов звука — “MPEG-1 Audio”, “MPEG-2 Audio”, “MPEG-4 AAC”.

## V

**vTuner**

Это бесплатный сетевой сервер для интернет-радио. Имейте в виду, что оплата за использование включена в стоимость версий обновления.

Более подробную информацию об этой службе вы можете найти на следующем веб-сайте vTuner.

Веб-сайт vTuner: <http://www.radiodенon.com>

Этот продукт защищен правами интеллектуальной собственности Nothing Else Matters Software и BridgeCo. Использование или распространение подобной технологии вне этого продукта запрещено без лицензии от Nothing Else Matters Software и BridgeCo или уполномоченной дочерней компании.

## W

**Windows Media DRM**

Является технологией защиты авторских прав, разработанной корпорацией Microsoft.

Владельцы контентов используют Windows media digital rights management technology (WM-DRM) для защиты своей интеллектуальной собственности, включая авторское право. Данное устройство использует программное обеспечение WM-DRM для воспроизведения Secure Content (WM-DRM Software). Если программно обеспечению WM-DRM не удастся защитить контент, владельцы контента могут обратиться в Microsoft для аннулирования способности программного обеспечения в использовании WM-DRM для проигрывания и копирования защищенного контента. Аннулирование не повлияет на способность программного обеспечения WM-DRM на воспроизведение незащищенного контента. Список аннулированного программного обеспечения WM-DRM будет передан при загрузке лицензии на защищенный контент из интернета или компьютера. В соответствии с лицензией Microsoft может также загрузить список аннулированных в ваше устройство от имени владельцев контента.

**Windows Media Player 11 или более поздней версии**

Представляет собой мультимедийный проигрыватель Microsoft Corporation.

Способен воспроизводить созданные в 11 или более поздней версии списки воспроизведения Windows Media Player, а также файлы WMA, DRM WMA, WAV и др.

**WMA (Windows Media Audio)**

WMA - это технология сжатия звуковых данных, разработанная корпорацией Microsoft.

Данные в формате WMA можно закодировать с помощью Windows Media® Player.

Для прочтения файлов WMA используйте только рекомендуемые корпорацией Microsoft приложения. В противном случае, использование нереконструируемых приложений может привести к сбою в работе.



## Z

**ZONE2**

Данное устройство может работать и в дополнительном помещении, отдельном от помещения, в котором установлено устройство (MAIN ZONE) (воспроизведение ZONE2). Помещение для воспроизведения ZONE2 называется ZONE2.

**ZONE3**

Данное устройство может работать и в дополнительном помещении, отдельном от помещения, в котором установлено устройство (MAIN ZONE) (воспроизведение ZONE3). Помещение для воспроизведения ZONE3 называется ZONE3.

## Д

**Динамический диапазон**

Разница между максимальным неискаженным уровнем звукового сигнала и минимальным различимым на фоне шумов устройства уровнем.

## И

**Импеданс динамика**

Это значение сопротивления переменному току, выраженное в  $\Omega$  (Ом). Чем ниже это значение, тем большей мощности можно достичь.

## М

**Модем**

Устройство, которое подключается к широкополосной сети вашего интернет-провайдера и очень часто входит в комплект поставки услуги.

Кроме того, часто доступны устройства такого рода, интегрированные с маршрутизатором.

## П

**Понижающее микширование**

Эта операция преобразует количество каналов объемного звука к меньшему и воспроизводит их в соответствии с настройками системы.

**Прогрессивная (построчная развертка)**

Это система развертки видеосигнала, которая выводит 1 кадр видеосигнала как 1 изображение. По сравнению с чересстрочными системами эта система обеспечивает изображение с пониженным уровнем мерцания и искажений.

## С

**Схема защиты**

Это система предотвращения выхода из строя компонентов блока питания при таких отклонениях, как перегрузка, резкие перепады напряжения или перегрев.

Если в устройстве обнаружена неисправность, индикатор питания мигает красным, и устройство переходит в режим ожидания.

## Ч

**Частота дискретизации**

Дискретизация подразумевает снятие отсчетов звуковой волны (аналогового сигнала) с регулярными интервалами и представление амплитуды каждого из отсчетов в цифровом формате (формирование цифрового сигнала).

Количество отсчетов, снимаемых в течение секунды, называется "частота дискретизации". Чем выше это значение, тем ближе к исходному сигналу будет воспроизводящийся звук.



## Сведения о торговых марках



Изготовлено по лицензии Audyssey Laboratories™. Патенты США и других стран находятся на рассмотрении. Audyssey MultEQ® XT32, Audyssey Dynamic EQ®, Audyssey Dynamic Volume®, Audyssey DSX® и Audyssey LFC™ являются зарегистрированными товарными знаками Audyssey Laboratories.



Изготовлено по лицензии Dolby Laboratories. “Dolby”, “Pro Logic” и знак в виде двойного D являются торговыми марками Dolby Laboratories.



Изготовлено по патентным лицензиям CLLJA: 5,956,674; 5,974,380; 5,978,762; 6,487,535; 6,226,616; 7,212,872; 7,272,567; 7,668,723; 7,392,195; 7,930,184; 7,333,929; 7,548,853; 7,003,467 и 7,283,634. DTS и его символ, и DTS и его символ вместе являются товарными знаками, а также DTS Neo:X | 9.1 является товарным знаком DTS, Inc. ©2012 DTS, Inc. Все права защищены.

## HDMI

HDMI, High-Definition Multimedia Interface и логотип HDMI Logo являются товарными знаками HDMI Licensing LLC в США и других странах.



InstaPrevue и логотип InstaPrevue являются торговыми знаками или зарегистрированными торговыми знаками Silicon Image, Inc. в США и других странах.





“Made for iPod” and “Made for iPhone” mean that an electronic accessory has been designed to connect specifically to iPod, or iPhone, respectively, and has been certified by the developer to meet Apple performance standards.

Apple is not responsible for the operation of this device or its compliance with safety and regulatory standards. Please note that the use of this accessory with iPod, or iPhone, may affect wireless performance.

AirPlay, the AirPlay logo, iPad, iPhone, iPod, iPod classic, iPod nano, iPod shuffle and iPod touch are trademarks of Apple Inc., registered in the U.S. and other countries.

- Индивидуальным пользователям разрешается пользоваться iPhone, iPod, iPod classic, iPod nano, iPod shuffle и iPod touch для копирования в частных целях и воспроизведения не защищенных законодательством об авторских правах данных и данных, копирование и воспроизведение которых разрешено законом. Нарушение авторских прав запрещено законом.



Adobe, логотип Adobe и Reader являются товарными знаками Adobe Systems Incorporated в США и/или других странах.



# Технические характеристики

## ■ Звуковая секция

### • Усилитель мощности

#### Номинальная мощность:

Фронтальный канал:

125 Вт + 125 Вт (8  $\Omega$ /Ом, 20 Гц–20 кГц при общем коэффициенте гармоник 0,05 %)

165 Вт + 165 Вт (6  $\Omega$ /Ом, 1 кГц при общем коэффициенте гармоник 0,7 %)

Центральный канал:

125 Вт (8  $\Omega$ /Ом, 20 Гц–20 кГц при общем коэффициенте гармоник 0,05 %)

165 Вт (6  $\Omega$ /Ом, 1 кГц при общем коэффициенте гармоник 0,7 %)

Панорамный канал:

125 Вт + 125 Вт (8  $\Omega$ /Ом, 20 Гц–20 кГц при общем коэффициенте гармоник 0,05 %)

165 Вт + 165 Вт (6  $\Omega$ /Ом, 1 кГц при общем коэффициенте гармоник 0,7 %)

Тыловые панорамные/фронтальные верхние/фронтальные широтные:

125 Вт + 125 Вт (8  $\Omega$ /Ом, 20 Гц–20 кГц при общем коэффициенте гармоник 0,05 %)

165 Вт + 165 Вт (6  $\Omega$ /Ом, 1 кГц при общем коэффициенте гармоник 0,7 %)

#### Динамическая мощность:

130 Вт x 2 канала (8  $\Omega$ /Ом)

190 Вт x 2 канала (4  $\Omega$ /Ом)

#### Выходные разъемы:

6 – 16  $\Omega$ /Ом



**• Аналоговые**

<b>Входная чувствительность/входной импеданс:</b>	200 мВ/47 кΩ/кОм
<b>Частотная характеристика:</b>	10 Гц – 100 кГц; +1, –3 дБ (режим DIRECT)
<b>Отношение сигнал/шум:</b>	102 дБ (IHF–A средневзвешенное, режим DIRECT)
<b>Коэффициент нелинейных искажений:</b>	0,005 % (20 Гц – 20 кГц) (режим DIRECT)
<b>Номинальная мощность:</b>	1,2 В

**• Цифровая секция**

<b>Выход цифроаналогового преобразователя:</b>	Выходное номинальное напряжение: 2 В (при уровне воспроизведения 0 дБ) Полный коэффициент нелинейных искажений: 0,008 % (1 кГц, при уровне воспроизведения 0 дБ) Отношение сигнал/шум: 102 дБ Динамический диапазон: 100 дБ
<b>Цифровой вход:</b>	Формат — цифровой аудиоинтерфейс

**• Предусилитель для проигрывателя (вход PHONO — выход MEDIA PLAYER OUT)**

<b>Входная чувствительность:</b>	2,5 мВ
<b>Отклонение от характеристики RIAA:</b>	±1 дБ (20 Гц – 20 кГц)
<b>Отношение сигнал/шум:</b>	74 дБ (вес А с входом 5 мВ)
<b>Номинальная мощность:</b>	150 мВ
<b>Коэффициент нелинейных искажений:</b>	0,03 % (1 кГц, 3 В)



## ■ Видеосекция

- Стандартные видеоразъемы

**Входной/выходной уровень и импеданс:** размах 1 В, 75 Ω/Ом

**Частотная характеристика:** 5 Гц – 10 МГц; 0, –3 дБ

- Компонентный видеовход

**Входной/выходной уровень и импеданс:** Y (сигнал яркости) — размах 1 В, 75 Ω/Ом

Сигнал P<sub>B</sub> / C<sub>B</sub> — 0,7 В, 75 Ω/Ом

Сигнал P<sub>R</sub> / C<sub>R</sub> — 0,7 В, 75 Ω/Ом

**Частотная характеристика:** 5 Гц – 60 МГц; 0, –3 дБ

## ■ Секция тюнера

(Вход ANTENNA — выход MEDIA PLAYER)

**[FM]**

(Примечание: мкВ на 75 Ω/Ом, 0 дБf = 1 × 10<sup>-15</sup> Вт)

**Диапазон приема:** 87,50 МГц — 108,00 МГц

**Реальная чувствительность:** 1,2 мкВ (12,8 дБf)

**Чувствительность при отношении сигнал/шум 50 дБ:** MONO 2,8 мкВ (20,2 дБf)

**S/N (IHF-A средневзвешенное) :** MONO 70 дБ

STEREO 67 дБ

**Искажение (1 КГц):** MONO 0,7 % (1 кГц)

STEREO 1,0 % (1 кГц)





## ■ Общие

<b>Блок питания:</b>	Переменный ток 230 В, 50/60 Гц
<b>Энергопотребление:</b>	670 Вт
<b>Энергопотребление в режиме ожидания:</b>	0,1 Вт
<b>Энергопотребление в режиме ожидания СЕС:</b>	0,5 Вт
<b>Энергопотребление в режиме ожидания при подключении к сети:</b>	2,7 Вт

\* В целях усовершенствования технические характеристики и конструкция могут изменяться без уведомления.



# Предметный указатель

## Числовые данные

3D .....	229
4K .....	229

## A

AirPlay .....	97, 245
ALAC .....	245
App Store .....	245
Audyssey Dynamic EQ® .....	245
Audyssey Dynamic Surround Expansion .....	245
Audyssey Dynamic Volume® .....	245
Audyssey MultEQ® XT32 .....	245

## C

Content Type .....	229
--------------------	-----

## D

Deep Color .....	229
Denon Link HD .....	43
DLNA .....	246
Dolby	
Dolby Digital .....	111, 246
Dolby Digital EX .....	111, 246
Dolby Digital Plus .....	111, 246
Dolby Pro Logic II .....	111, 246
Dolby Pro Logic IIx .....	111, 246
Dolby Pro Logic IIz .....	111, 247
Dolby TrueHD .....	111, 247

DTS .....	247
DTS 96/24 .....	112, 247
DTS Digital Surround .....	247
DTS-ES Discrete 6.1 .....	112, 247
DTS-ES Matrix 6.1 .....	112, 247
DTS Express .....	112, 248
DTS-HD .....	112, 248
DTS-HD High Resolution Audio .....	248
DTS-HD Master Audio .....	248
DTS Neo:X .....	112, 248

## F

FLAC .....	249
Flickr .....	86
FM .....	64

## H

HDCP .....	231, 249
------------	----------

## I

InstaPrevue .....	123
iTunes .....	249

## L

Last.fm .....	81
LFE .....	249

## M

MAIN ZONE .....	250
MP3 .....	250
MPEG .....	250

## P

PTY .....	67
-----------	----

## R

RDS .....	67
-----------	----

## S

Spotify .....	90
---------------	----

## T

TP .....	68
----------	----

## V

vTuner .....	76, 250
--------------	---------









## W

Windows Media DRM .....	250
Windows Media Player .....	250
WMA .....	250

## Z

ZONE2/ZONE3 .....	17, 133, 251
-------------------	--------------



 <b>А</b>	Автоотключение .....198	Временное отключение звука ..... 55 Входной сигнал ..... 242 Выбор источника входного сигнала ..... 54	 <b>И</b>	Импеданс акустической системы ..... 251 Информация ..... 199 Аудио ..... 199 Видео ..... 200 Зона ..... 200 Нотификации ..... 200 Программное обеспечение ..... 200	
 <b>Б</b>	Би-ампинг ..... 33 Быстрый выбор ..... 128	 <b>Г</b>	 <b>К</b>	Кабели ..... 24 Карта меню ..... 139 Setup Assistant ..... 145 Speakers (Акустическая система) ..... 143, 172 Аудио ..... 139, 149 Видео ..... 141, 161 Входы ..... 142, 168 Главный ..... 144, 195 Сеть ..... 143, 191 Коды предварительной настройки ..... 205, 268 Комнатная антенна FM ..... 48 Комплект поставки ..... 7	
 <b>В</b>	Ввод символов ..... 147 Веб-управление ..... 131 Включение питания ..... 54 Воспроизведение ALAC ..... 61, 77 FLAC ..... 61, 77 Flickr ..... 86 FM ..... 65 iPod (USB) ..... 56 JPEG ..... 61, 77 Last.fm ..... 81 MP3 ..... 61, 73, 77 MPEG-4 AAC ..... 61, 73, 77 NAS ..... 77 PTY ..... 67 RDS ..... 67 Spotify ..... 90 TP ..... 68 WAV ..... 61, 77 WMA ..... 61, 73, 77 ZONE2/ZONE3 ..... 137 Запоминающее устройство USB ..... 61 Интернет-радио ..... 73 ПК ..... 77 Проигрыватель Blu-ray ..... 55 Проигрыватель DVD ..... 55 Радиотекст ..... 69	 <b>Д</b>	 <b>З</b>	Динамический диапазон ..... 251 Дисплей ..... 16	Задняя панель ..... 18 Звуковой режим ..... 108, 116, 239 Audyssey DSX® ..... 113 DIRECT ..... 110, 115 Dolby ..... 111 DTS ..... 112 PCM многоканальный ..... 113 PURE DIRECT ..... 110, 115 STEREO ..... 115 Оригинальный ..... 114



 **М**

Меню настроек тюнера	
Авто установок .....	71
Имя установки .....	71
Предустановка памяти .....	70
Пропуск установки .....	72
Прямая настройка .....	66
Режим настройки .....	69
Меню удобных функций	
Видео отбор .....	105
Все Зоны Stereo .....	107
Запомнить избранное .....	102
Инт.показа .....	105
Повторение .....	101
Поиск текста .....	103
Режим картинки .....	106
Слайдшоу .....	104
Случайный .....	101
Удалить в избранное .....	103
Модем .....	251

 **Н**

Настройки Audyssey .....	155, 174
Настройки аудио .....	149
Настройки видео .....	161
Наушники .....	14

 **О**

обозревателя iPod .....	58
-------------------------	----

 **П**

Панорамный тыловой громкоговоритель .....	27, 31
Параметры сети .....	191
Передняя панель .....	12
Плюс новая функция .....	202
Повторение .....	60, 101
Подсоединение	
FM .....	48
iPod (USB) .....	46
REMOTE CONTROL .....	51
TRIGGER OUT .....	51
Громкоговорители .....	28
Домашняя сеть (LAN) .....	49
Запоминающее устройство USB .....	46
Кабель питания .....	52
Проигрыватель .....	45
Проигрыватель дисков Blu-Ray (Denon Link HD) ...	43
ТВ .....	37, 38, 39
Усилитель мощности .....	35
Цифровая видеокамера .....	44
Позиция слушателя .....	173
Понижающий микс .....	251
Преобразование видео .....	232
Прогр. Обновление .....	201
Пульт дистанционного управления .....	21
Установка батареек .....	8

 **Р**

Радиотекст .....	69
Регулировка общего уровня громкости .....	55

 **С**

Сброс настроек микропроцессора .....	228
Случайный .....	60, 101
Советы .....	212
Сообщения об ошибках (Установка Audyssey®) ...	179
Схема защиты .....	251

 **Т**

Таймер сна .....	126
------------------	-----

 **У**

Управление HDMI .....	122, 163
Установка Audyssey® .....	172
Устранение неполадок .....	214

 **Ф**

Фронтальный верхний громкоговоритель .....	27, 31
Фронтальный широтный громкоговоритель ...	27, 31

 **Ч**

Частота дискретизации .....	251
-----------------------------	-----



## Лицензия

**В данном разделе приводится описание лицензии на программное обеспечение, используемое для данного устройства. Для правильной передачи содержания используется оригинал на английском языке.**

### Boost

<http://www.boost.org/>

Boost Software License- Version 1.0- August 17th, 2003

Permission is hereby granted, free of charge, to any person or organization obtaining a copy of the software and accompanying documentation covered by this license (the "Software") to use, reproduce, display, distribute, execute, and transmit the Software, and to prepare derivative works of the Software, and to permit third-parties to whom the Software is furnished to do so, all subject to the following:

The copyright notices in the Software and this entire statement, including the above license grant, this restriction and the following disclaimer, must be included in all copies of the Software, in whole or in part, and all derivative works of the Software, unless such copies or derivative works are solely in the form of machine-executable object code generated by a source language processor.

THE SOFTWARE IS PROVIDED "AS IS", WITHOUT WARRANTY OF ANY KIND, EXPRESS OR IMPLIED, INCLUDING BUT NOT LIMITED TO THE WARRANTIES OF MERCHANTABILITY, FITNESS FOR A PARTICULAR PURPOSE, TITLE AND NON-INFRINGEMENT. IN NO EVENT SHALL THE COPYRIGHT HOLDERS OR ANYONE DISTRIBUTING THE SOFTWARE BE LIABLE FOR ANY DAMAGES OR OTHER LIABILITY, WHETHER IN CONTRACT, TORT OR OTHERWISE, ARISING FROM, OUT OF OR IN CONNECTION WITH THE SOFTWARE OR THE USE OR OTHER DEALINGS IN THE SOFTWARE.

### Expat

<http://www.jclark.com/xml/expat.html>

Expat License. Copyright (c) 1998, 1999, 2000 Thai Open Source Software Center Ltd

Permission is hereby granted, free of charge, to any person obtaining a copy of this software and associated documentation files (the "Software"), to deal in the Software without restriction, including without limitation the rights to use, copy, modify, merge, publish, distribute, sublicense, and/or sell copies of the Software, and to permit persons to whom the Software is furnished to do so, subject to the following conditions:

The above copyright notice and this permission notice shall be included in all copies or substantial portions of the Software.

THE SOFTWARE IS PROVIDED "AS IS", WITHOUT WARRANTY OF ANY KIND, EXPRESS OR IMPLIED, INCLUDING BUT NOT LIMITED TO THE WARRANTIES OF MERCHANTABILITY, FITNESS FOR A PARTICULAR PURPOSE AND NON-INFRINGEMENT. IN NO EVENT SHALL THE AUTHORS OR COPYRIGHT HOLDERS BE LIABLE FOR ANY CLAIM, DAMAGES OR OTHER LIABILITY, WHETHER IN AN ACTION OF CONTRACT, TORT OR OTHERWISE, ARISING FROM, OUT OF OR IN CONNECTION WITH THE SOFTWARE OR THE USE OR OTHER DEALINGS IN THE SOFTWARE.

### FastDelegate

<http://www.codeproject.com/KB/cpp/FastDelegate.aspx>

THE WORK (AS DEFINED BELOW) IS PROVIDED UNDER THE TERMS OF THIS CODE PROJECT OPEN LICENSE ("LICENSE"). THE WORK IS PROTECTED BY COPYRIGHT AND/OR OTHER APPLICABLE LAW. ANY USE OF THE WORK OTHER THAN AS AUTHORIZED UNDER THIS LICENSE OR COPYRIGHT LAW IS PROHIBITED.

BY EXERCISING ANY RIGHTS TO THE WORK PROVIDED HEREIN, YOU ACCEPT AND AGREE TO BE BOUND BY THE TERMS OF THIS LICENSE. THE AUTHOR GRANTS YOU THE RIGHTS CONTAINED HEREIN IN CONSIDERATION OF YOUR ACCEPTANCE OF SUCH TERMS AND CONDITIONS. IF YOU DO NOT AGREE TO ACCEPT AND BE BOUND BY THE TERMS OF THIS LICENSE, YOU CANNOT MAKE ANY USE OF THE WORK.

1. Definitions.

- a. "Articles" means, collectively, all articles written by Author which describes how the Source Code and Executable Files for the Work may be used by a user.
- b. "Author" means the individual or entity that offers the Work under the terms of this License.
- c. "Derivative Work" means a work based upon the Work or upon the Work and other pre-existing works.
- d. "Executable Files" refer to the executables, binary files, configuration and any required data files included in the Work.
- e. "Publisher" means the provider of the website, magazine, CD-ROM, DVD or other medium from or by which the Work is obtained by You.
- f. "Source Code" refers to the collection of source code and configuration files used to create the Executable Files.



- g. "Standard Version" refers to such a Work if it has not been modified, or has been modified in accordance with the consent of the Author, such consent being in the full discretion of the Author.
- h. "Work" refers to the collection of files distributed by the Publisher, including the Source Code, Executable Files, binaries, data files, documentation, whitepapers and the Articles.
- i. "You" is you, an individual or entity wishing to use the Work and exercise your rights under this License.
2. Fair Use/Fair Use Rights. Nothing in this License is intended to reduce, limit, or restrict any rights arising from fair use, fair dealing, first sale or other limitations on the exclusive rights of the copyright owner under copyright law or other applicable laws.
3. License Grant. Subject to the terms and conditions of this License, the Author hereby grants You a worldwide, royalty-free, non-exclusive, perpetual (for the duration of the applicable copyright) license to exercise the rights in the Work as stated below:
- You may use the standard version of the Source Code or Executable Files in Your own applications.
  - You may apply bug fixes, portability fixes and other modifications obtained from the Public Domain or from the Author. A Work modified in such a way shall still be considered the standard version and will be subject to this License.
  - You may otherwise modify Your copy of this Work (excluding the Articles) in any way to create a Derivative Work, provided that You insert a prominent notice in each changed file stating how, when and where You changed that file.
  - You may distribute the standard version of the Executable Files and Source Code or Derivative Work in aggregate with other (possibly commercial) programs as part of a larger (possibly commercial) software distribution.
- e. The Articles discussing the Work published in any form by the author may not be distributed or republished without the Author's consent. The author retains copyright to any such Articles. You may use the Executable Files and Source Code pursuant to this License but you may not repost or republish or otherwise distribute or make available the Articles, without the prior written consent of the Author.
- Any subroutines or modules supplied by You and linked into the Source Code or Executable Files this Work shall not be considered part of this Work and will not be subject to the terms of this License.
4. Patent License. Subject to the terms and conditions of this License, each Author hereby grants to You a perpetual, worldwide, non-exclusive, no-charge, royalty-free, irrevocable (except as stated in this section) patent license to make, have made, use, import, and otherwise transfer the Work.
5. Restrictions. The license granted in Section 3 above is expressly made subject to and limited by the following restrictions:
- You agree not to remove any of the original copyright, patent, trademark, and attribution notices and associated disclaimers that may appear in the Source Code or Executable Files.
  - You agree not to advertise or in any way imply that this Work is a product of Your own.
  - The name of the Author may not be used to endorse or promote products derived from the Work without the prior written consent of the Author.
  - You agree not to sell, lease, or rent any part of the Work. This does not restrict you from including the Work or any part of the Work inside a larger software distribution that itself is being sold. The Work by itself, though, cannot be sold, leased or rented.
- e. You may distribute the Executable Files and Source Code only under the terms of this License, and You must include a copy of, or the Uniform Resource Identifier for, this License with every copy of the Executable Files or Source Code You distribute and ensure that anyone receiving such Executable Files and Source Code agrees that the terms of this License apply to such Executable Files and/or Source Code. You may not offer or impose any terms on the Work that alter or restrict the terms of this License or the recipients' exercise of the rights granted hereunder. You may not sublicense the Work. You must keep intact all notices that refer to this License and to the disclaimer of warranties. You may not distribute the Executable Files or Source Code with any technological measures that control access or use of the Work in a manner inconsistent with the terms of this License.
- f. You agree not to use the Work for illegal, immoral or improper purposes, or on pages containing illegal, immoral or improper material. The Work is subject to applicable export laws. You agree to comply with all such laws and regulations that may apply to the Work after Your receipt of the Work.



6. Representations, Warranties and Disclaimer. THIS WORK IS PROVIDED "AS IS"; "WHERE IS" AND "AS AVAILABLE"; WITHOUT ANY EXPRESS OR IMPLIED WARRANTIES OR CONDITIONS OR GUARANTEES. YOU, THE USER, ASSUME ALL RISK IN ITS USE, INCLUDING COPYRIGHT INFRINGEMENT, PATENT INFRINGEMENT, SUITABILITY, ETC. AUTHOR EXPRESSLY DISCLAIMS ALL EXPRESS, IMPLIED OR STATUTORY WARRANTIES OR CONDITIONS, INCLUDING WITHOUT LIMITATION, WARRANTIES OR CONDITIONS OF MERCHANTABILITY, MERCHANTABLE QUALITY OR FITNESS FOR A PARTICULAR PURPOSE, OR ANY WARRANTY OF TITLE OR NON-INFRINGEMENT, OR THAT THE WORK (OR ANY PORTION THEREOF) IS CORRECT, USEFUL, BUG-FREE OR FREE OF VIRUSES. YOU MUST PASS THIS DISCLAIMER ON WHENEVER YOU DISTRIBUTE THE WORK OR DERIVATIVE WORKS.
7. Indemnity. You agree to defend, indemnify and hold harmless the Author and the Publisher from and against any claims, suits, losses, damages, liabilities, costs, and expenses (including reasonable legal or attorneys' fees) resulting from or relating to any use of the Work by You.
8. Limitation on Liability. EXCEPT TO THE EXTENT REQUIRED BY APPLICABLE LAW, IN NO EVENT WILL THE AUTHOR OR THE PUBLISHER BE LIABLE TO YOU ON ANY LEGAL THEORY FOR ANY SPECIAL, INCIDENTAL, CONSEQUENTIAL, PUNITIVE OR EXEMPLARY DAMAGES ARISING OUT OF THIS LICENSE OR THE USE OF THE WORK OR OTHERWISE, EVEN IF THE AUTHOR OR THE PUBLISHER HAS BEEN ADVISED OF THE POSSIBILITY OF SUCH DAMAGES.
9. Termination.
- This License and the rights granted hereunder will terminate automatically upon any breach by You of any term of this License. Individuals or entities who have received Derivative Works from You under this License, however, will not have their licenses terminated provided such individuals or entities remain in full compliance with those licenses. Sections 1, 2, 6, 7, 8, 9, 10 and 11 will survive any termination of this License.
  - If You bring a copyright, trademark, patent or any other infringement claim against any contributor over infringements You claim are made by the Work, your License from such contributor to the Work ends automatically.
  - Subject to the above terms and conditions, this License is perpetual (for the duration of the applicable copyright in the Work). Notwithstanding the above, the Author reserves the right to release the Work under different license terms or to stop distributing the Work at any time; provided, however that any such election will not serve to withdraw this License (or any other license that has been, or is required to be, granted under the terms of this License), and this License will continue in full force and effect unless terminated as stated above.
10. Publisher. The parties hereby confirm that the Publisher shall not, under any circumstances, be responsible for and shall not have any liability in respect of the subject matter of this License. The Publisher makes no warranty whatsoever in connection with the Work and shall not be liable to You or any party on any legal theory for any damages whatsoever, including without limitation any general, special, incidental or consequential damages arising in connection to this license. The Publisher reserves the right to cease making the Work available to You at any time without notice
11. Miscellaneous
- This License shall be governed by the laws of the location of the head office of the Author or if the Author is an individual, the laws of location of the principal place of residence of the Author.
  - If any provision of this License is invalid or unenforceable under applicable law, it shall not affect the validity or enforceability of the remainder of the terms of this License, and without further action by the parties to this License, such provision shall be reformed to the minimum extent necessary to make such provision valid and enforceable.
  - No term or provision of this License shall be deemed waived and no breach consented to unless such waiver or consent shall be in writing and signed by the party to be charged with such waiver or consent.
  - This License constitutes the entire agreement between the parties with respect to the Work licensed herein. There are no understandings, agreements or representations with respect to the Work not specified herein. The Author shall not be bound by any additional provisions that may appear in any communication from You. This License may not be modified without the mutual written agreement of the Author and You.



<http://www.xiph.org/ogg/>

Copyright (c) 2002, Xiph.org Foundation

Redistribution and use in source and binary forms, with or without modification, are permitted provided that the following conditions are met:

- Redistributions of source code must retain the above copyright notice, this list of conditions and the following disclaimer.



- Redistributions in binary form must reproduce the above copyright notice, this list of conditions and the following disclaimer in the documentation and/or other materials provided with the distribution.
- Neither the name of the Xiph.org Foundation nor the names of its contributors may be used to endorse or promote products derived from this software without specific prior written permission.

THIS SOFTWARE IS PROVIDED BY THE COPYRIGHT HOLDERS AND CONTRIBUTORS "AS IS" AND ANY EXPRESS OR IMPLIED WARRANTIES, INCLUDING, BUT NOT LIMITED TO, THE IMPLIED WARRANTIES OF MERCHANTABILITY AND FITNESS FOR A PARTICULAR PURPOSE ARE DISCLAIMED. IN NO EVENT SHALL THE FOUNDATION OR CONTRIBUTORS BE LIABLE FOR ANY DIRECT, INDIRECT, INCIDENTAL, SPECIAL, EXEMPLARY, OR CONSEQUENTIAL DAMAGES (INCLUDING, BUT NOT LIMITED TO, PROCUREMENT OF SUBSTITUTE GOODS OR SERVICES; LOSS OF USE, DATA, OR PROFITS; OR BUSINESS INTERRUPTION) HOWEVER CAUSED AND ON ANY THEORY OF LIABILITY, WHETHER IN CONTRACT, STRICT LIABILITY, OR TORT (INCLUDING NEGLIGENCE OR OTHERWISE) ARISING IN ANY WAY OUT OF THE USE OF THIS SOFTWARE, EVEN IF ADVISED OF THE POSSIBILITY OF SUCH DAMAGE.

### libvorbis

<http://www.xiph.org/vorbis/>

Copyright (c) 2002-2004 Xiph.org Foundation

Redistribution and use in source and binary forms, with or without modification, are permitted provided that the following conditions are met:

- Redistributions of source code must retain the above copyright notice, this list of conditions and the following disclaimer.
- Redistributions in binary form must reproduce the above copyright notice, this list of conditions and the following disclaimer in the documentation and/or other materials provided with the distribution.
- Neither the name of the Xiph.org Foundation nor the names of its contributors may be used to endorse or promote products derived from this software without specific prior written permission.

THIS SOFTWARE IS PROVIDED BY THE COPYRIGHT HOLDERS AND CONTRIBUTORS "AS IS" AND ANY EXPRESS OR IMPLIED WARRANTIES, INCLUDING, BUT NOT LIMITED TO, THE IMPLIED WARRANTIES OF MERCHANTABILITY AND FITNESS FOR A PARTICULAR PURPOSE ARE DISCLAIMED. IN NO EVENT SHALL THE FOUNDATION OR CONTRIBUTORS BE LIABLE FOR ANY DIRECT, INDIRECT, INCIDENTAL, SPECIAL, EXEMPLARY, OR CONSEQUENTIAL DAMAGES (INCLUDING, BUT NOT LIMITED TO, PROCUREMENT OF SUBSTITUTE GOODS OR SERVICES; LOSS OF USE, DATA, OR PROFITS; OR BUSINESS INTERRUPTION) HOWEVER CAUSED AND ON ANY THEORY OF LIABILITY, WHETHER IN CONTRACT, STRICT LIABILITY, OR TORT (INCLUDING NEGLIGENCE OR OTHERWISE) ARISING IN ANY WAY OUT OF THE USE OF THIS SOFTWARE, EVEN IF ADVISED OF THE POSSIBILITY OF SUCH DAMAGE.

### Tremolo

<http://wss.co.uk/pinknoise/tremolo>

Copyright (C) 2002-2009 Xiph.org Foundation Changes  
Copyright (C) 2009-2010 Robin Watts for Pinknoise Productions Ltd

Redistribution and use in source and binary forms, with or without modification, are permitted provided that the following conditions are met:

- Redistributions of source code must retain the above copyright notice, this list of conditions and the following disclaimer.
- Redistributions in binary form must reproduce the above copyright notice, this list of conditions and the following disclaimer in the documentation and/or other materials provided with the distribution.
- Neither the name of the Xiph.org Foundation nor the names of its contributors may be used to endorse or promote products derived from this software without specific prior written permission.

THIS SOFTWARE IS PROVIDED BY THE COPYRIGHT HOLDERS AND CONTRIBUTORS "AS IS" AND ANY EXPRESS OR IMPLIED WARRANTIES, INCLUDING, BUT NOT LIMITED TO, THE IMPLIED WARRANTIES OF MERCHANTABILITY AND FITNESS FOR A PARTICULAR PURPOSE ARE DISCLAIMED. IN NO EVENT SHALL THE FOUNDATION OR CONTRIBUTORS BE LIABLE FOR ANY DIRECT, INDIRECT, INCIDENTAL, SPECIAL, EXEMPLARY, OR CONSEQUENTIAL DAMAGES (INCLUDING, BUT NOT LIMITED TO, PROCUREMENT OF SUBSTITUTE GOODS OR SERVICES; LOSS OF USE, DATA, OR PROFITS; OR BUSINESS INTERRUPTION) HOWEVER CAUSED AND ON ANY THEORY OF LIABILITY, WHETHER IN CONTRACT, STRICT LIABILITY, OR TORT (INCLUDING NEGLIGENCE OR OTHERWISE) ARISING IN ANY WAY OUT OF THE USE OF THIS SOFTWARE, EVEN IF ADVISED OF THE POSSIBILITY OF SUCH DAMAGE.





**☐ Tremor**

<http://wiki.xiph.org/index.php/Tremor>

Copyright (c) 2002, Xiph.org Foundation

Redistribution and use in source and binary forms, with or without modification, are permitted provided that the following conditions are met:

- Redistributions of source code must retain the above copyright notice, this list of conditions and the following disclaimer.
- Redistributions in binary form must reproduce the above copyright notice, this list of conditions and the following disclaimer in the documentation and/or other materials provided with the distribution.
- Neither the name of the Xiph.org Foundation nor the names of its contributors may be used to endorse or promote products derived from this software without specific prior written permission.

THIS SOFTWARE IS PROVIDED BY THE COPYRIGHT HOLDERS AND CONTRIBUTORS "AS IS" AND ANY EXPRESS OR IMPLIED WARRANTIES, INCLUDING, BUT NOT LIMITED TO, THE IMPLIED WARRANTIES OF MERCHANTABILITY AND FITNESS FOR A PARTICULAR PURPOSE ARE DISCLAIMED. IN NO EVENT SHALL THE FOUNDATION OR CONTRIBUTORS BE LIABLE FOR ANY DIRECT, INDIRECT, INCIDENTAL, SPECIAL, EXEMPLARY, OR CONSEQUENTIAL DAMAGES (INCLUDING, BUT NOT LIMITED TO, PROCUREMENT OF SUBSTITUTE GOODS OR SERVICES; LOSS OF USE, DATA, OR PROFITS; OR BUSINESS INTERRUPTION) HOWEVER CAUSED AND ON ANY THEORY OF LIABILITY, WHETHER IN CONTRACT, STRICT LIABILITY, OR TORT (INCLUDING NEGLIGENCE OR OTHERWISE) ARISING IN ANY WAY OUT OF THE USE OF THIS SOFTWARE, EVEN IF ADVISED OF THE POSSIBILITY OF SUCH DAMAGE.

**☐ Mersenne Twister**

<http://www.math.sci.hiroshima-u.ac.jp/~m-mat/MT/MT2002/CODES/mt19937ar.c>

Copyright (C) 1997 - 2002, Makoto Matsumoto and Takuji Nishimura,  
All rights reserved.

Redistribution and use in source and binary forms, with or without modification, are permitted provided that the following conditions are met:

1. Redistributions of source code must retain the above copyright notice, this list of conditions and the following disclaimer.

2. Redistributions in binary form must reproduce the above copyright notice, this list of conditions and the following disclaimer in the documentation and/or other materials provided with the distribution.
3. The names of its contributors may not be used to endorse or promote products derived from this software without specific prior written permission.

THIS SOFTWARE IS PROVIDED BY THE COPYRIGHT HOLDERS AND CONTRIBUTORS "AS IS" AND ANY EXPRESS OR IMPLIED WARRANTIES, INCLUDING, BUT NOT LIMITED TO, THE IMPLIED WARRANTIES OF MERCHANTABILITY AND FITNESS FOR A PARTICULAR PURPOSE ARE DISCLAIMED. IN NO EVENT SHALL THE COPYRIGHT OWNER OR CONTRIBUTORS BE LIABLE FOR ANY DIRECT, INDIRECT, INCIDENTAL, SPECIAL, EXEMPLARY, OR CONSEQUENTIAL DAMAGES (INCLUDING, BUT NOT LIMITED TO, PROCUREMENT OF SUBSTITUTE GOODS OR SERVICES; LOSS OF USE, DATA, OR PROFITS; OR BUSINESS INTERRUPTION) HOWEVER CAUSED AND ON ANY THEORY OF LIABILITY, WHETHER IN CONTRACT, STRICT LIABILITY, OR TORT (INCLUDING NEGLIGENCE OR OTHERWISE) ARISING IN ANY WAY OUT OF THE USE OF THIS SOFTWARE, EVEN IF ADVISED OF THE POSSIBILITY OF SUCH DAMAGE.



**zlib**

<http://www.zlib.net/>

zlib.h – interface of the 'zlib' general purpose compression library version 1.2.3, July 18th, 2005

Copyright (C) 1995-2004 Jean-loup Gailly and Mark Adler

This software is provided 'as-is', without any express or implied warranty. In no event will the authors be held liable for any damages arising from the use of this software.

Permission is granted to anyone to use this software for any purpose, including commercial applications, and to alter it and redistribute it freely, subject to the following restrictions:

1. The origin of this software must not be misrepresented; you must not claim that you wrote the original software. If you use this software in a product, an acknowledgment in the product documentation would be appreciated but is not required.
2. Altered source versions must be plainly marked as such, and must not be misrepresented as being the original software.
3. This notice may not be removed or altered from any source distribution.

Jean-loup Gailly [jloup@gzip.org](mailto:jloup@gzip.org), Mark Adler [madler@alumni.caltech.edu](mailto:madler@alumni.caltech.edu)

**cURL**

<http://curl.haxx.se>

COPYRIGHT AND PERMISSION NOTICE

Copyright (c) 1996 - 2011, Daniel Stenberg, <[daniel@haxx.se](mailto:daniel@haxx.se)>.

All rights reserved.

Permission to use, copy, modify, and distribute this software for any purpose with or without fee is hereby granted, provided that the above copyright notice and this permission notice appear in all copies.

THE SOFTWARE IS PROVIDED "AS IS" WITHOUT WARRANTY OF ANY KIND, EXPRESS OR IMPLIED, INCLUDING BUT NOT LIMITED TO THE WARRANTIES OF MERCHANTABILITY, FITNESS FOR A PARTICULAR PURPOSE AND NONINFRINGEMENT OF THIRD PARTY RIGHTS. IN NO EVENT SHALL THE AUTHORS OR COPYRIGHT HOLDERS BE LIABLE FOR ANY CLAIM, DAMAGES OR OTHER LIABILITY, WHETHER IN AN ACTION OF CONTRACT, TORT OR OTHERWISE, ARISING FROM, OUT OF OR IN CONNECTION WITH THE SOFTWARE OR THE USE OR OTHER DEALINGS IN THE SOFTWARE.

Except as contained in this notice, the name of a copyright holder shall not be used in advertising or otherwise to promote the sale, use or other dealings in this Software without prior written authorization of the copyright holder.

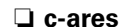
**c-ares**

<http://c-ares.haxx.se>

Copyright 1998 by the Massachusetts Institute of Technology.

Permission to use, copy, modify, and distribute this software and its documentation for any purpose and without fee is hereby granted, provided that the above copyright notice appear in all copies and that both that copyright notice and this permission notice appear in supporting documentation, and that the name of M.I.T. not be used in advertising or publicity pertaining to distribution of the software without specific, written prior permission. M.I.T. makes no representations about the suitability of this software for any purpose. It is provided "as is" without express or implied warranty.



## ■ Информация о лицензии на программное обеспечение, используемое с данным устройством

**О лицензии GPL (стандартная общественная лицензия GNU), лицензия LGPL (стандартная общественная лицензия ограниченного применения GNU)**

В данном продукте используется программное обеспечение GPL/LGPL и программное обеспечение других производителей.

После приобретения продукта вы можете получать, изменять или распространять код программного обеспечения GPL/LGPL, используемого в данном продукте.

DENON предоставляет исходный программный код, основанный на лицензиях GPL и LPGL по цене приобретения на основании вашего запроса в центр по обслуживанию клиентов. Однако помните, что мы не даем гарантий по исходному коду. Также помните, что мы не осуществляем поддержку содержимого исходного кода.



# Список кодов предварительной настройки

Для возврата кода предустановки к настройкам по умолчанию зарегистрируйте код AVR "73347" для кнопки, код предустановки которой необходимо отменить.

## AVR

**D** Denon 73347

## Группа CBL/SAT

Регистрируемая кнопка источника входного сигнала:

CBL/  
SAT

GAME

MEDIA  
PLAYER

AUX1

AUX2

### CBL

<b>A</b>	AT&T	00858
<b>B</b>	Bright House	01376, 01877
<b>C</b>	Cable & Wireless	01068
	Cable One	01376, 01877
	Cablevision	01376, 01877
	Charter	01376, 01877
	Cisco	01877, 00858, 02378
	Com Hem	02015
	Comcast	01376, 01877
	Cox	01376, 01877
<b>D</b>	Daeryung	01877
<b>F</b>	Freebox	01976
<b>I</b>	Insight	01376, 01877
<b>K</b>	KabelBW	02174
	Knology	01877
<b>M</b>	Mediacom	01376, 01877
	Motorola	01376, 00858, 02378
<b>N</b>	NTL	01060, 01068

<b>O</b>	Ono	01068
	Optus	01060
<b>P</b>	Pace	01376, 01877, 01060, 01068
	Philips	02174
	Pioneer	01877
	Premiere	02174
<b>R</b>	RCN	01376
	Rogers	01877
<b>S</b>	Samsung	01877, 01060, 02015, 02174
	Scientific Atlanta	01877, 00858
	Shaw	01376
	Stofa	02015
	Suddenlink	01376, 01877
<b>T</b>	Telewest	01068
	Thomson	02174
	Time Warner	01376, 01877
<b>V</b>	Verizon	02378
	Videotron	01877
	Virgin Media	01060, 01068
	VTR	01376

<b>W</b>	WideOpenWest	01877
<b>Z</b>	Ziggo	02015

### Соединение CBL/PVR

<b>B</b>	Bright House	01376, 01877
<b>C</b>	Cable One	01376, 01877
	Cablevision	01376, 01877
	Charter	01376, 01877
	Cisco	01877
	Comcast	01376, 01877
	Cox	01376, 01877
<b>F</b>	Freebox	01976
<b>I</b>	Insight	01376, 01877
<b>K</b>	Knology	01877
<b>M</b>	Mediacom	01376, 01877
	Motorola	01376
<b>P</b>	Pace	01877
	Pioneer	01877
<b>R</b>	Rogers	01877



## Группа CBL/SAT

Регистрируемая кнопка источника входного сигнала:

CBL/  
SAT

GAME

MEDIA  
PLAYER

AUX1

AUX2

<b>S</b>	Samsung	01877
	Scientific Atlanta	01877
	Shaw	01376
	Suddenlink	01376, 01877
<b>T</b>	Time Warner	01376, 01877
<b>V</b>	Videotron	01877
	VTR	01376
<b>W</b>	WideOpenWest	01877

### IP TV

<b>A</b>	AT&T	00858
<b>C</b>	Cisco	00858, 02378
<b>M</b>	Motorola	01376, 00858, 02378
<b>P</b>	Philips	02174
<b>S</b>	Samsung	02174
	Scientific Atlanta	00858
<b>T</b>	Thomson	02174
<b>V</b>	Verizon	02378

### MEDIA PLAYER

<b>A</b>	Apple	02615
<b>N</b>	Netgear	03292
<b>P</b>	Philips	01272, 03526
<b>R</b>	Roku	03061
<b>S</b>	Sony	02713
<b>T</b>	Tec	03522
<b>W</b>	Western Digital	02558

### SAT

<b>A</b>	Acoustic Solutions	01284
	Alba	01284
	Amstrad	00847, 01175
	Aurora	00879
	Austar	00879
	Avanit	01631
<b>B</b>	Bell ExpressVu	00775
	Black Diamond	01284
	Boshmann	01631
	British Sky Broadcasting	00847, 01175
	BskyB	00847, 01175
	Bush	01284
<b>C</b>	Century	00856
	CityCom	01176
	Com Hem	01176, 01915
	Crown	01284
	CS	01631
<b>D</b>	Dgtec	01631
	Digi Raum Electronics	01176
	Digihome	01284
	DigiLogic	01284
	DigiQuest	01631
	DigitalBox	01631
	Digiwave	01631
	DiracTV	01377, 00099

	Dish Network	00775
	Dishpro	00775
	DRE	01176
	DSTV	00879
	Durabrand	01284
<b>E</b>	EchoStar	00775
	Edision	01631
	Energy Sistem	01631
	Expressvu	00775
<b>F</b>	Foxtel	00879, 01176, 01356
	Fuji Onkyo	01631
<b>G</b>	Galaxis	00879
	General Satellite	01176
	GOI	00775
	Gold Vision	01631
	Goodmans	01284
	Gradiente	00856, 00099
	Grundig	00847, 00879, 01284
<b>H</b>	Hitachi	01284
	HTS	00775
	Hughes Network Systems	01377
	Humax	01377, 01176, 01915
<b>I</b>	ID Digital	01176
	ILLUSION sat	01631
	Imperial	01195
	Indovision	00856
	Innova	00099



## Группа CBL/SAT

Регистрируемая кнопка источника входного сигнала:

CBL/  
SAT

GAME

MEDIA  
PLAYER

AUX1

AUX2

<b>J</b>	JVC	00775
<b>K</b>	KabelBW	01195, 01915
	Koenig	01631
<b>L</b>	Lava	01631
	Linsar	01284
	Lodos	01284
	Logik	01284
<b>M</b>	Matsui	01284
	MegaSat	01631
	Metronic	01631
	Motorola	00856
	Multichoice	00879
	MySky	01356
<b>N</b>	Netsat	00099
	NPG	01631
<b>O</b>	Onn	01284
	Optus	00879, 01356
	Orbitech	01195
	<b>P</b>	Pace
Pacific		01284
Panasat		00879
Panasonic		00847
Philips		00856, 00099
Proline		01284
<b>S</b>		SAB
	Samsung	01377, 01175
	SatyCon	01631
	Schwaiger	01631

SEG	01284	
Shark	01631	
SKY	00856, 00099, 00847, 01175	
SKY Brazil	00856	
SKY Mexico	00856	
Sky+	01175	
SkyCable	01631	
Skyplus	01175	
Skyworth	01631	
Smart	01631	
Sony	00847	
Strong	00879, 01284	
<b>T</b>	Technika	01284
	TechniSat	01195
	Techwood	01284
	Telestar	01195
	Thomson	00847, 01175
	Toshiba	01284
	Triax	01631
	Tricolor TV	01176
	UEC	00879, 01356
	<b>V</b>	Vestel
Viasat		01195
<b>W</b>	Viva	00856
	Wharfedale	01284
<b>X</b>	Xsat	00847
	Zehnder	01631
<b>Z</b>	Zenith	00856

## Соединение CBL/SAT/PVR

<b>C</b>	Com Hem	01176
<b>F</b>	Foxtel	01356
<b>H</b>	Humax	01176
<b>P</b>	Pace	01356
<b>T</b>	TechniSat	01195

## Соединение SAT/PVR

<b>A</b>	Amstrad	01175
<b>B</b>	Bell ExpressVu	00775
	British Sky Broadcasting	01175
	BskyB	01175
<b>D</b>	DirecTV	01377, 00099
	Dish Network	00775
	Dishpro	00775
<b>E</b>	Echostar	00775
	Edision	01631
Expressvu		00775
<b>F</b>	Foxtel	01356
	Fuji Onkyo	01631
<b>H</b>	Humax	01377, 01176
<b>J</b>	JVC	00775
<b>M</b>	MegaSat	01631
	MySky	01356
<b>O</b>	Orbitech	01195



## Группа CBL/SAT

Регистрируемая кнопка источника входного сигнала:



<b>P</b>	Pace	01175, 01356
	Philips	00099
<b>S</b>	Samsung	01377, 01175
	SKY	01175
	SkyCable	01631
	Skyplus	01175
	Skyworth	01631
	Smart	01631
<b>T</b>	TechniSat	01195
	Telestar	01195
	Thomson	01175
<b>V</b>	Viasat	01195



## Группа TV

Регистрируемая кнопка источника входного сигнала:



## TV

<b>A</b>	A.R. Systems	10556
	Acoustic Solutions	11037
	AEG	11037
	Akai	10556
	Akura	11037
	Alba	11037
	Alien	11037
	Amstrad	11037
	AOC	10625
	Aristona	10556
	ART	11037
<b>B</b>	Barco	10556
	Basic Line	10556, 11037
	Belstar	11037
	Berthen	10556
	Black Diamond	11037
	Blue Sky	10556, 10625, 11037
	Brandt	10625
	Bush	10556, 11037
<b>C</b>	Carad	11037
	Centrum	11037
	Clayton	11037
	CPTEC	10625
	Crown	11037
<b>D</b>	D-Vision	10556
	Daewoo	10556

	Dantax	11037
	Dual	11037
	Durabrand	11037
<b>E</b>	Elbe	10556
	Elfunk	11037
	Emerson	11864
	Excello	11037
<b>F</b>	Ferguson	10625, 11037
	Finlux	10556
	Firstline	10556, 11037
	Freesat	11636
	Funai	11037
<b>G</b>	Gaba	11037
	GE	11454, 10625
	GFM	11864
	Goodmans	10556, 10625, 11037
	Grandin	10556, 11037
	Grundig	10556
<b>H</b>	Hanseatic	10556, 10625
	Hisense	10556
	Hitachi	11643, 11037, 11691
	Hypson	10556, 11037
	Hyundai	11037
<b>I</b>	Inno Hit	11037
	Insignia	11423
	Internal	10556
<b>J</b>	Jinxing	10556
	JMB	10556

	Jubilee	10556
	JVC	11601, 11428
<b>K</b>	Kathrein	10556
	Kendo	11037
	Kennex	11037
	Kioto	10556
	Kneissel	10556
<b>L</b>	Lavis	11037
	Lenco	11037
	LG	11423, 10556
	Lifetec	11037
	Lodos	11037
	Logik	11037
	Luma	11037
	Luxor	11037
<b>M</b>	Magnavox	11454
	Manhattan	11037
	Marantz	11454, 10556
	Matsui	10556, 11037
	Mediator	10556
	Medion	10556, 11037
	MEI	11037
	Memorex	11037
	Metronic	10625
	Metz	11037
	Micromaxx	11037
	Mikomi	11037
	Mitsubishi	11250, 10556, 11037, 12313





## Группа TV

Регистрируемая кнопка источника входного сигнала:

TV  
AUDIO

<b>N</b>	Multitec	11037
	Myryad	10556
	Neckermann	10556
	NEI	11037
	Neufunk	10556
	New Tech	10556
<b>O</b>	O.K.Line	11037
	Orion	10556, 11037
	Ormond	11037
	Osaki	10556
	Otto Versand	10556
<b>P</b>	Pacific	10556, 11037
	Palladium	10556
	Panasonic	11636, 12170
	Panasonic	11636
	Philips	10810, 11454, 10556
	Phonola	10556
	Pioneer	11457, 11636
	Prinston	11037
	Proline	10625, 11037
	Protech	11037
	ProVision	10556
	Pye	10556
<b>Q</b>	Quelle	11037
<b>R</b>	Radiola	10556
	Radiotone	11037
	RCA	11454, 10625, 12429
	Reflex	11037

<b>S</b>	Roadstar	11037
	Saba	10625
	Saivod	11037
	Samsung	12051, 10556
	Sanyo	11142, 11037
	SBR	10556
	Schneider	10556, 11037
	Schoentech	11037
	Seelver	11037
	SEG	11037
	Sharp	11423, 10818, 11407, 13101
	Siera	10556
	SilverCrest	11037
	Sony	10810, 11167, 12778
	Soundwave	11037
	Standard	11037
	SuperTech	10556
	Sylvania	11864
<b>T</b>	TCL	12429
	Teac	11037
	Technica	11037
	Technics	10556
	TechniSat	10556
	Technosonic	10556, 10625
	Techwood	11037
	Tecnimagen	10556
	Telefunken	10625
	Telestar	10556

	Teletech	11037
	Tensai	11037
	Tesla	10556, 11037
	Tevion	10556, 11037
	Thomson	10625
	Tokai	11037
	Tokaido	11037
	Topline	11037
	Toshiba	11524, 11037, 11508, 12311, 13105
	TRANS-continents	10556, 11037
	Triad	10556
	Triumph	10556
	TVTEXT 95	10556
<b>U</b>	United	10556, 11037
	Universum	11037
<b>V</b>	Vestel	11037
	Victor	11428
	Vizio	11758
<b>W</b>	Waltham	11037
	Watson	11037
	Weltstar	11037
	Wharfedale	10556
	Wilson	10556
	Windsor	11037
	Windy Sam	10556
<b>Y</b>	Yamaha	11407
<b>Z</b>	Zenith	11423



## Группа TV

Регистрируемая кнопка источника входного сигнала:



### Соединение TV/DVD

<b>B</b>	Black Diamond	11037
	Blue Sky	11037
	Bush	11037
<b>C</b>	Centrum	11037
	Crown	11037
<b>D</b>	Dual	11037
<b>E</b>	Elfunk	11037
	Emerson	11864
<b>F</b>	Ferguson	11037
<b>G</b>	Goodmans	11037
<b>H</b>	Hitachi	11037
<b>L</b>	LG	11423
	Logik	11037
	Luxor	11037

<b>M</b>	Matsui	11037
<b>P</b>	Panasonic	12170
	Philips	11454, 10556
<b>S</b>	Samsung	12051
	SEG	11037
	Sharp	10818
	Sony	12778
	Sylvania	11864
<b>T</b>	Technica	11037
	Teletech	11037
	Thomson	10625
	Toshiba	11524
<b>U</b>	United	11037
<b>V</b>	Vestel	11037
<b>W</b>	Weltstar	11037

### Соединение TV/VCR

<b>F</b>	Ferguson	10625
<b>G</b>	Grundig	10556
<b>M</b>	Mitsubishi	10556
<b>P</b>	Philips	10556
<b>R</b>	Radiola	10556
<b>S</b>	Saba	10625
	Schneider	10556
	Sharp	10818
<b>T</b>	Technics	10556
	Thomson	10625



## Группа VCR/PVR

Регистрируемая кнопка источника входного сигнала:

Blu-ray

DVD

GAME

AUX1

AUX2

### VCR

**D** DirecTV 20739**H** Humax 20739**P** Philips 20739**T** TiVo 20739

### PVR

**D** DirecTV 20739**H** Humax 20739**P** Philips 20739**T** TiVo 20739

## Группа BD/DVD

Регистрируемая кнопка источника входного сигнала:

Blu-ray

DVD

GAME

AUX1

AUX2

## DVD

<b>3</b>	3D LAB	30539
<b>A</b>	Accurian	30675
	AEG	30675
	Akai	30675
	Alba	30539
	Aristona	30539
<b>B</b>	Bel Canto Design	31571
	Blue Parade	30571
	Brandt	30503
<b>C</b>	California Audio Labs	30490
	Centrum	30675
	Clatronic	30675
<b>D</b>	Dantax	30539
	Denon	30490, 31634, 33698, 32258
	Disney	30675
	DSE	30675
	Durabrand	30675
<b>E</b>	Emerson	30675
	EuroLine	30675
<b>F</b>	Finlux	30741
	Funai	30675
<b>G</b>	GFM	30675
	Go Video	30741
	GoldStar	30741
	GPX	30741
	Grundig	30539

<b>H</b>	Hanseatic	30741
	Hitachi	30573
<b>I</b>	Insignia	30675, 30741
	Integra	30571, 31634, 32147
<b>J</b>	JVC	30539, 30503
<b>K</b>	Kenwood	30490
<b>L</b>	LG	30741
	Loewe	30539, 30741
	Lumatron	30741
	Lunatron	30741
	Luxman	30573
<b>M</b>	Magnavox	30539, 30503, 30675
	Marantz	30539, 32414
	Medion	30741
	Metz	30571
	Micromedia	30539, 30503
	Micromega	30539
<b>N</b>	NAD	30741
	NEC	30741
<b>O</b>	Onkyo	30503, 32147
<b>P</b>	Panasonic	30490, 31641, 30503, 32523, 32859
	Philco	30675
	Philips	32056, 30539, 32434, 30503, 30675
	Pioneer	30571, 30142, 30631, 31571, 32442
	Polk Audio	30539
	Presidian	30675
	Pye	30539
<b>R</b>	Radionette	30741

	RCA	30571
	REC	30490
<b>S</b>	Salora	30741
	Samsung	30199, 30573, 30490
	Schneider	30539
	Semp	30503
	Sharp	30675, 32250, 32479, 33313
	Sherwood	30741
	Silva Schneider	30741
	Skantic	30539
	Sony	31633, 31516, 31033, 32178, 32180, 33519
	Sylvania	30675
	Symphonic	30675
<b>T</b>	Targa	30741
	Tchibo	30741
	TCM	30741
	Teac	30675, 30741, 30571
	Technics	30490
	Theta Digital	30571
	Toshiba	30503, 32705
<b>U</b>	United	30675
	Universum	30741
	Urban Concepts	30503
<b>W</b>	Windy Sam	30573
<b>Y</b>	Yamaha	30490, 30539, 32298
<b>Z</b>	Zenith	30503, 30741



## Группа BD/DVD

Регистрируемая кнопка источника входного сигнала:

Blu-ray

DVD

GAME

AUX1

AUX2

## Blu-ray Disc

<b>D</b>	Denon	33698, 32258
<b>F</b>	Funai	30675
<b>I</b>	Insignia	30675
	Integra	32147
<b>L</b>	LG	30741
<b>M</b>	Magnavox	30675
	Marantz	32414
<b>O</b>	Onkyo	32147
<b>P</b>	Panasonic	31641, 32523, 32859
	Philips	32434
	Pioneer	30142, 32442
<b>S</b>	Samsung	30199
	Sharp	32250, 32479, 33313
	Sony	31516, 32178, 32180, 33519
	Sylvania	30675
<b>T</b>	Toshiba	32705
<b>Y</b>	Yamaha	32298

## DVD-R

<b>A</b>	Accurian	30675
<b>D</b>	Denon	30490
<b>E</b>	Emerson	30675
<b>F</b>	Funai	30675
<b>G</b>	Go Video	30741
	GPX	30741
<b>L</b>	LG	30741
	Loewe	30741
<b>M</b>	Magnavox	30675
	Medion	30741
<b>P</b>	Panasonic	30490, 32523, 32859
	Pioneer	30631
<b>S</b>	Samsung	30490
	Sharp	30675, 32479, 33313
	Sony	31633, 31516, 31033, 32178, 32180, 33519
	Sylvania	30675
<b>T</b>	Targa	30741
<b>Z</b>	Zenith	30741

## HD-DVD

<b>L</b>	LG	30741
----------	----	-------



## Группа аудио

Регистрируемая кнопка источника входного сигнала:

CD

GAME

AUX1

AUX2

### CD

**D** Denon 42867, 42868

### CD-R

**D** Denon 42868



## ■ Размеры

Единицы измерения: мм

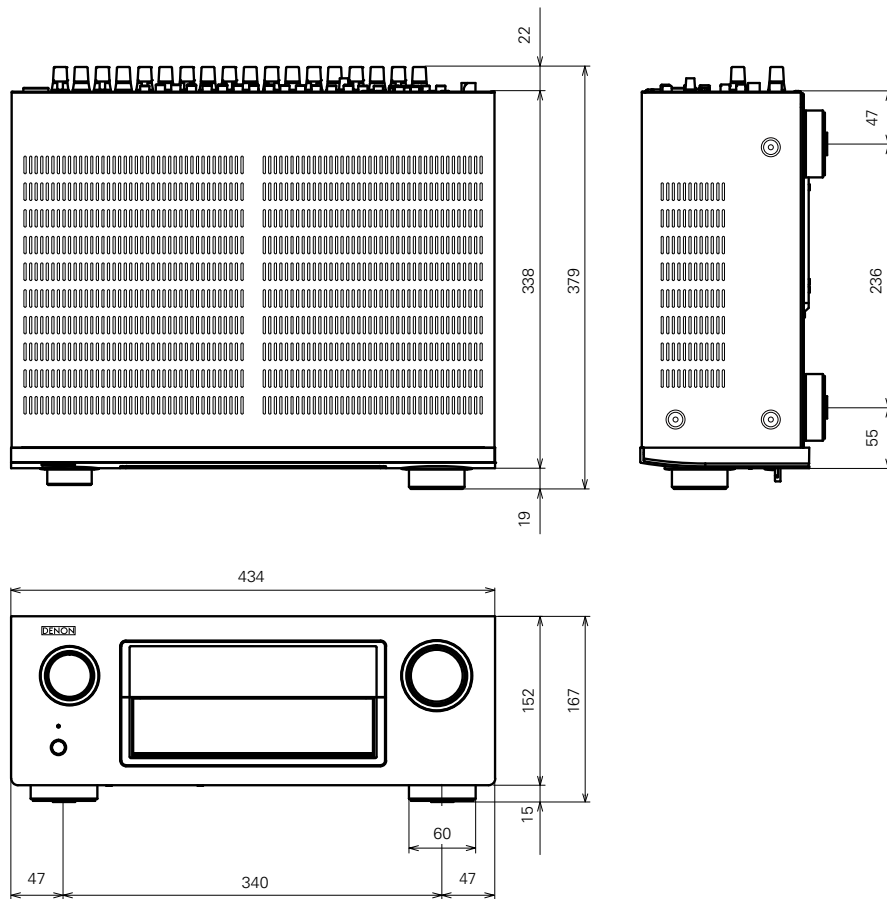

■ Вес: 12,3 kg

Передняя  
панель

Дисплей

Задняя панель

279

Пульт ДУ

Предметный  
указатель



**DENON**

[www.denon.com](http://www.denon.com)

D&M Holdings Inc.  
3520 10224 10AD