



HEOS 1 Go Pack QUICK START GUIDE

ПЕРЕД НАЧАЛОМ РАБОТЫ

Убедитесь, что следующие элементы находятся в рабочем состоянии:



Динамик HEOS 1



Мобильное устройство Apple iOS или Android, подключенное к Вашей сети

Перед началом использования нового динамика HEOS 1 с Bluetooth рекомендуется сначала подключить динамик HEOS 1 к домашней сети для получения новейших обновлений программного обеспечения динамика и новейших функций.

Для повседневного использования функций Bluetooth домашняя сеть не требуется.

ШАГ 1: РАСПАКУЙТЕ

Осторожно распакуйте свою новую систему HEOS 1 Go Pack.
Убедитесь, что следующие элементы входят в комплект поставки.

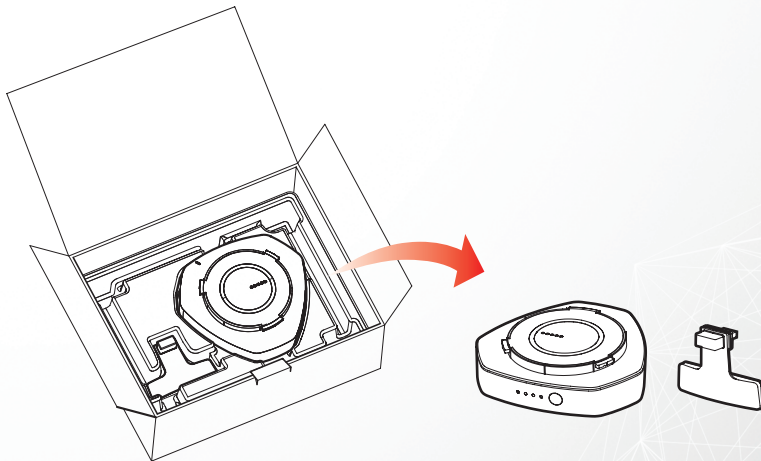

English

Français

Español

Deutsch

Nederlands

Italiano

Svenska

Dansk

Norsk

Русский

Polski

ШАГ 2: ПОДГОТОВКА

Снимите крышку с нижней стороны динамика HEOS 1, повернув ее против часовой стрелки и потянув в сторону от динамика.

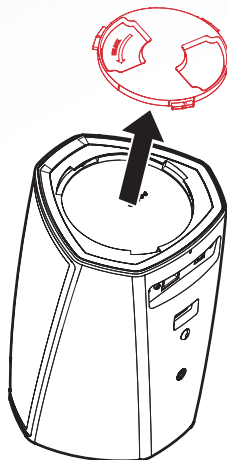
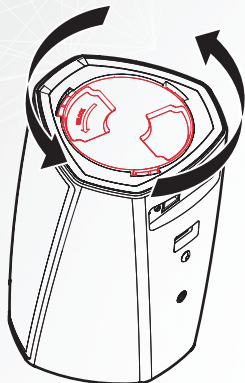

ШАГ 3: ПРИСОЕДИНЕНИЕ

- 1 Совместите красные точки с верхней стороны батареи и с нижней стороны динамика.

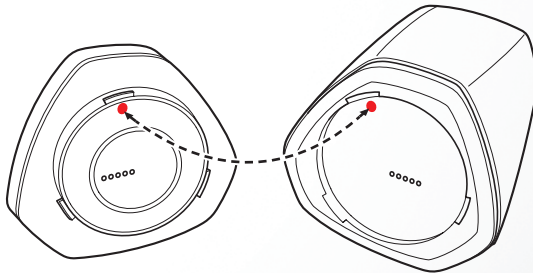

- 2 Поверните батарею по часовой стрелке, чтобы совместить ее по форме с динамиком.

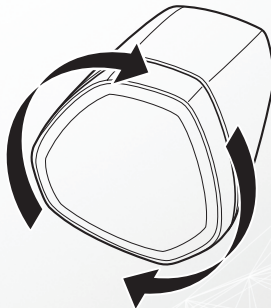

English

Français

Español

Deutsch

Nederlands

Italiano

Svenska

Dansk

Norsk

Русский

Polski

ШАГ 4: ЗАРЯДКА

Чтобы зарядить батарею, подключите сетевой адаптер HEOS 1 к динамику и сетевой розетке. Четыре голубых светодиодных индикатора показывают, что батарея полностью заряжена.

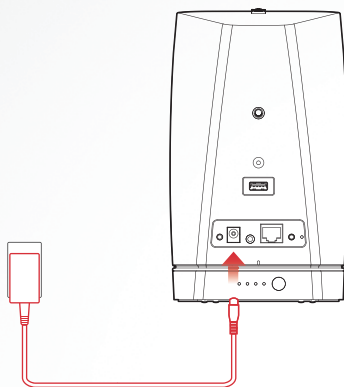

ШАГ 5: ПЕРЕВОД В БЕСПРОВОДНОЙ РЕЖИМ

После того как батарея будет полностью заряжена, присоедините адаптер Bluetooth с задней стороны динамика.

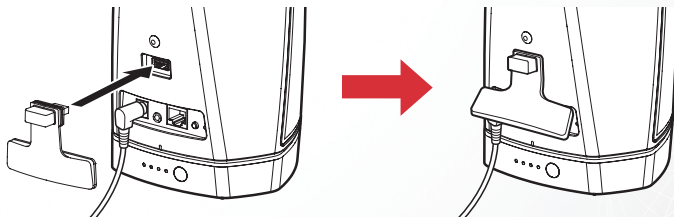

English

Français

Español

Deutsch

Nederlands

Italiano

Svenska

Dansk

Norsk

Русский

Polski

ШАГ 6: СОПРЯЖЕНИЕ

Сопряжение динамика HEOS 1 с вашими устройствами

- 1 Активируйте настройку Bluetooth на своем мобильном устройстве.

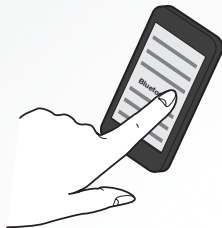

- 2 Нажмите и удерживайте кнопку "Connect", которая находится с задней стороны динамика HEOS 1 (под правой стороной крышки), в течение 3 секунд. Отпустите кнопку, когда увидите два мигания светодиодного индикатора состояния.

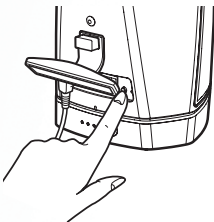

- 3 Выберите “HEOS 1” в списке доступных Bluetooth-устройств. Через несколько секунд ваше мобильное устройство покажет, что оно подключено к динамику.



- 4 Включите воспроизведение музыки, используя любое приложение на своем устройстве. Теперь звук будет воспроизводиться из динамика HEOS 1.

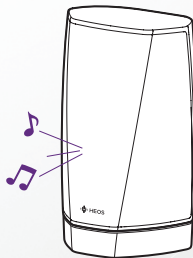

ШАГ 7: ЗАКРЫТИЕ БРЫЗГОВИКА

- 1 Отсоедините разъем питания от динамика.
- 2 Нажмите на брызговик, чтобы плотно и равномерно присоединить его к динамику.

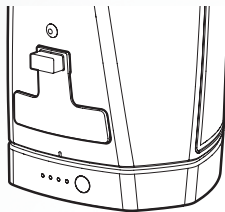

Надлежащее присоединение брызговика сделает ваш динамик HEOS 1 водонепроницаемым по стандарту IPX4. НЕ погружайте динамик в воду!

ОТКЛЮЧЕНИЕ БАТАРЕИ

Чтобы отключить батарею, нажмите и удерживайте кнопку на задней стороне батареи в течение 2 секунд. Индикатор быстро замигает и погаснет, после чего батарея отключится.

Отключение батареи способствует сбережению ее заряда, если не воспроизводится музыка и динамик HEOS 1 не подключен к источнику питания переменного тока.

Чтобы включить батарею, снова нажмите и удерживайте кнопку состояния в течение 2 секунд.

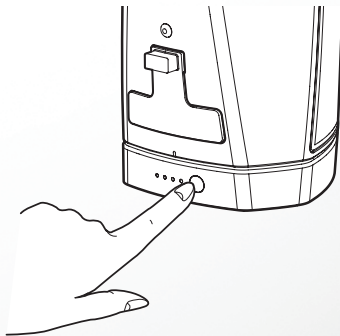

Примечание: Когда батарея отсоединена от динамика HEOS 1, она всегда выключена.

English

Français

Español

Deutsch

Nederlands

Italiano

Svenska

Dansk

Norsk

Русский

Polski

РУКОВОДСТВО ПОЛЬЗОВАТЕЛЯ

- Для ознакомления с дополнительной информацией посетите веб-сайт www.HEOSbyDenon.com
- Для ознакомления с информацией о других функциях и сведениями о рабочих процедурах см. интерактивное руководство. manuals.denon.com/HEOS1/ALL/RU



ОСНОВНЫЕ ОПЕРАЦИИ ПО УСТРАНЕНИЮ НЕПОЛАДК

Не удается выполнить сопряжение мобильного устройства Bluetooth с динамиком

- Не удается попытка соединения от мобильного Bluetooth-устройства. Перезагрузите мобильное устройство, удалите информацию о сопряжении и выполните сопряжение динамика HEOS 1 с мобильным устройством снова.
- Нажмите и удерживайте кнопку подключения в течение 3 секунд, затем, когда индикатор состояния начнет периодически мигать два раза, отпустите кнопку. Убедитесь, что на мобильном устройстве включена функция Bluetooth, и выберите "HEOS 1" в списке Bluetooth-устройств.

Не удается прослушать музыку с помощью Bluetooth

- Не выполнено сопряжение мобильного Bluetooth-устройства с динамиком HEOS 1. Выполните процедуру сопряжения.
- Динамик HEOS 1 выключен. Подключите динамик HEOS 1 к источнику питания переменного тока или включите батарею динамика HEOS 1, нажав и удерживая кнопку питания батареи в течение 2 секунд. Убедитесь, что розетка переменного тока исправна.
- Батарея динамика HEOS 1 полностью разряжена. Проверьте шкалу батареи. Перезарядите батарею.
- Динамик HEOS 1 находится в режиме Wi-Fi, в режиме Aux-in и т.д. Выполните сопряжение и подключите Bluetooth-устройство к динамику HEOS 1.
- Мобильное Bluetooth-устройство подключено к другому аудиоустройству. Убедитесь, что Bluetooth-устройство подключено к динамику HEOS 1.
- Слишком низкая громкость мобильного Bluetooth-устройства. Проверьте громкость мобильного Bluetooth-устройства. Проверьте громкость динамика HEOS 1.

Не удается подсоединить батарею

- Убедитесь, что на динамике HEOS 1 не установлена нижняя крышка.
- Убедитесь, что в механизме соединения динамика с батареей отсутствуют посторонние предметы.
- Совместите красные точки, прежде чем поворачивать механизм по часовой стрелке для его блокировки.

Google Play является торговой маркой Google Inc.

Apple, логотип Apple, iPad, iPhone и iPod touch являются товарными знаками компании Apple Inc., зарегистрированными в США и других странах. App Store является знаком обслуживания Apple Inc.

Логотип Wi-Fi Protected Setup™ является товарным знаком Wi-Fi Alliance.

Словесный знак и логотипы Bluetooth® являются зарегистрированными товарными знаками Bluetooth SIG, Inc., и любое использование таких знаков компанией D&M Holdings Inc. осуществляется по лицензии. Другие товарные знаки и торговые наименования являются собственностью соответствующих владельцев.

English

Français

Español

Deutsch

Nederlands

Italiano

Svenska

Dansk

Norsk

Русский

Polski

CONTACT Denon

If you need additional help in solving problems, contact Denon customer service in your area or visit HEOSbyDenon.com

For US & Canada only:

If you need further assistance with your HEOS Product, please contact HEOS by Denon Customer Support Services below:

Website www.HEOSbyDenon.com/Support

Email Support@HEOSbyDenon.com

Live Chat www.HEOSbyDenon.com/LiveChat

Telephone Toll Free (855) 499 2820
(M-F 10:00AM to 10:00PM EST / Sat 12:00PM to 8:00PM EST)



The DENON logo is rendered in a bold, black, sans-serif typeface. A registered trademark symbol (®) is positioned at the top right of the word. The background of the entire page is a light gray with a complex, white, geometric wireframe pattern of overlapping lines and triangles, creating a sense of depth and structure.

HEOSbyDenon.com

Printed in China 5411 11297 00AD
Copyright ©2015 D&M Holdings Inc. All Rights Reserved.