



**marantz®**

AV-преселектор

**AV7701**

Руководство пользователя

## Меры предосторожности



**CAUTION**  
**RISK OF ELECTRIC SHOCK**  
**DO NOT OPEN**



**ОСТОРОЖНО:**  
**В ЦЕЛЯХ СНИЖЕНИЯ РИСКА ПОРАЖЕНИЯ ЭЛЕКТРИЧЕСКИМ ТОКОМ НИ В КОЕМ СЛУЧАЕ НЕ СНИМАЙТЕ КОРПУС ИЛИ ЗАДНЮЮ КРЫШКУ. ВНУТРИ НЕТ ДЕТАЛЕЙ, КОТОРЫЕ МОЖЕТ ЗАМЕНИТЬ ПОЛЬЗОВАТЕЛЬ. ВСЕ РЕМОНТНЫЕ РАБОТЫ ДОЛЖНЫ ПРОВОДИТЬСЯ СПЕЦИАЛЬНО ОБУЧЕННЫМ ПЕРСОНАЛОМ.**

 Значок с изображением молнии в треугольнике со стрелой на конце служит для предостережения пользователей о местах нахождения в продукте неизолированного “опасного напряжения”, обладающего мощностью, способной причинить вред человеку.

 Восклицательный знак в треугольнике сообщает о наличии важных инструкций по эксплуатации, поставляемых с устройством.

**ВНИМАНИЕ:**  
**ДЛЯ СНИЖЕНИЯ РИСКА ВОЗГОРАНИЯ И ПОРАЖЕНИЯ ЭЛЕКТРИЧЕСКИМ ТОКОМ НЕ ПОДВЕРГАЙТЕ УСТРОЙСТВО ВОЗДЕЙСТВИЮ ДОЖДЯ ИЛИ ВЛАГИ.**



**ОСТОРОЖНО:**  
**ГОРЯЧАЯ ПОВЕРХНОСТЬ. НЕ ПРИКАСАТЬСЯ.**

Поверхность внутреннего теплоотвода может нагреваться при непрерывной работе устройства. Не касайтесь горячих поверхностей, особенно верхней панели и поверхности вокруг отметки.

Отметка о горячей поверхности

## ПРАВИЛА БЕЗОПАСНОСТИ

1. Читайте инструкции.
2. Сохраняйте инструкции.
3. Обращайте внимание на все предупреждения.
4. Следуйте всем инструкциям.
5. Не пользуйтесь устройством рядом с водой.
6. Чистку производите только сухой тряпкой.
7. Не закрывайте вентиляционные отверстия.  
Установку осуществляйте в соответствии с инструкциями производителя.
8. Не устанавливайте вблизи источников тепла, например батарей, обогревателей, плит или других устройств (усилители и т. д.), выделяющих тепло.
9. Защитите провод от того, чтобы на него наступали или защемляли, особенно в районе штепселя, розеток и в местах выхода кабелей из устройства.
10. Используйте только приспособления или запчасти, указанные производителем.
11. Используйте только тележки, стойки, треноги, подставки или столы, указанные производителем или продаваемые вместе с устройством. При использовании тележки будьте осторожны при перемещении устройства, так как оно может перевернуться.
12. Выключайте устройство из сети во время грозы или когда им долго не пользуются.
13. Любое техническое обслуживание должно проводиться специально обученным персоналом. Ремонт необходим, если устройство было как-либо повреждено, например, кабель питания или штепсель вышли из строя, внутрь устройства попала вода, устройство попало под дождь, не работает в штатном режиме или упало.
14. Аккумуляторы не должны подвергаться чрезмерному нагреву, например вследствие воздействия солнца, огня и т. д.

### ОСТОРОЖНО:

Для того чтобы полностью отключить данный продукт от сети, выньте штепсельную вилку кабеля питания из розетки.  
При установке данного продукта убедитесь в том, что используемая розетка находится в зоне досягаемости.

### • СЕРТИФИКАТ СООТВЕТСТВИЯ

Мы гарантируем, что данный продукт, к которому прилагается данный сертификат, соответствует требованиям следующих стандартов: EN60065, EN55013, EN55020, EN61000-3-2 и EN61000-3-3.  
В соответствии с положениями директивы Директива по низковольтным устройствам 2006/95/EC и директивы EMC Directive 2004/108/EC, распоряжения EC 1275/2008 и директивы 2009/125/EC для энергопотребляющих устройств.

Marantz Europe  
A division of D&M Europe B.V.  
Beemdstraat 11, 5653 MA Eindhoven,  
The Netherlands

### ПРИМЕЧАНИЕ О ПЕРЕРАБОТКЕ:

Упаковочный материал данного продукта может быть переработан и повторно использован. Пожалуйста, сортируйте материалы в соответствии с местными требованиями переработки.  
При утилизации определенных блоков соблюдайте местные правила утилизации.  
Не выбрасывайте и не сжигайте батарейки, соблюдайте местные правила утилизации химических отходов.  
Данный продукт и аксессуары в упаковке соответствуют директиве WEEE, исключая батарейки.



Pb

## ☐ ЗАМЕЧАНИЯ ПО ЭКСПЛУАТАЦИИ

### ПРЕДОСТЕРЕЖЕНИЕ

- Избегайте высоких температур. Учитывайте значительное распределение тепла при установке устройства на полку.
- Будьте осторожны при включении/отключении кабеля питания. При включении/отключении кабеля питания беритесь за вилку.
- Не подвергайте устройство воздействию влаги, воды и пыли.
- Если устройство не будет использоваться в течение длительного времени, отключите кабель питания от сети.
- Не закрывайте вентиляционные отверстия.
- Следите, чтобы посторонние предметы не попадали внутрь устройства.
- Предохраняйте устройство от воздействия ядохимикатов, бензина и растворителей.
- Никогда не разбирайте и не модифицируйте устройство.
- Не закрывайте вентиляционные отверстия такими предметами, как газеты, скатерти, шторы и др.
- Не размещайте на поверхности аппарата источники открытого огня, например свечи.
- Обратите внимание на экологические аспекты утилизации батарей питания.
- Следите, чтобы на устройство не проливалась вода.
- Не располагайте емкости, в которых содержится вода, на устройстве.
- Не прикасайтесь к сетевому шнуру мокрыми руками.
- Когда переключатель находится в положении OFF (STANDBY), оборудование не полностью отключено от MAINS (электрической сети).
- Оборудование следует устанавливать возле источника питания, чтобы его можно было легко подключить.
- Не храните элементы питания в месте, подверженному прямому солнечному свету, или в местах с чрезвычайно высокими температурами, например, возле обогревателя.

## ☐ Меры предосторожности при установке

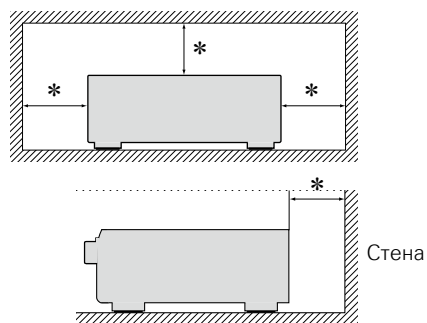

**\* Чтобы не препятствовать отводу тепла, не устанавливайте блок в закрытое ограниченное пространство, например, в книжный шкаф и т.п.**

- Рекомендуемое расстояние - не менее 0,3 м.
- Не размещайте какое-либо другое оборудование на этом модуле.

# AV-процессоры

## marantz AV7701

(РУКОВОДСТВО ПО ЭКСПЛУАТАЦИИ)



Вы приобрели устройство радиоприемное/усилительное производства компании “D&M Холдингс Инк”, Япония (“D & M Holdings Inc.”, Japan). Модель AV7701 является аудио-видео ресивером и предназначена для многоканального усиления звука в домашних аудиосистемах. Это изделие широко известно в кругах истинных ценителей высококлассного звука. Качество и безопасность подтверждены множеством тестов, проведенных как зарубежными, так и российскими испытательными лабораториями.

Изготовитель в течение 3 лет (срок службы) после выпуска данного изделия обеспечивает наличие комплектующих в целях возможности проведения ремонта и технического обслуживания, по истечении которого эксплуатация и техническое обслуживание продолжается в соответствии с действующими нормативными документами. Изделие остается безопасным для жизни, здоровья человека и окружающей среды в течение всего срока эксплуатации. Гарантийный срок - 1 год.

### Информация о Российской сертификации

Но сертификата соответствия	Орган по сертификации	Нормативные документы	Наименование сертифицированной продукции	Срок действия сертификата
РОСС JPAГ83.V02600	продукции ООО ТД “Крафт”	ГОСТ Р МЭК 60065-2009; ГОСТ 5651-89 (Табл. 1, табл. 2); ГОСТ Р 51515-99; ГОСТ 22505-97; ГОСТ Р 51317.3.2-2006 (Разд. 6, 7); ГОСТ Р 51317.3.3-2008	Устройства радиоприемные	16.05.2013

### Основные технические характеристики

См. в конце инструкции

**ВНИМАНИЕ:** Если Вы приобрели аудиоаппаратуру надлежащего качества, то, по Российским законам, она не подлежит возврату или обмену на аналогичный товар других размера, формы и т.д.

D&M Холдингс Инк  
Здание D&M, 2-1 Ниссин-тё  
Кавасаки-ку, Кавасаки-си, Канагава  
2108569, Япония

D&M Holdings Inc.  
D&M Building, 2-1 Nisshin-Cho  
Kawasaki-Ku, Kawasaki-Shi, Kanagawa  
2108569, Japan

# Подготовка к работе

Благодарим Вас за приобретение данного устройства marantz. Чтобы гарантировать его бесперебойную работу, пожалуйста, внимательно прочтите настоящее руководство пользователя, прежде чем приступить к эксплуатации изделия.

Изучив руководство, обязательно сохраните его для наведения справок в дальнейшем.

## Содержание

<b>Подготовка к работе</b> .....	<a href="#">1</a>
Комплект поставки .....	<a href="#">2</a>
Отличительные особенности .....	<a href="#">2</a>
Меры предосторожности при обращении .....	<a href="#">3</a>

## Общие указания .....

[4](#)

<b>Подсоединения</b> .....	<a href="#">5</a>
Важная информация .....	<a href="#">5</a>
Подключение устройства, совместимого с HDMI .....	<a href="#">8</a>
Подключение устройства, несовместимого с HDMI .....	<a href="#">13</a>
Подсоединение устройства с помощью многоканального выходного разъема .....	<a href="#">25</a>
Усилитель мощности .....	<a href="#">26</a>
Подключение к домашней сети (LAN) .....	<a href="#">27</a>
Подключение кабеля питания .....	<a href="#">28</a>
<b>Настройка</b> .....	<a href="#">29</a>
Настройка акустической системы (Audyssey® Setup) .....	<a href="#">29</a>
Настройка параметров сети (Network) .....	<a href="#">35</a>
<b>Воспроизведение (общие указания)</b> .....	<a href="#">36</a>
Важная информация .....	<a href="#">36</a>
Воспроизведение проигрывателя дисков Blu-ray/DVD .....	<a href="#">37</a>
Воспроизведение Super Audio CD .....	<a href="#">37</a>
Воспроизведение CD-проигрывателя .....	<a href="#">38</a>
Воспроизведение с iPod .....	<a href="#">39</a>
Воспроизведение запоминающего устройства USB .....	<a href="#">42</a>
Прослушивание FM радиопередач .....	<a href="#">45</a>
<b>Содержание сети</b> .....	<a href="#">56</a>
Прослушивание интернет-радио .....	<a href="#">56</a>
Воспроизведение файлов с компьютера и NAS .....	<a href="#">59</a>
Использование онлайн-служб .....	<a href="#">63</a>
Удобные функции .....	<a href="#">71</a>
Функция AirPlay .....	<a href="#">75</a>
<b>Выбор режима прослушивания (Sound Mode)</b> .....	<a href="#">77</a>
Выбор режима прослушивания .....	<a href="#">77</a>

## Подробные указания .....

[83](#)

<b>Установка/подключение громкоговорителей (расширенные возможности подключения)</b> .....	<a href="#">84</a>
Установка .....	<a href="#">84</a>
Подключение .....	<a href="#">86</a>
Настройка акустической системы .....	<a href="#">88</a>
<b>Подключения (дополнительные подключения)</b> .....	<a href="#">90</a>
Подключение разъемов REMOTE CONTROL .....	<a href="#">90</a>
Подключение внешнего устройства управления .....	<a href="#">91</a>
<b>Воспроизведение (подробные указания)</b> .....	<a href="#">92</a>
Режим управления HDMI .....	<a href="#">92</a>
Режим автоматического отключения .....	<a href="#">94</a>
Режим веб-управления .....	<a href="#">95</a>
Функция двойного резервного копирования .....	<a href="#">97</a>
Функция блокировки панели .....	<a href="#">97</a>
Функция удаленной блокировки .....	<a href="#">98</a>
Включение/выключение лампы подсветки .....	<a href="#">99</a>
Различные возможности памяти .....	<a href="#">99</a>
<b>Воспроизведение в зоне ZONE2/ZONE3 (отдельном помещении)</b> .....	<a href="#">100</a>
Выходной звуковой сигнал .....	<a href="#">100</a>
Видео подключение .....	<a href="#">101</a>
Воспроизведение .....	<a href="#">102</a>
Режим автоматического отключения .....	<a href="#">102</a>
<b>Порядок выполнения подробных настроек</b> .....	<a href="#">103</a>
Карта меню .....	<a href="#">103</a>
Примеры видов меню .....	<a href="#">105</a>
Примеры вида меню и дисплея передней панели .....	<a href="#">106</a>
Ввод символов .....	<a href="#">107</a>
Audio (Аудио) .....	<a href="#">108</a>
Video (Видео) .....	<a href="#">115</a>
Inputs (Входы) .....	<a href="#">121</a>
Speakers (Акустическая система) .....	<a href="#">126</a>
Network (Сеть) .....	<a href="#">130</a>
General (Общие) .....	<a href="#">134</a>
<b>Управление внешними устройствами с помощью пульта ДУ</b> .....	<a href="#">140</a>
Регистрация кодов предварительной настройки .....	<a href="#">140</a>
Управление внешними устройствами .....	<a href="#">143</a>
Управление функцией запоминания .....	<a href="#">146</a>
Настройка подсветки .....	<a href="#">148</a>
Определение зоны, управляемой с помощью пульта ДУ .....	<a href="#">148</a>

## Информация .....

[149](#)

<b>Наименования и назначение составных частей</b> .....	<a href="#">150</a>
Передняя панель .....	<a href="#">150</a>
Дисплей .....	<a href="#">152</a>
Задняя панель .....	<a href="#">154</a>
Пульт дистанционного управления .....	<a href="#">155</a>
<b>Другие сведения</b> .....	<a href="#">157</a>
Сведения о торговых марках .....	<a href="#">157</a>
Объемный звук .....	<a href="#">158</a>
Соответствие видеосигналов и вывода на монитор .....	<a href="#">164</a>
Словарь терминов .....	<a href="#">166</a>
<b>Устранение неполадок</b> .....	<a href="#">169</a>
Сброс микропроцессора .....	<a href="#">173</a>
<b>Технические характеристики</b> .....	<a href="#">174</a>

## Комплект поставки

Убедитесь в наличии следующих компонентов в комплекте поставки изделия:

① Начало работы .....	1
② CD-ROM (руководство пользователя) .....	2
③ Правила техники безопасности .....	1
④ Сетевой шнур .....	1
⑤ Пульт дистанционного управления (RC016SR) .....	1
⑥ Элементы питания R03/AAA .....	2
⑦ Настраиваемый микрофон (ACM1HB) .....	1
⑧ Комнатная FM антенна .....	1

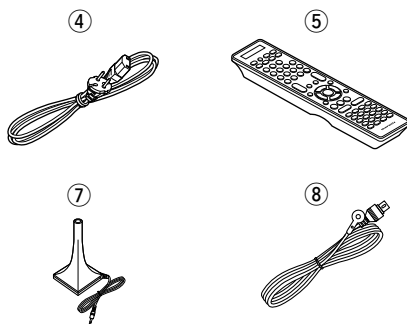

## Отличительные особенности

### Усилитель с обратной связью по току

Для предварительного усиления в этом устройстве используется высокоскоростной усилительный контур с обратной связью по току, поэтому сигналы с проигрывателя дисков Blu-ray или другого оборудования с поддержкой аудиоформатов высокого разрешения усиливаются и воспроизводятся с высокой точностью. Высокоскоростной усилитель с обратной связью по току также создает естественное звуковое пространство.

### Цифровой видеопроцессор увеличивает масштаб аналогового видеосигнала (разрешение SD) до 4K

Это устройство оснащено функцией увеличения масштаба видео до 4K, что позволяет выводить аналоговый сигнал или сигнал SD (стандартное качество видео) на выход HDMI с качеством 4K (3840 × 2160 пикселей). Это позволяет подключить телевизор к устройству с помощью одного кабеля HDMI и воспроизводить сигнал видеисточника на высоком уровне качества HD.

### Технология поддерживает средство “Hybrid PLL Jitter Reducer”, которое снижает джиттер и фазовые шумы, отрицательно влияющие на качество звука.

“Hybrid PLL Jitter Reducer” в этом устройстве улучшает локализацию звука, обеспечивая естественное звуковое поле.

### Наличие мультizonной функции для 3 источников и 3 зон вывода (включая выход HDMI для ZONE2)

Это устройство поддерживает мультizonную функцию, поэтому можно использовать различные источники звука в трех помещениях, включая MAIN ZONE. Более того, это устройство оснащено разъемом HDMI ZONE2 OUT, поэтому в зоне ZONE2 можно воспроизводить видео, отличное от видео, воспроизводимого в зоне MAIN ZONE.

### 7.2-канальный балансный выход XLR

Устройство оснащено разъемами балансного выхода, которые невосприимчивы к внешним шумам.

Передача аудиосигналов более высокого качества возможна, если подключить это устройство к усилителю мощности с балансным входным разъемом.

### Поддержка потоковой передачи интернет-радио, музыки и фотоснимков

#### Поддержка технологии AirPlay® (↗ стр. 75)

Вы можете получать удовольствие от широкого выбора контента, включая прослушивание интернет-радио, воспроизведение аудиофайлов, хранящихся на вашем компьютере, и просмотр на экране телевизора фотографий, хранящихся на вашем компьютере.

Это устройство также поддерживает технологию AirPlay, которая позволяет организовать потоковую передачу своей музыкальной библиотеки с устройства iPhone, iPad, iPod Touch или iTunes.

### Совместимость с приложением для дистанционного управления “marantz Remote App” для выполнения основных операций управления устройством с iPad, iPhone\*1 или со смартфона на базе Android

“marantz Remote App” — это программное приложение, которое позволяет выполнять основные операции с помощью iPad, iPhone, смартфона на базе Android или планшета Android tablet — например, ON/OFF (включение/выключение устройства), регулировку уровня громкости и переключение источников сигнала.

\*1 Загрузите приложение “marantz Remote App” с сайта iTunes® App Store. Устройство должно быть подключено к локальной сети, а iPhone/iPod touch должны быть подключены к той же самой сети посредством Wi-Fi (беспроводного подключения к локальной сети).

### “Setup Assistant” предлагает удобные указания по настройке

Сначала по запросу выбирается язык. Затем просто следуйте указаниям, которые отображаются на телеэкране, чтобы настроить акустическую систему и т. д.

### Простота в эксплуатации благодаря графическому пользовательскому интерфейсу

Данное устройство оснащено простым на вид графическим пользовательским интерфейсом, в котором применены экраны меню и многоуровневая структура. Использование уровней повышает простоту устройства в эксплуатации.

### HDMI-разъемы позволяют подключать различные цифровые аудио- и видеоустройства (вход: 7, выход: 3)

Устройство оснащено 7 входными разъемами HDMI для подключения устройств с HDMI-выходами, например проигрывателей дисков Blu-ray, игровых приставок, цифровых HD-видеокамер и т. д.

### Поддерживает HDMI (3D-видео, возврат звукового сигнала ARC, увеличение глубины цвета Deep Color, цветовой стандарт "x.v.Color", автоматическую синхронизацию звука и изображения Auto Lip Sync, 4K) и функцию управления HDMI (стр. 8)

Помимо функций HDMI 3D и ARC (Audio Return Channel) это устройство поддерживает режим сквозного канала видео для вывода видео на телевизор без изменения качества видео при входе видеосигналов 4K (3840 × 2160 пикселей) и функцию наложения графического интерфейса пользователя, которая используется для наложения экранного меню (графический интерфейс) на видеозэкран 4K.

### Одновременное воспроизведение по двум каналам HDMI (для MAIN ZONE)

Данное устройство оснащено двумя выходными разъемами HDMI MONITOR. Один из разъемов вы можете подключить к проектору, а другой выход – к телевизору, для получения одновременного выходного сигнала.

### Прямое воспроизведение для iPod® и iPhone® через USB (стр. 20)

Имеется возможность воспроизведения музыкальных данных с iPod при подсоединении кабеля USB из комплекта поставки iPod к порту iPod/USB данного устройства. Кроме того, возможно управление iPod с помощью пульта ДУ данного устройства.

### Audyssey DSX®

Устройство оборудовано процессором Audyssey DSX®. В результате подключения фронтальных высотных громкоговорителей к усилителю мощности и воспроизведения через Audyssey DSX®, можно добиться более мощного и экспрессивного звучания в высотном аудиодиапазоне. Подключая фронтальные широтные громкоговорители, вы получите более мощное воспроизведение в широком аудиодиапазоне.

### M-XPort (порт marantz-eXtension) (стр. 24)

Это устройство оснащено портом M-XPort, уникальной разработкой компании marantz, которая обеспечивает огромные возможности расширения. К этому порту можно подключить беспроводной приемник RX101 (не входит в комплект поставки).

### Удаленное управление питанием

Устройство оборудовано функцией удаленного управления питанием. Если к устройству подключен усилитель мощности marantz MM8077, MM7055 или MM7025, то питание устройства можно включать/выключать вместе с питанием усилителя MM8077, MM7055 или MM7025.

При подключении MM8077, MM7055 или MM7025 образуется заземленное соединение, которое сводит негативное влияние на качество звука к минимуму.

## Меры предосторожности при обращении

#### • Перед включением

Еще раз убедитесь в том, что все соединения выполнены правильно, а также в том, что с соединительными кабелями нет никаких проблем.

• На некоторые цепи электропитание подается даже при переключении устройства в режим ожидания. Уезжая в отпуск или покидая жилище на продолжительное время, обязательно отсоедините сетевой шнур от розетки электросети.

#### • Сведения о конденсации

При наличии большой разницы температур внутри устройства и окружающей среды возможно формирование конденсации (росы) на рабочих компонентах внутри устройства, что приведет к его неправильной работе.

В таких случаях оставьте устройство выключенным на час или два и дождитесь снижения разницы температур, прежде чем воспользоваться устройством.

#### • Предупреждение относительно мобильных телефонов

Использование мобильных телефонов вблизи данного устройства способно вызвать шумы. В таких случаях перенесите мобильный телефон как можно дальше от устройства во время его работы.

#### • Перемещение устройства

Выключите устройство и отсоедините сетевой шнур от розетки электросети. Затем отсоедините кабели, ведущие к другим устройствам системы, прежде чем переносить устройство.

#### • Относительно ухода

• Протирайте корпус и панель управления мягкой тканью, чтобы очистить их.





• При использовании химического очистителя следуйте прилагающимся к нему указаниям.

• Бензин, растворитель для краски и прочие органические растворители, а также инсектициды способны вызвать деформацию материалов и смывание окраски при контакте с устройством. Таким образом, их использование категорически запрещается.

## Общие указания

---

Здесь описаны подсоединения и способы выполнения основных операций управления устройством.

- Подсоединения  [стр. 5](#)
- Настройка  [стр. 29](#)
- Воспроизведение (общие указания)  [стр. 36](#)
- Выбор режима прослушивания (Sound Mode)  [стр. 77](#)



# Подсоединения

## Важная информация

Прежде чем приступить к эксплуатации устройства, выполните следующие подключения. Чтобы создать домашний кинотеатр, который сможет воспроизводить видео и аудио более высокого качества, при этом полностью используя возможности этого устройства и Вашей видеоаппаратуры, подключите это устройство к Вашей видеоаппаратуре с использованием кабеля HDMI.

### □ HDMI-совместимое устройство

Если Ваша видеоаппаратура не поддерживает HDMI-подключение, используйте следующее подключение.

### □ HDMI-несовместимое устройство















Это устройство может изменить источник сигнала, назначенный для разъемов DIGITAL AUDIO IN и COMPONENT VIDEO IN.

Можно изменить источник сигнала для разъемов, перечисленных в разделе **Настройка входных разъемов** на страницах, где описывается подключение к устройствам. Подробные сведения о том, как изменять источник сигнала для разъемов см. в разделе "Изменение источника сигнала, назначенного для разъемов" (стр. 13). Описание способа настройки см. в разделе "Input Assign" (стр. 122).

























#### ПРИМЕЧАНИЕ

- Экран меню отображается только на телевизоре, подключенном к этому устройству посредством HDMI. Если Ваш телевизор подключен к этому устройству через другое видеоподключение, выполните действия в меню, пока оно отображается на устройстве.
- Не включайте устройство в розетку до тех пор, пока не будут сделаны все подключения. Запустите "Setup Assistant" и следуйте инструкциям по подключению на экране "Setup Assistant" (стр. 7). (Во время работы "Setup Assistant" на разъемы ввода-вывода напряжение не подается.)
- Во время работы "Setup Assistant" (стр. 7) отключите питание подключенных устройств.
- При выполнении подсоединений пользуйтесь также инструкциями по эксплуатации подключаемой аппаратуры.
- Следите за правильностью подключения левого и правого каналов (левый к левому, правый к правому).
- Не прокладывайте сетевые шнуры вместе с соединительными кабелями. Это может привести к образованию помех.

### □ HDMI-совместимое устройство

 TV  <a href="#">стр. 9</a>	 CBL/SAT  <a href="#">стр. 11</a>	 DVD  <a href="#">стр. 11</a>
 Blu-ray  <a href="#">стр. 11</a>	 GAME  <a href="#">стр. 11</a>	 AUX  <a href="#">стр. 11</a>
 MEDIA PLAYER  <a href="#">стр. 11</a>		

### □ HDMI-несовместимое устройство

 TV  <a href="#">стр. 14</a>	 CBL/SAT  <a href="#">стр. 15</a>	 DVD  <a href="#">стр. 16</a>
 Blu-ray  <a href="#">стр. 17</a>	 AUX  <a href="#">стр. 18</a>	 MEDIA PLAYER  <a href="#">стр. 19</a>
 iPod/USB  <a href="#">стр. 20</a>	 CD  <a href="#">стр. 21</a>	 PHONO  <a href="#">стр. 22</a>
 TUNER  <a href="#">стр. 23</a>	 M-XPoRT  <a href="#">стр. 24</a>	 NETWORK  <a href="#">стр. 27</a>

### □ Прочее

 SPEAKER  <a href="#">стр. 86</a>	 AC IN  <a href="#">стр. 28</a>
---	---

## Преобразование входных видеосигналов для выхода (функция преобразования видеосигнала)

Это устройство оснащено тремя типами входных видеоразъемов (HDMI, компонентный видео и видео) и тремя типами выходных видеоразъемов (HDMI, компонентный видео и видео).

Эта функция автоматически преобразует различные форматы входных видеосигналов, поступающих в данное устройство, в форматы, используемые для выхода видеосигналов из устройства.

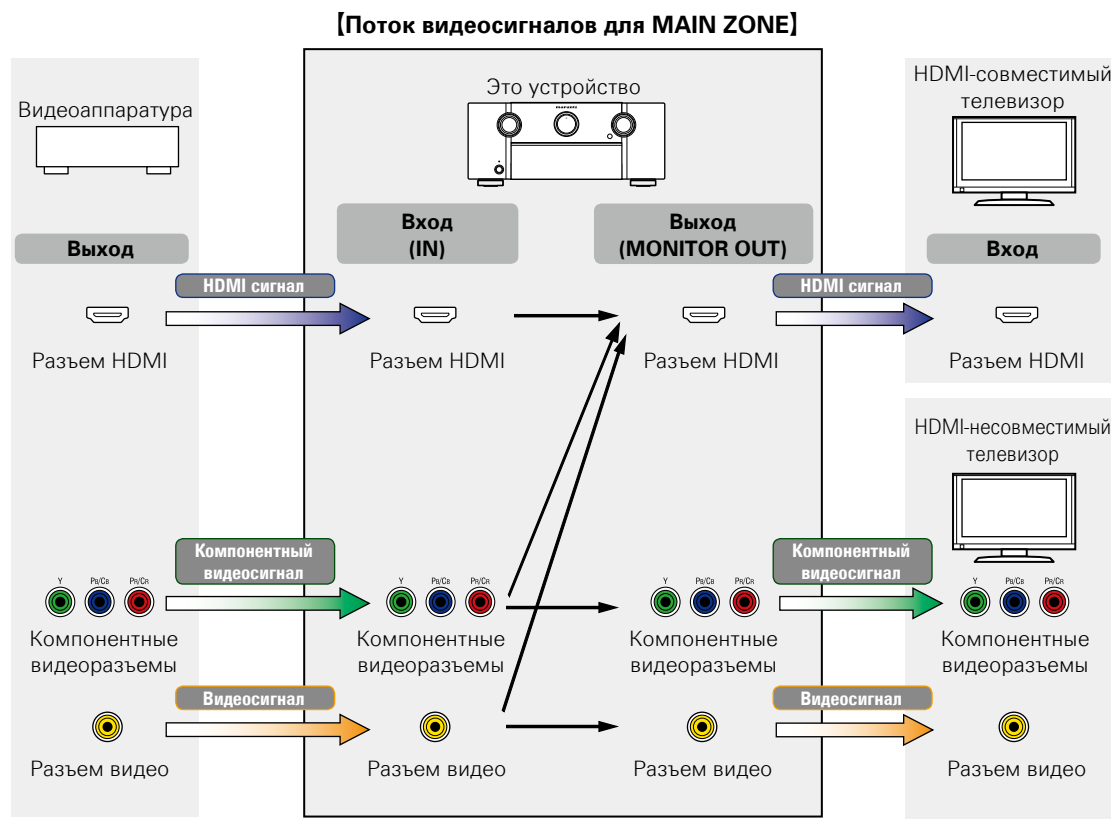

Например, если подключить это устройство к телевизору, поддерживающему HDMI, одним кабелем HDMI, оно начнет автоматически преобразовывать входные сигналы, отличные от видеосигналов HDMI, в сигналы HDMI для вывода с разъема HDMI на телевизор. Это устройство выводит только один тип видеосигналов, поэтому выходные видеосигналы с этого устройства на телевизор остаются неизменными даже после переключения на устройство, которое воспроизводит другие типы видеосигналов. Поэтому нет необходимости переключать на телевизоре входной видеосигнал. Более того, это устройство преобразует входные аналоговые видеосигналы, такие как простой и компонентный видеосигналы, в цифровые видеосигналы HDMI высокого разрешения на выходе, что улучшает качество видео.

Если телевизор не поддерживает подключения HDMI, подключите это устройство к телевизору через аналоговые видеоразъемы. Это устройство не может преобразовывать входные сигналы HDMI в аналоговые видеосигналы, поэтому при поступлении входных сигналов с устройства HDMI следует использовать входные разъемы видео или компонентный.

### Настройте необходимые параметры

- Если не следует автоматически преобразовывать на этом устройстве видеосигналы, воспользуйтесь следующим элементом настройки для отключения этой функции.

**“Video Conversion”** (стр. 118)

- Если необходимо изменить разрешение выходных видеосигналов на телевизоре, воспользуйтесь следующим элементом настройки.

**“Resolution”** (стр. 118)



- Функция преобразования видеосигналов поддерживает форматы NTSC, PAL, SECAM, NTSC 4.43, PAL-N, PAL-M и PAL-60.
- Разрешение HDMI-совместимых телевизоров можно уточнить в разделе “Video” – “Monitor” (стр. 137).

### ПРИМЕЧАНИЕ

- **Экран меню отображается только на телевизоре, подключенном к этому устройству посредством HDMI. Если Ваш телевизор подключен к этому устройству через другое видеоподключение, выполните действия в меню, пока оно отображается на устройстве.**
- Сигналы HDMI - цифровые. Сигналы HDMI невозможно преобразовать в аналоговые сигналы.
- При подаче на вход нестандартного видеосигнала от игровой приставки или некоторых других источников сигнала режим преобразования выхода может не работать.
- Функция HDMI ZONE2 поддерживается только для разъемов HDMI 1 – 6 IN. и не поддерживается на разъеме HDMI 7 IN.

## [Поток видеосигналов для ZONE2]

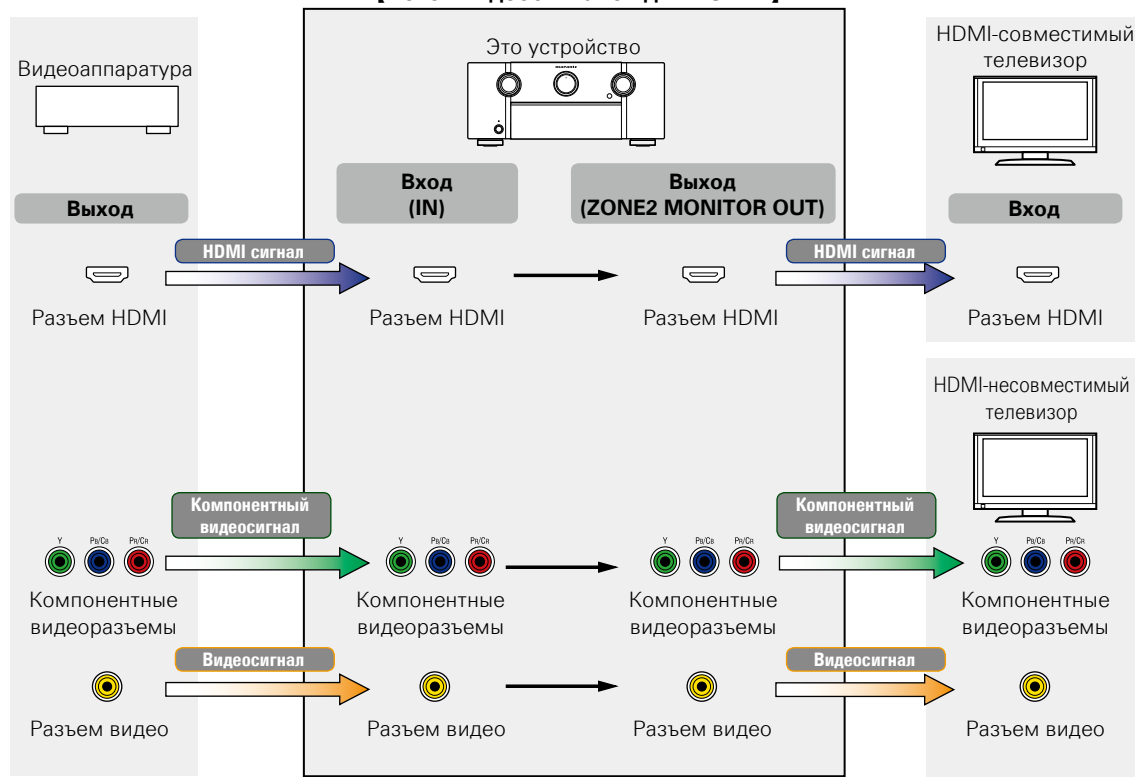
**ПРИМЕЧАНИЕ**

- Сигналы HDMI - цифровые. Сигналы HDMI невозможно преобразовать в аналоговые сигналы.
- Функция HDMI ZONE2 поддерживается только для разъемов HDMI 1 – 6 IN. и не поддерживается на разьеме HDMI 7 IN.

## Подключение устройства, совместимого с HDMI

Имеется возможность подключения к данному устройству до десяти HDMI-совместимых устройств (7 входных/3 выходных).

При подключении телевизора к разъему HDMI ZONE2 OUT можно воспроизводить видео или аудио с устройства, подключенного к входному разъему HDMI 1 – 6 IN в зоне ZONE2 ([стр. 100](#)).

Если прибор, подключенный к этому устройству оборудован разъемом HDMI, рекомендуется использовать подключение HDMI. Подключение с использованием кабеля HDMI предоставляет определенные преимущества, которые отсутствуют у других методов подключения.

### • **Высококачественное воспроизведение посредством цифровой передачи звука и видео**

HDMI-соединения способны передавать видео высокого разрешения и форматы качественного звука, принятые в проигрывателях дисков Blu-ray (Dolby Digital Plus, Dolby TrueHD, dts-HD, dts-HD Master Audio).

По HDMI-соединениям устройствам также передается необходимая для воспроизведения информация. Эта информация используется для защиты от копирования и для определения разрешения телевизора, а также в режиме ARC, в режиме управления HDMI и т.д.

### • **Передача звуковых и видеосигналов с помощью одного кабеля HDMI**

Предыдущие подключения требовали большое количество звуковых и видео кабелей, а для передачи звуковых и видеосигналов через HDMI-соединение требуется всего один кабель HDMI. Благодаря этому, упрощается подключение проводов в системах домашних кинотеатров.

### • **Взаимный контроль через режим управления HDMI ([стр. 92](#))**

Это устройство можно объединить с другим HDMI-устройством, подключенным посредством HDMI, для управления такими функциями как выключение, управление громкостью и переключение источника входного сигнала.

### • **Поддерживаются и другие режимы видео и звука, такие как воспроизведение 3D-видео, тип контента, режим ARC ([стр. 12](#)).**



- Существует несколько версий стандартов HDMI. Поддерживаемые функции и производительность различаются в зависимости от версии. Данное устройство соответствует стандарту HDMI, поддерживая режим ARC и воспроизведение 3D-видео. Для использования этих функций необходимо, чтобы устройство HDMI, подключенное к этому прибору, использовало ту же версию стандарта HDMI. Версию стандарта HDMI устройства, подключенного к этому прибору, см. в руководстве пользователя к устройству.
- Некоторые телевизоры не поддерживают входной звуковой сигнал посредством HDMI подключения. Подробнее см. в руководстве пользователя к телевизору.

❑ **Перед подключением устройства к телевизору с использованием HDMI-подключения ([стр. 9](#))**

❑ **Подключение устройства к телевизору с использованием HDMI-подключения ([стр. 10](#))**

❑ **Подключение прибора к видео устройствам с использованием HDMI соединения ([стр. 11](#))**

❑ **Возможности HDMI ([стр. 12](#))**

❑ **Настройки соединений HDMI ([стр. 12](#))**

## Перед подключением устройства к телевизору с использованием HDMI-подключения

Существует 2 способа подключения HDMI-совместимого телевизора к этому устройству. Используйте тот способ подключения, который подходит для Вашего телевизора.

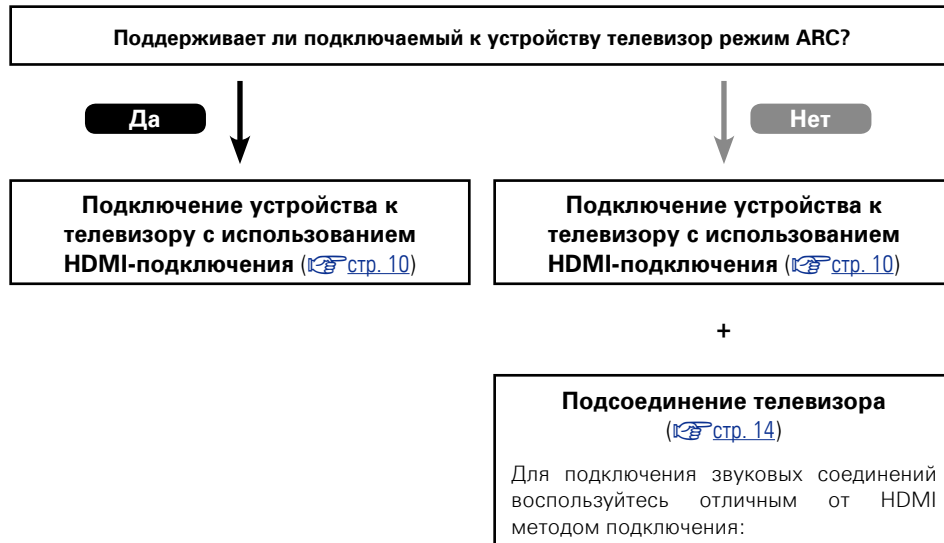

### ❑ Сведения о режиме ARC (Audio Return Channel)

Эта функция воспроизводит звук с телевизора на данном устройстве, передавая звуковые данные по кабелю HDMI.

При подключении с использованием HDMI телевизора, не поддерживающего режим ARC, видеосигналы устройства воспроизведения, подключенного к этому прибору, будут передаваться на телевизор, но прибор не сможет воспроизводить звук с телевизора. Для просмотра ТВ программ с объемным звуком необходим отдельный звуковой кабель.

И наоборот, при подключении посредством HDMI телевизора, поддерживающего режим ARC, аудио кабель для подключения не требуется. Звуковые сигналы с телевизора могут поступать в устройство посредством кабеля HDMI между устройством и телевизором. Этот режим позволяет насладиться объемным звуком на устройстве при просмотре телевизора.



При использовании режима ARC подключите устройство с помощью "Standard HDMI cable with Ethernet" или "High Speed HDMI cable with Ethernet".

Подробнее о подключении телевизора и настройках см. руководство пользователя к телевизору.

#### ПРИМЕЧАНИЕ

Выходной разъем HDMI ZONE2 OUT несовместим с режимом ARC.

#### [Подключение к телевизору, поддерживающему режим ARC]

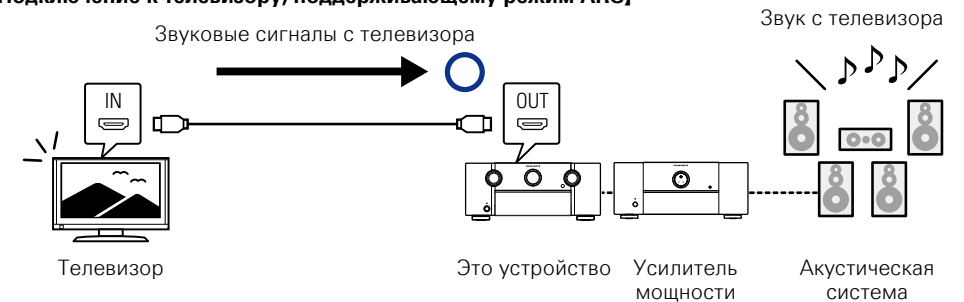

#### [Подключение к телевизору, не поддерживающему режим ARC]

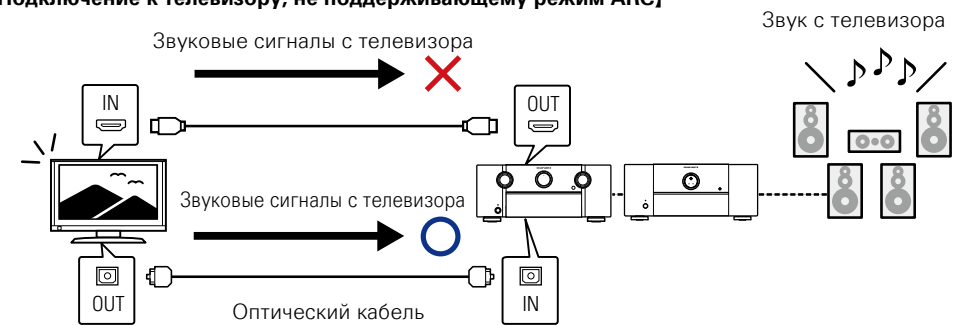

## Подключение устройства к телевизору с использованием HDMI-подключения

При подключении телевизора к разъему HDMI ZONE2 OUT можно воспроизводить видео или аудио с устройства, подключенного к входному разъему HDMI 1 – 6 IN в зоне ZONE2 ([стр. 100](#)).

### Кабели, используемые для соединения

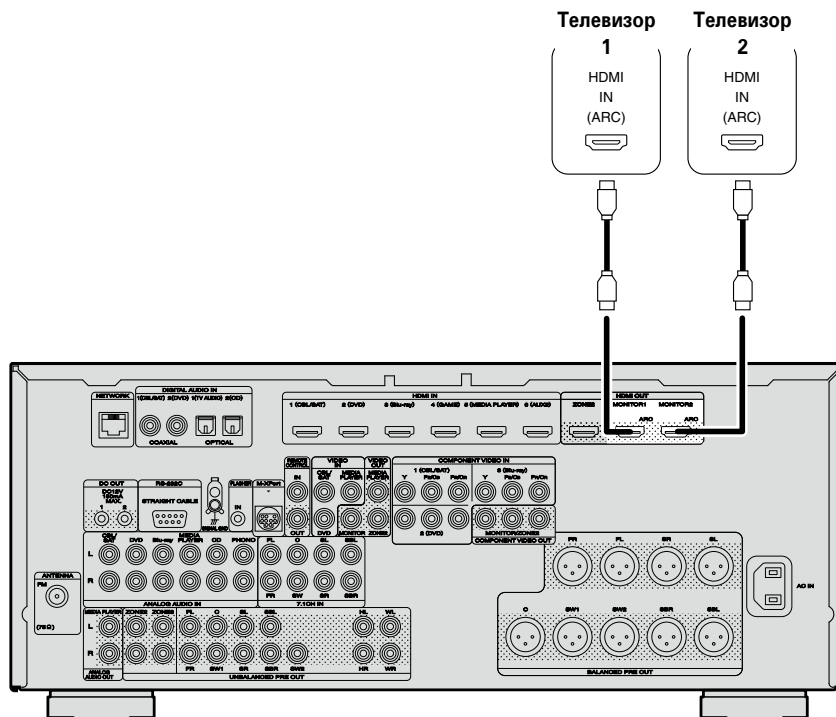
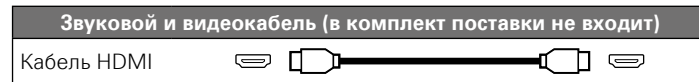

- Видеосигнал не выводится, если входные видеосигналы не соответствуют разрешению монитора. В данном случае переключите разрешение проигрывателя Blu-ray/DVD на разрешение, с которым совместим монитор.
- Если данное устройство и монитор соединены кабелем HDMI, в случае несовместимости монитора с воспроизводимым звуковым сигналом HDMI на монитор выводится только видеосигнал. Выполните подключение звукового сигнала ([стр. 14](#) "Подсоединение телевизора").

### ПРИМЕЧАНИЕ

- Звуковой сигнал с выходного разъема HDMI (частота дискретизации, количество каналов и т. п.) может ограничиваться характеристиками звукового сигнала HDMI подключенной аппаратуры относительно допустимых входных сигналов.
- При подключении телевизора, который не поддерживает режим ARC, в дополнение к кабелю HDMI требуется аудиокабель. В этом случае см. описание подключения в разделе "Подсоединение телевизора" ([стр. 14](#)).  
Описание режима ARC см. в разделе "Сведения о режиме ARC (Audio Return Channel)" ([стр. 9](#)).

### Подсоединение к устройству, оснащеному разъемом DVI-D

Интерфейс DVI-D (Digital Visual Interface) также используется для цифровой передачи видео. Разработан он в основном для компьютеров, но некоторые аудио и видео устройства, например проекторы, оборудованы этим интерфейсом. Чтобы вывести HDMI видеосигнал на видео вход DVI-D-совместимого устройства, используйте кабель HDMI/DVI, который преобразует HDMI видеосигналы в DVI видеосигналы.

Подключение DVI-D может передавать высококачественные цифровые видеосигналы, но защита от копирования и некоторые другие нюансы могут мешать нормальной работе в некоторых комбинациях устройств.

### ПРИМЕЧАНИЕ

- Звуковой сигнал при подключении к устройству, оснащеному разъемом типа DVI-D, не выдается на выход. Выполните подключение звуковых соединений, как описано в разделе "Подсоединение телевизора" ([стр. 14](#)).
- Невозможен вывод сигналов на устройства DVI-D, которые не поддерживают HDCP.
- В зависимости от сочетания устройств видеосигнал может не поступать на выход.

### Параметры, необходимые при использовании телевизора, поддерживающего режим ARC

При использовании телевизора, поддерживающего режим ARC, настройте следующие параметры.

- Установите параметр "HDMI Control" ([стр. 117](#)) в положение "On".
- Параметр "Control Monitor" ([стр. 117](#)) должен соответствовать количеству разъемов HDMI MONITOR, подключенных к телевизору, поддерживающему режим ARC.

### ПРИМЕЧАНИЕ

Если телевизор, поддерживающий режим ARC, подключен к разъемам HDMI MONITOR 1 и HDMI MONITOR 2, режим ARC не может использоваться одновременно.

## Подключение прибора к видео устройствам с использованием HDMI соединения

### Кабели, используемые для соединения

Звуковой и видеокабель (в комплект поставки не входит)

Кабель HDMI 

- Данный интерфейс позволяет передавать цифровые видеосигналы и цифровые звуковые сигналы по одному кабелю HDMI.

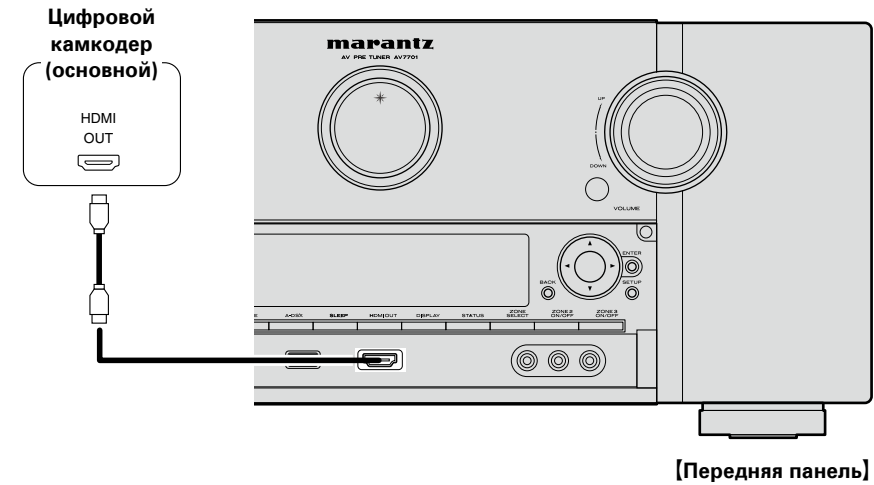
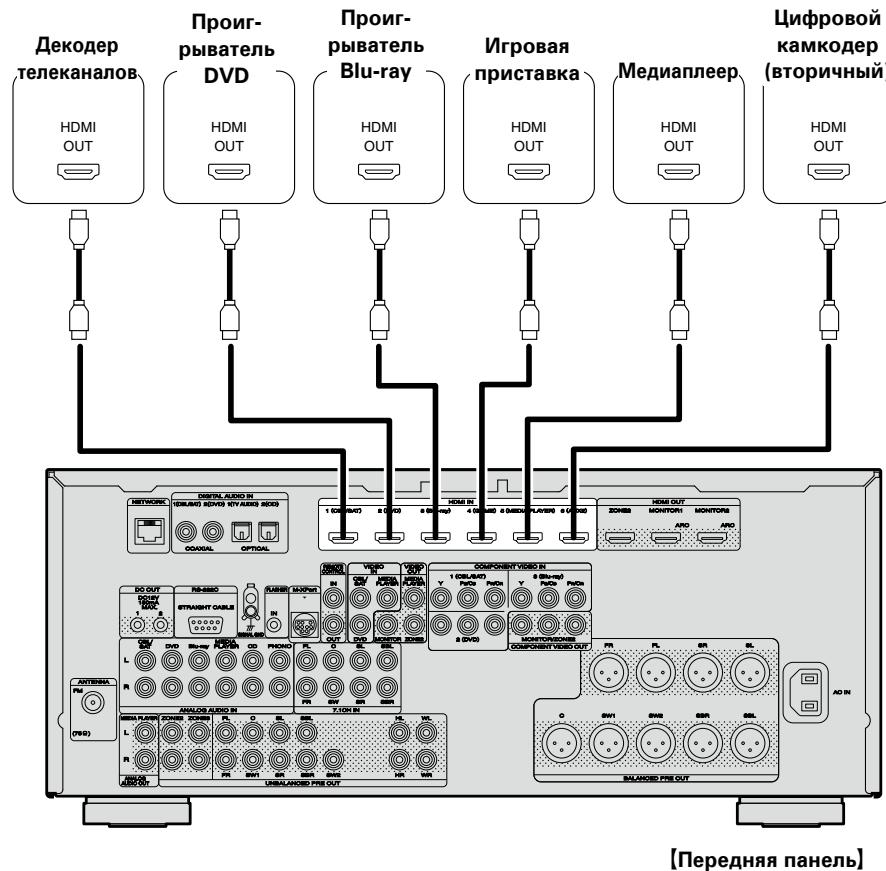

- При подключении данного устройства к другим устройствам с помощью кабелей HDMI устройство и телевизор также следует соединить кабелем HDMI.
- При подключении устройства, поддерживающего Deep Color или 4K воспользуйтесь "High Speed HDMI cable" или "High Speed HDMI cable with Ethernet".
- Видеосигнал не выводится, если входные видеосигналы не соответствуют разрешению монитора. В данном случае переключите разрешение проигрывателя Blu-ray/DVD на разрешение, с которым совместим монитор.

## Возможности HDMI

Данное устройство поддерживает следующие возможности HDMI:

### ❑ Сведения о режиме 3D

Данное устройство поддерживает 3D (трехмерные) входные и выходные сигналы HDMI. Для воспроизведения 3D-видео Вам понадобится телевизор и проигрыватель с поддержкой функции HDMI 3D и пара 3D очков.

#### ПРИМЕЧАНИЕ

- При воспроизведении 3D-видео см. указания, приведенные в руководстве устройства воспроизведения, совместно с настоящим руководством.
- При воспроизведении трехмерного видеоизображения страница меню или страница состояния будет отображаться поверх картинке. Тем не менее, страница меню или страница состояния не будет отображаться поверх картинке при воспроизведении определенного трехмерного видеоизображения.
- Если на входе присутствует сигнал 3D-видео, не содержащий 3D-информации, экран меню и индикация состояния данного устройства отображаются поверх воспроизводимого видео.
- Если 2D-видео преобразуется в 3D-видео в телевизоре, экраны меню и индикация состояния данного устройства не выводятся на экран надлежащим образом. Чтобы экраны меню и индикация состояния устройства смотрелись правильно, отключите настройку телевизора на преобразование 2D-видео в 3D-видео.

### ❑ Сведения о функции 4K

Данное устройство поддерживает входные и выходные сигналы HDMI 4K (3840 × 2160).



При подключении устройства с поддержкой 4K воспользуйтесь кабелем, изготовленным по технологии “High Speed HDMI cable” или “High Speed HDMI cable with Ethernet”.

### ❑ Режим управления HDMI (👉 [стр. 92](#))

Данный режим позволяет управлять внешней аппаратурой с данного устройства и управлять устройством с внешней аппаратуры.

#### ПРИМЕЧАНИЕ

- Режим управления HDMI может не работать в зависимости от подключенной аппаратуры и ее настроек.
- Возможность управления телевизором или проигрывателем дисков Blu-ray/DVD, которые несовместимы с режимом управления HDMI, отсутствует.
- Функция HDMI ZONE2 несовместима с функцией управления HDMI.

### ❑ Сведения о режиме Content Type (типы данных)

Эта функция была добавлена в стандарте HDMI. Она автоматически адаптирует настройки для типа видеовыхода (данные о контенте).

#### ПРИМЕЧАНИЕ

Чтобы включить режим Content Type (Тип контента), установите для параметра “Video Mode” значение “Auto” (👉 [стр. 118](#)).

### ❑ Система улучшения цвета Deep Color (👉 [стр. 166](#))

При подключении устройства с поддержкой Deep Color воспользуйтесь кабелем, изготовленным по технологии “High Speed HDMI cable” или “High Speed HDMI cable with Ethernet”.

### ❑ Система синхронизации звука и изображения Auto Lip Sync

(👉 [стр. 116, 166](#))

### ❑ Стандарты цветности “x.v.Color”, sYCC601, Adobe RGB, Adobe YCC601

(👉 [стр. 166, 167](#))

### ❑ Форматы цифрового звука высокого разрешения

### ❑ ARC (Audio Return Channel) (👉 [стр. 9](#))

#### Система защиты от копирования

Для воспроизведения цифрового звука и изображения, например BD-Video или DVD-Video, посредством соединения HDMI и данное устройство, и телевизор или проигрыватель должны поддерживать систему защиты авторских прав HDCP (Highbandwidth Digital Content Protection System — система защиты широкополосных цифровых данных). HDCP — это технология защиты авторских прав, предусматривающая шифрование данных и аутентификацию подключенной аудиовизуальной аппаратуры. Данное устройство поддерживает HDCP.

- При подключении устройства, которое не поддерживает HDCP, изображение и звук не смогут передаваться правильно. Прочтите руководство пользователя телевизора или проигрывателя, чтобы выяснить подробности.

## Настройки соединений HDMI

Настройка выполняется по необходимости. Подробнее см. соответствующие ссылочные страницы.

### ❑ HDMI Setup (👉 [стр. 116](#))

Выполните настройки для выходного звукового/видеосигнала HDMI.

- Auto Lip Sync
- HDMI Audio Out
- Видео подключение
- HDMI Control
- Standby Source
- Control Monitor :
- Power Off Control

#### ПРИМЕЧАНИЕ

Входящий звуковой сигнал с разъема HDMI входа может выводиться как исходящий сигнал с разъема HDMI выхода, если установить вывод звукового сигнала HDMI на телевизор. Входные звуковые сигналы, поступающие с аналогового/коаксиального/оптического входного разъема, не могут выводиться с выходного разъема HDMI MONITOR.



























## Подключение устройства, несовместимого с HDMI







Для просмотра высококачественного видео и воспроизведения объемного звука рекомендуется использовать кабель HDMI при подключении этого устройства к телевизору и другим видеоустройствам (см. стр. 8 "Подключение устройства, совместимого с HDMI").

В этом разделе описывается подключение в случае, если устройство не поддерживает HDMI-соединение.

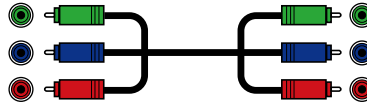
### Способы подключения различных устройств

 TV  <a href="#">стр. 14</a>	 CBL/SAT  <a href="#">стр. 15</a>
 DVD  <a href="#">стр. 16</a>	 Blu-ray  <a href="#">стр. 17</a>
 AUX  <a href="#">стр. 18</a>	 MEDIA PLAYER  <a href="#">стр. 19</a>
 iPod/USB  <a href="#">стр. 20</a>	 CD  <a href="#">стр. 21</a>
 PHONO  <a href="#">стр. 22</a>	 TUNER  <a href="#">стр. 23</a>
 M-XPoRT  <a href="#">стр. 24</a>	 NETWORK  <a href="#">стр. 27</a>

### Кабели, используемые для подключения



Видео кабель (в комплект поставки не входит)	
Компонентный видеокабель	
Видеокабель	
Звуковой кабель (в комплект поставки не входит)	
Коаксиальный цифровой кабель	
Оптический кабель	
Звуковой кабель	
Кабель (в комплект поставки не входит)	
Кабель Ethernet	

### Изменение источника сигнала, назначенного для разъемов

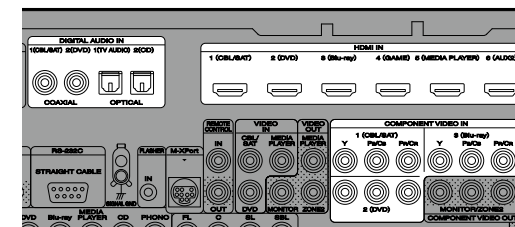
Это устройство может изменить источник сигнала, назначенный для разъемов HDMI IN, DIGITAL AUDIO IN и COMPONENT VIDEO IN.



Рассмотрим в качестве примера соединение с проигрывателями дисков Blu-ray для передачи цифрового звука. На задней панели разъемов цифрового звукового входа не отмечены входные разъемы для проигрывателей дисков Blu-ray (Blu-ray). Вы можете назначить использование этих разъемов для проигрывателей дисков Blu-ray и использовать их для проигрывания Blu-ray. При переключении режимов на этом устройстве выберите "Blu-ray" для воспроизведения источника, подключенного к этим разъемам.

 **Как изменить источник сигнала, назначенный для разъемов** ( [стр. 122](#))

## Подсоединение телевизора

- В этом разделе описывается подключение, в случае если телевизор не поддерживает подключение HDMI. Инструкции по соединениям HDMI см. в разделе “Подключение устройства, совместимого с HDMI” (стр. 8).
- Если телевизор, подключенный к этому устройству, оборудован разъемом HDMI с поддержкой режима ARC, то на устройство можно передавать цифровые звуковые сигналы с телевизора (стр. 9 “Сведения о режиме ARC (Audio Return Channel)”). Режим ARC позволяет воспроизводить звук с ТВ программ и HDMI-устройств, подключенных напрямую к телевизору, при этом звук не надо подключать отдельно. Описание режима ARC также см. в руководстве пользователя к телевизору.
- Для прослушивания звука с телевизора через это устройство, используйте оптическое цифровое подключение.



Дополнительные сведения о видеоподключениях см. в разделе “Преобразование входных видеосигналов для выхода (функция преобразования видеосигнала)” (стр. 6).

### Подключение звука

Доступны следующие способы подключения к этому устройству. Для подключения можно воспользоваться любым способом.

#### 1 Разъем DIGITAL AUDIO OPTICAL Разъем DIGITAL AUDIO COAXIAL\*

Когда на вход поступает многоканальный аудио сигнал (цифровой звук), устройство декодирует этот сигнал для воспроизведения объемного звучания.

\* Для создания данного типа подключения необходимо изменить настройки устройства.

**Настройка входных разъемов**

### Подключение видео

Доступны следующие способы подключения к этому устройству. Для подключения можно воспользоваться любым способом.

Числа перед разъемами отображают рекомендованную последовательность подключения. Чем меньше число, тем лучше качество воспроизведения.

#### 1 Разъем COMPONENT VIDEO OUT (MONITOR)

Создает аналоговое подключение видеосигнала. Этот метод подключения разделяет видеосигналы на 3 сигнала для передачи на основе цветковых компонентов, что позволяет достичь наилучшего качества воспроизведения видео среди аналоговых видеоподключений с меньшим ухудшением качества сигнала.

#### 2 Разъем VIDEO OUT (MONITOR)

Создает аналоговое подключение видеосигнала.

### Настройка входных разъемов

Для создания следующего типа подключения необходимо изменить настройки входного разъема.

#### 1 Разъем DIGITAL AUDIO COAXIAL

При подключении к разъемам, помеченным 1, измените “CBL/SAT” на “TV AUDIO”.

Подробнее см. в разделе “Input Assign” (стр. 122).

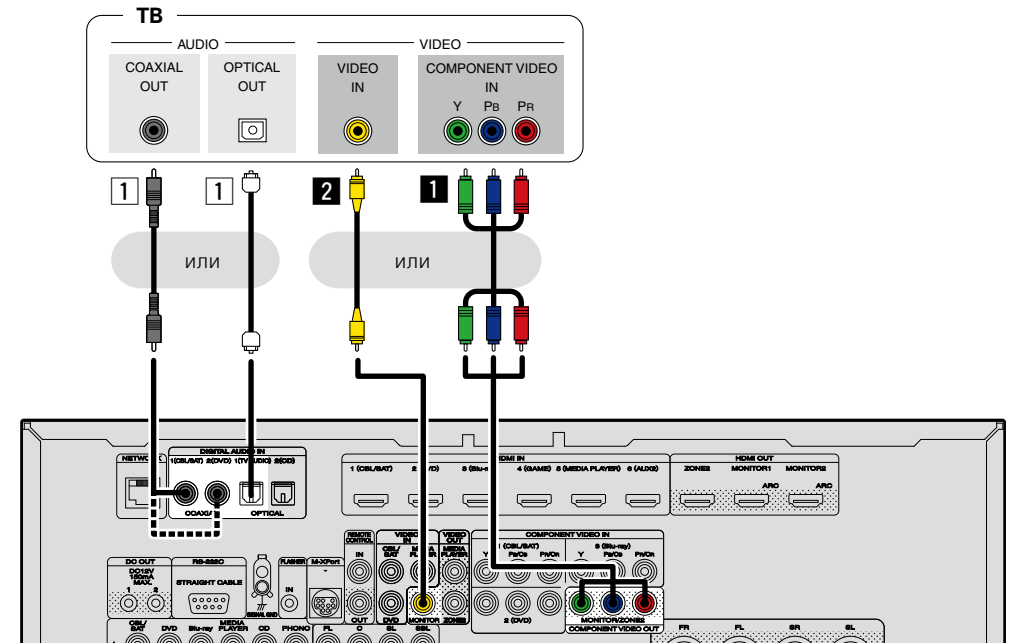

### ПРИМЕЧАНИЕ

- Экран меню отображается только на телевизоре, подключенном к этому устройству посредством HDMI. Если ваш телевизор подключен к этому устройству другим способом, выполните действия в меню, пока оно отображается на устройстве.
- Если вы не будете подключать это устройство к телевизору с помощью разъема HDMI, то не подключайте другие видеоустройства через другие HDMI-видеовыходы. Подробные сведения см. в разделе “Преобразование входных видеосигналов для выхода (функция преобразования видеосигнала)” (стр. 6).
- Если телевизор подключен к разъему COMPONENT VIDEO OUT и проигрываются файлы с iPod, запоминающего устройства USB или из сети, некоторые экраны данного устройства, например, экран воспроизведения экран, на телевизоре не отображаются. Чтобы экраны устройства отображались на телевизоре, необходимо подключить телевизор к разъемам COMPONENT VIDEO OUT и VIDEO OUT.

## Подсоединение декодера телеканалов (спутникового тюнера/кабельного телевидения)

В этом разделе описывается подключение, в случае, если спутниковый тюнер или кабельное телевидение не поддерживают соединение HDMI.

Инструкции по соединениям HDMI см. в разделе "Подключение устройства, совместимого с HDMI" (стр. 8).

### Подключение звука

Доступны следующие способы подключения к этому устройству. Для подключения можно воспользоваться любым способом.

Числа перед разъемами отображают рекомендованную последовательность подключения. Чем меньше число, тем лучше качество воспроизведения.

#### 1 Разъем DIGITAL AUDIO COAXIAL Разъем DIGITAL AUDIO OPTICAL \*

Когда на входе поступает многоканальный аудио сигнал (цифровой звук), устройство декодирует этот сигнал для воспроизведения объемного звучания.

\* Для создания данного типа подключения, необходимо изменить настройки устройства.

(Настройка входных разъемов)

#### 2 Разъем AUDIO IN (CBL/SAT)

Создает аналоговое подключение звукового сигнала. Данный тип подключения преобразует цифровой сигнал в аналоговый, поэтому на выходе звук может быть хуже по сравнению с другими подключениями 1.

### Подключение видеосигнала

Доступны следующие способы подключения к этому устройству. Для подключения можно воспользоваться любым способом.

Числа перед разъемами отображают рекомендованную последовательность подключения. Чем меньше число, тем лучше качество воспроизведения.

#### 1 Разъем COMPONENT VIDEO IN (CBL/SAT)

Создает аналоговое подключение видеосигнала. Этот метод подключения разделяет видеосигналы на 3 сигнала для передачи на основе цветových компонентов, что позволяет достичь наилучшего качества воспроизведения видео среди аналоговых видеоподключений с меньшим ухудшением качества сигнала.

#### 2 Разъем VIDEO IN (CBL/SAT)

Создает аналоговое подключение видеосигнала.

#### Настройка входных разъемов

Для создания следующего типа подключения, необходимо изменить настройки входного разъема.

#### 1 Разъем DIGITAL AUDIO OPTICAL

При подключении к разъемам, помеченным 1, измените "TV AUDIO" на "CBL/SAT".

Подробнее см. в разделе "Input Assign" (стр. 122).

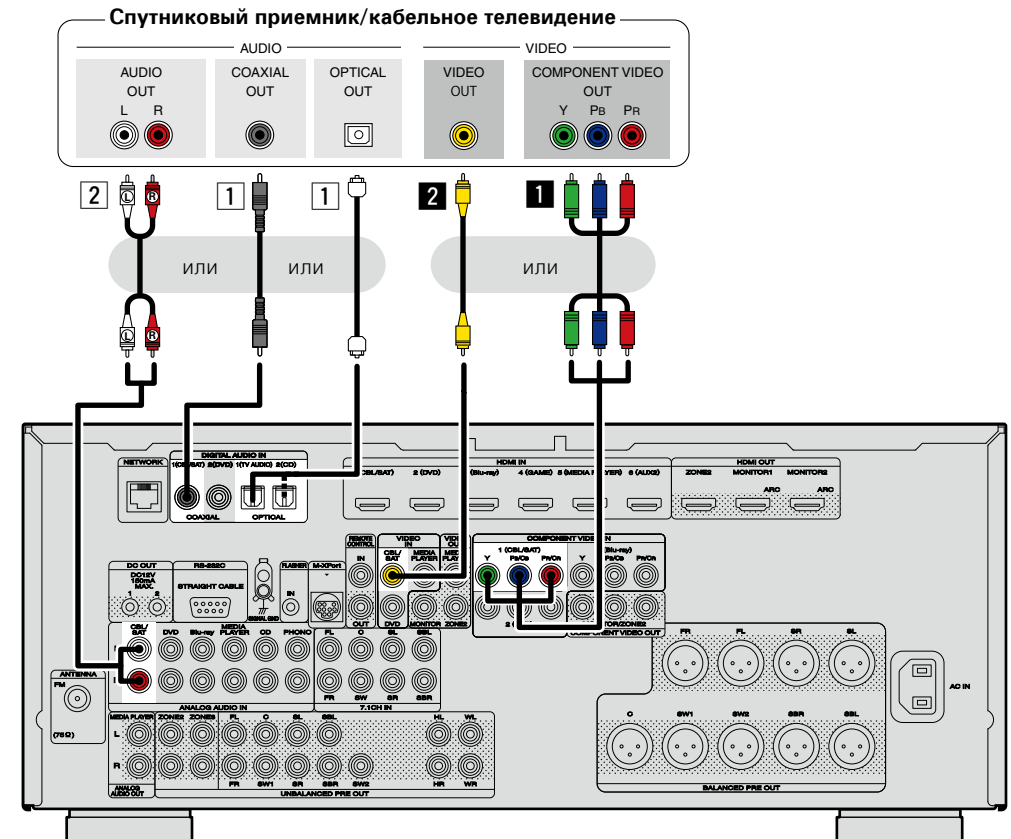

## Подключение DVD-проигрывателя

В этом разделе описывается подключение, в случае, если DVD-проигрыватель не поддерживает подключение HDMI.

Инструкции по соединениям HDMI см. в разделе “Подключение устройства, совместимого с HDMI” (стр. 8).

### Подключение звука

Доступны следующие способы подключения к этому устройству. Для подключения можно воспользоваться любым способом.

Числа перед разъемами отображают рекомендованную последовательность подключения. Чем меньше число, тем лучше качество воспроизведения.

#### 1 Разъем DIGITAL AUDIO COAXIAL Разъем DIGITAL AUDIO OPTICAL \*

Когда на входе поступает многоканальный звук (цифровой звук), устройство декодирует этот звук для воспроизведения объемного звучания.

\* Для создания данного типа подключения, необходимо изменить настройки устройства.

(Настройка входных разъемов)

#### 2 Разъем AUDIO IN (DVD)

Создает аналоговое подключение звукового сигнала. Данный тип подключения преобразует цифровой сигнал в аналоговый, поэтому на выходе звук может быть хуже по сравнению с другими подключениями 1.

### Подключение видео

Доступны следующие способы подключения к этому устройству. Для подключения можно воспользоваться любым способом.

Числа перед разъемами отображают рекомендованную последовательность подключения. Чем меньше число, тем лучше качество воспроизведения.

#### 1 Разъем COMPONENT VIDEO IN (DVD)

Создает аналоговое подключение видеосигнала. Этот метод подключения разделяет видеосигналы на 3 сигнала для передачи на основе цветных компонентов, что позволяет достичь наилучшего качества воспроизведения видео среди аналоговых видеоподключений с меньшим ухудшением качества сигнала.

#### 2 Разъем VIDEO IN (DVD)

Создает аналоговое подключение видеосигнала.

### Настройка входных разъемов

Для создания следующего типа подключения, необходимо изменить настройки входного разъема.

#### 1 Разъем DIGITAL AUDIO OPTICAL

При подключении к разъемам, помеченным 1, измените “TV AUDIO” на “DVD”.

Подробнее см. в разделе “Input Assign” (стр. 122).

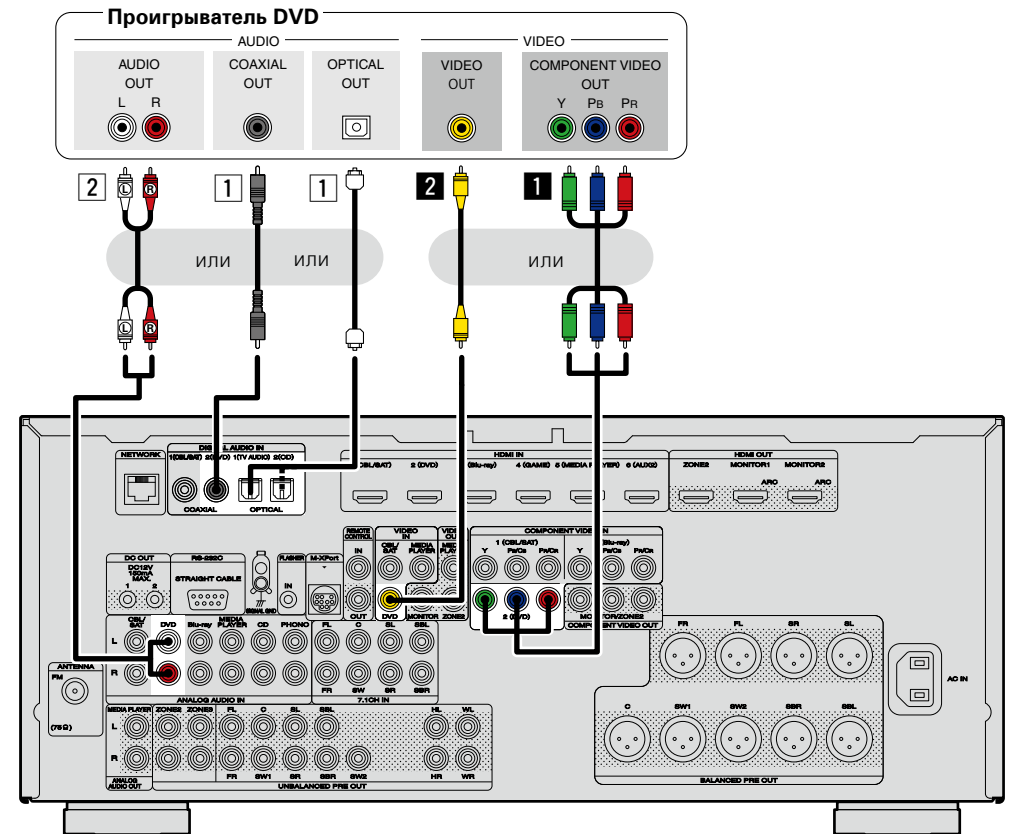

## Подсоединение проигрывателя дисков Blu-ray

В этом разделе описывается подключение, в случае если проигрыватель дисков Blu-ray не поддерживает подключение HDMI.

Инструкции по соединениям HDMI см. в разделе “Подключение устройства, совместимого с HDMI” (стр. 8).

### Подключение звука

Доступны следующие способы подключения к этому устройству. Для подключения можно воспользоваться любым способом.

Числа перед разъемами отображают рекомендованную последовательность подключения. Чем меньше число, тем лучше качество воспроизведения.

#### 1 Разъем DIGITAL AUDIO COAXIAL Разъем DIGITAL AUDIO OPTICAL

Когда на входе поступает многоканальный звук (цифровой звук), устройство декодирует этот звук для воспроизведения объемного звучания. Однако цифровые аудиосигналы потоковой передачи для HD-аудиоустройств с проигрывателей дисков Blu-ray (например, Dolby Digital Plus и dts-HD) передаваться не будут.

Для создания данного типа подключения, необходимо изменить настройки устройства.

**Настройка входных разъемов**

#### 2 Разъем AUDIO IN (Blu-ray)

Создает аналоговое подключение звукового сигнала. Данный тип подключения преобразует цифровой сигнал в аналоговый, поэтому на выходе звук может быть хуже по сравнению с другими подключениями 1.

### Подключение видео

Доступны следующие способы подключения к этому устройству.

#### 1 Разъем COMPONENT VIDEO IN (Blu-ray)

Создает аналоговое подключение видеосигнала. Этот метод подключения разделяет видеосигналы на 3 сигнала для передачи на основе цветowych компонентов, что позволяет достичь наилучшего качества воспроизведения видео среди аналоговых видеоподключений с меньшим ухудшением качества сигнала.

#### Настройка входных разъемов

Для создания следующего типа подключения, необходимо изменить настройки входного разъема.

#### 1 Разъем DIGITAL AUDIO COAXIAL

При подключении к разъемам, помеченным 1, измените “CBL/SAT” на “Blu-ray”.

#### Разъем DIGITAL AUDIO OPTICAL

При подключении к разъемам, помеченным 1, измените “TV AUDIO” на “Blu-ray”.

Подробнее см. в разделе “Input Assign” (стр. 122).

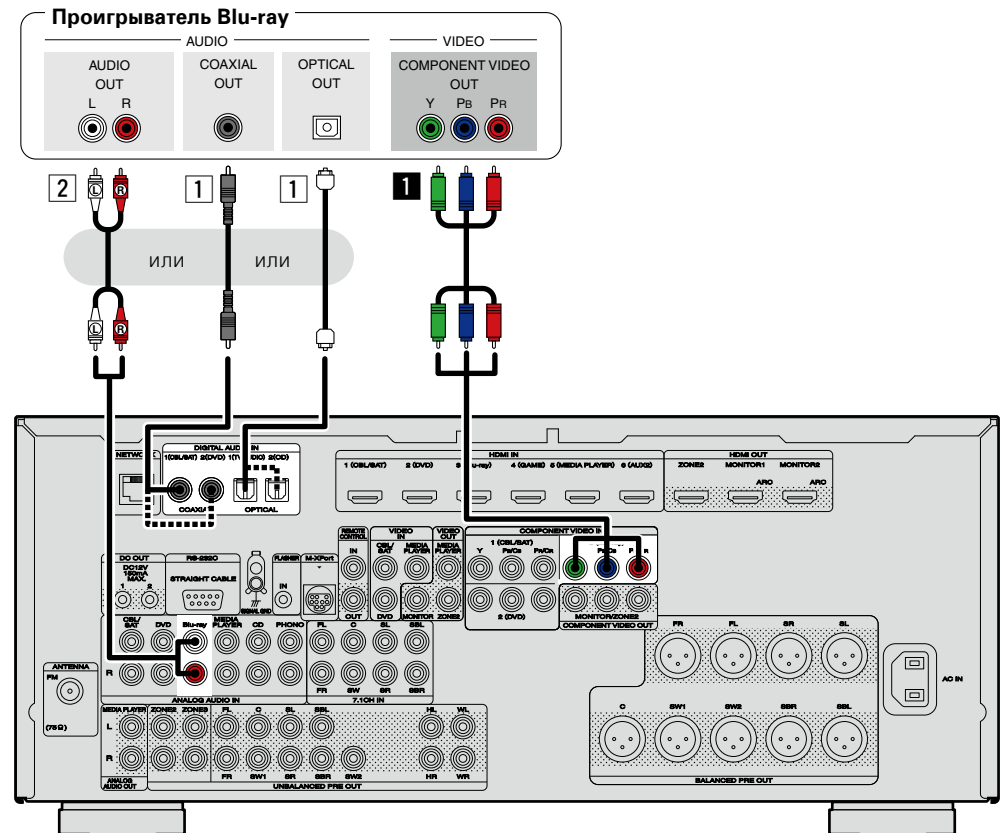

Чтобы можно было воспроизводить звуковой сигнал высокого разрешения (HD) (Dolby TrueHD, DTS-HD, Dolby Digital Plus, DTS Express) и многоканальный сигнал PCM с помощью данного устройства, используйте соединение HDMI (стр. 8 “Подключение устройства, совместимого с HDMI”).

## Подсоединение цифрового видеорежиссера

В этом разделе описывается подключение, в случае если цифровой видеорежиссер не поддерживает подключение HDMI.

Инструкции по соединениям HDMI см. в разделе "Подключение устройства, совместимого с HDMI" (стр. 8).

### Подключение звука

Доступны следующие способы подключения к этому устройству. Для подключения можно воспользоваться любым способом.

Числа перед разъемами отображают рекомендованную последовательность подключения. Чем меньше число, тем лучше качество воспроизведения.

- 1 Разъем DIGITAL AUDIO COAXIAL**  
**Разъем DIGITAL AUDIO OPTICAL**

Когда на входе поступает многоканальный звук (цифровой звук), устройство декодирует этот звук для воспроизведения объемного звучания.

Для создания данного типа подключения, необходимо изменить настройки устройства.

(Настройка входных разъемов)

- 2 Разъем AUDIO IN (AUX1)**

Создает аналоговое подключение звукового сигнала. Данный тип подключения преобразует цифровой сигнал в аналоговый, поэтому на выходе звук может быть хуже по сравнению с другими подключениями 1.

### Подключение видео

Доступны следующие способы подключения к этому устройству. Для подключения можно воспользоваться любым способом.

Числа перед разъемами отображают рекомендованную последовательность подключения. Чем меньше число, тем лучше качество воспроизведения.

- 1 Разъем COMPONENT VIDEO IN**

Создает аналоговое подключение видеосигнала. Этот метод подключения разделяет видеосигналы на 3 сигнала для передачи на основе цветных компонентов, что позволяет достичь наилучшего качества воспроизведения видео среди аналоговых видеоподключений с меньшим ухудшением качества сигнала.

Для создания данного типа подключения, необходимо изменить настройки устройства.

(Настройка входных разъемов)

- 2 Разъем VIDEO IN (AUX1)**

Создает аналоговое подключение видеосигнала.

#### Настройка входных разъемов

Для создания следующего типа подключения, необходимо изменить настройки входного разъема.

- 1 Разъем DIGITAL AUDIO COAXIAL**

При подключении к разъемам, помеченным 1, измените "CBL/SAT" на "AUX2".

#### Разъем DIGITAL AUDIO OPTICAL

При подключении к разъемам, помеченным 1, измените "TV AUDIO" на "AUX2".

- 1 Разъем COMPONENT VIDEO IN**

При подключении к разъемам, помеченным 1, измените "CBL/SAT" на "AUX2".

Подробнее см. в разделе "Input Assign" (стр. 122).



Имеется возможность играть в игры путем подсоединения игровой приставки к входному разъему AUX1. В данном случае выберите источник входного сигнала "AUX1".

#### ПРИМЕЧАНИЕ

При подаче на вход нестандартного видеосигнала от игровой приставки или некоторых других источников сигнала режим преобразования выхода (стр. 6) может не работать. В этом случае используйте мониторинг выход, аналогичный входному разъему.

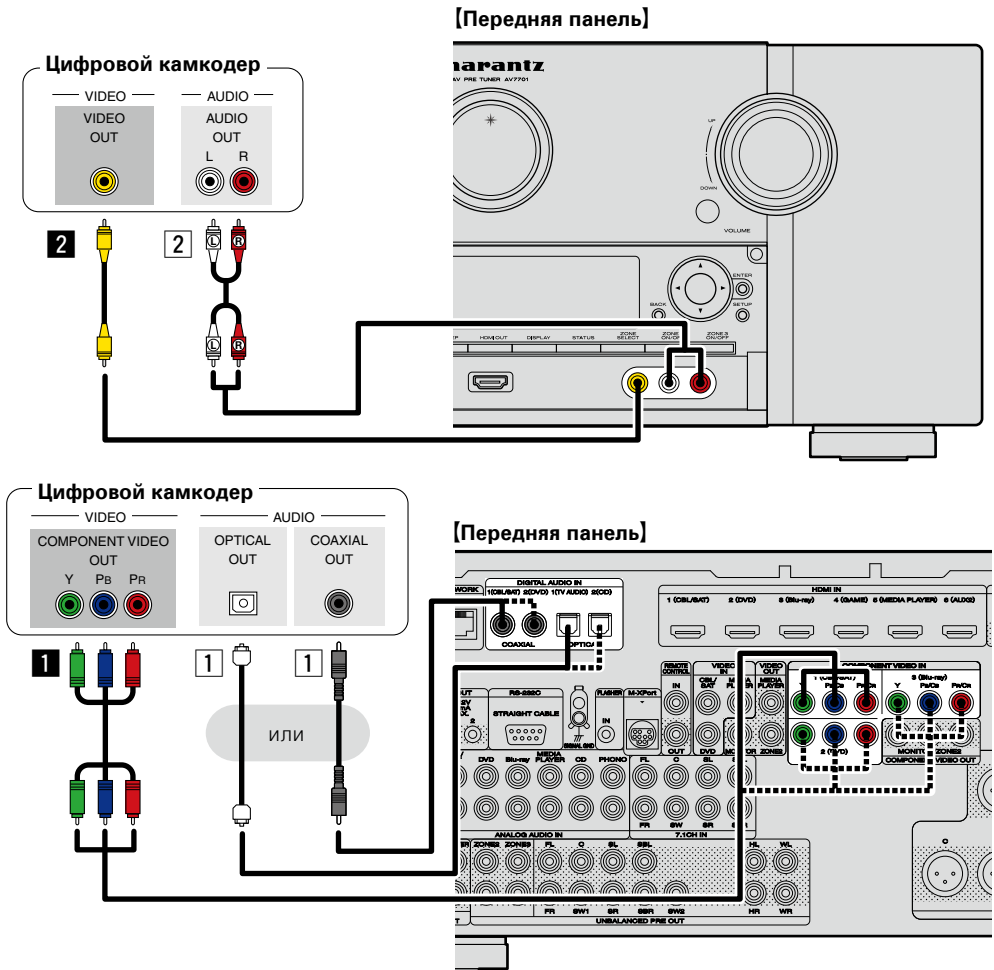

## Подсоединение медиапроигрывателя

В этом разделе описывается, как подсоединить медиапроигрыватель, если он не поддерживает подключения HDMI.

Инструкции по соединениям HDMI см. в разделе “Подключение устройства, совместимого с HDMI” (стр. 8).

### Подключение звука

Доступны следующие способы подключения к этому устройству. Для подключения можно воспользоваться любым способом.

Числа перед разъемами отображают рекомендованную последовательность подключения. Чем меньше число, тем лучше качество воспроизведения.

#### 1 Разъем DIGITAL AUDIO COAXIAL Разъем DIGITAL AUDIO OPTICAL

Когда на входе поступает многоканальный звук (цифровой звук), устройство декодирует этот звук для воспроизведения объемного звучания.

Для создания данного типа подключения, необходимо изменить настройки устройства.

**Настройка входных разъемов**

#### 2 Разъем AUDIO IN (MEDIA PLAYER)

Создает аналоговое подключение звукового сигнала. Данный тип подключения преобразует цифровой сигнал в аналоговый, поэтому на выходе звук может быть хуже по сравнению с другими подключениями 1.

### Подключение видео

Доступны следующие способы подключения к этому устройству. Для подключения можно воспользоваться любым способом.

Числа перед разъемами отображают рекомендованную последовательность подключения. Чем меньше число, тем лучше качество воспроизведения.

#### 1 Разъем COMPONENT VIDEO IN

Создает аналоговое подключение видеосигнала. Этот метод подключения разделяет видеосигналы на 3 сигнала для передачи на основе цветных компонентов, что позволяет достичь наилучшего качества воспроизведения видео среди аналоговых видеоподключений с меньшим ухудшением качества сигнала.

Для создания данного типа подключения, необходимо изменить настройки устройства.

**Настройка входных разъемов**

#### 2 Разъем VIDEO IN/OUT (MEDIA PLAYER)

Создает аналоговое подключение видеосигнала.

### Настройка входных разъемов

Для создания следующего типа подключения, необходимо изменить настройки входного разъема.

#### 1 Разъем DIGITAL AUDIO COAXIAL

При подключении к разъемам, помеченным 1, измените “CBL/SAT” на “MEDIA PLAYER”.

#### Разъем DIGITAL AUDIO OPTICAL

При подключении к разъемам, помеченным 1, измените “TV AUDIO” на “MEDIA PLAYER”.

#### 1 Разъем COMPONENT VIDEO IN

При подключении к разъемам, помеченным 1, измените “CBL/SAT” на “MEDIA PLAYER”.

Подробнее см. в разделе “Input Assign” (стр. 122).

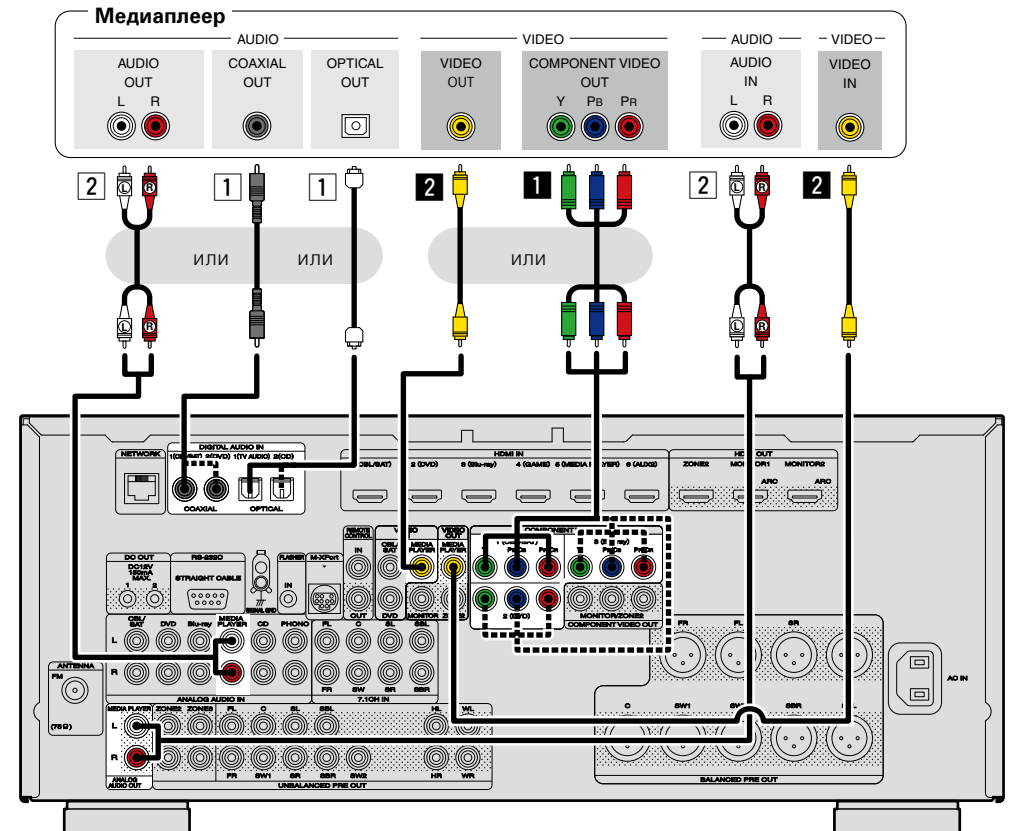

### ПРИМЕЧАНИЕ

Для записи видеосигналов воспользуйтесь тем же типом видеокабеля для подключения данного устройства и проигрывателя.

## Подключение iPod или запоминающего устройства USB в порт iPod/USB

- Имеется возможность воспроизведения музыки, записанной на iPod или запоминающее устройство USB.
- Инструкции по эксплуатации см. в разделе "Воспроизведение с iPod" (стр. 39) или в разделе "Воспроизведение запоминающего устройства USB" (стр. 42).

### Кабели, используемые для соединения

Для подсоединения iPod к данному устройству воспользуйтесь кабелем USB из комплекта поставки iPod.

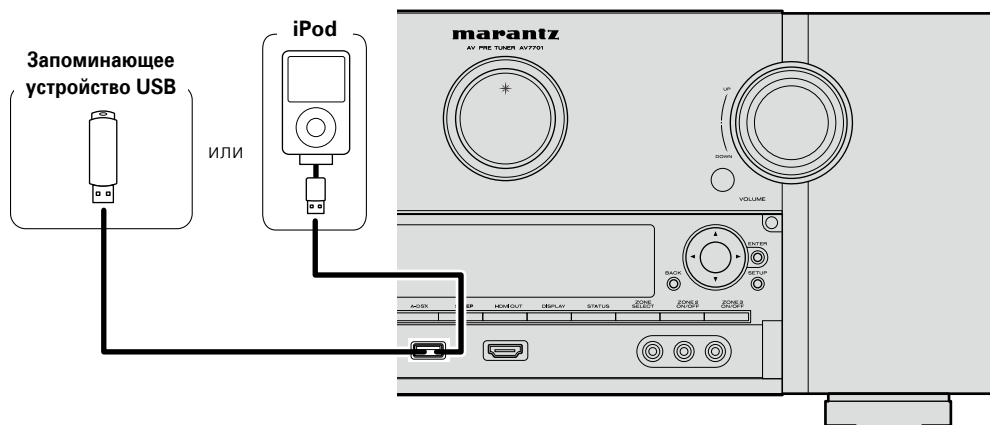

marantz не гарантирует, что все запоминающие устройства USB будут работать или получать электропитание. При использовании портативных жестких дисков с USB-соединением, к которым может подключаться сетевой адаптер для подачи питания, воспользуйтесь этим адаптером.

#### ПРИМЕЧАНИЕ

- Запоминающие устройства USB не будут работать через USB концентратор (хаб).
- Данное устройство не поддерживает подключение к компьютеру с помощью кабеля USB через iPod/USB порт на устройстве.
- Запрещается пользоваться кабельными удлинителями при подсоединении запоминающих устройств USB. Это может привести к созданию радиопомех для другой аппаратуры.
- При подсоединении к устройству iPhone держите iPhone не менее чем в 20 см от данного устройства. Если iPhone поднести к устройству ближе, и iPhone принимает телефонный вызов, на выходе данного устройства могут возникнуть шумы.
- Если при подключении iPod используется кабель для iPod (имеется в продаже) длиной более 2 м, возможно неправильное воспроизведение звука. В таком случае используйте оригинальный кабель для iPod или кабель длиной менее 1 м.

## Поддерживаемые модели iPod

### • iPod classic



iPod classic  
80GB



iPod classic  
160GB (2007)



iPod classic  
160GB (2009)

### • iPod nano



iPod nano  
3rd generation  
(video)  
4GB 8GB



iPod nano  
4th generation (video)  
8GB 16GB



iPod nano  
5th generation (video camera)  
8GB 16GB



iPod nano  
6th generation  
8GB 16GB

### • iPod touch



iPod touch  
1st generation  
8GB 16GB 32GB



iPod touch  
2nd generation  
8GB 16GB 32GB



iPod touch  
3rd generation  
32GB 64GB



iPod touch  
4th generation  
8GB 32GB 64GB

### • iPhone



iPhone  
4GB 8GB 16GB



iPhone 3G  
8GB 16GB



iPhone 3GS  
8GB 16GB 32GB



iPhone 4  
8GB 16GB 32GB



iPhone 4S  
16GB 32GB 64GB

(на август 2012 г.)



## Подсоединение CD-проигрывателя

Вы можете насладиться звучанием CD диска.

### Подключение звука

Доступны следующие способы подключения к этому устройству. Для подключения можно воспользоваться любым способом.

Числа перед разъемами отображают рекомендованную последовательность подключения. Чем меньше число, тем лучше качество воспроизведения.

#### 1 Разъем DIGITAL AUDIO OPTICAL Разъем DIGITAL AUDIO COAXIAL \*

Когда на входе поступает многоканальный звук (цифровой звук), устройство декодирует этот звук для воспроизведения объемного звучания.

\* Для создания данного типа подключения, необходимо изменить настройки устройства.

(👉 **Настройка входных разъемов**)

#### 2 Разъем AUDIO IN (CD)

Создает аналоговое подключение звукового сигнала. Данный тип подключения преобразует цифровой сигнал в аналоговый, поэтому на выходе звук может быть хуже по сравнению с другими подключениями 1.

#### Настройка входных разъемов

Для создания следующего типа подключения, необходимо изменить настройки входного разъема.

#### 1 Разъем DIGITAL AUDIO COAXIAL

При подключении к разъемам, помеченным 1, измените "CBL/SAT" на "CD".

Подробнее см. в разделе "Input Assign" (👉 [стр. 122](#)).

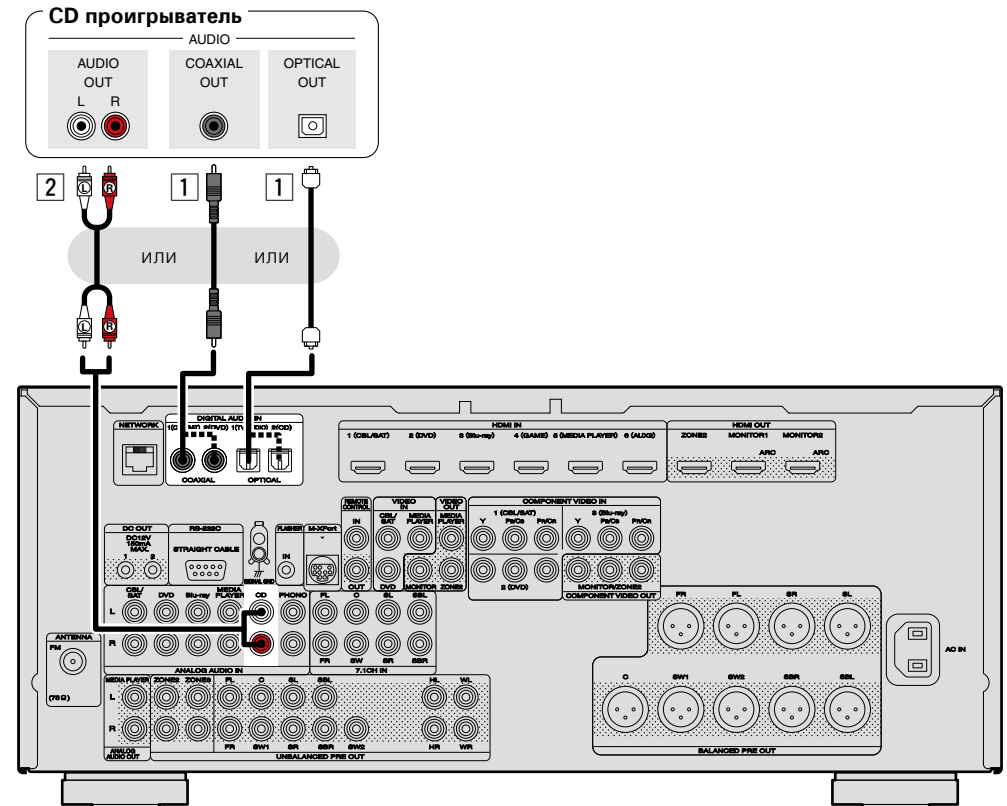

Чтобы можно было воспроизводить звуковой сигнал высокого разрешения (HD) (Dolby TrueHD, DTS-HD, Dolby Digital Plus, DTS Express), DSD и многоканальный сигнал PCM с помощью данного устройства, используйте соединение HDMI (👉 [стр. 8](#) "Подключение устройства, совместимого с HDMI").

## Подсоединение проигрывателя виниловых дисков

Имеется возможность прослушивания виниловых дисков.

### Подключение звука

Доступны следующие способы подключения к этому устройству.

#### 1 Разъем AUDIO IN (PHONO)

Создает аналоговое подключение звукового сигнала.



- Данное устройство совместимо с проигрывателями грампластинок, оснащенными звукоснимателем типа MM (с подвижным магнитом). При подключении проигрывателя виниловых дисков, оснащенного картриджем звукоснимателя типа MC (с подвижной катушкой) воспользуйтесь одним из имеющихся в продаже усилителей для головки типа MC или повышающим трансформатором.
- Если установить PHONO в качестве источника входного сигнала устройству и увеличить громкость без подключения проигрывателя, шум из динамиков может раздаваться "бумкающий" шум.

#### ПРИМЕЧАНИЕ

Клемма заземления SIGNAL GND данного устройства не является соединением защитного заземления. Подсоедините ее для уменьшения уровня шумов, когда они становятся чрезмерно громкими. Следует иметь в виду, что в зависимости от проигрывателя виниловых дисков подключение провода заземления может оказать обратное действие — шумы усилятся. В таком случае подсоединять провод заземления не следует.

Проигрыватель грампластинок  
(картридж звукоснимателя  
типа MM — с подвижным  
магнитом)

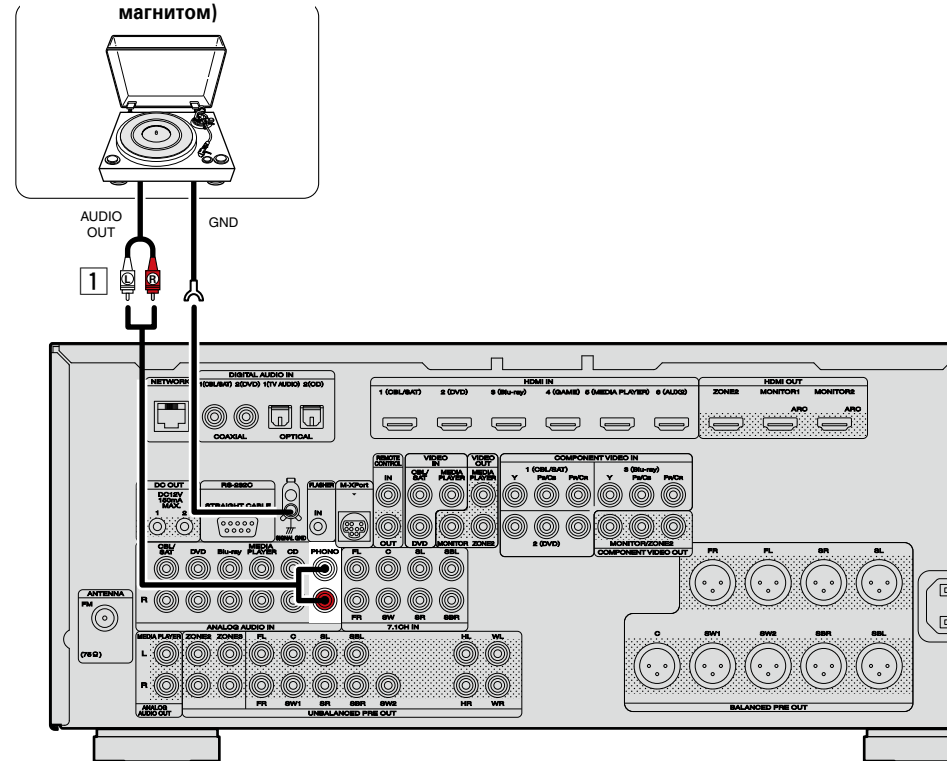

## Подключение антенны

- Подключите FM-антенну из комплекта поставки устройства, чтобы прослушивать радиопередачи.
- После подключения антенны и приема сигнала радиовещания ([стр. 45](#) “Прослушивание FM радиопередач”) закрепите антенну клейкой лентой в положении, которое обеспечивает минимальный уровень шумов.

### ПРИМЕЧАНИЕ

- Не подсоединяйте две FM антенны одновременно.
- При невозможности приема качественного вещательного сигнала рекомендуется установка выносной антенны. Подробности можно выяснить в розничном магазине, где было приобретено устройство.

Направление на станцию радиовещания

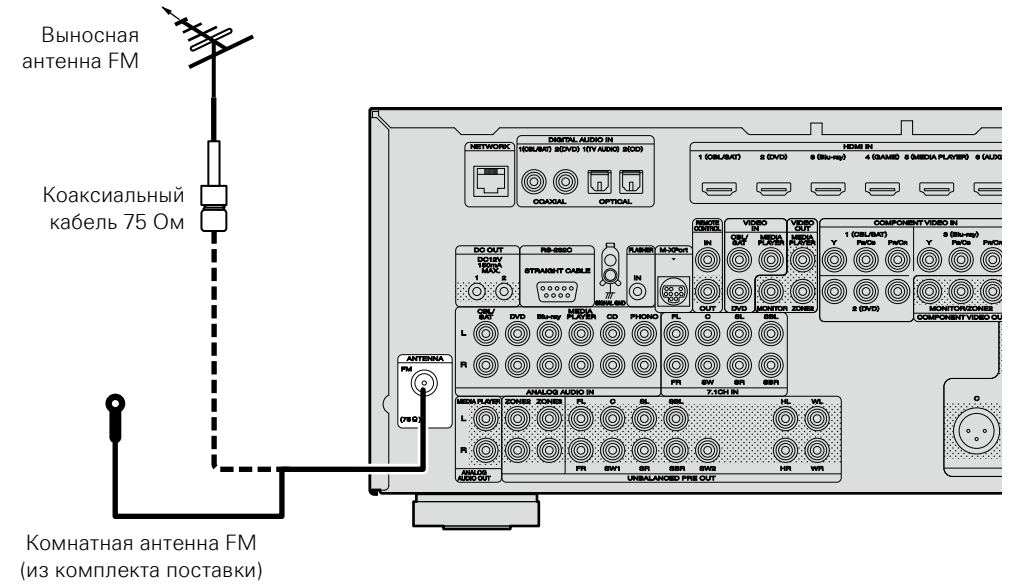

## Подключение беспроводного приемника (RX101)

- Чтобы воспроизводить музыку на устройстве Bluetooth, можно подключить беспроводной приемник (RX101, не входит в комплект поставки).
- Для этого установите источник входного сигнала равным "M-XPort" (☞ [стр. 36](#) "Выбор источника входного сигнала").
- Этот модуль поддерживает стандарт A2DP профиля Bluetooth.
- Также можно обратиться к руководствам по эксплуатации беспроводного приемника и устройства Bluetooth.



- При первом подключении устройства Bluetooth к беспроводному приемнику необходимо выполнить сопряжение. После завершения сопряжения для взаимодействия устройства Bluetooth и беспроводного приемника необходимо просто подключить их. Сопряжение следует выполнять для каждого устройства Bluetooth.
- Беспроводной приемник также можно использовать в качестве инфракрасного приемника. В этом случае необходимо отключить функцию получения сигнала пульта дистанционного управления (☞ [стр. 98](#) "Функция удаленной блокировки").

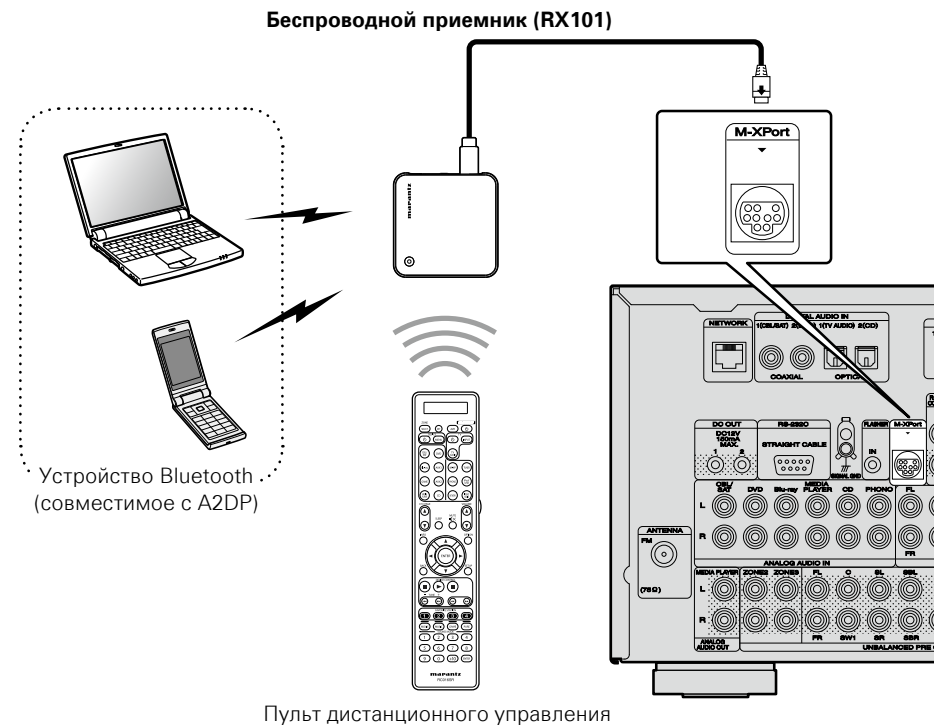

## Подсоединение устройства с помощью многоканального выходного разъема

- Для воспроизведения музыки и видео этот пульт можно подключить к внешнему устройству с выходными разъемами для многоканального аудиосигнала.
- Чтобы воспроизвести аналоговые сигналы, поступающие с разъемов 7.1CH IN, настройте "Input Mode" (стр. 124) со значением "7.1CH IN".
- Видеосигнал можно подсоединить таким же образом, как и сигнал проигрывателя дисков Blu-ray или DVD-проигрывателя (стр. 16 "Подключение DVD-проигрывателя", стр. 17 "Подсоединение проигрывателя дисков Blu-ray").

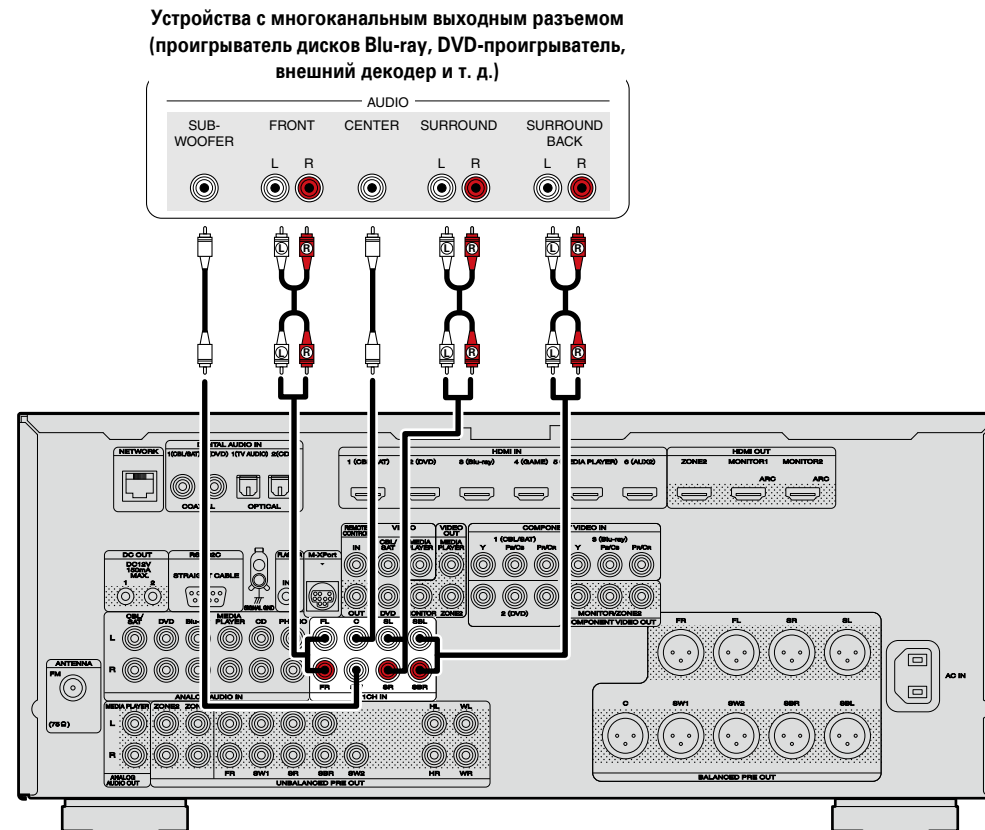

## Усилитель мощности

- Подключите усилитель мощности (продается отдельно) к клемме PRE OUT устройства.
- Устройство оснащено клеммами UNBALANCED PRE OUT и BALANCED PRE OUT. Подключите устройство к правильной клемме на усилителе мощности.

- Подключите громкоговорители к усилителю мощности.
- Информацию о подключении громкоговорителей см. в руководстве пользователя усилителя мощности.
- В этом разделе показано, как настроить 7.1-канальное подключение, используя панорамный громкоговоритель. Информацию о подключении других громкоговорителей см. на [стр. 86](#).

### Примеры подключения к усилителям мощности marantz MM7055 и MM7025

#### Подключение к небалансной клемме PRE OUT

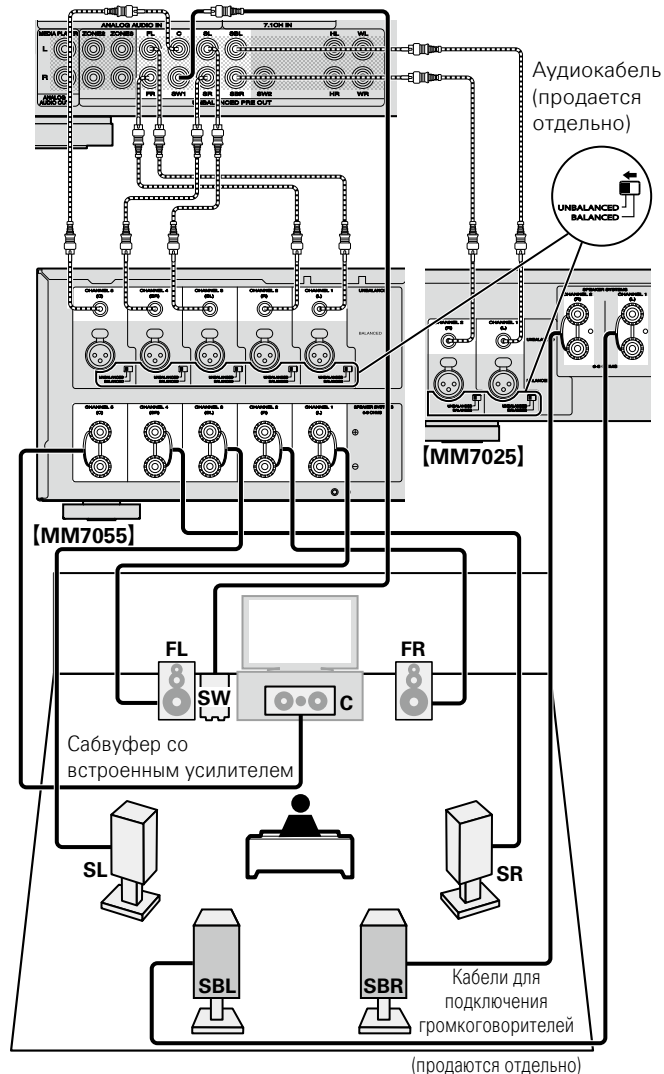

#### Подключение к балансной клемме PRE OUT

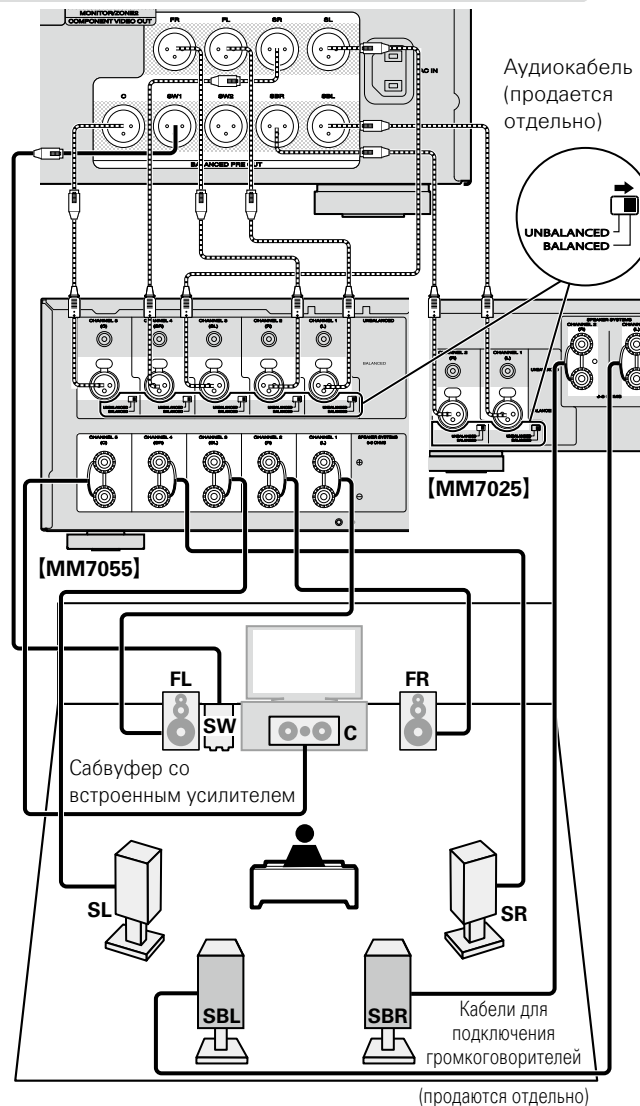

#### [Система контактов PIN разъема AV7701 XLR]



- ① GND (заземление)
- ② HOT
- ③ COLD

В этом устройстве использована европейская система контактов PIN.

Для американской системы ② — COLD, а ③ — HOT.

Подключая устройство с американским типом системы контактов PIN, замените разъемы w и e на одном конце балансного кабеля.

#### ПРИМЕЧАНИЕ

Не закорачивайте контакты HOT и GND или COLD и GND при использовании.

## Подключение к домашней сети (LAN)

Для прослушивания различных записей, можно подключить данное устройство к домашней сети (LAN) в соответствии с приведенными ниже указаниями. Чтобы создать сетевое подключение для этого устройства, внимательно прочитайте информацию на этой странице.

- Воспроизведение музыки из сети с таких источников как интернет-радио или музыкальные серверы
- Воспроизведение музыки через онлайн-сервисы
- AirPlay
- Операции на этом устройстве через сеть

Кроме того, при появлении новой версии встроенного программного обеспечения, улучшающей работу устройства, в сети размещается информация с обновлением для этого устройства. После этого, Вы можете скачать самую последнюю версию встроенного программного обеспечения. Дополнительные сведения см. в разделе "Update" ([стр. 138](#)).

Требуется знать настройки сети. Дополнительные сведения о настройке сети см. разделе "Network" в меню ([стр. 130](#)).

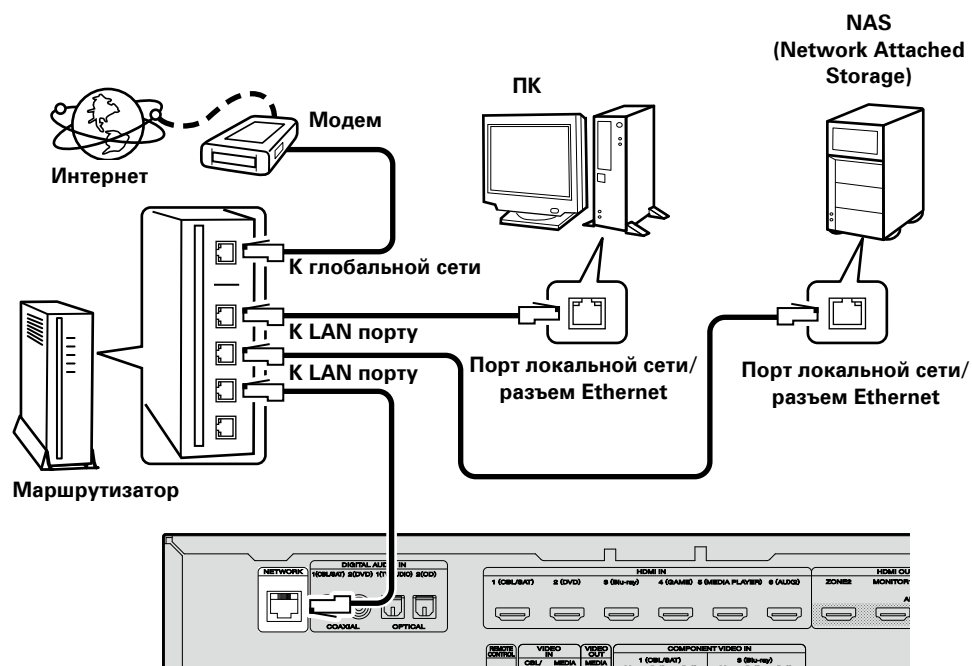

По вопросам подключения к интернету обращайтесь к провайдеру интернета или в компьютерный магазин.

## Необходимые компоненты системы

### Широкополосное подключение к Интернету

#### Модем

Устройство, которое подключается к широкополосной сети и управляет интернет-коммуникациями.

Кроме того, имеются устройства такого рода, интегрированные с маршрутизатором.

#### Маршрутизатор

При совместном использовании с данным устройством мы рекомендуем Вам воспользоваться маршрутизатором, обладающим следующими возможностями:

- Встроенный сервер DHCP

Эта возможность позволяет автоматически распределять IP адреса в локальной сети.

- Встроенный коммутатор 100BASE-TX

При подключении нескольких устройств рекомендуется концентратор-коммутатор со скоростью 100 Мбит/с или выше.

#### Кабель Ethernet (рекомендуется CAT-5 или более высокая категория)

- Пользуйтесь только экранированными сетевыми кабелями STP или ScTP, имеющимися в продаже.

- Рекомендуется использовать обычный экранированный кабель Ethernet. Если используется кабель квартирного типа или неэкранированный кабель, электромагнитный шум может оказывать влияние на другие устройства.



- Если у вас заключен договор с интернет-провайдером, согласно которому настройка сети выполняется вручную, настройте параметры как указано в разделе "Network" ([стр. 130](#)).

- При использовании данного устройства имеется возможность задействования режимов DHCP и автоматического назначения адресов (Auto IP), обеспечивающих автоматическую настройку сети.

- При совместном использовании данного устройства с включенным режимом DHCP широкополосного маршрутизатора оно будет автоматически выполнять установку IP адреса и другие настройки.

При использовании подключения данного устройства к сети без использования режима DHCP следует настроить параметры IP-адреса и т. п. в разделе "Network" ([стр. 130](#)).

- При ручной настройке проверьте данные настройки совместно с администратором сети.

#### ПРИМЕЧАНИЕ

- Для подключения к интернету необходим договор с организацией — провайдером интернета.

Никаких дополнительных договоров не требуется, если у Вас уже имеется широкополосное подключение к интернету.

- Типы маршрутизаторов, которыми можно пользоваться, зависят от требований провайдера интернета. За подробностями обратитесь к нему или в компьютерный магазин.

- Компания marantz не при каких обстоятельствах не принимает на себя никакой ответственности за какие-либо ошибки коммуникации или проблемы, связанные с сетевым окружением покупателя или подключенной аппаратурой.

- Данное устройство несовместимо с протоколом PPPoE. В случае наличия договора с провайдером интернета относительно линии, работающей по протоколу PPPoE, необходим совместимый с PPPoE маршрутизатор.

- Запрещается подключать разъем NETWORK непосредственно к порту LAN/Ethernet компьютера.

- Для прослушивания потоков звуковых данных воспользуйтесь маршрутизатором, который поддерживает передачу потоков звуковых данных.

## Подключение кабеля питания

После подключения всех компонентов, включите устройство в розетку.

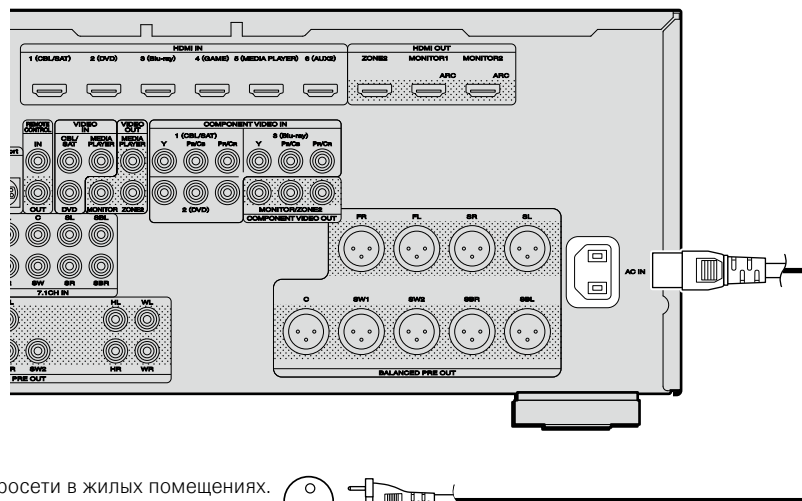

К розеткам электросети в жилых помещениях.  
(переменный ток 230 В, 50/60 Гц)

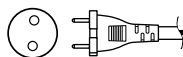

Кабель питания  
(поставляется в комплекте)

### ПРИМЕЧАНИЕ

- **Не включайте устройство в розетку, пока не будут подсоединены все компоненты.**
- Не прокладывайте сетевые шнуры вместе с соединительными кабелями. Это может привести к посторонним шумам в устройстве и образованию помех.



Здесь описывается система настройки звука “Audyssey® Setup”, которая позволяет автоматически настроить акустическую систему, и режим “Network”, позволяющий подключить устройство к домашней сети (LAN).

Данное устройство позволяет воспроизводить по домашней сети (LAN) музыкальные файлы, которые хранятся на компьютере, и другой музыкальный контент, например, интернет-радио.

Подключение (стр. 86)

Настройка акустической системы (Audyssey® Setup) (стр. 29)

Настройка параметров сети (Network) (стр. 35)

Воспроизведение (общие указания) (стр. 36)

Выбор режима прослушивания (Sound Mode) (стр. 77)

Воспроизведение (подробные указания) (стр. 92)



## Настройка акустической системы (Audyssey® Setup)



Автоматически определяются параметры подключенной акустической системы и помещения и выполняются оптимальные настройки. Эта система называется системой настройки “Audyssey® Setup”.

Для выполнения измерений размещайте настроечный микрофон в разных местах повсюду по зоне прослушивания. Для достижения наилучших результатов рекомендуется выполнить замер в шести или более позициях, как это показано на рисунке (до восьми позиций).

- При выполнении настройки Audyssey® Setup активируются режимы Audyssey MultEQ® XT/Audyssey Dynamic EQ®/Audyssey Dynamic Volume® (стр. 112).
- Чтобы настроить акустическую систему в ручном режиме, используйте раздел “Speakers” (стр. 126) в меню.

### ПРИМЕЧАНИЕ

- Добейтесь в помещении максимальной тишины. Фоновый шум может нарушить измерение помещения. Закройте окна и выключите электронные устройства (телевизоры, радиоприемники, кондиционеры, лампы дневного света и т. п.). На измерение могут повлиять звуки, издаваемые такими устройствами.
- Во время измерения вынесите мобильные телефоны из помещения. Сигналы сотовых телефонов могут помешать измерению.
- Не отключайте настроечный микрофон от устройства до завершения настройки Audyssey® Setup.
- Не стойте между динамиками и настроечным микрофоном и не допускайте появления препятствий на пути во время измерения. Это приведет к получению неточных показаний.
- В процессе измерения могут воспроизводиться громкие тестовые звуки. Это нормально. Если в помещении есть фоновый шум, громкость этих тестовых звуков будет увеличена.
- Нажатие кнопки **VOLUME ▲▼** на пульте дистанционного управления или кнопки **VOLUME** на основном блоке во время выполнения измерений отменит измерение.
- Измерение нельзя выполнить, если подключены наушники. Отключите наушники перед выполнением настройки Audyssey® Setup.



### О расположении настроечного микрофона

- Измерения выполняются путем размещения настроечного микрофона последовательно в разные положения по всей зоне прослушивания, как это показано в [Примере ①]. Для достижения наилучших результатов рекомендуется выполнить замер в шести или более позициях, как это показано на рисунке (до восьми позиций).
- Даже если зона прослушивания невелика, как это показано в [Примере ②], измерение в нескольких точках по всей зоне даст более эффективную коррекцию.

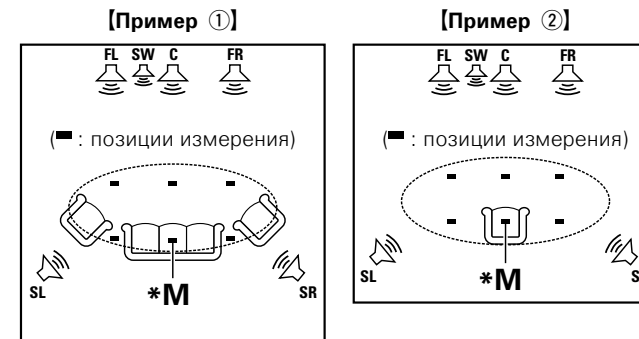

**FL** Фронтальный громкоговоритель (Л)  
**FR** Фронтальный громкоговоритель (П)  
**C** Центральный громкоговоритель

**SW** Сабвуфер  
**SL** Тыловой громкоговоритель (Л)  
**SR** Тыловой громкоговоритель (П)

### Сведения о главной позиции слушателя (\*M)

Главная позиция слушателя — это позиция, в которой слушатель обычно сидит, или в которой может сидеть отдельный человек в пределах зоны прослушивания. Перед запуском настройки Audyssey® Setup поместите настроечный микрофон в главную позицию слушателя. Программа Audyssey MultEQ® XT использует данные измерений и этого положения для расчета дистанции до громкоговорителя, уровня, полярности и оптимальной точки кроссовера для сабвуфера.

## 1 Подготовьте настроечный микрофон из комплекта поставки

Установите настроенный микрофон на треножник или стойку и расположите его на главной позиции слушателя.

При установке настроечного микрофона отрегулируйте высоту приемника звука на уровень ушей слушателя.



Если у вас нет треножника или стойки, установите микрофон, например, на сиденье без спинки.

### ПРИМЕЧАНИЕ

- Не держите микрофон в руке во время выполнения измерений.
- Избегайте расположения настроечного микрофона поблизости от спинки сиденья или стены, так как отраженный звук может привести к неточности измерения.

## 2 Настройка сабвуфера

При использовании сабвуфера, для которого возможны следующие настройки, настройте сабвуфер в соответствии с приведенными ниже указаниями.

Подробнее см. в руководстве пользователя к сабвуферу.

- При использовании сабвуфера с непосредственным режимом**  
Включите непосредственный режим и запретите регулировку громкости и перенастройку частоты кроссовера.
- При использовании сабвуфера без непосредственного режима**  
Выполните следующие настройки:
  - **Уровень громкости** : в положение “на 12 часов”
  - **Частота кроссовера** : максимальная/наивысшая частота
  - **Фильтр низких частот** : выкл
  - **Режим ожидания** : выкл

### ПРИМЕЧАНИЕ

При одновременном использовании 2 сабвуферов перед запуском программы установки Audyssey® отрегулируйте громкость сабвуферов с помощью пункта меню “Subwoofer Level” (стр. 111). Громкость каждого сабвуфера в отдельности настроить невозможно.

## 3 Настройте пульт ДУ

- Настройка режима зоны**  
Нажмите кнопку **ZONE SELECT** для установки параметра “MAIN”.

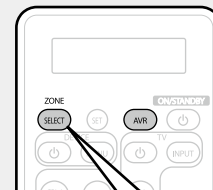

**Нажмите ZONE SELECT**

### ПРИМЕЧАНИЕ

При использовании пульта дистанционного управления с зарегистрированными кодами предварительной настройки (стр. 143) нажмите **AVR**, чтобы переключить пульт дистанционного управления в режим AVR.

## Подготовка

### 4 Подсоедините настроечный микрофон к разъему SETUP MIC данного устройства.



При подключении настроечного микрофона на экран выводится меню следующего вида:



- При выполнении настройки неиспользуемых каналов с помощью “Channel Select”, время измерения будет сокращено. Для настройки выполните шаги 3–9 раздела “Настройте выбор каналов “Channel Select”” (стр. 88).

## Подготовка (Продолжение)

### 5 Выберите команду “Start” и затем нажмите кнопку ENTER.

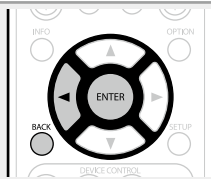

### 6 Выберите команду “Next” и нажмите кнопку ENTER.

Отобразится меню настройки уровня громкости сабвуфера.

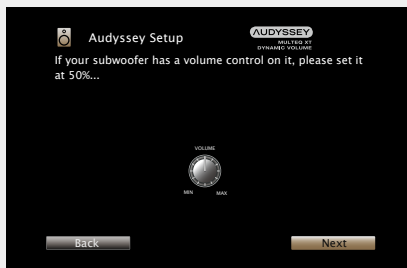

## Обнаружение и измерение (главная позиция)

На данном шаге автоматически определяются конфигурация и размер акустической системы, а также вычисляются уровень канала, дистанция и частота кроссовера. Кроме того, корректируются искажения в зоне прослушивания.

### 7 Выберите команду “Begin Test” и нажмите кнопку ENTER.

Когда измерение начинается, на каждый из громкоговорителей выводится тестовый сигнал.

- Измерение занимает несколько минут.

### 8 Отображаются обнаруженные громкоговорители.

- На рисунке ниже показан пример обнаружения фронтальных громкоговорителей, центрального громкоговорителя, сабвуфера, панорамных громкоговорителей и тыловых панорамных громкоговорителей.

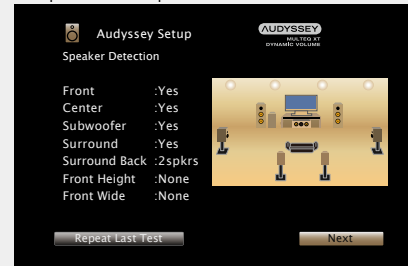

#### ПРИМЕЧАНИЕ

Если подключенный громкоговоритель не обнаружен, возможно, он неправильно подсоединен. Проверьте подсоединение громкоговорителя.

### 9 Выберите команду “Next” и нажмите кнопку ENTER.

#### ПРИМЕЧАНИЕ

Если на экране телевизора отображается надпись “Caution!”, перейдите к разделу “Сообщения об ошибках” (стр. 34). Проверьте все связанные элементы и выполните необходимые процедуры.

Если проблема решена, вернитесь и перезапустите настройку Audyssey® Setup.

#### Возврат в предыдущее меню

Выберите команду “Back” и нажмите кнопку ENTER.

#### При остановке измерения

- ① Нажмите кнопку **BACK**, чтобы вызвать меню.
- ② Нажмите кнопку **◀**, чтобы выбрать пункт “Yes”, а затем нажмите кнопку **ENTER**.

#### Повторная настройка акустической системы

Повторите процедуру, начиная с шага 4.

## Измерение (со 2-го по 8-е)

- На этом этапе выполняется измерение нескольких позиций (от двух до восьми), отличных от главной позиции слушателя.
- Можно замерить только одну позицию, однако измерение с нескольких позиций повышает точность коррекции акустических искажений в пределах зоны прослушивания.

### 10 Переставьте настроечный микрофон в позицию 2, выберите команду “Continue”, а затем нажмите кнопку ENTER.

Начинается измерение на второй позиции. Можно использовать до восьми позиций измерений.

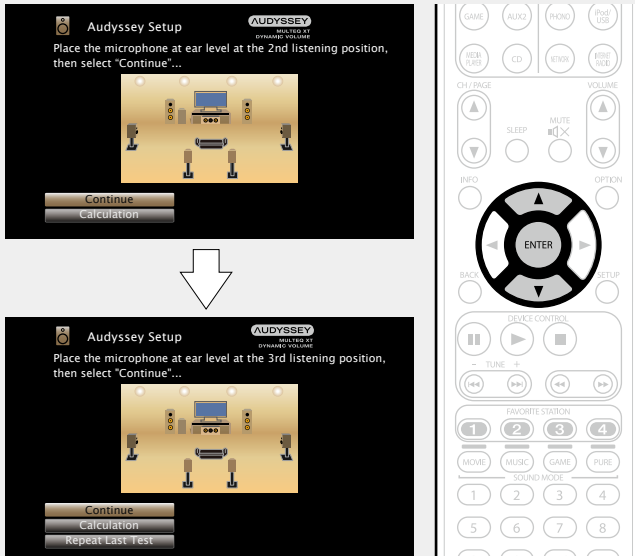

- Чтобы пропустить результаты измерений третьей и последующих позиций слушателя, воспользуйтесь кнопкой  $\Delta \nabla$ , выберите команду “Calculation”, а затем нажмите кнопку **ENTER**, чтобы перейти к шагу 13.
- Чтобы повторно измерить вторую позицию, выберите “Repeat Last Test” в  $\Delta \nabla$  и нажмите клавишу **ENTER**.

## Вычисление

- 11** Повторяйте шаг 10, измеряя в позициях с 3 по 8. По завершении измерения в позиции 8 на экран выводится сообщение “Measurements finished.” (Измерения окончены).

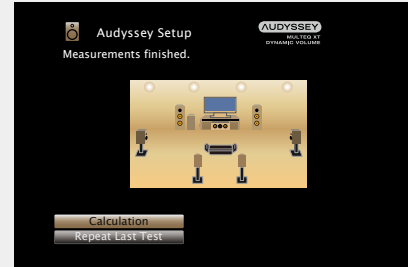

- 12** Выберите команду “Calculation” и нажмите кнопку ENTER.

Результаты измерений анализируются, и определяется частотная характеристика каждого из громкоговорителей в помещении для прослушивания.

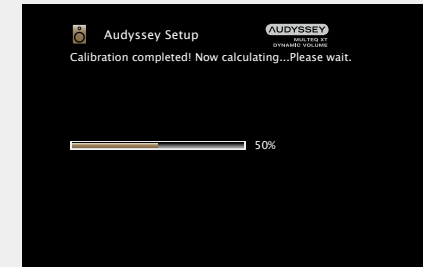

- Анализ занимает несколько минут. Чем больше динамиков и измерений позиций, тем больше времени требуется для выполнения анализа.

## Проверка

**13** С помощью кнопок  $\Delta$ / $\nabla$  выберите элемент, который нужно проверить, и нажмите кнопку **ENTER**.

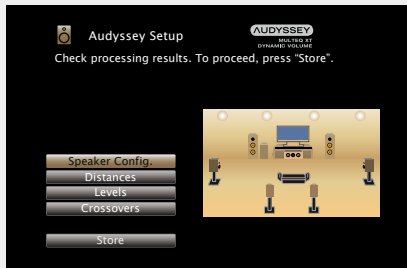
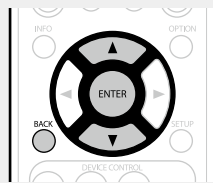

- Для сабвуферов зафиксированная дистанция может превышать реальную величину — вследствие добавления типичной для сабвуферов задержки в электронных цепях.
- Чтобы проверить другие позиции, нажмите кнопку **BACK**.

### ПРИМЕЧАНИЕ

- Если результат отличается от реального состояния подключения, или в случае вывода сообщения "Caution!", см. раздел "Сообщения об ошибках" (стр. 34). Затем еще раз выполните настройку Audyssey® Setup.
- В случае смены положения или ориентации громкоговорителя еще раз выполните настройку Audyssey® Setup, чтобы подобрать оптимальные настройки эквалайзера.

## Сохранение

**14** Выберите команду "Store" и нажмите кнопку **ENTER**.

Сохраните результаты измерений.

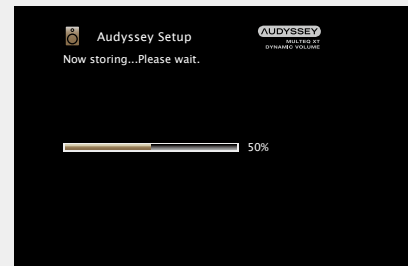
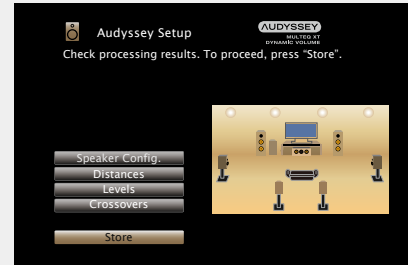

- Сохранение результатов занимает примерно 10 секунд.
- Во время сохранения результатов выводится сообщение "Now storing...Please wait" (Выполняется сохранение, пожалуйста, подождите). По завершении сохранения выводится сообщение "Storing complete. Audyssey® Setup is now finished. Please unplug microphone."

### ПРИМЕЧАНИЕ

Во время сохранения результатов измерений ни в коем случае не выключайте устройство.

## Завершение

**15** Отсоедините настроечный микрофон от разъема **SETUP MIC** устройства.



**16** Настройте уровень громкости **Audyssey Dynamic Volume®**.

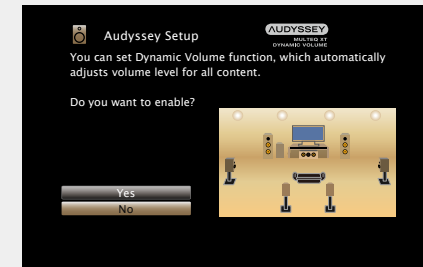

- Эта система регулирует выходной уровень громкости к оптимальному уровню, одновременно выполняя постоянный мониторинг уровня входного звукового сигнала устройства. Оптимальное управление уровнем громкости выполняется автоматически без каких-либо потерь в динамике и отчетливости звучания при, например, резком повышении уровня громкости во время рекламных пауз при просмотре телепередачи.

#### □ При включении режима **Dynamic Volume**

- Нажмите кнопку  $\Delta$ , чтобы выбрать пункт "Yes", и нажмите кнопку **ENTER**. Устройство автоматически переходит в режим "Medium" (стр. 113).

#### □ При выключении режима **Volume**

- Нажмите кнопку  $\nabla$ , чтобы выбрать пункт "No", и нажмите кнопку **ENTER**.

### ПРИМЕЧАНИЕ

После выполнения настройки Audyssey® Setup не следует изменять подсоединение громкоговорителей или уровень громкости сабвуфера. В случае изменений, выполните настройку Audyssey® Setup еще раз.

## Сообщения об ошибках

### ПРИМЕЧАНИЕ

- Если настройку Audyssey® Setup не удастся выполнить из-за неправильного размещения акустической системы, окружающей обстановки и т. п., появится сообщение об ошибке. При появлении сообщения об ошибке, проверьте соответствующие пункты и примите необходимые меры. Затем еще раз выполните настройку Audyssey® Setup.
- Если результат по-прежнему отличается от реального состояния подключения после проведения повторных замеров, или если по-прежнему выводится сообщение об ошибке, возможно, что громкоговорители подсоединены неправильно. Выключите данное устройство, проверьте подсоединение акустической системы и повторите процедуру измерений с самого начала.
- Обязательно выключите устройство, прежде чем приступить к проверке соединений акустической системы.

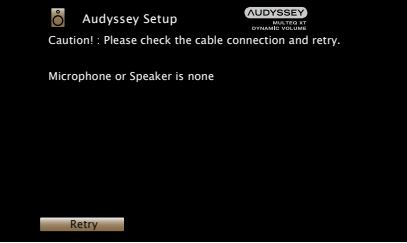
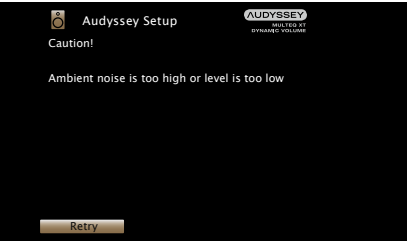
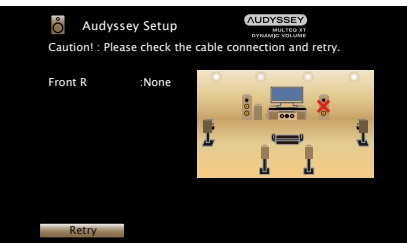
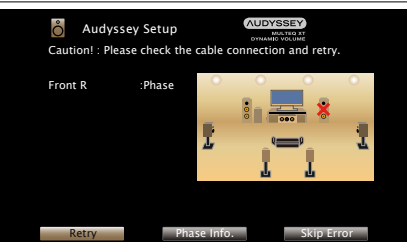
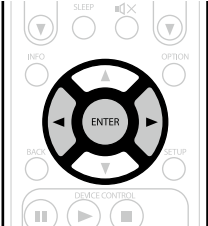
Примеры	Подробности ошибки	Меры по устранению
	<ul style="list-style-type: none"> <li>• Подключенный настроечный микрофон неисправен, или вместо настроечного микрофона из комплекта поставки подключено иное устройство.</li> <li>• Не все громкоговорители возможно обнаружить.</li> </ul>	<ul style="list-style-type: none"> <li>• Подсоедините настроечный микрофон из комплекта поставки к разьему SETUP MIC устройства.</li> <li>• Проверьте подсоединения акустической системы.</li> </ul>
	<ul style="list-style-type: none"> <li>• Слишком высокий уровень шумов в помещении для выполнения точных измерений.</li> <li>• Звучание громкоговорителя или сабвуфера слишком тихое для выполнения точных измерений.</li> </ul>	<ul style="list-style-type: none"> <li>• Либо отключите все устройства, генерирующие шумы, либо перенесите их как можно дальше.</li> <li>• Выполните настройку еще раз с пониженным уровнем тыловых громкоговорителей.</li> <li>• Проверьте установку акустической системы и направления, в которых обращены громкоговорители.</li> <li>• Отрегулируйте уровень громкости сабвуфера.</li> </ul>
	<ul style="list-style-type: none"> <li>• Отображаемый на экране громкоговоритель не может быть обнаружен. (На экране слева показано, что правый передний громкоговоритель не может быть обнаружен.)</li> </ul>	<ul style="list-style-type: none"> <li>• Проверьте подсоединение указанного громкоговорителя.</li> </ul>
	<ul style="list-style-type: none"> <li>• Отображаемый на экране громкоговоритель имеет обратную полярность. (На экране слева показано, что фазы полярности правого переднего громкоговорителя обращены.)</li> </ul>	<ul style="list-style-type: none"> <li>• Проверьте полярность указанного громкоговорителя.</li> <li>• Для некоторых громкоговорителей это сообщение об ошибке может выводиться даже при правильном подсоединении громкоговорителя. Если вы уверены в правильности подключения, с помощью кнопок &lt; &gt; выберите команду "Skip Error" и нажмите кнопку <b>ENTER</b>.</li> </ul> 

## Parameter Check

Данный режим позволяет проверять результаты измерений и параметры эквалайзера после настройки Audyssey® Setup.

**1** С помощью кнопок  $\Delta$ / $\nabla$  выберите команду “Parameter Check” и нажмите кнопку ENTER.

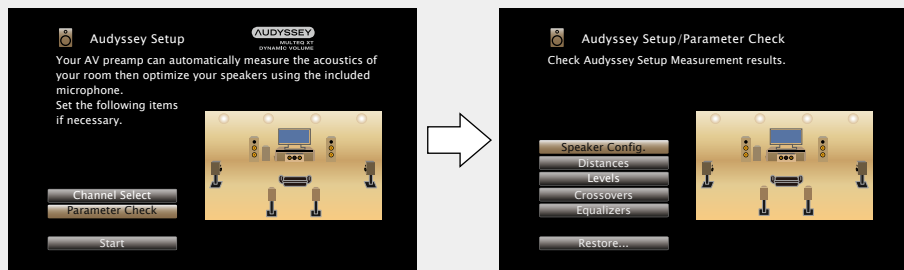

**2** С помощью кнопок  $\Delta$ / $\nabla$  выберите элемент, который нужно проверить, и нажмите кнопку ENTER.

Выводятся результаты измерений для всех громкоговорителей.

<b>Speaker Config.</b>	Проверка конфигурации акустической системы.
<b>Distances</b>	Проверка дистанции до акустической системы.
<b>Levels</b>	Проверка уровня канала акустической системы.
<b>Crossovers</b>	Проверка частоты кроссовера акустической системы.
<b>Equalizers</b>	Проверьте эквалайзер.

- Выберите “Equalizers”, нажмите кнопку  $\Delta$ / $\nabla$  и выберите для проверки кривую эквалайзера (“Audyssey” или “Audyssey Flat”).  
Для переключения отображения разных громкоговорителей используйте кнопки  $\Delta$ / $\nabla$ .

**3** Нажмите кнопку  $\triangleleft$  или кнопку BACK.

Вновь появляется экран подтверждения. Повторите шаг 2.

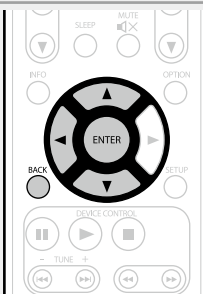

## Восстановление настроек Audyssey® Setup

Если параметр “Restore...” установлен в положение “Yes”, можно вернуться к результатам измерений Audyssey® Setup (значения рассчитываются перед началом операции модулем MultEQ® XT), даже если Вы изменили каждый параметр вручную.



## Настройка параметров сети (Network)



Данное устройство может быть подключено по сети (ЛВС) для прослушивания интернет-радио или для воспроизведения музыкальных файлов и фотографий (JPEG), сохраненных на компьютере.

**1** Подключите кабель Ethernet (☞ [стр. 27](#) “Подключение к домашней сети (LAN)”).

**2** Включите данное устройство (☞ [стр. 36](#)).

Данное устройство выполняет автоматические настройки сети с помощью функции DHCP. При подключении к сети без функции DHCP выполните настройки, описанные в разделе “Settings” (☞ [стр. 132](#)).

# Воспроизведение (общие указания)

## Настройка (стр. 29)

- Включение питания (стр. 36)
- Выбор источника входного сигнала (стр. 36)
- Регулировка общего уровня громкости (стр. 37)
- Временное отключение звука (стр. 37)

- Воспроизведение проигрывателя дисков Blu-ray/DVD (стр. 37)
- Воспроизведение Super Audio CD (стр. 37)
- Воспроизведение CD-проигрывателя (стр. 38)
- Воспроизведение с iPod (стр. 39)
- Воспроизведение запоминающего устройства USB (стр. 42)
- Прослушивание FM радиопередач (стр. 45)

- Прослушивание интернет-радио (стр. 56)
- Воспроизведение файлов с компьютера и NAS (стр. 59)
- Использование онлайн служб (стр. 63)
- Удобные функции (стр. 71)
- Функция AirPlay (стр. 75)

## Выбор режима прослушивания (Sound Mode) (стр. 77)

## Воспроизведение (подробные указания) (стр. 92)

## Важная информация

Прежде чем приступить к воспроизведению, выполните соединения между всеми компонентами аппаратуры и настройку устройства.

### ПРИМЕЧАНИЕ

При воспроизведении подключенных компонентов следует дополнительно пользоваться инструкциями по эксплуатации компонентов.

## Включение питания

Нажмите кнопку **ON/STANDBY** , чтобы включить устройство.

Устройство будет включено.

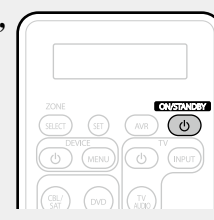

Также можно переключить питание в режим ожидания, нажав кнопку **ON/STANDBY** на основном блоке.

- Питание находится в режиме ожидания  
Нажмите кнопку **ON/STANDBY** .

### [Индикатор STANDBY в режиме ожидания]

- Стандартный режим ожидания : Красный
- Когда "HDMI Control" (стр. 117) установлен в положение "On": Оранжевый
- Когда "IP Control" (стр. 131) установлен в положение "Always On": Оранжевый

## Выбор источника входного сигнала

Нажмите кнопку выбора источника входного сигнала (**CBL/SAT, DVD, Blu-ray, AUX1, M-XP, TUNER, GAME, AUX2, PHONO, iPod/USB, MEDIA PLAYER, CD, NETWORK** или **INTERNET RADIO**) для воспроизведения. Нужный источник входного сигнала можно выбрать непосредственно.

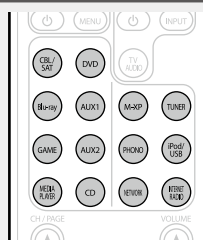

Кроме того, выбрать источник входного сигнала можно с помощью следующей процедуры.

- Выберите источник сигнала на основном блоке  
Поверните регулятор **INPUT SELECTOR**.

- Вращение регулятора **INPUT SELECTOR** позволит переключить источник входного сигнала в следующем порядке.

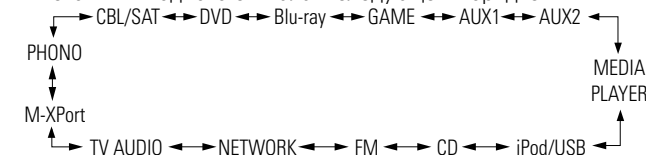



## Регулировка общего уровня громкости

Используйте кнопку **VOLUME ▲▼** для регулировки уровня громкости.

- Отображение уровня громкости меняется в зависимости от настроек "Scale" (☞ [стр. 112](#)).

☐ Если параметр "Scale" (☞ [стр. 112](#)) "0 – 98"  
[Диапазон регулировки]  
0.0 0.5 – 98.0

☐ Если параметр "Scale" (☞ [стр. 112](#)) "–79.5dB – 18.0dB"  
[Диапазон регулировки] ---- –79.5 дБ – 18.0 дБ

- Диапазон регулировки отличается в зависимости от входного сигнала и настройки уровня канала.



Громкость также можно настроить, повернув регулятор **VOLUME** на основном блоке.

## Временное отключение звука

Нажмите кнопку **MUTE** .

- На дисплей загорается индикатор "MUTE".
-  На телеэкран выводится индикатор.



- Громкость звука снижается до уровня, заданного значением параметра "Mute Level" (☞ [стр. 112](#)).
- Для отмены нажмите кнопку **MUTE**  еще раз. Кроме того, отключение звука можно отменить путем поворота регулятора общего уровня громкости.

## Воспроизведение проигрывателя дисков Blu-ray/DVD

Ниже описана процедура воспроизведения проигрывателя дисков Blu-ray/DVD.

### 1 Подготовьтесь к воспроизведению.

- 1 Включите телевизор, сабвуфер и проигрыватель.
- 2 Переключите вход телевизора на данное устройство.
- 3 Вставьте диск в проигрыватель.

### 2 Нажмите кнопку **ON/STANDBY** , чтобы включить устройство.

### 3 Нажмите кнопку **Blu-ray** или **DVD**, чтобы переключить источник входного сигнала, используемый для проигрывателя.

### 4 Запустите воспроизведение диска **Blu-ray** или **DVD**.

- Заблаговременно выполните необходимые настройки на проигрывателе (выбор языка, субтитров и т. п.).

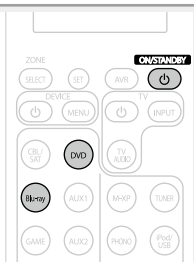

## Воспроизведение Super Audio CD

Ниже описана процедура воспроизведения Super Audio CD.

### 1 Подготовьтесь к воспроизведению.

- 1 Включите телевизор, сабвуфер и проигрыватель.
- 2 Вставьте диск в проигрыватель.

### 2 Нажмите кнопку **ON/STANDBY** , чтобы включить устройство.

### 3 Выполните настройки в меню "Input Assign" (☞ [стр. 122](#)).

Назначьте разъемы HDMI для источника входного сигнала (пример: DVD).

### 4 Нажмите кнопку выбора источника входного сигнала (пример: DVD), чтобы переключиться к источнику входного сигнала, назначенному на шаге 3.

### 5 В меню "Input Mode" задайте режим звукового входа как "Auto" (☞ [стр. 124](#)).

- Значением по умолчанию для параметра "Input Mode" является "Auto".

### 6 Включите воспроизведение на компоненте, подключенном к данному устройству.

На дисплее загорится индикатор **DSD**.



При воспроизведении Super Audio CD сигналы DSD преобразуются в сигналы PCM, которые затем преобразуются в аналоговые сигналы.

## Воспроизведение CD-проигрывателя

Далее описана процедура включения воспроизведения CD проигрывателя.

### **1** Подготовьтесь к воспроизведению.

- 1 Включите телевизор, сабвуфер и проигрыватель.
- 2 Вставьте диск в проигрыватель.

### **2** Нажмите кнопку **ON/STANDBY** , чтобы включить устройство.

### **3** Нажмите кнопку **CD**, чтобы переключить источник входного сигнала на “CD”.

### **4** Запустите воспроизведение компакт-диска.



## Воспроизведение с iPod

Можно использовать кабель USB, который идет в комплекте с iPod для подключения iPod к порту iPod/USB данного устройства и прослушивания музыки, хранящейся в iPod.

Сведения о моделях iPod, поддерживаемых данным устройством, см. в разделе "Подключение iPod или запоминающего устройства USB в порт iPod/USB" ([стр. 20](#)).

## Прослушивание музыки с iPod

Режимы отображения экрана iPod включают "Direct Mode" и "Remote Mode".

По умолчанию установлен "Direct Mode", в котором можно непосредственно управлять самим iPod и видеть, что происходит на его экране.

Подробную информацию по изменению "Remote Mode", в котором отображаемая на iPod информация выводится на экран телевизора, см. в разделе "Настройка "Remote Mode" (Operation Mode)" ([стр. 40](#)).

**1** Используйте USB-кабель, поставляемый в комплекте с iPod, для подключения iPod к порту iPod/USB ([стр. 20](#)).

**2** Нажмите кнопку **ON/STANDBY** , чтобы включить устройство.

**3** Нажмите кнопку **iPod/USB**, чтобы переключить источник входного сигнала на "iPod/USB".

На дисплей устройства выводится надпись "Remote iPod".

• На телеэкране ничего не отображается.

**4** Вы можете видеть экран iPod и непосредственно управлять iPod, воспроизводя с него музыку.

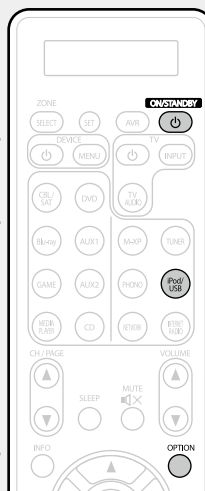

- Пересылка потоковых музыкальных данных, хранящихся в iPhone, iPod touch или iPad, непосредственно в устройство** ([стр. 75](#))
- Воспроизведение музыки с iTunes на этом устройстве** ([стр. 75](#))

## Функции, доступные с помощью кнопки OPTION

Нажмите кнопку **OPTION** для отображения настроек меню пользователя на телеэкране. В меню выберите требуемую функцию. Любую требуемую функцию можно легко найти и использовать.

**Настройка "Remote Mode" (Operation Mode)**  
([стр. 40](#))

**Повторное воспроизведение (Repeat)**  
([стр. 41](#))

**Воспроизведение в случайном порядке (Random)**  
([стр. 41](#))

### Настройка "Remote Mode" (Operation Mode)

В этом режиме, различные списки и экраны, воспроизводимые на iPod, отображаются на телеэкране.

В этом разделе описываются шаги необходимые для того, чтобы воспроизводить композиции с iPod в режиме просмотра "Remote Mode".

**1** Нажмите кнопку **iPod/USB**, чтобы переключить источник входного сигнала на "iPod/USB".

**2** Нажмите кнопку **OPTION**.  
Выводится меню настроек.

**3** Выберите команду "Operation Mode" и нажмите кнопку **ENTER**.  
Выводится меню "Operation Mode".

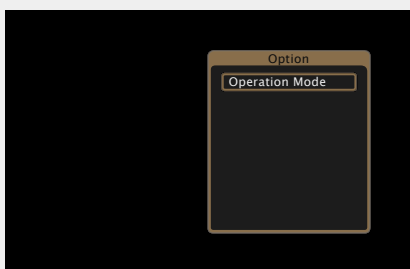

**4** С помощью кнопок **◀ ▶** выберите пункт "Remote Mode", а затем нажмите кнопку **ENTER**.  
Выводится экран iPod.

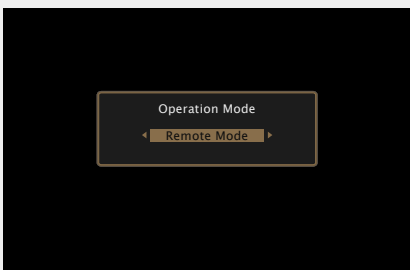

- Отображаются латинские буквы, цифры и некоторые символы. Несовместимые символы отображаются в виде "." (точки).
- Ниже перечислены функции, доступные в режимах "Direct Mode" и "Remote Mode".

Режим отображения		Direct Mode	Remote Mode
Воспроизводимые файлы	Музыкальный файл	✓	✓
	Видеофайл	*	
Активные кнопки	Пульт ДУ (данного устройства)	✓	✓
	iPod	✓	

\* Воспроизводится только звук.

**5** С помощью кнопок **Δ ▽** выберите нужный пункт, затем нажмите кнопку **ENTER** или **▷**, чтобы выбрать файл для воспроизведения.

**6** Нажмите кнопку **ENTER**, **▷** или **▶**.  
Начнется воспроизведение.

### Настройка качества звучания (M-DAX)

Выполните эти настройки в меню "M-DAX" (стр. 111).

При использовании режима "M-DAX" для восстановления состояния звукового сигнала близкого к тому состоянию, которое было перед сжатием, с помощью изменения низких частот можно добиться более богатого звучания. Настройка по умолчанию — "Off".

### Изменение продолжительности отображения экранного меню

Выполните эти настройки в меню "Audio Display" (стр. 120).  
Настройка по умолчанию — "30s".

Если экран выключился, нажмите кнопки **Δ ▽ ◀ ▶** для возврата на исходный экран.

### Переключение экранного меню

В режиме Remote Mode нажмите кнопку **STATUS** на основном блоке во время воспроизведения.

Каждый раз при нажатии кнопки на дисплее поочередно отображаются название песни, имя исполнителя, заголовок альбома и другая информация.

#### ПРИМЕЧАНИЕ

- В зависимости от типа iPod и версии программного обеспечения некоторые возможности могут оказаться недоступными.
- Следует иметь в виду, что marantz не несет никакой ответственности (за что бы то ни было) при возникновении каких-либо неполадок, связанных с данными в iPod, при совместной работе с iPod.

### Повторное воспроизведение (Repeat)

**1** Нажмите кнопку **OPTION** в режиме Remote Mode. Выводится меню действий.

**2** С помощью кнопки  $\Delta \nabla$  выберите пункт "Repeat", а затем нажмите кнопку **ENTER**.

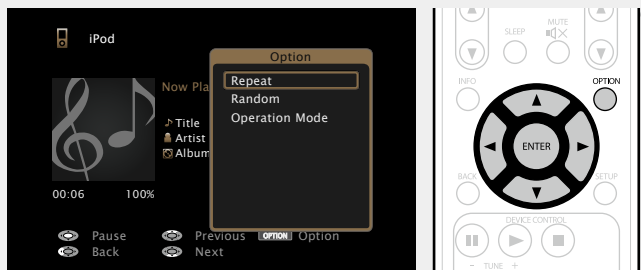

**3** С помощью кнопок  $\triangleleft \triangleright$  выберите режим повторного воспроизведения.

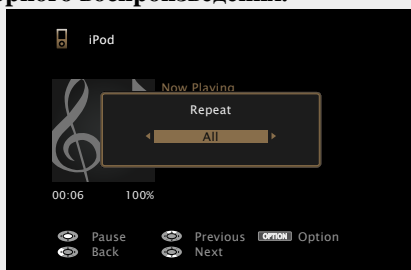

• При каждом нажатии кнопки  $\triangleleft \triangleright$  значение изменяется в следующем порядке:

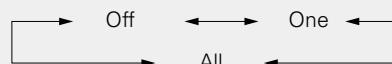

- Off** Режим повторного воспроизведения выключен.
- One** Включено повторное воспроизведение файла.
- All** Включено повторное воспроизведение файлов в папке.

**4** Нажмите кнопку **ENTER**. На дисплее снова отображается меню экрана воспроизведения.

### Воспроизведение в случайном порядке (Random)

**1** Нажмите кнопку **OPTION** в режиме Remote Mode. Выводится меню действий.

**2** С помощью кнопки  $\Delta \nabla$  выберите пункт "Random", а затем нажмите кнопку **ENTER**.

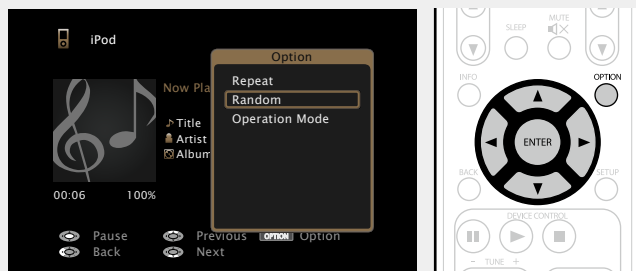

**3** С помощью кнопок  $\triangleleft \triangleright$  выберите режим воспроизведения в случайном порядке.

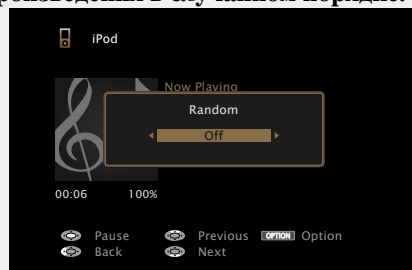

• При каждом нажатии кнопки  $\triangleleft \triangleright$  значение изменяется в следующем порядке:



- Off** Воспроизведение в случайном порядке отключено.
- On** Воспроизведение в случайном порядке включено.

**4** Нажмите кнопку **ENTER**. На дисплее снова отображается меню экрана воспроизведения.



В режиме воспроизведения в случайном порядке, каждый раз при окончании трека из всех треков случайным образом выбирается новый трек для воспроизведения. Из этого следует, что последовательно может проигрываться один и тот же трек.

### Кнопки управления iPod

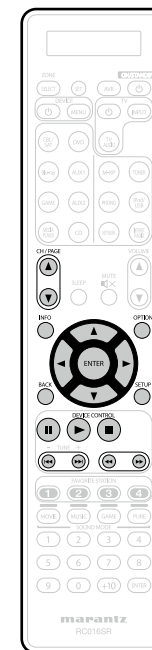

Кнопки управления	Функции
<b>CH/PAGE</b> $\blacktriangle \blacktriangledown$	Поиск на странице
<b>INFO</b>	Отображение такой информации как название источника входного сигнала, уровень громкости и режим звучания
<b>OPTION</b>	Remote / Direct Mode switching / Repeat playback / Random playback
$\Delta \nabla \triangleleft \triangleright$	Управление курсором / Автоматический поиск (метка $\Delta \nabla$ ) / Ручной поиск (нажать и удерживать $\Delta \nabla$ )
<b>ENTER</b> (Нажать и отпустить)	Ввод
<b>ENTER</b> (Нажать и удерживать)	Остановка
<b>BACK</b>	Возврат
<b>SETUP</b>	Настройка
<b>  </b>	Пауза
<b>▶</b>	Воспроизведение / пауза
<b>■</b>	Остановка
<b>◀▶</b>	Автоматический поиск (метка)
<b>◀▶▶▶</b> (Нажать и удерживать)	Ручной поиск (ускоренное продвижение в прямом/обратном направлении)

# Воспроизведение запоминающего устройства USB

Воспроизведения музыкальных файлов и файлов неподвижных изображений (JPEG), записанных на запоминающем устройстве USB.

## Важная информация

- На данном устройстве возможно только воспроизведение запоминающих устройств USB, соответствующих классу запоминающих устройств большой емкости и стандарту MTP (Media Transfer Protocol — протокол перезаписи сменных носителей данных).
- Данное устройство совместимо с запоминающими устройствами USB формата “FAT16” или “FAT32”.
- Данное устройство совместимо с файлами MP3, соответствующими стандарту “MPEG-1 Audio Layer-3”.
- Типы файлов, поддерживаемые устройством, и его характеристики указаны ниже.

### 【Поддерживаемые типы файлов】

Поддерживаемые типы файлов	Запоминающие устройства USB *1
<b>WMA</b> (Windows Media Audio)	✓*2
<b>MP3</b> (MPEG-1 Audio Layer-3)	✓
<b>WAV</b>	✓
<b>MPEG-4 AAC</b>	✓*3
<b>FLAC</b> (Free Lossless Audio Codec)	✓
<b>JPEG</b>	✓
<b>ALAC</b> (Apple Lossless Audio Codec)	✓

\*1 запоминающее устройство USB

- Данное устройство совместимо со стандартом MP3 ID3-Tag (Ver. 2).
- Данное устройство способно отображать обложки, которые встроены с помощью MP3 ID3-Tag Ver. 2.3 или 2.4.
- Данное устройство совместимо с тэгами WMA META.
- В случае, если исходный размер оригинала (в пикселях) превышает 500 × 500 (WMA/MP3/WAV/FLAC) или 349 × 349 (MPEG-4 AAC), возможно, неправильное воспроизведение звука.
- Длина данных в битах при квантовании формата WAV: 16 бит.
- Длина данных в битах при квантовании формата FLAC: 16 или 24 бит.

\*2 На данном устройстве могут воспроизводиться файлы с определенных MP3-плееров, которые защищены системой охраны авторских прав, совместимой с MTP.

\*3 На данном устройстве могут воспроизводиться только файлы, которые не защищены системой охраны авторских прав.

Данные, загруженные с платных сайтов в интернете, защищены системой охраны авторских прав. Кроме того, закодированные в формате WMA при извлечении с CD и т. п. файлы на компьютере могут оказаться защищены системой охраны авторских прав — в зависимости от настроек компьютера.

### ПРИМЕЧАНИЕ

На экране не отображаются те типы файлов, которые не поддерживаются устройством.

### 【Совместимые форматы】

	Частота дискретизации	Скорость передачи данных	Расширение
<b>WMA</b> (Windows Media Audio)	32/44,1/48 кГц	48 – 192 кбит/с	.wma
<b>MP3</b> (MPEG-1 Audio Layer-3)	32/44,1/48 кГц	32 – 320 кбит/с	.mp3
<b>WAV</b>	32/44,1/48/88,2/96/ 176,4/192 кГц	–	.wav
<b>MPEG-4 AAC</b>	32/44,1/48 кГц	16 – 320 кбит/с	.aac/ .m4a/ .mp4
<b>FLAC</b> (Free Lossless Audio Codec)	32/44,1/48/88,2/96/ 176,4/192 кГц	–	.flac
<b>ALAC</b> (Apple Lossless Audio Codec) *	32/44,1/48/88,2/96 кГц	–	.m4a

\* Все права защищены [2012] [D&M Holdings, Inc.]

Защищено лицензией Apache License, версия 2.0 (далее – “Лицензия”); разрешается использовать данный файл только в соответствии с положениями Лицензии. Копию Лицензии можно приобрести по адресу <http://www.apache.org/licenses/LICENSE-2.0>

### □ Максимальное количество воспроизводимых файлов и папок

Существуют следующие ограничения на количество файлов и папок, которое данное устройство может отобразить на экране.

Изделие	Запоминающие устройства USB
Объем памяти	FAT16 : 2 Гб, FAT32 : 2 Тб
Количество уровней каталогов папки *1	8 уровней
Количество папок	500
Количество файлов *2	5000

\*1 В корневой папке ограниченное число каталогов.

\*2 Допустимое число файлов зависит от их размера и емкости запоминающего устройства USB.

## Воспроизведение файлов с запоминающих устройств USB

**1** Подсоедините запоминающее устройство USB к порту iPod/USB (☞ [стр. 20](#)).

**2** Нажмите кнопку iPod/USB, чтобы переключить источник входного сигнала на “iPod/USB”.

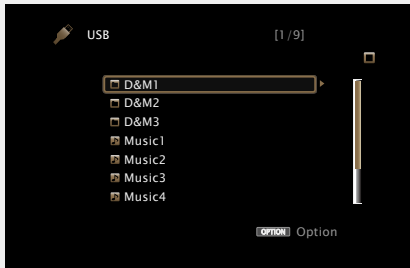

**3** С помощью кнопок  $\Delta$ / $\nabla$  выберите нужный элемент или каталог, а затем нажмите кнопку ENTER или  $\triangleright$ .

**4** С помощью кнопок  $\Delta$ / $\nabla$  выберите файл, а затем нажмите кнопку ENTER,  $\triangleright$  или  $\blacktriangleright$ .  
Начнется воспроизведение.

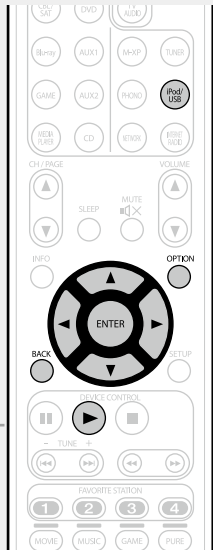

### Настройка качества звучания (M-DAX)

Выполните эти настройки в меню “M-DAX” (☞ [стр. 111](#)).

При использовании режима “M-DAX” для восстановления состояния звукового сигнала близкого к тому состоянию, которое было перед сжатием, с помощью изменения низких частот можно добиться более богатого звучания. Настройка по умолчанию — “Off”.

### Возврат в предыдущее меню

Нажмите кнопку  $\triangleleft$  или кнопку BACK.

### Изменение продолжительности отображения экранного меню

Выполните эти настройки в меню “Audio Display” (☞ [стр. 120](#)). Настройка по умолчанию — “30s”.

Если экран выключился, нажмите кнопки  $\Delta$ / $\nabla$ / $\triangleleft$ / $\triangleright$  для возврата на исходный экран.



- Если музыкальный файл MP3 содержит данные обложки альбома, она может выводиться на дисплей во время воспроизведения музыкальных файлов.
- Если запоминающее устройство USB разбито на несколько разделов, воспроизводиться будет только первый раздел.

### ПРИМЕЧАНИЕ

- Следует иметь в виду, что marantz не несет никакой ответственности (за что бы то ни было) при возникновении каких-либо неполадок, связанных с данными в запоминающем устройстве USB, при совместной работе с запоминающим устройством USB.
- Запоминающие устройства USB не будут работать через USB концентратор (хаб).
- marantz не гарантирует, что все запоминающие устройства USB будут работать или получать достаточное электропитание. При использовании портативных жестких дисков с USB-соединением, к которым может подключаться сетевой адаптер для подачи питания, воспользуйтесь этим адаптером.
- Возможность подключения к компьютеру через порт iPod/USB и использование компьютера данным устройством с помощью кабеля USB отсутствует.

### Функции, доступные с помощью кнопки OPTION

Нажмите кнопку **OPTION** для отображения настроек меню пользователя на телеэкране. В меню выберите необходимую настройку. Любую требуемую функцию можно легко найти и использовать.

☐ Поиск с помощью ключевых слов (Text Search) (☞ [стр. 71](#))

☐ Повторное воспроизведение (Repeat) (☞ [стр. 72](#))

☐ Воспроизведение треков в случайном порядке (Random) (☞ [стр. 72](#))

☐ Прослушивание музыки на фоне понравившегося изображения в режиме (Picture View) (☞ [стр. 74](#))

☐ Последовательное воспроизведение фотографий (Slideshow) (☞ [стр. 74](#))

Кнопки управления запоминающим устройством USB

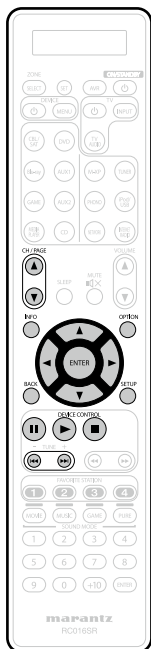

Кнопки управления	Функции
<b>CH/PAGE ▲▼</b>	Поиск на странице
<b>INFO</b>	Отображение такой информации как название источника входного сигнала, уровень громкости и режим звучания
<b>OPTION</b>	Text Search / Повторить / Случайно / Picture View / Slideshow
△▽◀▶	Управление курсором / Автоматический поиск (метка △▽)
<b>ENTER</b> (Нажать и отпустить)	Ввод
<b>ENTER</b> (Нажать и удерживать)	Остановка
<b>BACK</b>	Возврат
<b>SETUP</b>	Настройка
<b>II</b>	Пауза
▶	Воспроизведение / пауза
■	Остановка
◀◀ ▶▶	Автоматический поиск (метка)



## Прослушивание FM радиопередач

Дополнительные сведения о подключении антенны см. в разделе "Подключение антенны" (стр. 23).

### Настройка радио

Режимы приема FM радиопередач включают в себя режим "Auto", в котором поиск доступных радиостанций происходит автоматически, и режим "Manual", который позволяет вручную настроить частоты с помощью кнопок. Настройка по умолчанию — "Auto". Также можно использовать режим "Direct Tune", чтобы сразу указать частоту радиостанции.

Режим "Auto" не позволяет настраивать прием радиостанций при плохом качестве сигнала. В таких случаях, используйте для настройки режимы "Manual" или "Direct Tune".

## Прослушивание FM радиопередач

**1** Нажмите кнопку **TUNER**, чтобы переключить источник входного сигнала на "FM".

[Экран телевизора]

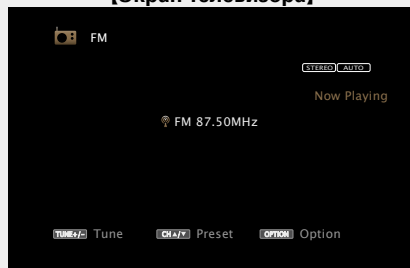

[Дисплей устройства]

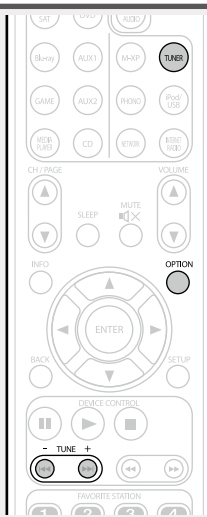
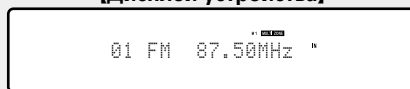

**2** Нажмите кнопку **TUNE +** или **TUNE -**, чтобы выбрать станцию для прослушивания.

Поиск радиостанций производится до тех пор, пока не будет найдена доступная радиостанция. При обнаружении радиостанции поиск автоматически останавливается и производится настройка на волну радиостанции.

Кнопка добавить к **FAVORITE STATION** (стр. 73)

## Функции, доступные с помощью кнопки **OPTION**

Нажмите кнопку **OPTION** для отображения настроек меню пользователя на экране. В меню выберите необходимую настройку. Любую требуемую функцию можно легко найти и использовать.

Ввод частоты волны при настройке на радиостанцию (**Direct Tune**) (стр. 47)

**RDS search** (стр. 52)

**PTY search** (стр. 53)

**TP search** (стр. 54)

**Radio Text** (стр. 55)

Добавление текущей радиостанции (**Preset Memory**) (стр. 49)

Изменение режима поиска радиостанций (**Tune Mode**) (стр. 46)

Настройка радиостанций и их автоматическое добавление (**Auto Preset Memory**) (стр. 48)

Укажите название добавляемой радиостанции (**Preset Name**) (стр. 50)

Пропуск добавленных радиостанций (**Preset Skip**) (стр. 51)

## Изменение режима поиска радиостанций (Tune Mode)

Можно переключить режим на поиск только FM радиовещания. Если в режиме "Auto" нельзя автоматически настроиться на радиостанцию, переключитесь в режим "Manual" и настройтесь на волну в ручном режиме.

**1** Нажмите кнопку **TUNER**, чтобы переключить источник входного сигнала на "FM".

**2** Нажмите кнопку **OPTION**. Выводится меню действий.

**3** С помощью кнопки  $\Delta \nabla$  выберите пункт "Tune Mode", а затем нажмите кнопку **ENTER**.

[Экран телевизора]

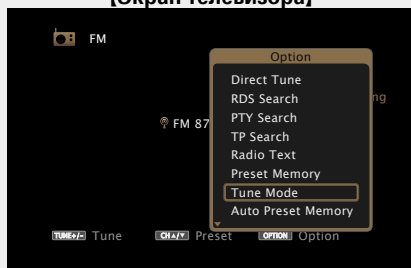

[Дисплей устройства]

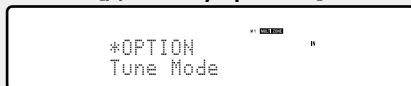

**4** С помощью кнопок  $\triangleleft \triangleright$  выберите режим поиска, а затем нажмите кнопку **ENTER**.

[Экран телевизора]

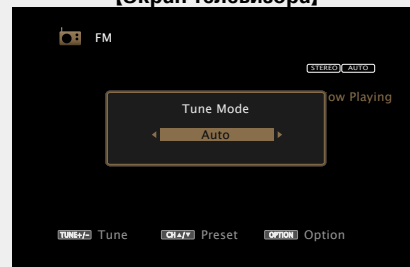

[Дисплей устройства]

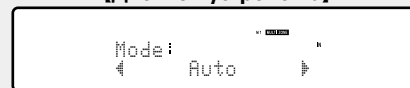

**Auto** Автоматический поиск радиостанции.

**Manual** Ручная настройка на волну радиостанции.

**5** Нажмите кнопку **TUNE +** или **TUNE -**, чтобы выбрать понравившуюся радиостанцию.

Каждый раз при нажатии кнопки, частота изменяется на одно деление.



При настройке на радиостанции в ручном режиме нажмите и удерживайте в нажатом положении кнопку **TUNE +** или **TUNE -**, чтобы изменять частоту непрерывно.

## Изменение продолжительности отображения экранного меню

Выполните эти настройки в меню "Audio Display" ([стр. 120](#)). Настройка по умолчанию — "30s".

Если экран выключился, нажмите кнопки  $\Delta \nabla \triangleleft \triangleright$  для возврата на исходный экран.

**Ввод частоты волны при настройке на радиостанцию (Direct Tune)**

Можно непосредственно ввести частоту приема для настройки на нее.

**1** Нажмите кнопку **TUNER**, чтобы переключить источник входного сигнала на “FM”.

**2** Нажмите кнопку **OPTION**.  
Выводится меню настроек.

**3** С помощью кнопки  $\Delta \nabla$  выберите пункт “Direct Tune”, а затем нажмите кнопку **ENTER**.  
Выводится меню ввода частоты радиостанции и на дисплее загорается индикатор “-”.

[Экран телевизора]

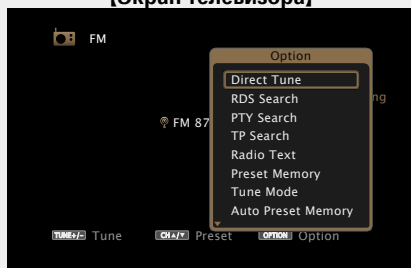

[Дисплей устройства]

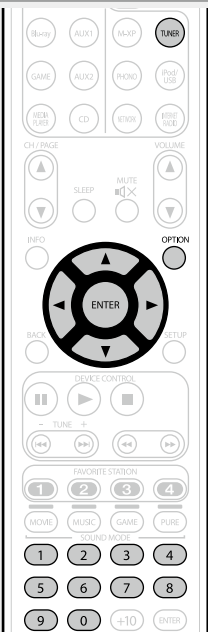
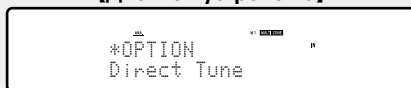

**4** С помощью кнопок  $\Delta \nabla$  или **0 – 9** выберите число и нажмите кнопку  $\triangleright$ .

На экране отображается меню ввода частоты.

[Экран телевизора]



[Дисплей устройства]

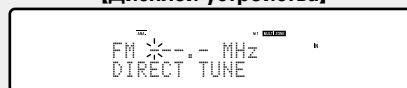

• При нажатии кнопки  $\triangleleft$  цифры, введенные непосредственно перед этим, стираются.

**5** Повторите шаг 4 и введите частоту понравившейся радиостанции.

**6** По завершении ввода нажмите кнопку **ENTER**.

Выполняется настройка на предварительно заданную частоту.

## Автоматический поиск и добавление радиостанций

### Настройка радиостанций и их автоматическое добавление (Auto Preset Memory)

В память устройства можно добавить до 56 радиостанций. Если операция "Auto Preset Memory" будет выполнена после выполнения операции "Preset Memory", настройки "Preset Memory" будут стерты.

**1** Нажмите кнопку **TUNER**, чтобы переключить источник входного сигнала на "FM".

**2** Нажмите кнопку **OPTION**. Выводится меню действий.

**3** С помощью кнопки  $\Delta \nabla$  выберите пункт "Auto Preset Memory", а затем нажмите кнопку **ENTER**.

[Экран телевизора]

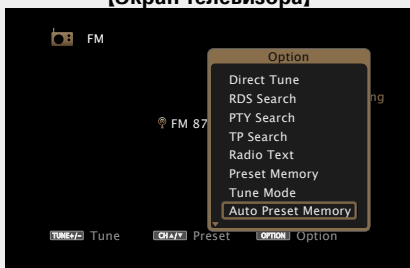

[Дисплей устройства]

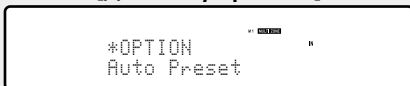

**4** Нажмите кнопку **ENTER**. Устройство начнет автоматический поиск станций и добавление их в память.

[Экран телевизора]

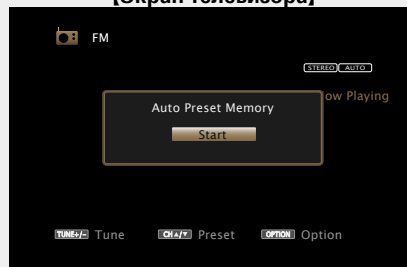

[Дисплей устройства]

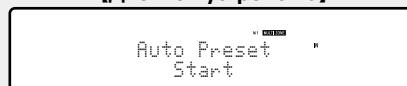

• После завершения поиска, в течении 5 секунд будет отображаться сообщение "Completed", а затем экран меню настроек погаснет.

## Добавление текущей радиостанции (Preset Memory)

Ваши любимые радиостанции можно сохранить в виде предустановленных настроек — так, чтобы было можно настраиваться на них с легкостью. Можно задать предварительную настройку для до 56 радиостанций.

**1** Настройтесь на радиостанцию, которую желаете записать в предустановленные настройки.

**2** Нажмите кнопку **OPTION**.  
Выводится меню настроек.

**3** С помощью кнопки  $\Delta \nabla$  выберите пункт **“Preset Memory”**, а затем нажмите кнопку **ENTER**.

На экране отображается список уже добавленных радиостанций.

[Экран телевизора]

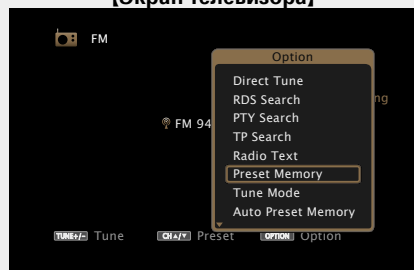

[Дисплей устройства]

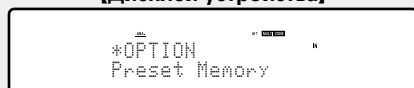

**4** С помощью кнопок  $\Delta \nabla$  или **0 – 9** выберите станцию, которую хотите добавить, и нажмите кнопку **ENTER**.

Текущая радиостанция будет добавлена в память.

- Для записи предустановленных настроек на другие радиостанции повторяйте шаги с 1-го по 4-й.

[Экран телевизора]

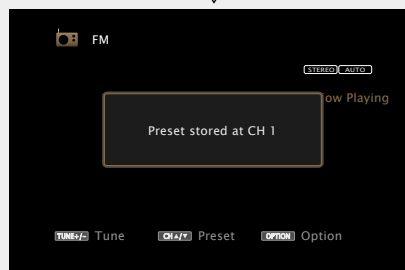
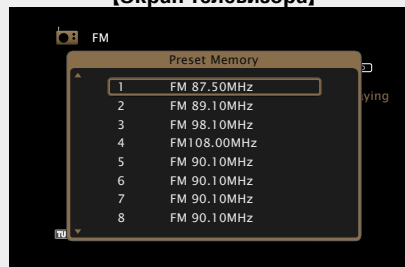

[Дисплей устройства]

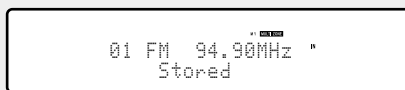
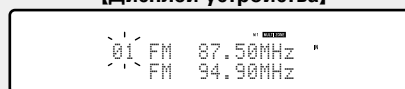

Частоты радиостанций, отмеченных с помощью функции “Preset Skip”, (стр. 51) становятся недоступными, но эти радиостанции тоже можно добавить.

При добавлении пропущенных радиостанций они подсвечиваются и значение меню “Preset Skip” меняется на “On”.

Канал	Настройки по умолчанию
1 – 8	87,50 / 89,10 / 98,10 / 108,00 / 90,10 / 90,10 / 90,10 / 90,10 МГц
9 – 16	90,10 / 90,10 / 90,10 / 90,10 / 90,10 / 90,10 / 90,10 / 90,10 МГц
17 – 24	90,10 / 90,10 / 90,10 / 90,10 / 90,10 / 90,10 / 90,10 / 90,10 МГц
25 – 32	90,10 / 90,10 / 90,10 / 90,10 / 90,10 / 90,10 / 90,10 / 90,10 МГц
33 – 40	90,10 / 90,10 / 90,10 / 90,10 / 90,10 / 90,10 / 90,10 / 90,10 МГц
41 – 48	90,10 / 90,10 / 90,10 / 90,10 / 90,10 / 90,10 / 90,10 / 90,10 МГц
49 – 56	90,10 / 90,10 / 90,10 / 90,10 / 90,10 / 90,10 / 90,10 / 90,10 МГц

## Прослушивание предустановленной радиостанции

Нажмите кнопку **CH/PAGE**  $\Delta \nabla$  или **0 – 9**, чтобы выбрать нужный предустановленный канал.

[Дисплей устройства]

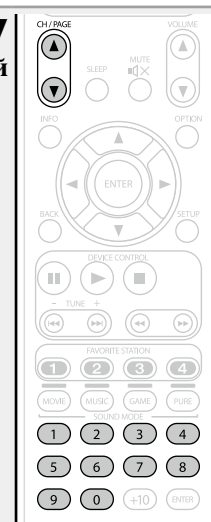
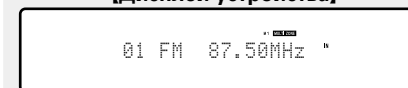

**□ Укажите название добавляемой радиостанции (Preset Name)**

Вы можете задать название для добавляемой радиостанции или изменить его.  
Можно ввести до восьми символов.

**1** Нажмите кнопку **TUNER**, чтобы переключить источник входного сигнала на “FM”.

**2** Нажмите кнопку **OPTION**.  
Выводится меню настроек.

**3** С помощью кнопки  $\triangle \nabla$  выберите пункт “Preset Name”, а затем нажмите кнопку **ENTER**.  
Выводится меню ввода названия.

[Экран телевизора]



[Дисплей устройства]

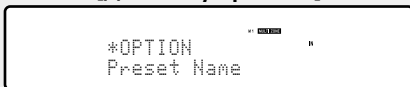

**4** С помощью кнопок  $\triangleleft \triangleright$  выберите группу станций, для которых нужно дать название, а затем нажмите кнопку **ENTER**.

Выводится меню редактирования названия.

- При каждом нажатии кнопки  $\triangleleft \triangleright$  значение изменяется в в следующем порядке.

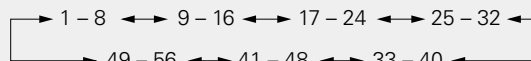

[Экран телевизора]

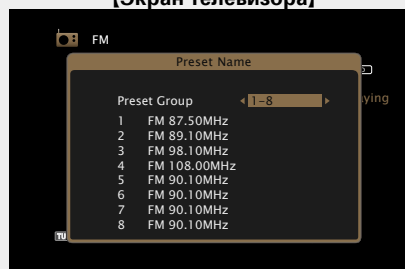

[Дисплей устройства]



**5** С помощью кнопок  $\triangle \nabla$  выберите радиостанцию, которой хотите дать название, и нажмите кнопку **ENTER**.

[Экран телевизора]

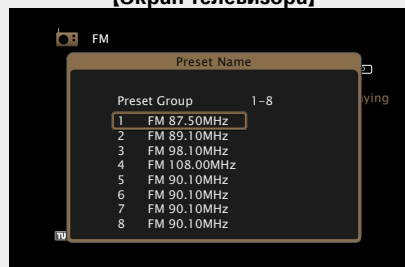

[Дисплей устройства]

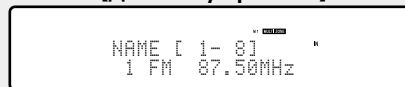

**6** С помощью кнопок  $\triangle \nabla$  выберите картинку для названия, а затем нажмите кнопку **ENTER**.

Выводится меню редактирования названия.

- При выборе пункта “Set Defaults” устройство вернется к отображению частоты.

**7** Введите символы, а затем нажмите кнопку **OK**.

- Сведения о вводе символов см. в разделе [стр. 107](#).

**8** Нажмите кнопку **BACK** дважды.  
На дисплее снова отображается меню экрана воспроизведения.

## ❑ Пропуск добавленных радиостанций (Preset Skip)

Можно заранее задать радиостанции, которые Вам не хотелось бы видеть при поиске радиостанций.

Настройка пропуска радиостанций может быть полезна, поскольку при поиске, будут отображаться только Ваши любимые радиостанции.

**1** Нажмите кнопку **TUNER**, чтобы переключить источник входного сигнала на "FM".

**2** Нажмите кнопку **OPTION**.

Выводится меню настроек.

**3** С помощью кнопки  $\Delta \nabla$  выберите пункт "Preset Skip", а затем нажмите кнопку **ENTER**.

Выводится меню настройки пропуска радиостанций.

[Экран телевизора]



[Дисплей устройства]

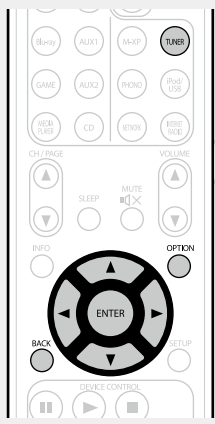
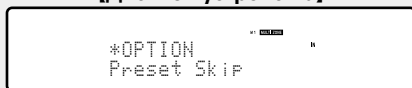

## 4-1 [Чтобы настроить станции, которые нужно пропустить по группам]

① С помощью кнопок  $\triangleleft \triangleright$  выберите группу радиостанций, которую хотите пропустить.

- При каждом нажатии кнопки  $\triangleleft \triangleright$  значение изменяется в в следующем порядке.

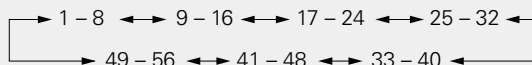

② Нажмите кнопку  $\Delta$  выберите пункт "Set \* - \* to Skip", а затем нажмите кнопку **ENTER**.

Все радиостанции в выбранной группе "\* - \*" перестанут отображаться.

(\* - номера выбираемых групп)

③ Нажмите кнопку **BACK**.

[Экран телевизора]

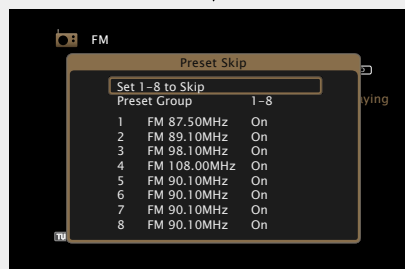
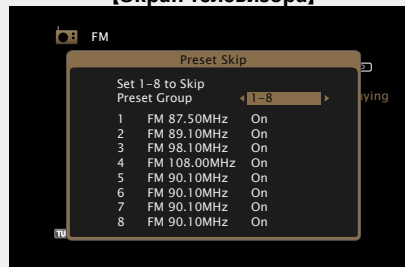

[Дисплей устройства]

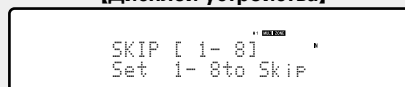

## 4-2 [Чтобы отметить отдельные станции, которые Вы хотите пропустить]

① С помощью кнопок  $\triangleleft \triangleright$  выберите группу радиостанций, которую хотите пропустить.

- При каждом нажатии кнопки  $\triangleleft \triangleright$  значение изменяется в в следующем порядке.

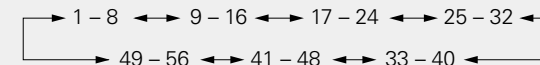

② С помощью кнопок  $\Delta \nabla$  выберите радиостанцию, которую хотите пропустить.

③ С помощью кнопок  $\triangleleft \triangleright$  выберите пункт "Skip".

Выбранная станция перестанет отображаться.

④ Нажмите кнопку **BACK**.

[Экран телевизора]

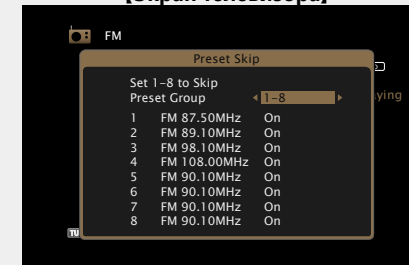

[Дисплей устройства]

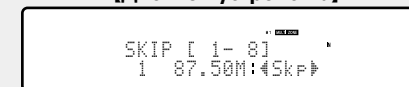

## Отмена пропуска радиостанций

**1** Пока отображается экран **Preset Skip**, с помощью кнопок  $\triangleleft$   $\triangleright$  выберите группу, в которой находится радиостанция, пропуск которой Вы хотите отменить.

**2** С помощью кнопок  $\triangle$   $\nabla$  выберите радиостанцию, пропуск которой отменяется.

[Экран телевизора]

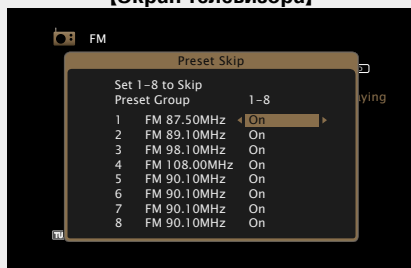

[Дисплей устройства]

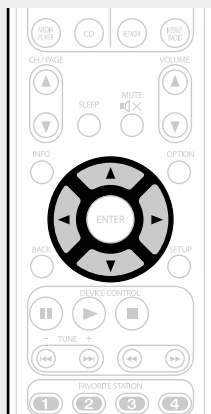
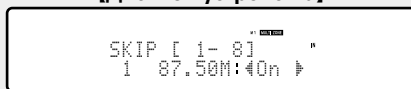

**3** С помощью кнопок  $\triangleleft$   $\triangleright$  выберите пункт “On”. Пропуск отменен.

### ПРИМЕЧАНИЕ

Нельзя отменить пропуск для всей группы.

## RDS search

RDS (работает только в FM диапазоне) — это радиовещательный сервис, который позволяет радиостанции передавать дополнительную информацию вместе с обычным сигналом радиовещательной программы. Данный режим предназначен для настройки на FM радиостанции, предоставляющие сервис RDS.

### ПРИМЕЧАНИЕ

Следует иметь в виду, что режим RDS работает только при приеме станций, поддерживающих передачу RDS.

**1** Нажмите кнопку **TUNER**, чтобы переключить источник входного сигнала на “FM”.

**2** Нажмите кнопку **OPTION**. Выводится меню действий.

**3** С помощью кнопок  $\triangle$   $\nabla$  выберите пункт “RDS Search”, а затем нажмите кнопку **ENTER**.

[Экран телевизора]

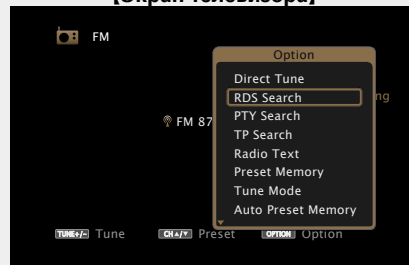

[Дисплей устройства]

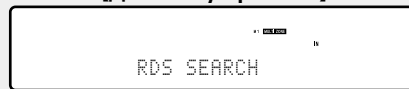

**4** Нажмите кнопку **ENTER**. Поиск радиостанций RDS начинается автоматически.

[Экран телевизора]

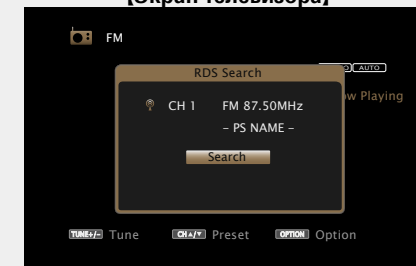

[Дисплей устройства]

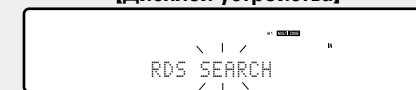

- Если не найдено ни одной радиостанции RDS с помощью описанной выше процедуры, выполняется поиск по всем диапазонам приема.
- При обнаружении радиостанции ее имя выводится на дисплей.
- Если ни одной радиостанции RDS не обнаружено при поиске по всем частотам, выводится сообщение “NO RDS”.



При нажатии кнопки  $\triangleleft$   $\triangleright$  в пределах 5 секунд после вывода на дисплей имени радиостанции можно выполнить поиск другой радиостанции.



### □ PTY search

Данный режим предназначен для поиска радиостанций RDS, передающих программу заданного типа (PTY).

PTY идентифицирует тип программы RDS.

Типы программ и индикация дисплея приведены ниже:

<b>NEWS</b>	Новости	<b>WEATHER</b>	Погода
<b>AFFAIRS</b>	Хроника	<b>FINANCE</b>	Финансы
<b>INFO</b>	Информация	<b>CHILDREN</b>	Детские
<b>SPORT</b>	Спорт	<b>SOCIAL</b>	Общественные
<b>EDUCATE</b>	Образование	<b>RELIGION</b>	Религия
<b>DRAMA</b>	Театр	<b>PHONE IN</b>	Прямой эфир
<b>CULTURE</b>	Культура	<b>TRAVEL</b>	Путешествия
<b>SCIENCE</b>	Наука	<b>LEISURE</b>	Досуг
<b>VARIED</b>	Разное	<b>JAZZ</b>	Джаз
<b>POP M</b>	Поп-музыка	<b>COUNTRY</b>	Кантри
<b>ROCK M</b>	Рок-музыка	<b>NATION M</b>	Музыка народов мира
<b>EASY M</b>	Легкая музыка	<b>OLDIES</b>	Музыка ретро
<b>LIGHT M</b>	Легкая классика	<b>FOLK M</b>	Народная музыка
<b>CLASSICS</b>	Серьезная классика	<b>DOCUMENT</b>	Репортажи
<b>OTHER M</b>	Другая музыка		

**1** Нажмите кнопку **TUNER**, чтобы переключить источник входного сигнала на “FM”.

**2** Нажмите кнопку **OPTION**.  
Выводится меню настроек.

**3** С помощью кнопки  $\Delta \nabla$  выберите пункт “PTY Search”, а затем нажмите кнопку **ENTER**.



**4** Смотрите на дисплей и нажимая на кнопку  $\Delta \nabla$  запустите нужную программу.

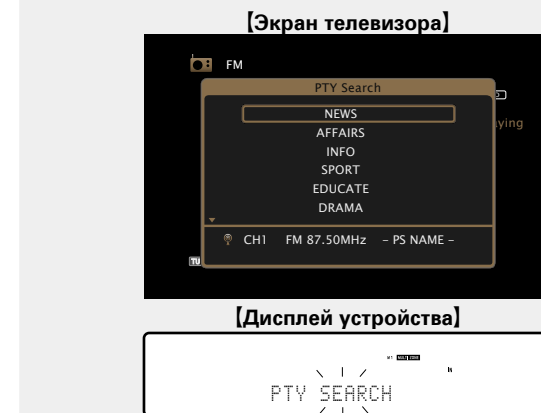

**5** Нажмите кнопку **ENTER**.  
Поиск PTY начинается автоматически.

- Если нет радиостанции, транслирующей программу заданного типа, проводится поиск по всем каналам.
- При обнаружении радиостанции ее имя выводится на дисплей.
- Если при поиске по всем частотам не обнаружено ни одной радиостанции, транслирующей программу данного типа, выводится сообщение “NO PROGRAMME”.



При нажатии кнопки  $\triangleleft \triangleright$  в пределах 5 секунд после вывода на дисплей имени радиостанции можно выполнить поиск другой радиостанции.

## TP search

Режим TP идентифицирует программы, которые передают дорожные сообщения.

Это позволяет Вам с легкостью выяснить последние данные о дорожной обстановке в зоне Вашего пребывания, прежде чем выйти из дома.

Данный режим предназначен для поиска радиостанций RDS, передающих дорожную программу (радиостанций TP).

**1 Нажмите кнопку TUNER, чтобы переключить источник входного сигнала на “FM”.**

**2 Нажмите кнопку OPTION.**  
Выводится меню настроек.

**3 С помощью кнопки  $\Delta$ / $\nabla$  выберите пункт “TP Search”, а затем нажмите кнопку ENTER.**



**4 Нажмите кнопку ENTER.**  
Поиск TP начинается автоматически.

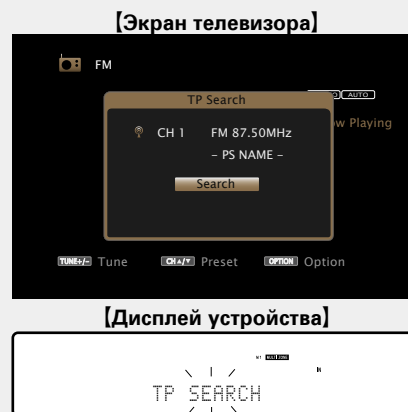

- Если ни одной TP радиостанции, передающей вещание нужного типа, при выполнении описанной выше операции не найдено, начинается поиск по всем диапазонам приема.
- При обнаружении радиостанции ее имя выводится на дисплей.
- Если ни одной TP радиостанции не обнаружено при поиске по всем частотам, выводится сообщение “NO PROGRAMME”.



При нажатии кнопки  $\triangleleft$ / $\triangleright$  в пределах 5 секунд после вывода на дисплей имени радиостанции можно выполнить поиск другой радиостанции.

### □ Radio Text

RT позволяет станциям RDS отправлять текстовые сообщения, которые появляются на дисплее. При приеме данных радиотекста на дисплей выводится индикатор "Radio Text".

**1** Нажмите кнопку **TUNER**, чтобы переключить источник входного сигнала на "FM".

**2** Нажмите кнопку **OPTION**.  
Выводится меню настроек.

**3** С помощью кнопки  $\Delta \nabla$  выберите пункт "Radio Text", а затем нажмите кнопку **ENTER**.

[Экран телевизора]

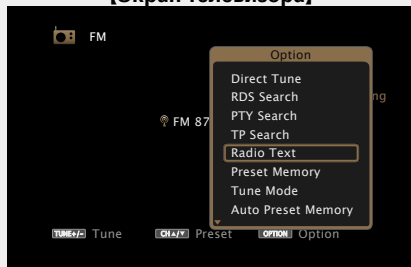

[Дисплей устройства]

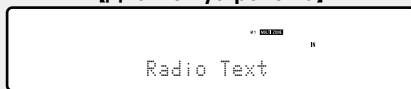

**4** С помощью кнопок  $\triangleleft \triangleright$  выберите пункт "On", а затем нажмите кнопку **ENTER**.

[Экран телевизора]



[Дисплей устройства]

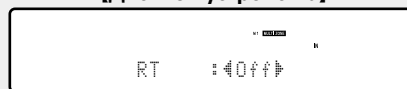

- При приеме вещания радиостанции RDS отображаются передаваемые ей текстовые данные.
- Если прием текстовых данных отсутствует, выводится сообщение "NO TEXT DATA".

### □ Кнопки управления FM

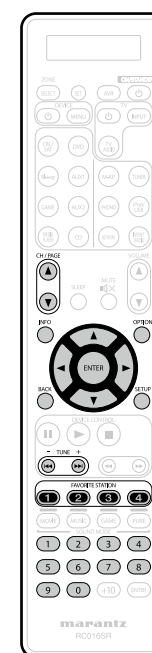

Кнопки управления	Функции
CH/PAGE $\blacktriangle \blacktriangledown$	Выбор предустановленного канала
INFO	Отображение информации, такой как имя источника, номер тома и название режима звука
OPTION	Переключение режимов настройки / Прямая настройка частоты / RDS Search / PTY Search / TP Search / Radio Text / Preset Memory / Auto Preset Memory / Preset Name / Preset Skip
$\Delta \nabla \triangleleft \triangleright$	Управление курсором
ENTER	Ввод
BACK	Возврат
SETUP	Настройка
TUNE +, -	Настройка (вверх/вниз)
FAVORITE STATION 1 - 4 (Нажать и отпустить)	Открытие избранных
FAVORITE STATION 1 - 4 (Нажать и удерживать)	Добавление в список избранного
0 - 9	Выбор предустановленного канала (1 - 8) / Непосредственная настройка на частоту (0 - 9)

## Прослушивание интернет-радио

Интернет-радио означает радиовещание, распространяемое посредством интернета. Возможен прием интернет-радиостанций со всего мира.

### Важная информация

Ниже указаны типы радиостанций и особенности воспроизведения, поддерживаемые устройством.

#### [Типы проигрываемых радиостанций]

Поддерживаемые типы файлов	Интернет-радио
<b>WMA</b> (Windows Media Audio)	✓
<b>MP3</b> (MPEG-1 Audio Layer-3)	✓

#### [Технические характеристики воспроизводимой радиостанции]

	Частота дискретизации	Скорость передачи данных	Расширение
<b>WMA</b> (Windows Media Audio)	32/44,1/48 кГц	48 – 192 кбит/с	.wma
<b>MP3</b> (MPEG-1 Audio Layer-3)	32/44,1/48 кГц	32 – 320 кбит/с	.mp3

## Прослушивание интернет-радио

### 1 Подготовка к воспроизведению.

- Проверьте сетевое окружение, а затем включите данное устройство (☞ [стр. 27](#) “Подключение к домашней сети (LAN)”).
- При необходимости в настройке выполните процедуры, описанные в разделе “Settings” (☞ [стр. 132](#)).

### 2 Нажмите кнопку NETWORK.

- Можно также нажать кнопку **INTERNET RADIO**, чтобы выбрать в качестве источника входного сигнала “Internet Radio”.

### 3 С помощью кнопок $\triangle$ $\nabla$ выберите пункт “Internet Radio”, а затем нажмите кнопку ENTER.

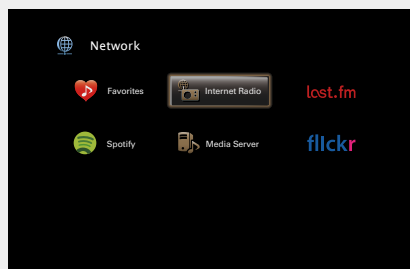

### 4 С помощью кнопок $\triangle$ $\nabla$ выберите элемент, который нужно воспроизвести, и нажмите кнопку ENTER или $\triangleright$ .



**\*\*\*\*\*** (Страна) Показывает распространенные в стране интернет-радиостанции.

**Search Stations** Показывает все интернет-радиостанции, к которым может подключиться это устройство.

**Search Podcasts** Показывает все интернет-радиостанции в подкасте, к которым может подключиться это устройство.

**Recommended Stations** Показывает рекомендованные интернет-радиостанции.

**radiomarantz.com** Показывает интернет-радиостанции, добавленные в список предпочтений на vTuner. Подробнее о том, как добавлять в список предпочтений на vTuner см. раздел “Использование vTuner для добавления интернет-радиостанций в предпочтения” (☞ [стр. 58](#)).

**Recently Played** Показывает последние выбранные интернет-радиостанции. В меню “Recently Played” может храниться до 20 радиостанций.

**Search by Keyword** Показывает интернет-радиостанции, отобранные по ключевому слову. Сведения о вводе символов см. в разделе [стр. 107](#).

### 5 Повторяйте шаг 4 до вывода перечня радиостанций. Выводится перечень радиостанций.

### 6 С помощью кнопки $\triangle$ $\nabla$ выберите радиостанцию, а затем нажмите кнопку ENTER или $\triangleright$ .

Воспроизведение начнется, как только индикатор буферизации достигнет уровня “100%”.

### Настройка качества звучания (M-DAX)

Выполните эти настройки в меню "M-DAX" (стр. 111).

При использовании режима "M-DAX" для восстановления состояния звукового сигнала близкого к тому состоянию, которое было перед сжатием, с помощью изменения низких частот можно добиться более богатого звучания. Настройка по умолчанию — "Off".

### Переключение экранного меню

Нажмите кнопку **STATUS** на основном блоке.

Каждый раз при нажатии кнопки на дисплее поочередно отображаются название песни, название радиостанции и другая информация.

### Возврат в предыдущее меню

Нажмите кнопку **BACK**.

### Изменение продолжительности отображения экранного меню

Выполните эти настройки в меню "Audio Display" (стр. 120). Настройка по умолчанию — "30s".

Если экран выключился, нажмите кнопки **Δ ∇ ◀ ▶** для возврата на исходный экран.



- В интернете присутствует множество радиостанций, и качество программ, которые они передают, а также скорость передачи данных треков варьируются в широком диапазоне. Обычно, чем выше скорость передачи данных, тем выше качество звучания, однако в зависимости от коммуникационных линий и нагрузки сервера музыкальные и звуковые данные, передаваемые в потоке, могут прерываться. И наоборот, менее высокая скорость передачи данных означает пониженное качество звучания, однако вероятность прерывания звука при этом ниже.
- Если радиостанция занята или не ведет вещания, выводится сообщение "Radio station server full" или "Connection down".
- На данном устройстве в качестве заголовков могут отображаться имена каталогов и файлов. Любые символы, отображение которых невозможно, заменяются знаком "." (точка).

#### ПРИМЕЧАНИЕ

Служба базы данных радиостанций может приостановить работу без предварительного уведомления.

### Функции, доступные с помощью кнопки OPTION

Нажмите кнопку **OPTION** для отображения настроек меню пользователя на телеэкране. В меню выберите требуемую функцию. Любую требуемую функцию можно легко найти и использовать.

Поиск с помощью ключевых слов (Text Search) (стр. 71)

Добавление в предпочтения из меню действий (Favorite Memory) (стр. 73)

Прослушивание музыки на фоне понравившегося изображения в режиме (Picture View) (стр. 74)

### Воспроизведение последней принятой интернет-радиостанции

Устройство запоминает интернет-радиостанцию, которая проигрывалась последней. При нажатии кнопки **INTERNET RADIO** для переключения на проигрывание интернет-радиостанции с другого источника входного сигнала, будет проигрываться последняя интернет-радиостанция, которую Вы слушали.

#### Нажмите кнопку **INTERNET RADIO**.

Источник сигнала переключается на "Internet Radio", и начинается воспроизведение последней принятой радиостанции.

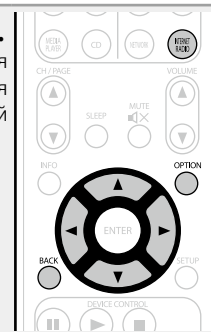

## Использование vTuner для добавления интернет-радиостанций в предпочтения

В мире есть много интернет-радиостанций, и это устройство может к ним подключаться. Но процесс поиска интересных интернет-радиостанций может быть достаточно затруднительным, поскольку существует очень много станций. Для таких случаев воспользуйтесь vTuner, сайтом по поиску радиостанций в интернете специально рассчитанным на это устройство. Для поиска интернет-радиостанций можно использовать ПК и добавлять их в предпочтения. Это устройство может воспроизводить радиостанции, добавленные в vTuner.

### 1 Проверьте MAC адрес устройства (стр. 131).

Выводится меню редактирования названия.  
MAC адрес:

- MAC адрес необходим для создания учетной записи на vTuner.

### 2 С помощью компьютера посетите сайт vTuner, расположенный по адресу (<http://www.radiomarentz.com>).

Отображается меню входа в vTuner.

### 3 Введите MAC адрес устройства, затем щелкните пункт “Go”.

Отображается меню создания учетной записи.

### 4 Введите свой эл. адрес и выбранный пароль.

Учетная запись зарегистрирована, можно выполнить выход.

### 5 Введите данные своей учетной записи (адрес e-mail и пароль) и выполните вход.

Появляется главное меню vTuner.

### 6 Выберите критерии поиска (жанр, область, язык, и т.д.).

Выводится список радиостанций, соответствующих данным критериям.

- Для поиска интересующей Вас станции можно ввести ключевое слово.

### 7 Выберите радиостанции из списка и затем щелкните значок “Add to Favorites” (Добавить в предпочтения).

Появляется меню создания группы предпочтений.

### 8 Введите название любимой группы, затем щелкните на пункт “Go”.

Создается новая группа предпочтений, в которой находятся выбранные радиостанции.

- Это устройство может с помощью сайта “radiomarentz.com” (стр. 56) проигрывать интернет-радиостанции, добавленные в предпочтения в vTuner.

## Кнопки управления интернет-радио



Кнопки управления	Функции
<b>INTERNET RADIO</b>	Последние прослушанные интернет-радиостанции
<b>CH/PAGE ▲▼</b>	Поиск на странице
<b>INFO</b>	Отображение такой информации как название источника входного сигнала, уровень громкости и режим звучания.
<b>OPTION</b>	Text Search / Favorite Memory / Picture View
△▽◀▶	Управление курсором
<b>ENTER</b> (Нажать и отпустить)	Ввод
<b>ENTER</b> (Нажать и удерживать)	Остановка
<b>BACK</b>	Возврат
<b>SETUP</b>	Настройка
■	Остановка
<b>FAVORITE STATION 1 – 4</b> (Нажать и отпустить)	Открытие избранных
<b>FAVORITE STATION 1 – 4</b> (Нажать и удерживать)	Добавление в список избранного

## Воспроизведение файлов с компьютера и NAS

Устройство может воспроизводить музыкальные файлы и списки воспроизведения (m3u, wpl) с ПК и с сетевого устройства хранения данных (NAS), поддерживающего стандарт DLNA.

### Важная информация

- Устройство соединяется с сервером с помощью функции воспроизведения звука по сети, используя технологии, указанные ниже.
  - Служба общего сетевого доступа Windows Media Player Network Sharing Service
  - Windows Media DRM10
- Типы файлов, поддерживаемые устройством и их характеристики указаны ниже.

#### 【Поддерживаемые типы файлов】

Поддерживаемые типы файлов	Медиа сервер *1
<b>WMA</b> (Windows Media Audio)	✓
<b>MP3</b> (MPEG-1 Audio Layer-3)	✓
<b>WAV</b>	✓
<b>MPEG-4 AAC</b>	✓*2
<b>FLAC</b> (Free Lossless Audio Codec)	✓
<b>JPEG</b>	✓
<b>ALAC</b> (Apple Lossless Audio Codec)	✓

Для воспроизведения музыкальных файлов посредством сети необходим сервер или программное обеспечение сервера, совместимые с распределением данных соответствующего формата.

\*1 Медиа сервер

- Данное устройство совместимо со стандартом MP3 ID3-Tag (Ver. 2).
- Данное устройство способно отображать обложки, которые встроены с помощью MP3 ID3-Tag Ver. 2.3 или 2.4.
- Данное устройство совместимо с тэгами WMA META.
- В случае, если исходный размер оригинала (в пикселях) превышает 500 × 500 (WMA/MP3/WAV/FLAC) или 349 × 349 (MPEG-4 AAC), возможно, неправильное воспроизведение звука.
- Длина данных в битах при квантовании формата WAV: 16 бит.
- Длина данных в битах при квантовании формата FLAC: 16 или 24 бит.

\*2 На данном устройстве могут воспроизводиться только файлы, которые не защищены системой охраны авторских прав.

Данные, загруженные с платных сайтов в интернете, защищены системой охраны авторских прав. Кроме того, закодированные в формате WMA при извлечении с CD и т. п. файлы на компьютере могут оказаться защищены системой охраны авторских прав — в зависимости от настроек компьютера.

#### ПРИМЕЧАНИЕ

На экране не отображаются типы файлов, которые не поддерживаются устройством.

#### 【Характеристики поддерживаемых файлов】

	Частота дискретизации	Скорость передачи данных	Расширение
<b>WMA</b> (Windows Media Audio)	32/44,1/48 кГц	48 – 192 кбит/с	.wma
<b>MP3</b> (MPEG-1 Audio Layer-3)	32/44,1/48 кГц	32 – 320 кбит/с	.mp3
<b>WAV</b>	32/44,1/48/88,2/96/ 176,4/192 кГц	–	.wav
<b>MPEG-4 AAC</b>	32/44,1/48 кГц	16 – 320 кбит/с	.aac/ .m4a/ .mp4
<b>FLAC</b> (Free Lossless Audio Codec)	32/44,1/48/88,2/96/ 176,4/192 кГц	–	.flac
<b>ALAC</b> (Apple Lossless Audio Codec) *	32/44,1/48/88,2/96 кГц	–	.m4a

\* Все права защищены [2012] [D&M Holdings, Inc.]

Защищено лицензией Apache License, версия 2.0 (далее – “Лицензия”); разрешается использовать данный файл только в соответствии с положениями Лицензии. Копию Лицензии можно приобрести по адресу <http://www.apache.org/licenses/LICENSE-2.0>

## Настройка общего доступа к медиафайлам

Здесь описывается настройка общего доступа к музыкальным файлам, расположенным на ПК и в NAS в сети.

### □ Настройка общего доступа к медиафайлам на ПК

Если используется медиасервер, то сначала произведите следующие настройки.

### При использовании Windows Media Player 12 (Windows 7)

#### ПРИМЕЧАНИЕ

Выполните данную процедуру, поменяв вид отображения панели управления на "Категория".

- 1** В "Панель управления" ПК выберите пункт "Сеть и Интернет" - "Выбор домашней группы и параметров общего доступа".
- 2** Отметьте пункт "Потоковая передача изображений, музыки и видео на все устройства домашней сети" и затем выберите пункт "Выбор параметров потоковой передачи мультимедиа".
- 3** Выберите "Разрешено" в выпадающем списке для "AV7701".
- 4** Выберите "Разрешено" в раскрывающемся списке для "Мультимедийные программы на данном ПК и удаленные подключения...".
- 5** Щелкните "ОК" для завершения.

### При использовании Windows Media Player 11

- 1** Запустите на ПК Windows Media Player 11
- 2** Выберите "Общий доступ к файлам мультимедиа" в "Библиотека".
- 3** Щелкните пункт "Открыть общий доступ к моим файлам мультимедиа", выберите "AV7701", затем щелкните пункт "Разрешено".
- 4** Как вы делали на шаге 3, выберите значок устройства (другие ПК и мобильные устройства), которое хотите использовать в качестве медиаконтролера и затем щелкните пункт "Разрешено".
- 5** Щелкните "ОК" для завершения.

### Настройка общего доступа к медиафайлам в NAS

Необходимо изменить настройки NAS, чтобы это и другие устройства, используемые в качестве медиаконтролеров, могли получить доступ в NAS. Подробнее см. в руководстве пользователя к NAS.



## Воспроизведение файлов с компьютера и NAS

Воспользуйтесь данной процедурой для воспроизведения музыкальных файлов, файлов изображений или списков воспроизведения (плей-листов).

### 1 Подготовка к воспроизведению.

- ① Проверьте сетевое окружение, а затем включите данное устройство (☞ [стр. 27](#) “Подключение к домашней сети (LAN)”).
- ② При необходимости в настройке выполните процедуры, описанные в разделе “Settings” (☞ [стр. 132](#)).
- ③ Подготовьте компьютер (☞ инструкцию по эксплуатации компьютера).

### 2 Нажмите кнопку NETWORK.

### 3 С помощью кнопок $\Delta$ $\nabla$ $\triangleleft$ $\triangleright$ выберите пункт “Media Server”, а затем нажмите кнопку ENTER.

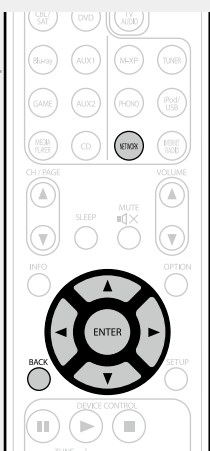
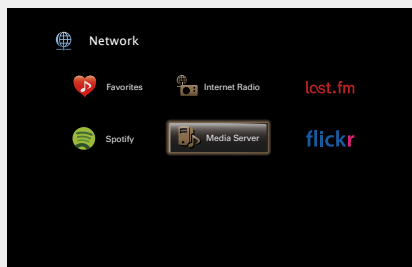

### 4 С помощью кнопок $\Delta$ $\nabla$ выберите сервер, на котором хранится файл для воспроизведения, и нажмите кнопку ENTER или $\triangleright$ .

### 5 С помощью кнопок $\Delta$ $\nabla$ выберите искомый элемент или каталог, а затем нажмите кнопку ENTER или $\triangleright$ .

### 6 Повторяйте шаг 4 до вывода файла на экран.

### 7 С помощью кнопки $\Delta$ $\nabla$ выберите файл, а затем нажмите кнопку ENTER или $\triangleright$ .

Воспроизведение начнется, как только индикатор буферизации достигнет уровня “100%”.

### ☐ Настройка качества звучания (M-DAX)

Выполните эти настройки в меню “M-DAX” (☞ [стр. 111](#)).

При использовании режима “M-DAX” для восстановления состояния звукового сигнала близкого к тому состоянию, которое было перед сжатием, с помощью изменения низких частот можно добиться более богатого звучания. Настройка по умолчанию — “Off”.

### ☐ Переключение экранного меню

Нажмите кнопку **STATUS** на основном блоке.

Всякий раз при нажатии кнопки, экран переключается между названием трека, именем исполнителя и названием альбома.

### ☐ Возврат к предыдущему меню

Нажмите кнопку  $\triangleleft$  или кнопку **BACK**.

### ☐ Изменение продолжительности отображения экранного меню

Выполните эти настройки в меню “Audio Display” (☞ [стр. 120](#)).

Настройка по умолчанию — “30s”.

Если экран выключился, нажмите кнопки  $\Delta$   $\nabla$   $\triangleleft$   $\triangleright$  для возврата на исходный экран.



- Если файл WMA (Windows Media Audio), MP3 или MPEG-4 AAC содержит данные обложки альбома, она может выводиться на дисплей во время воспроизведения музыкальных файлов.
- При использовании Windows Media Player версии 11 или более новой возможен вывод на дисплей обложки альбомов для файлов WMA.
- Воспроизведение файлов WMA Lossless возможно при использовании сервера, поддерживающего перекодирование, например Windows Media Player версии 11 или более новой.

#### ПРИМЕЧАНИЕ

- В зависимости от размера файла неподвижного изображения (JPEG) может потребоваться некоторое время для отображения файла.
- Порядок, в котором выводятся треки/файлы, зависит от технических характеристик сервера. Если треки/файлы выводятся не в алфавитном порядке в соответствии с техническими характеристиками сервера, поиск по первой букве может работать неправильно.

## Функции, доступные с помощью кнопки OPTION

Нажмите кнопку **OPTION** для отображения настроек меню пользователя на телеэкране. В меню выберите необходимую настройку. Любую требуемую функцию можно легко найти и использовать.

❑ **Поиск с помощью ключевых слов (Text Search)** (☞ стр. 71)

❑ **Повторное воспроизведение (Repeat)** (☞ стр. 72)

❑ **Воспроизведение треков в случайном порядке (Random)** (☞ стр. 72)

❑ **Добавление в предпочтения из меню действий (Favorite Memory)** (☞ стр. 73)

❑ **Прослушивание музыки на фоне понравившегося изображения в режиме (Picture View)** (☞ стр. 74)

❑ **Последовательное воспроизведение фотографий (Slideshow)** (☞ стр. 74)

## ❑ Кнопки управления медиасервером

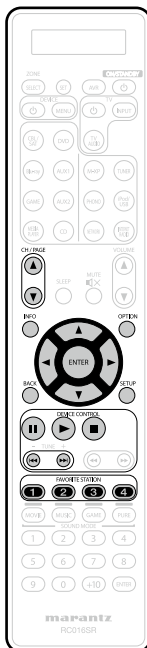

Кнопки управления	Функции
<b>CH/PAGE ▲▼</b>	Поиск на странице
<b>INFO</b>	Отображение такой информации как название источника входного сигнала, уровень громкости и режим звучания.
<b>OPTION</b>	Text Search / Повторить / Случайно / Favorite Memory / Picture View / Slideshow
△▽◀▶	Управление курсором / Автоматический поиск (метка △▽)
<b>ENTER</b> (Нажать и отпустить)	Ввод
<b>ENTER</b> (Нажать и удерживать)	Остановка
<b>BACK</b>	Возврат
<b>SETUP</b>	Настройка
<b>II</b>	Пауза
▶	Воспроизведение / пауза
■	Остановка
◀◀▶▶	Автоматический поиск (метка)
<b>FAVORITE STATION 1 – 4</b> (Нажать и отпустить)	Открытие избранных
<b>FAVORITE STATION 1 – 4</b> (Нажать и удерживать)	Добавление в список избранного

## Использование онлайн служб

Устройство поддерживает воспроизведение с онлайн-сервисов, указанных ниже.

### ❑ Сведения о Flickr (👉 [стр. 64](#))

Flickr — это сервис онлайн фотоснимков с общим доступом, запущенный в 2004 г. Вы можете воспользоваться этой службой для просмотра фотоснимков, которые выложены в общий доступ пользователями Flickr. Для использования Flickr не требуется доступ. Для просмотра фотоснимков, которые Вы сделали сами, Вам потребуется доступ, чтобы загрузить эти фотоснимки на сервер Flickr. Подробнее см. домашнюю страницу Flickr:

<http://www.flickr.com/>

### ❑ Сведения о Last.fm (👉 [стр. 66](#))

Last.fm изучает Ваши вкусы... И это замечательный способ открывать для себя новую музыку. Ваш новый AV ресивер marantz очень умен. Вы можете создать бесплатный профиль Last.fm, приступая к эксплуатации AV ресивера marantz, и он будет волшебным образом отслеживать все прослушанные Вами композиции.

При регистрации на <http://www.last.fm> Вы можете увидеть свой личный хит-парад, а также тысячи обзоров, биографий и обложек, и получить рекомендации относительно выступлений в месте Вашего проживания, которые для Вас было бы желательно посетить.

Путем доступной по цене подписки Вы сможете получить доступ к бесконечно широкому выбору подобранных для Вас свободных от рекламы радиостанций. Подробности можно узнать по адресу <http://www.last.fm/subscribe>.

Подписка, кроме того, открывает доступ к радио Last.fm для широкого диапазона музыкальной продукции, включая AV ресивер marantz. Эта возможность доступна не во всех странах.

Подробную информацию см. на веб-сайте <http://www.last.fm/hardware>.

### ❑ Сведения о Spotify (👉 [стр. 69](#))

Откройте новый мир музыки с помощью своего ресивера marantz. Spotify предоставляет постоянный доступ к миллионам песен.

Требуется подписка Spotify Premium.

Подробности можно узнать на домашней странице Spotify.

<http://www.spotify.com>

## Просмотр фотоснимков, размещенных на сайте Flickr

Имеется возможность просмотра фотоснимков, опубликованных частными лицами для общего пользования, или всех фотоснимков, находящихся в общем доступе на сайте Flickr.

### Просмотр фотоснимков других пользователей

#### 1 Подготовьтесь к воспроизведению.

- Проверьте сетевое окружение, а затем включите данное устройство (☞ [стр. 27](#) "Подключение к домашней сети (LAN)").
- При необходимости в настройке выполните процедуры, описанные в разделе "Settings" (☞ [стр. 132](#)).

#### 2 Нажмите кнопку NETWORK.

#### 3 С помощью кнопок $\triangle$ $\nabla$ выберите "Flickr", затем нажмите кнопку ENTER.

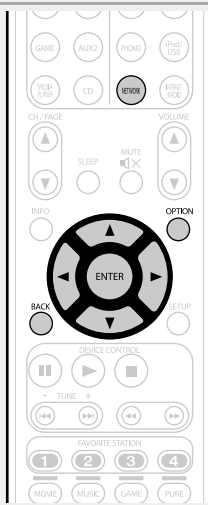
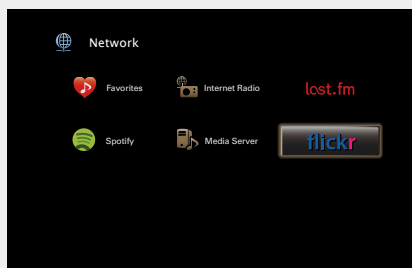

#### 4 С помощью кнопки $\triangle$ $\nabla$ выберите команду "Add Flickr Contact", а затем нажмите кнопку ENTER или $\triangleright$ .

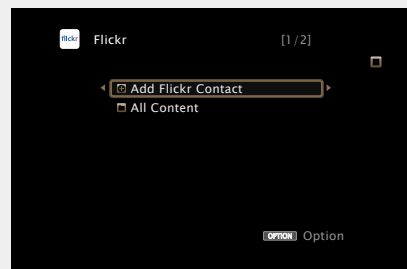

#### 5 В поле "Contact" введите имя пользователя, которого вы хотите добавить.

- Сведения о вводе символов см. в разделе [стр. 107](#).

#### 6 После ввода данных в "Contact" нажмите кнопку **OK**.

Введенное имя будет добавлено в поле "Contact", а имя пользователя, которое Вы ввели в шаге 5, будет отображаться в верхней части экрана Flickr.

- Если вы ввели несуществующее имя пользователя, появится сообщение "The Flickr Contact you entered could not be found". Проверьте и введите правильное имя.

#### 7 С помощью кнопки $\triangle$ $\nabla$ выберите папку, а затем нажмите кнопку ENTER или $\triangleright$ .

<b>Favorites</b>	Отображение избранных фотоснимков указанного пользователя.
<b>Photostream</b>	Отображение списка фотоснимков, находящихся в общем доступе.
<b>PhotoSets</b>	Отображение содержания каталога (фотоальбома).
<b>Contacts</b>	Отображает имя, используемое указанным пользователем в Contacts.
<b>Remove this Contact</b>	Удаление пользователя из контактов Flickr.
<b>Add this Contact</b>	Удаление пользователя из контактов Flickr.

#### 8 С помощью кнопки $\triangle$ $\nabla$ выберите файл, а затем нажмите кнопку ENTER или $\triangleright$ .

Отображается выбранный файл.

#### Возврат в предыдущее меню

Нажмите кнопку  $\triangleleft$  или кнопку **BACK**.

#### Функции, доступные с помощью кнопки OPTION

Нажмите кнопку **OPTION** для отображения настроек меню пользователя на телеэкране. В меню выберите требуемую функцию. Любую требуемую функцию можно легко найти и использовать.

#### Последовательное воспроизведение фотографий (Slideshow) (☞ [стр. 74](#))

## Просмотр всех фотоснимков на сайте Flickr

**1** С помощью кнопки  $\triangle/\nabla$  выберите пункт “All Content”, а затем нажмите кнопку **ENTER** или  $\triangleright$ .



**2** С помощью кнопки  $\triangle/\nabla$  выберите папку, а затем нажмите кнопку **ENTER** или  $\triangleright$ .

**Interestingness** Отображение фотоснимков, которые сортируются по популярности в зависимости от количества пользовательских комментариев или по количеству их добавлений в избранные.

**Recent** Отображение наиболее свежих фотоснимков.

**Search by text** Поиск фотоснимков по ключевым словам.

**3** С помощью кнопки  $\triangle/\nabla$  выберите файл, а затем нажмите кнопку **ENTER** или  $\triangleright$ .  
Отображается выбранный файл.

### ПРИМЕЧАНИЕ

В зависимости от формата некоторые фотоснимки просмотреть невозможно.

## Кнопки управления Flickr

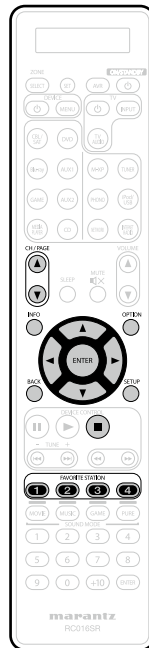

Кнопки управления	Функции
<b>CH/PAGE</b> $\triangle/\nabla$	Поиск на странице
<b>INFO</b>	Отображение такой информации как название источника входного сигнала, уровень громкости и режим звучания
<b>OPTION</b>	Slideshow
$\triangle/\nabla/\triangleright/\triangleleft$	Управление курсором / Автоматический поиск (метка $\triangle/\nabla$ )
<b>ENTER</b> (Нажать и отпустить)	Ввод
<b>ENTER</b> (Нажать и удерживать)	Остановка
<b>BACK</b>	Возврат
<b>SETUP</b>	Настройка
<b>■</b>	Остановка
<b>FAVORITE STATION 1 – 4</b> (Нажать и отпустить)	Открытие избранных
<b>FAVORITE STATION 1 – 4</b> (Нажать и удерживать)	Добавление в список избранного

## Прослушивание Last.fm

Радиовещание Last.fm доступно не во всех странах. Пожалуйста, посетите страницу <http://www.last.fm/hardware>, чтобы выяснить подробности. Кроме того, Вам потребуется оформить подписку. Сделайте это сегодня на странице <http://www.last.fm/subscribe>.

### 1 Подготовьтесь к воспроизведению.

- ① Проверьте сетевое окружение, а затем включите данное устройство (см. [стр. 27](#) "Подключение к домашней сети (LAN)").
- ② При необходимости в настройке выполните процедуры, описанные в разделе "Settings" (см. [стр. 132](#)).
- ③ Выполните шаг 3 и создайте учетную запись на Last.fm.
  - Если у Вас уже есть учетная запись на Last.fm, то новую учетную запись создавать не нужно. Воспользуйтесь уже имеющейся учетной записью на Last.fm.

### 2 Нажмите кнопку NETWORK.

### 3 С помощью кнопок $\Delta$ $\nabla$ $\triangleleft$ $\triangleright$ выберите "Last.fm", а затем нажмите кнопку ENTER.

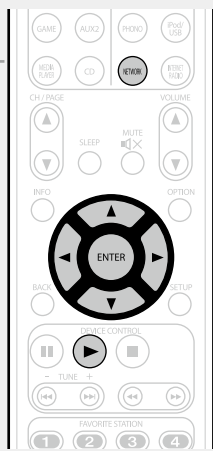
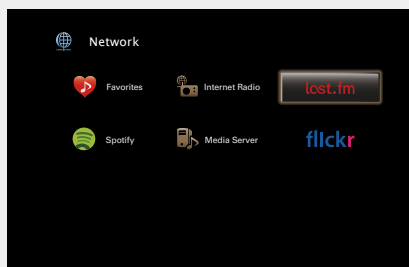

### 4 Если у Вас уже есть учетная запись на Last.fm, нажмите кнопку $\Delta$ $\nabla$ и выберите "I have a Last.fm account". Затем нажмите кнопку ENTER или $\triangleright$ .

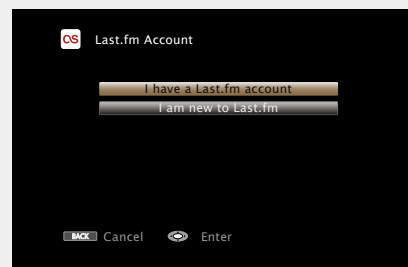

- Если у вас нет учетной записи Last.fm, с помощью кнопки  $\nabla$  выберите "I am new to Last.fm" (Я впервые на Last.fm). Затем нажмите кнопку ENTER. Создайте учетную запись в соответствии с выводящимися на экран инструкциями.

### 5 С помощью кнопок $\Delta$ $\nabla$ $\triangleright$ введите имя пользователя и пароль.

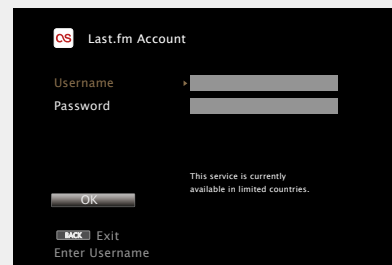

- Сведения о вводе символов см. в разделе [стр. 107](#).

### 6 После ввода имени пользователя и пароля выберите пункт "OK" и нажмите кнопку ENTER.

Если имя пользователя соответствует паролю, появляется экран главного меню Last.fm.

### 7 С помощью кнопки $\Delta$ $\nabla$ выберите меню, а затем нажмите кнопку ENTER.

- Popular Stations** Воспроизведение популярных в Вашем регионе исполнителей и тэгов.
- Your Recent Stations** Воспроизведение недавно принимавшихся радиостанций.
- Your stations** Вы можете воспроизводить композиции со следующих персонализированных станций ("Your Recommended Radio" (Ваши рекомендуемые радиостанции), "Your Library" (Ваша библиотека), "Your Friends' Radio" (Радиостанции ваших друзей), "Your Top Artists" (Ваши наиболее популярные исполнители)).
- Search Stations** Имеется возможность поиска радиостанций по имени исполнителя или тэгу.

### 8 С помощью кнопки $\Delta$ $\nabla$ выберите радиостанцию, а затем нажмите кнопку ENTER или $\triangleright$ , чтобы начать воспроизведение.

Начинается воспроизведение, и экран принимает следующий вид.

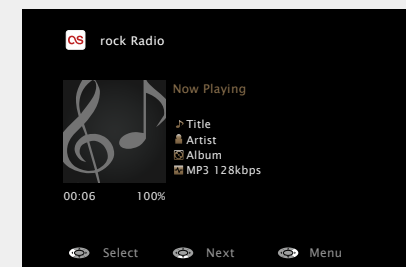

## 9 Позиции меню воспроизведения.

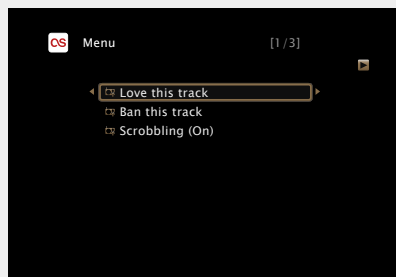

**Love this track** Обозначение трека как любимого — способствует организации рекомендаций Last.fm для Вас.

**Ban this track** Кроме того, Вы можете открыть к нему общий доступ в популярных социальных сетях. При обозначении трека как запретного он больше не будет воспроизводиться.

**Scrobbling** Отменить это можно на веб-сайте Last.fm. При использовании скробблинга (пересылки прослушиваемых Вами треков в Вашу учетную запись Last.fm) появляется возможность просмотра чартов прослушанной Вами музыки, получения рекомендаций о новой музыке и событиях в Вашем регионе, а также представления Ваших предпочтений в общем доступе для своих друзей. С помощью данной позиции меню эту возможность можно включать и отключать. Чем больше данных скробблинга Вы пересылаете, тем более подходящими для Вас будут становиться рекомендации.

### ПРИМЕЧАНИЕ

- Пароль не должен быть длиннее 99 символов.
- Нажмите кнопку **BACK**, чтобы отменить ввод. При появлении запроса "Cancel input?" выберите "Yes", а затем нажмите кнопку **ENTER**.

### Настройка качества звучания (M-DAX)

Выполните эти настройки в меню "M-DAX" ([стр. 111](#)).

При использовании режима "M-DAX" для восстановления состояния звукового сигнала близкого к тому состоянию, которое было перед сжатием, с помощью изменения низких частот можно добиться более богатого звучания. Настройка по умолчанию — "Off".

### Переключение экранного меню

Нажмите кнопку **STATUS** на основном блоке.

Всякий раз при нажатии кнопки, экран переключается между названием трека и названием радиостанции.

### Возврат в предыдущее меню

Нажмите кнопку **◀** или кнопку **BACK**.

### Изменение продолжительности отображения экранного меню

Выполните эти настройки в меню "Audio Display" ([стр. 120](#)). Настройка по умолчанию — "30s".

Если экран выключился, нажмите кнопки **△▽◀▶** для возврата на исходный экран.

### Выход

Отключите это устройство от учетной записи на Last.fm.

#### 1 Когда появится основное меню Last.fm нажмите кнопку **BACK**.

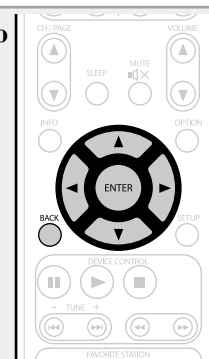
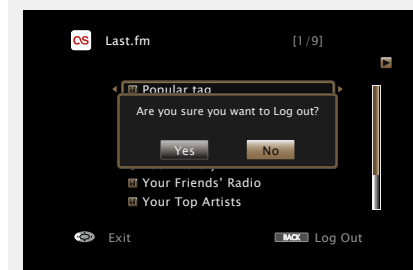

#### 2 Когда появится всплывающее меню, нажмите на кнопки **◀ ▶** и выберите пункт "Yes", затем нажмите на кнопку **ENTER**.

## Кнопки управления Last.fm

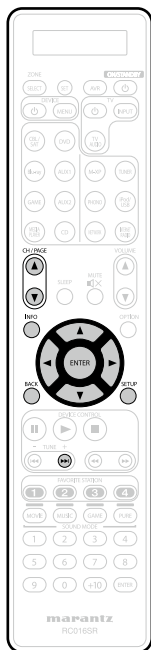

Кнопки управления	Функции
<b>CH/PAGE ▲▼</b>	Поиск на странице
<b>INFO</b>	Отображение такой информации как название источника входного сигнала, уровень громкости и режим звучания
△▽◀▶	Управление курсором / Автоматический поиск (метка △▽)
<b>ENTER</b> (Нажать и отпустить)	Ввод
<b>ENTER</b> (Нажать и удерживать)	Остановка
<b>BACK</b>	Возврат
<b>SETUP</b>	Меню настроек
▶▶	Автоматический поиск (метка)



## Прслушивание Spotify

Откройте новый мир музыки с помощью своего ресивера marantz. Spotify предоставляет постоянный доступ к миллионам песен. Требуется подписка Spotify Premium. Подробности можно узнать на домашней странице Spotify. <http://www.spotify.com>

### 1 Подготовьтесь к воспроизведению.

- Проверьте сетевое окружение, а затем включите данное устройство (☞ [стр. 27](#) "Подключение к домашней сети (LAN)").
- При необходимости в настройке выполните процедуры, описанные в разделе "Settings" (☞ [стр. 132](#)).
- Выполните шаг 5 и создайте учетную запись на Spotify.
  - Если у Вас уже есть учетная запись на Spotify, то новую учетную запись создавать не нужно. Воспользуйтесь уже имеющейся учетной записью на Spotify.

### 2 Нажмите кнопку NETWORK.

### 3 С помощью кнопок $\Delta \nabla \blacktriangleleft$ выберите "Spotify", затем нажмите кнопку ENTER.

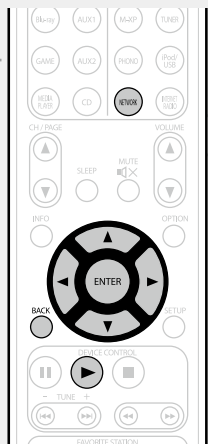
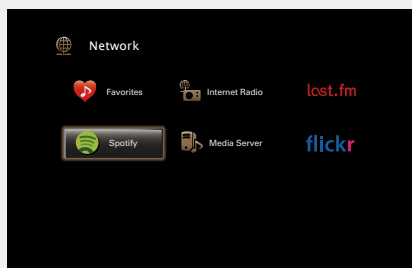

### 4 Если у вас уже есть учетная запись на Spotify, нажмите ENTER.

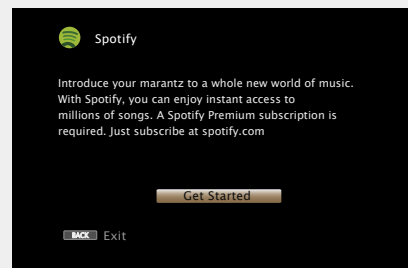

### 5 С помощью кнопок $\Delta \nabla \blacktriangleright$ введите имя пользователя и пароль.

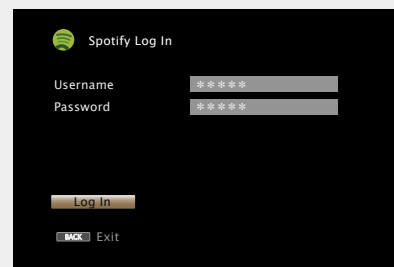

- Пароль не должен быть длиннее 99 символов. Сведения о вводе символов см. в разделе [стр. 107](#).
- Ниже перечислены типы символов, которые можно ввести.

[Символы верхнего регистра/Цифры/Символы]

ABCDEFGHIJKLMNOPQRSTUVWXYZ  
 ÄÅÁÀÃÄÆÇÐÈÉÊËÌÍÎÏÐÒÓÔÕÖÙÚÛÜÝ  
 0123456789

! " # \$ % & ' ( ) \* + , ; < = >

[Символы нижнего регистра/Цифры/Символы]

abcdefghijklmnopqrstuvwxyz  
 äåáàãäæçðèéêëìíîïðòóôõöùúûüýÿ  
 0123456789  
 . @ - \_ / : ; ' [ \ ] ^ ' { | }

- При нажатии кнопки  $\Delta \nabla$  при вводе текста можно сменить символы верхнего регистра на символы нижнего регистра, и наоборот.
- Нажмите кнопку **BACK**, чтобы отменить ввод. При появлении запроса "Cancel input?" выберите "Yes", а затем нажмите кнопку **ENTER**.

### 6 После ввода имени пользователя и пароля выберите пункт "Log In" и нажмите кнопку ENTER.

Если имя пользователя соответствует паролю, появляется экран главного меню Spotify.

### 7 С помощью кнопок $\Delta \nabla$ выберите меню, а затем нажмите кнопку ENTER.

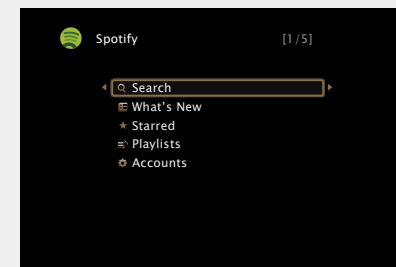

**Search** Поиск композиций, исполнителей и альбомов по ключевым словам

**What's New** Отображение списка последних альбомов

**Starred** Отображение списка отмеченных композиций

**Playlists** Отображение списков воспроизведения Spotify.

**Accounts** Управление учетными записями (выход, добавление нового пользователя, вход от имени другого пользователя)

### 8 С помощью кнопки $\Delta \nabla$ выберите радиостанцию, а затем нажмите кнопку ENTER или $\blacktriangleright$ , чтобы начать воспроизведение.

Начинается воспроизведение, и экран принимает следующий вид.

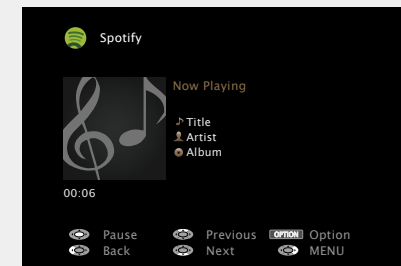

## 9 Позиции меню воспроизведения.

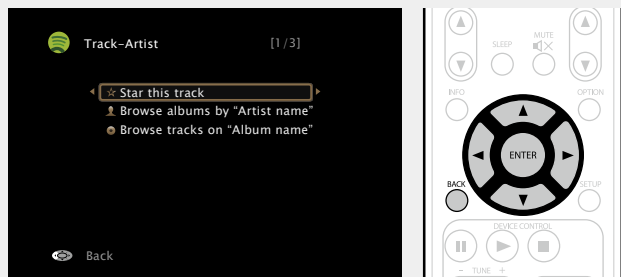

### Star this track

Пометка выбранной композиции звездочкой.

### Browse albums by "Artist name"

Отображение списка альбомов исполнителя воспроизводящейся композиции.

### Browse tracks on "Album name"

Отображение списка композиций воспроизводящегося альбома.

## Настройка качества звучания (M-DAX)

Выполните эти настройки в меню "M-DAX" ([стр. 111](#)).

При использовании режима "M-DAX" для восстановления состояния звукового сигнала близкого к тому состоянию, которое было перед сжатием, с помощью изменения низких частот можно добиться более богатого звучания. Настройка по умолчанию — "Off".

## Переключение экранного меню

Нажмите кнопку **STATUS** на основном блоке.

Всякий раз при нажатии кнопки, экран переключается между названием трека, именем исполнителя и названием альбома.

## Возврат к предыдущему меню

Нажмите кнопку **BACK**.

## Изменение продолжительности отображения экранного меню

Выполните эти настройки в меню "Audio Display" ([стр. 120](#)). Настройка по умолчанию — "30s".

Если экран выключился, нажмите кнопки **Δ▽◁▷** для возврата на исходный экран.

## Функции, доступные с помощью кнопки OPTION

Нажмите кнопку **OPTION** для отображения настроек меню пользователя на телевизоре. В меню выберите требуемую функцию. Любую требуемую функцию можно легко найти и использовать.

### Повторное воспроизведение (Repeat)

([стр. 72](#))

### Воспроизведение треков в случайном порядке (Random)

([стр. 72](#))

## Кнопки управления Spotify

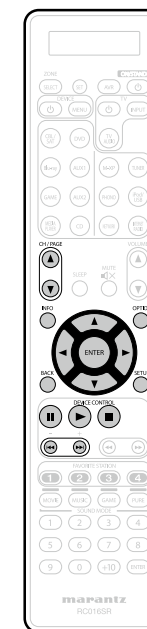

Кнопки управления	Функции
<b>CH/PAGE ▲▼</b>	Поиск на странице
<b>INFO</b>	Отображение такой информации как название источника входного сигнала, уровень громкости и режим звучания
<b>OPTION</b>	Повторить / Случайно
<b>Δ▽◁▷</b>	Управление курсором / Автоматический поиск (метка Δ▽)
<b>ENTER</b> (Нажать и отпустить)	Ввод
<b>ENTER</b> (Нажать и удерживать)	Остановка
<b>BACK</b>	Возврат
<b>SETUP</b>	Меню настроек
<b>II</b>	Пауза
<b>▶</b>	Воспроизведение
<b>■</b>	Остановка
<b>◀◀ ▶▶</b>	Автоматический поиск (метка)

## Удобные функции

Здесь объясняется, как пользоваться удобными функциями для сетевых устройств и USB-устройств. Названия интернет-ресурсов под описанием каждой функции показывают ресурсы, поддерживающие эти функции.

❑ Поиск с помощью ключевых слов (Text Search) (👉 [стр. 71](#))

❑ Повторное воспроизведение (Repeat) (👉 [стр. 72](#))

❑ Воспроизведение треков в случайном порядке (Random) (👉 [стр. 72](#))

❑ Функция “Предпочтения” (👉 [стр. 73](#))

❑ Прослушивание музыки на фоне понравившегося изображения в режиме (Picture View) (👉 [стр. 74](#))

❑ Последовательное воспроизведение фотографий (Slideshow) (👉 [стр. 74](#))

## Поиск с помощью ключевых слов (Text Search)

USB Internet Radio Media Server

**1** При воспроизведении контента, нажмите кнопку **OPTION**.

Выводится меню настроек.

**2** С помощью кнопки  $\Delta/\nabla$  выберите пункт “Text Search”, затем нажмите кнопку **ENTER**.

Выводится меню ввода с клавиатуры.

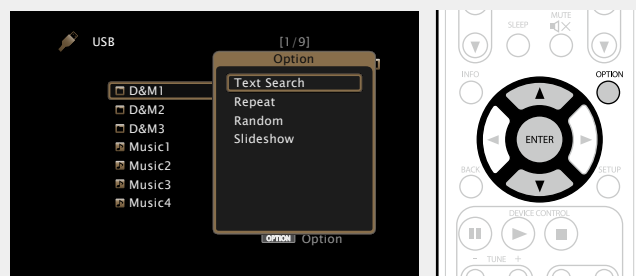

**3** Введите первые символы интернет радиостанции, которую хотите найти и нажмите кнопку **OK**.

• Сведения о вводе символов см. в разделе [стр. 107](#).



Функция “Text Search” служит для поиска интернет-радиостанций или файлов, которые начинаются с указанного в отображаемом списке символа.

### ПРИМЕЧАНИЕ

Для некоторых списков функция “Text Search” может не работать.

❑ Воспроизведение контента, найденного в результате поиска

С помощью кнопок  $\Delta/\nabla$  выберите элемент, который нужно воспроизвести, и нажмите кнопку **ENTER** или  $\triangleright$ .

Начнется воспроизведение.

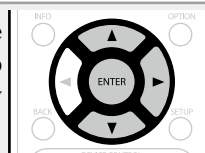

## Повторное воспроизведение (Repeat)

USB Media Server Spotify

### 1 При воспроизведении контента, нажмите кнопку **OPTION**.

Выводится меню действий.

### 2 С помощью кнопки $\Delta/\nabla$ выберите пункт “Repeat”, а затем нажмите кнопку **ENTER**.

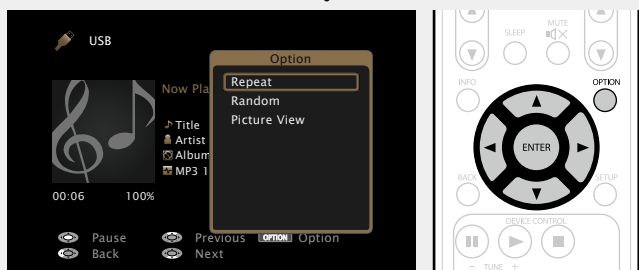

### 3 С помощью кнопок $\triangleleft/\triangleright$ выберите режим повторного воспроизведения.

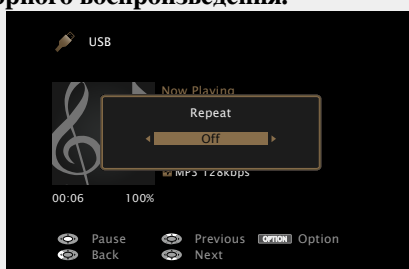

- При каждом нажатии кнопки  $\triangleleft/\triangleright$  значение изменяется в следующем порядке:



- Off** Режим повторного воспроизведения выключен.
- One** Включено повторное воспроизведение файла.
- All** Включено повторное воспроизведение файлов в папке.

### 4 Нажмите кнопку **ENTER**.

На дисплее снова отображается меню экрана воспроизведения.

## Воспроизведение треков в случайном порядке (Random)

USB Media Server Spotify

### 1 При воспроизведении контента, нажмите кнопку **OPTION**.

Выводится меню действий.

### 2 С помощью кнопки $\Delta/\nabla$ выберите пункт “Random”, а затем нажмите кнопку **ENTER**.

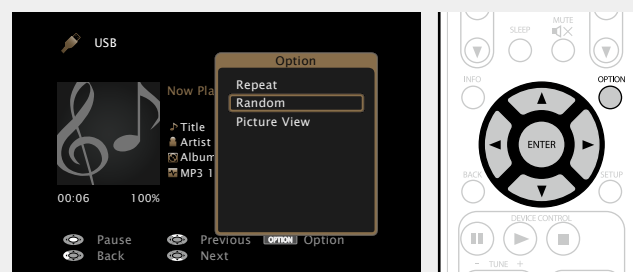

### 3 С помощью кнопок $\triangleleft/\triangleright$ выберите режим воспроизведения в случайном порядке.

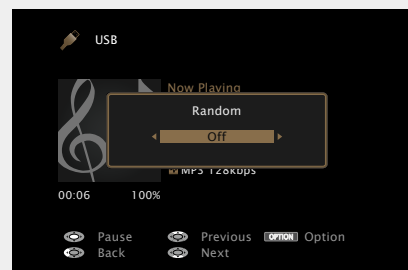

- При каждом нажатии кнопки  $\triangleleft/\triangleright$  значение изменяется в в следующем порядке:



- Off** Воспроизведение в случайном порядке отключено.
- On** Воспроизведение в случайном порядке включено.

### 4 Нажмите кнопку **ENTER**.

На дисплее снова отображается меню экрана воспроизведения.



В режиме воспроизведения в случайном порядке, каждый раз при окончании трека из всех треков случайным образом выбирается новый трек для воспроизведения. Из этого следует, что последовательно может проигрываться один и тот же трек.

## Функция “Предпочтения”

Существует два способа добавления элементов в предпочтения:

- ① Добавление в предпочтения из меню действий
- ② Кнопка добавить в **FAVORITE STATION**

### ❑ Добавление в предпочтения из меню действий (Favorite Memory)

**Internet Radio**   **Media Server**

В предпочтения можно добавить до 100 объектов для любых ресурсов (интернет-радио и медиасервер).

### 1 При воспроизведении контента, нажмите кнопку **OPTION**.

Выводится меню действий.

### 2 С помощью кнопки $\Delta \nabla$ выберите пункт “Favorite Memory”, затем нажмите кнопку **ENTER**.

Появится сообщение “Favorite added” и текущий контент будет добавлен в предпочтения.

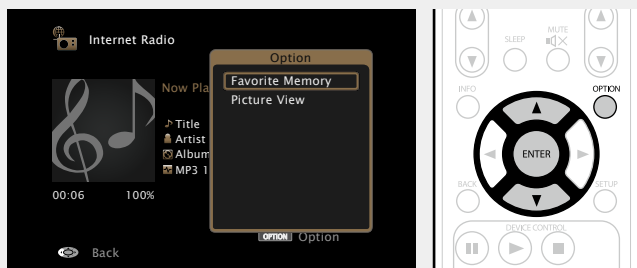

- По завершении процедуры, происходит возврат в исходный экран воспроизведения.

## Воспроизведение содержимого из “Favorite Memory”

### 1 Нажмите кнопку **NETWORK**.

### 2 С помощью кнопок $\Delta \nabla \triangleleft \triangleright$ выберите пункт “Favorites”, затем нажмите кнопку **ENTER**.

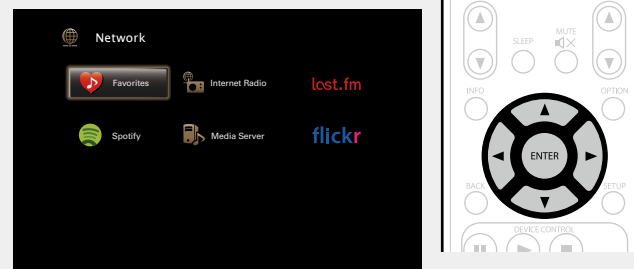

### 3 С помощью кнопок $\Delta \nabla$ выберите элемент, который нужно воспроизвести, и нажмите кнопку **ENTER** или $\triangleright$ .

Начнется воспроизведение.

### ❑ Кнопка добавить к **FAVORITE STATION**

Можно добавить до четырех типов контента.

#### ПРИМЕЧАНИЕ

- Обратите внимание, что в случае если Вы привязываете новый контент к номеру, который уже содержит какой-либо контент, более старый контент будет удален.
- При следующих действиях база данных на медиасервере обновляется, что может сделать добавленные музыкальные файлы непригодными для воспроизведения.
  - при выходе из программы медиасервера и ее последующем перезапуске;
  - при удалении и добавлении файлов на медиасервер.

### Во время воспроизведения контента, нажмите и удерживайте одну из кнопок **FAVORITE STATION 1 – 4** более 3 секунд.

Контент будет привязан к нажатой кнопке.



Контент, который можно привязать к кнопке **FAVORITE STATION** различается в зависимости от источника воспроизведения.

Источник воспроизведения	Контент, который можно привязать
<b>FM</b>	Источник воспроизведения/ Радиостанция
<b>Internet Radio</b>	Источник воспроизведения/ Интернет-радиостанция
<b>Media Server</b>	Источник воспроизведения/ Трек
<b>Last.fm</b>	Источник входного сигнала
<b>Flickr</b>	Источник входного сигнала
<b>Spotify</b>	Источник входного сигнала
<b>Favorites</b>	Источник входного сигнала

## Воспроизведение контента, привязанного к кнопке **FAVORITE STATION**

Контент можно легко воспроизвести, нажав кнопку **FAVORITE STATION**.

### Нажмите одну из кнопок **FAVORITE STATION 1 – 4**, к которой привязан контент.

Начнется воспроизведение.



При нажатии кнопки **FAVORITE STATION 1 – 4** режим управления усилителем AMP включается автоматически.

## Удаление контента, добавленного в предпочтения (Remove Favorites)

**1** Нажмите кнопку **NETWORK**.

**2** С помощью кнопок  $\Delta \nabla \triangleleft \triangleright$  выберите пункт “Favorites”, затем нажмите кнопку **ENTER**.

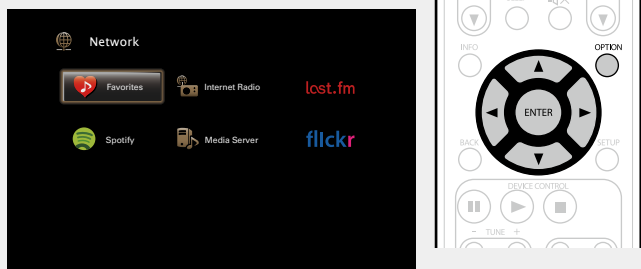

**3** С помощью кнопок  $\Delta \nabla$  выберите контент, который хотите удалить из предпочтений, и нажмите кнопку **OPTION**. Выводится меню действий.

**4** С помощью кнопки  $\Delta \nabla$  выберите пункт “Remove Favorites”, а затем нажмите кнопку **ENTER**. Появится сообщение “Favorite removed” и текущий контент будет удален из предпочтений.



- По завершении процедуры, происходит возврат в исходный экран.

## Прослушивание музыки на фоне понравившегося изображения в режиме (Picture View)

**USB** **Internet Radio** **Media Server**

**1** Откройте файл с изображением (☞ [стр. 64](#)).

**2** Включите музыкальный файл или интернет-радиостанцию (☞ [стр. 56, 61](#)).

**3** Нажмите кнопку **OPTION**. Выводится меню действий.

**4** С помощью кнопки  $\Delta \nabla$  выберите пункт “Picture View”, а затем нажмите кнопку **ENTER**. Меню настроек исчезнет и на экране появится изображение, которое Вы открывали.

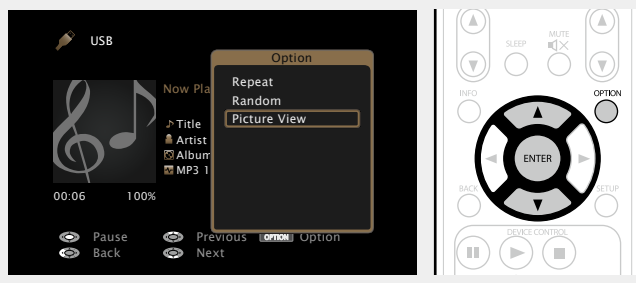

## Последовательное воспроизведение фотографий (Slideshow)

Можно воспроизводить фотографии (JPEG) с устройств USB или медиасервера, а также изображения с сайта Flickr в режиме слайд-шоу. Можно также настроить время показа изображений.

**USB** **Media Server** **Flickr**

**1** Воспроизведите фотографию и нажмите **OPTION**. Выводится меню действий.

**2** С помощью кнопки  $\Delta \nabla$  выберите пункт “Slideshow”, а затем нажмите кнопку **ENTER**.

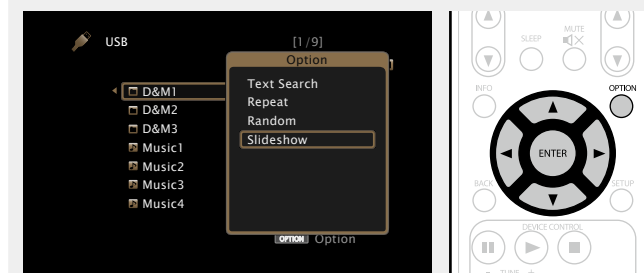

**3** С помощью кнопок  $\triangleleft \triangleright$  отрегулируйте время показа.

- При каждом нажатии кнопки  $\triangleleft \triangleright$  значение изменяется в следующем порядке:

Off  $\longleftrightarrow$  5s  $\longleftrightarrow$  10s  $\longleftrightarrow$  15s  $\longleftrightarrow$  60s  $\longleftrightarrow$  30s  $\longleftrightarrow$  20s  $\longleftarrow$

**Off** При воспроизведении презентации.

**5s – 60s** Определяет время отображения одного изображения при воспроизведении презентации.

**4** Нажмите кнопку **ENTER**. Изображения выводятся на телеэкран в режиме слайд-шоу.



Данное устройство воспроизводит файлы изображений (JPEG) в том виде, в котором они хранятся в папке.

## Функция AirPlay

Получайте удовольствие от музыки с качественным звуком из своей библиотеки iTunes в любом месте у себя дома. Воспользуйтесь приложением дистанционного управления Apple Remote app\* для iPhone, iPod touch и iPad, чтобы управлять iTunes из любого места в Вашем доме.

\* Доступно для бесплатной загрузки на сайте App Store.

### ❑ Пересылка потоковых музыкальных данных, хранящихся в iPhone, iPod touch или iPad, непосредственно в устройство

При обновлении операционной системы iPhone/iPod touch/iPad до iOS 4.2.1 или более новой версии появляется возможность направления потока музыкальных данных из iPhone/iPod touch/iPad непосредственно в данное устройство.

#### 1 Настройка Wi-Fi соединения для iPhone, iPod touch, или iPad.

• Подробнее см. в руководстве пользователя к устройству.

#### 2 Включите iPhone, iPod touch или запустите воспроизведение музыки на iPad или приложение на iPod.

 отображается на экране iPhone, iPod touch или iPad.

#### 3 Щелкните значок AirPlay .

#### 4 Выберите акустическую систему, которой собираетесь воспользоваться.

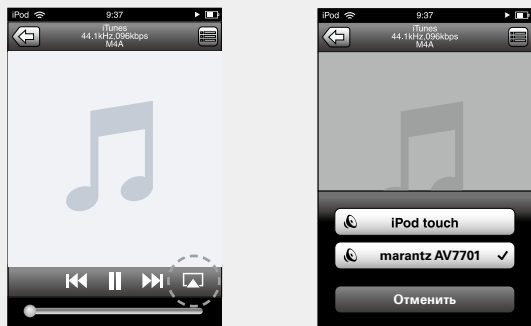

#### ПРИМЕЧАНИЕ

При воспроизведении с помощью функции AirPlay звук выводится с громкостью, настроенной на iPhone, iPod touch, iPad или в iTunes. До начала воспроизведения вам необходимо снизить громкость iPhone, iPod touch, iPad или iTunes, а затем настроить ее на нужный уровень.

### ❑ Воспроизведение музыки с iTunes на этом устройстве

#### 1 Установите приложение iTunes 10 или более новую версию на персональный компьютер Mac или Windows, который подключен к той же самой сети, что и данное устройство.

#### 2 Включите данное устройство. Установите на устройстве "IP Control" ([стр. 131](#)) в положение "Always On".

#### ПРИМЕЧАНИЕ

При установке режима "IP Control" в положение "Always On" устройство потребляет больше электроэнергии, чем в обычном режиме ожидания.

#### 3 Запустите iTunes и щелкните значок AirPlay , который выводится в правой нижней части окна, и выберите в перечне данное устройство.



#### 4 Выберите композицию и щелкните на значке воспроизведения в окне iTunes.

Музыка будет пересылаться в данное устройство в виде потока данных.

### Выбор нескольких громкоговорителей (устройств)

Песни с iTunes можно воспроизводить на бытовых громкоговорителях (устройствах), совместимых с AirPlay, а не только на громкоговорителях данного устройства.

#### 1 Щелкните значок AirPlay и выберите в списке пункт "Несколько аудиосистем".

#### 2 Проверьте акустические системы, которыми собираетесь воспользоваться.



## ❑ Выполнение операций воспроизведения iTunes с пульта ДУ данного устройства

С помощью пульта ДУ данного устройства можно выполнять операции воспроизведения, приостановки и автоматического поиска (по меткам) для песен iTunes.

### 1 Выберите пункт “Редактировать” – “Предпочтения...” в меню.

### 2 В окне настройки iTunes выберите пункт “Устройства”.

### 3 Выберите “Разрешить iTunes управление от удаленных акустических систем”, затем щелкните “ОК”.

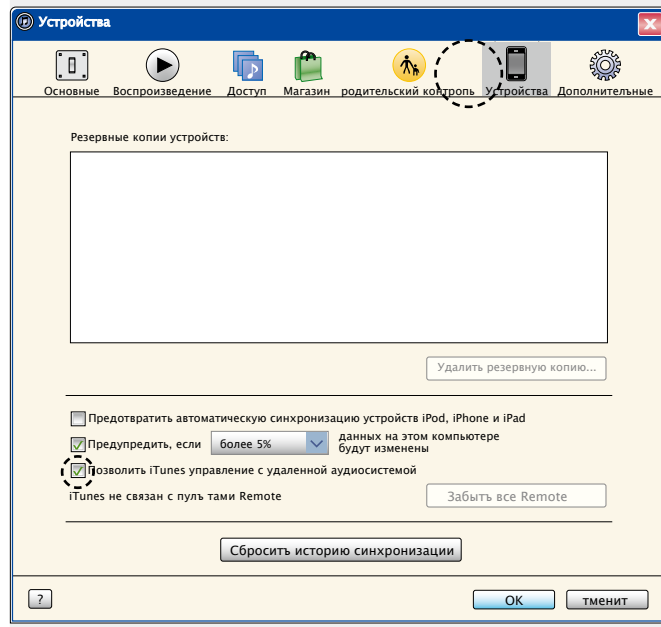

Во время действия режима AirPlay в меню отображается значок .

Когда начнется воспроизведение AirPlay, источник входного сигнала переключится на “NETWORK”.

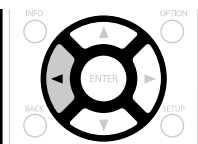

Остановить воспроизведение AirPlay можно нажатием кнопки < или выбором другого источника сигнала.

Чтобы одновременно видеть название композиции и имя исполнителя, нажмите кнопку **STATUS** на основном блоке.

Подробнее об использовании приложения iTunes см. также программную подсказку iTunes.

Вид экрана может быть разным в зависимости от версий операционной системы и программного обеспечения.



Данное устройство поддерживает различные виды объемного и стереозвучания.

Многоканальные форматы звука приняты многими производителями, и используются в дисках Blu-ray и DVD, а также в цифровом радиовещании и распространяемых посредством интернета фильмах и музыке.

Данное изделие поддерживает почти все многоканальные форматы звука. Также поддерживаются звуковые форматы воспроизведения объемного звучания, такие как 2-х канальный стерео звук.

Устройство автоматически генерирует список всех режимов прослушивания, основываясь на формате входящего звука и текущих настройках акустической системы, и затем отображает этот список на экране. Поэтому Вы можете правильно выбрать режим воспроизведения объемного звучания, даже если Вы не знаете, какой режима прослушивания подобрать. Попробуйте разные режимы воспроизведения объемного звучания и выберите наиболее понравившийся.

**[Пример]** Нажатие и удержание кнопки **MOVIE**

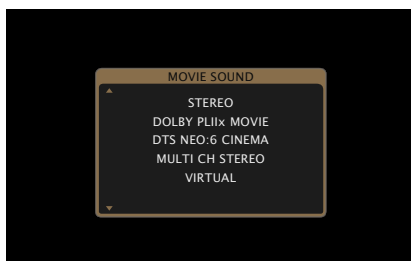

В отображаемых режимах прослушивания есть режим воспроизведения 2-х канального стерео звука.



Дополнительные сведения о звуковых форматах, использованных на диске, см. на упаковке диска.

## Выбор режима прослушивания

**1** Включите воспроизведение выбранного устройства (☞ [стр. 37 – 69](#)).

**2** Нажмите и удерживайте кнопку **MOVIE**, **MUSIC** или **GAME**, выберите режим прослушивания.

Устройство автоматически генерирует и показывает список доступных режимов воспроизведения.

- Каждый раз при нажатии кнопки **MOVIE**, **MUSIC** или **GAME**, режим прослушивания переключается.

**MOVIE** Переключение в режим прослушивания, соответствующий просмотру кинофильмов или телепередач.

**MUSIC** Переключение в режим прослушивания, соответствующий прослушиванию музыки.

**GAME** Переключение в режим прослушивания, соответствующий играм.

- Если выбрать режим **MOVIE**, **MUSIC** или **GAME**, будет показан список режимов прослушивания для выбора. При каждом нажатии кнопки **MOVIE**, **MUSIC** или **GAME** изменяется режим прослушивания.

- Независимо от того, отображается ли список, для выбора режима прослушивания также можно использовать кнопку  $\Delta \nabla$ .



- Кнопки **MOVIE**, **MUSIC**, или **GAME** запоминают последний выбранный режим прослушивания. При нажатии на кнопку **MOVIE**, **MUSIC**, или **GAME** включается тот же режим прослушивания, что был использован ранее.
- Если проигрываемый контент не поддерживает выбранный ранее режим прослушивания, то автоматически назначается наиболее распространенный режим для данного контента.
- Его также можно настроить путем нажатия кнопки **MOVIE**, **MUSIC**, или **GAME** на устройстве.

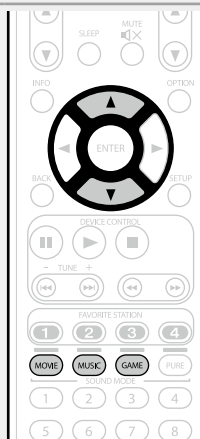

## Прямое воспроизведение

Звуковой сигнал, записанный для источника, воспроизводится “как есть”.

**1** Включите воспроизведение с выбранного устройства (☞ [стр. 37 – 69](#)).



**2** Нажмите кнопку **PURE**, чтобы выбрать “DIRECT”. Начнется прямое воспроизведение.

## Чистое прямое воспроизведение

Этот режим предназначен для выполнения воспроизведения более высокого качества, по сравнению с режимом воспроизведения “DIRECT”. Отключите дисплей усилителя для остановки аналоговой видеосхемы. Этот режим позволит сократить источник шумов, влияющих на качество звучания.

**1** Включите воспроизведение с выбранного устройства (☞ [стр. 37 – 69](#)).



**2** Нажмите кнопку **PURE**, чтобы выбрать “PURE DIRECT On”.

На основном устройстве будет включен индикатор PURE DIRECT. Дисплей потемнеет, и начнется чистое прямое воспроизведение.



- В режиме прослушивания DIRECT и PURE DIRECT невозможна настройка следующих позиций:

- Tone (☞ [стр. 110](#))
- MultEQ® XT (☞ [стр. 112](#))
- Dynamic EQ (☞ [стр. 113](#))
- Dynamic Volume (☞ [стр. 113](#))
- M-DAX (☞ [стр. 111](#))

- Этот режим также можно настроить путем нажатия кнопки **PURE DIRECT** на устройстве.

### ПРИМЕЧАНИЕ

- Видеосигналы выводятся только при воспроизведении сигналов HDMI в режиме PURE DIRECT.
- В режиме PURE DIRECT экранное меню не отображается.
- В режиме PURE DIRECT дисплей отключается как при отсутствии электроэнергии.

## Автоматическое воспроизведение объемного звучания

Этот режим определяет тип входного цифрового сигнала и автоматически выбирает соответствующий режим для воспроизведения.

**1** Включите воспроизведение с выбранного устройства (☞ [стр. 37 – 69](#)).

**2** Нажмите кнопку **PURE**, чтобы выбрать “AUTO”.

Начнется автоматическое воспроизведение объемного звучания.



Этот режим также можно настроить путем нажатия кнопки **PURE DIRECT** на устройстве.

## Режим прослушивания

- Перечисленные ниже режимы прослушивания могут выбираться с помощью кнопок **MOVIE**, **MUSIC**, **GAME**, и **PURE**.
- Отрегулируйте эффект звукового поля с помощью меню “Surround Parameter” (☞ [стр. 109](#)), чтобы получить свой любимый звуковой режим.

Кнопка управления	Входной сигнал	Режим прослушивания
MOVIE	2-канальный *1	STEREO
		AUTO *2
		DOLBY PLIIx Movie *3
		DOLBY PLII Movie *3 /
		DOLBY PLII Movie A-DSX *5
		DOLBY Pro Logic *3 /
		DOLBY Pro Logic A-DSX *5
		DTS NEO:6 Cinema *3 /
		DTS NEO:6 Cinema A-DSX *5
		DOLBY PLIIz Height *3
		MULTI CH STEREO
		VIRTUAL
	Многоканальный *4	STEREO
		AUTO *2
	Dolby Digital	DOLBY DIGITAL /
		DOLBY DIGITAL A-DSX *5
		DOLBY DIGITAL EX
	Dolby TrueHD	DOLBY DIGITAL + PLIIx Movie
		DOLBY DIGITAL + PLIIz
		DOLBY TrueHD /
	Dolby Digital Plus	DOLBY TrueHD A-DSX *5
		DOLBY TrueHD + EX
		DOLBY TrueHD + PLIIx Movie
	Dolby Digital Plus	DOLBY TrueHD + PLIIz
DOLBY DIGITAL Plus /		
DOLBY DIGITAL Plus A-DSX *5		
DTS	DOLBY DIGITAL Plus + EX	
	DOLBY DIGITAL Plus + PLIIx Movie	
	DOLBY DIGITAL Plus + PLIIz	
	DTS SURROUND /	
	DTS SURROUND A-DSX *5	
	DTS ES DSCRT 6.1	
DTS ES MTRX 6.1		
DTS 96/24		
DTS + NEO:6		
DTS + PLIIx Movie		
DTS + PLIIz		

Кнопка управления	Входной сигнал	Режим прослушивания
MOVIE	DTS-HD / DTS Express	DTS-HD HI RES /
		DTS-HD HI RES A-DSX *5
		DTS-HD MSTR /
		DTS-HD MSTR A-DSX *5
		DTS Express /
		DTS Express A-DSX *5
	PCM/DSD многоканальный	DTS-HD + NEO:6
		DTS-HD + PLIIx Movie
		DTS-HD + PLIIz
		MULTI CH IN /
		MULTI CH IN A-DSX *5
		MULTI CH IN 7.1
	Многоканальный *4	MULTI IN + Dolby EX
		MULTI IN + PLIIx Movie
		MULTI IN + PLIIz
		MULTI CH STEREO
		VIRTUAL

- \*1 2-канальный включает также аналоговый вход
- \*2 В режиме AUTO для воспроизведения используется режим, совместимый со входным сигналом.
- \*3 Данный режим воспроизводит 2-канальный источник сигнала в режиме 5.1 или 7.1 каналов. Этот режим нельзя выбрать, если используются наушники или только фронтальные громкоговорители.
- \*4 Некоторые из режимов прослушивания нельзя выбрать из-за формата звука или количества каналов входного сигнала. Подробные сведения см. в разделе “Типы входных сигналов и соответствующие режимы воспроизведения звука” (☞ [стр. 161](#)).
- \*5 Эти режимы позволяют добавить новый канал к 5.1-канальному звучанию с использованием обработки Audyssey DSX® (☞ [стр. 113](#)). Если в Audyssey DSX® (☞ [стр. 113](#)) выбрано “Heights”, в воспроизведение добавляется фронтальный верхний канал. Если в “Wides”, в воспроизведение добавляется фронтальный широтный канал.

Кнопка управления	Входной сигнал	Режим прослушивания
MUSIC	2-канальный *1	STEREO
		AUTO *2
		DOLBY PLIIx Music *3
		DOLBY PLII Music *3 /
		DOLBY PLII Music A-DSX *5
		DTS NEO:6 Music *3 /
		DTS NEO:6 Music A-DSX *5
		DOLBY PLIIz Height *3
	MULTI CH STEREO	
	VIRTUAL	
	Многоканальный *4	STEREO
		AUTO *2
	Dolby Digital	DOLBY DIGITAL /
		DOLBY DIGITAL A-DSX *5
		DOLBY DIGITAL EX
		DOLBY DIGITAL + PLIIx Music
	Dolby TrueHD	DOLBY DIGITAL + PLIIz
		DOLBY TrueHD /
		DOLBY TrueHD A-DSX *5
		DOLBY TrueHD + EX
	Dolby Digital Plus	DOLBY TrueHD + PLIIx Music
		DOLBY TrueHD + PLIIz
		DOLBY DIGITAL Plus /
		DOLBY DIGITAL Plus A-DSX *5
	DTS	DOLBY DIGITAL Plus + EX
		DOLBY DIGITAL Plus + PLIIx Music
		DOLBY DIGITAL Plus + PLIIz
DTS SURROUND /		
DTS SURROUND A-DSX *5		
DTS ES DSCRT 6.1		
DTS ES MTRX 6.1		
DTS 96/24		
DTS + NEO:6		
DTS + PLIIx Music		
DTS + PLIIz		

Кнопка управления	Входной сигнал	Режим прослушивания
MUSIC	DTS-HD / DTS Express	DTS-HD HI RES /
		DTS-HD HI RES A-DSX *5
		DTS-HD MSTR /
		DTS-HD MSTR A-DSX *5
		DTS Express /
		DTS Express A-DSX *5
		DTS-HD + NEO:6
		DTS-HD + PLIIx Music
	PCM/DSD многоканальный	DTS-HD + PLIIz
		MULTI CH IN /
		MULTI CH IN A-DSX *5
		MULTI CH IN 7.1
	Многоканальный *4	MULTI IN + Dolby EX
		MULTI IN + PLIIx Music
	MULTI IN + PLIIz	
	MULTI CH STEREO	
	VIRTUAL	

- \*1 2-канальный включает также аналоговый вход
- \*2 В режиме AUTO для воспроизведения используется режим, совместимый со входным сигналом.
- \*3 Данный режим воспроизводит 2-канальный источник сигнала в режиме 5.1 или 7.1 каналов. Этот режим нельзя выбрать, если используются наушники или только фронтальные громкоговорители.
- \*4 Некоторые из режимов прослушивания нельзя выбрать из-за формата звука или количества каналов входного сигнала. Подробные сведения см. в разделе "Типы входных сигналов и соответствующие режимы воспроизведения звука" (стр. 161).
- \*5 Эти режимы позволяют добавить новый канал к 5.1-канальному звучанию с использованием обработки Audyssey DSX® (стр. 113). Если в Audyssey DSX® (стр. 113) выбрано "Heights", в воспроизведение добавляется фронтальный верхний канал. Если в "Wides", в воспроизведение добавляется фронтальный широтный канал.

Кнопка управления	Входной сигнал	Режим прослушивания	
GAME	2-канальный *1	STEREO	
		AUTO *2	
		DOLBY PLIIx Game *3	
		DOLBY PLII Game *3 / DOLBY PLII Game A-DSX *5	
		DOLBY PLIIz Height *3	
		MULTI CH STEREO	
		VIRTUAL	
	Многоканальный *4	STEREO	STEREO
			AUTO *2
		Dolby Digital	DOLBY DIGITAL / DOLBY DIGITAL A-DSX *5
			DOLBY DIGITAL EX DOLBY DIGITAL + PLIIz
		Dolby TrueHD	DOLBY TrueHD / DOLBY TrueHD A-DSX *5
			DOLBY TrueHD + EX DOLBY TrueHD + PLIIz
			DOLBY DIGITAL Plus / DOLBY DIGITAL Plus A-DSX *5
		Dolby Digital Plus	DOLBY DIGITAL Plus + EX DOLBY DIGITAL Plus + PLIIz
			DTS
		DTS ES DSCRT 6.1	
		DTS ES MTRX 6.1	
		DTS 96/24	
		DTS + NEO:6 DTS + PLIIz	
		DTS-HD / DTS Express	DTS-HD HI RES / DTS-HD HI RES A-DSX *5
			DTS-HD MSTR / DTS-HD MSTR A-DSX *5
			DTS Express / DTS Express A-DSX *5
DTS-HD + NEO:6 DTS-HD + PLIIz			
PCM/DSD многоканальный	MULTI CH IN / MULTI CH IN A-DSX *5		
	MULTI CH IN 7.1		
	MULTI IN + Dolby EX		
	MULTI IN + PLIIz		
	MULTI CH STEREO VIRTUAL		

Кнопка управления	Входной сигнал	Режим прослушивания
PURE	All	DIRECT PURE DIRECT AUTO *2

- \*1 2 канальный включает также аналоговый вход
- \*2 В режиме AUTO для воспроизведения используется режим, совместимый со входным сигналом.
- \*3 Данный режим воспроизводит 2-канальный источник сигнала в режиме 5.1 или 7.1 каналов. Этот режим нельзя выбрать, если используются наушники или только фронтальные громкоговорители.
- \*4 Некоторые из режимов прослушивания нельзя выбрать из-за формата звука или количества каналов входного сигнала. Подробные сведения см. в разделе "Типы входных сигналов и соответствующие режимы воспроизведения звука" (стр. 161).
- \*5 Эти режимы позволяют добавить новый канал к 5.1 каналному звучанию с использованием обработки Audyssey DSX® (стр. 113). Если в Audyssey DSX® (стр. 113) выбрано "Heights", в воспроизведение добавляется фронтальный верхний канал. Если в "Wides", в воспроизведение добавляется фронтальный широтный канал.

### Вид телеэкрана или дисплея

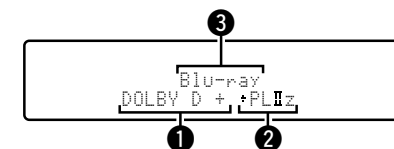

- 1 Здесь выводится используемый декодер.
  - Декодер DOLBY DIGITAL Plus отображается как "DOLBY D +".
- 2 Здесь выводится декодер, который формирует выходной звуковой сигнал тыловых громкоговорителей.
  - "+ PLIIz" указывает на фронтальный верхний звуковой сигнал от фронтальных верхних громкоговорителей.
- 3 Показывает название источника воспроизведения.

## □ Описание типов режимов прослушивания

### Режим прослушивания Dolby

Тип режима прослушивания	Описание
DOLBY PLIIx*1	<p>Данный режим может выбираться, когда декодер Dolby Pro Logic IIx используется для воспроизведения сигнала 2-канального источника в формате 6.1/7.1-канального объемного звука — включая тыловой панорамный канал.</p> <p>Путем добавления тылового панорамного канала достигается более сильное ощущение объемности в сравнении с Dolby Pro Logic II.</p> <p>Предусмотрено три режима воспроизведения: режим "Movie", который оптимизирован для воспроизведения фильмов, режим "Music", оптимизированный для воспроизведения музыки, и режим "Game", который оптимизирован для игр.</p>
DOLBY PLII	<p>Данный режим может выбираться, когда декодер Dolby Pro Logic II используется для воспроизведения сигнала 2-канального источника в формате 5.1-канального объемного звука с естественным, реалистичным ощущением.</p>
DOLBY Pro Logic	<p>Декодер DOLBY Pro Logic используется для воспроизведения сигнала 2-канального источника в формате 4.1-канального объемного звука (левый/ центральный/ правый/ панорамный моно).</p>
DOLBY PLIIz*2	<p>Данный режим может выбираться, когда декодер Dolby Pro Logic IIz используется для воспроизведения сигнала 2-канального источника в формате 7.1-канального объемного звука с добавлением фронтального верхнего канала.</p> <p>Путем добавления фронтального верхнего канала поднимается уровень вертикальной экспрессии, повышая трехмерность звучания.</p>
DOLBY DIGITAL	<p>Данный режим может выбираться при воспроизведении источников сигнала, записанных с применением Dolby Digital.</p>
DOLBY DIGITAL EX*1	<p>При использовании декодера Dolby Digital EX этот режим воспроизводит источник звука Dolby Digital в формате 6.1/7.1-канального объемного звука с добавлением тылового канала.</p> <p>При добавлении тылового канала объемного звучания усиливаются пространственная выразительность и локализации звука.</p>
DOLBY TrueHD	<p>Данный режим может выбираться при воспроизведении источников сигнала, записанных с применением Dolby TrueHD.</p>
DOLBY DIGITAL Plus	<p>Данный режим может выбираться при воспроизведении источников сигнала, записанных с применением Dolby Digital Plus.</p>

\*1 Этот режим можно выбрать, если параметр "Speaker Config." – "Surr. Back" не установлен в значение "None".

\*2 Этот режим можно выбрать, если параметр "Speaker Config." – "Front Height" не установлен в значение "None".

### Режимы прослушивания DTS

Тип режима прослушивания	Описание
DTS NEO:6	<p>Данный режим может выбираться, когда DTS NEO:6 используется для воспроизведения сигнала 2-канального источника в формате 6.1/7.1-канального объемного звука — включая тыловой панорамный канал.</p> <p>Предусмотрен режим "Cinema", который оптимизирован для воспроизведения фильмов, и режим "Music", который оптимизирован для воспроизведения музыки.</p>
DTS SURROUND	<p>Данный режим может выбираться при воспроизведении источников сигнала, записанных с применением DTS.</p>
DTS ES DSCRT6.1*	<p>Этот режим подходит для воспроизведения дисков, записанных в формате DTS-ES. Тыловой канал, добавленный с помощью метода дискретизации, воспроизводится как независимый канал.</p> <p>Поскольку все каналы являются независимыми, усиливается пространственная выразительность и локализации звука на 360 градусов.</p>
DTS ES MTRX6.1*	<p>Этот режим подходит для воспроизведения дисков, записанных в формате DTS-ES.</p> <p>Тыловой канал объемного звучания, добавленный в объемный левый и правый каналы матричным кодировщиком во время записи программным способом, декодируется матричным декодером данного устройства и воспроизводится во всех каналах (объемный левый, объемный правый, объемный тыловой).</p>
DTS 96/24	<p>Данный режим может выбираться при воспроизведении источников сигнала, записанных с применением DTS 96/24.</p>
DTS-HD	<p>Данный режим может выбираться при воспроизведении источников сигнала, записанных с применением DTS-HD.</p>
DTS Express	<p>Данный режим может выбираться при воспроизведении источников сигнала, записанных с применением DTS Express.</p>

\* Этот режим можно выбрать, если параметр "Speaker Config." – "Surr. Back" не установлен в значение "None".

### Многоканальный режим прослушивания PCM

Тип режима прослушивания	Описание
MULTI CH IN	<p>Данный режим может выбираться при воспроизведении многоканальных источников сигнала PCM.</p>

**Режим прослушивания Audyssey DSX**

Тип режима прослушивания	Описание
Audyssey DSX (A-DSX)*	В этом режиме можно создать воспроизведение новых каналов (фронтальных верхних и фронтальных широтных) в (A-DSX)* 5.1-канальных системах. Добавляя фронтальные широтные и фронтальные верхние каналы, можно добиться более естественного и трехмерного звучания.

\* Доступно для выбора при установке значения, отличного от "None", для параметров "Front Height" или "Front Wide", и при выборе значения, отличного от "None" для параметра "Center" в меню "Speaker Config." (☞ [стр. 127](#)).

**Первичный режим прослушивания**

Тип режима прослушивания	Описание
MULTI CH STEREO	Данный режим предназначен для воспроизведения стереофонического звука всеми громкоговорителями. Точно такой же звук, который исходит из фронтальных громкоговорителей (Л/П) воспроизводится с тем же самым уровнем панорамными громкоговорителями (Л/П) и тыловыми панорамными громкоговорителями (Л/П).
VIRTUAL	Данный режим предназначен для воспроизведения эффектов объемного звука с помощью только фронтальных громкоговорителей или головных телефонов.

**Режим прослушивания AUTO**

Тип режима прослушивания	Описание
AUTO	В этом режиме определяется тип входного цифрового сигнала например, Dolby Digital, Dolby TrueHD, Dolby Digital plus, DTS, DTS-HD, PCM (многоканальный), а затем режим воспроизведения автоматически переключается. Если входной сигнал является аналоговым или сигналом PCM (2-канальный), то используется стерео-воспроизведение.

**Режим прослушивания STEREO**

Тип режима прослушивания	Описание
STEREO	Это режим для воспроизведения в стереофоническом режиме. Возможна регулировка тембра. <ul style="list-style-type: none"> <li>• Звук выводится с фронтальных левого и правого громкоговорителей и сабвуфера.</li> <li>• Если на вход поступают многоканальные сигналы, они микшируются с понижением в 2-канальный звуковой сигнал и воспроизводятся.</li> </ul>







**Прямой режим прослушивания**

Тип режима прослушивания	Описание
DIRECT	Звуковой сигнал, записанный для источника, воспроизводится "как есть".
PURE DIRECT	Этот режим предназначен для выполнения воспроизведения более высокого качества, по сравнению с режимом воспроизведения DIRECT. Отключите дисплей усилителя для остановки аналоговой видеосхемы. Этот режим позволит сократить источник шумов, влияющих на качество звучания.

## Подробные указания

---

Здесь описываются режимы и операции, которые позволят Вам получить от устройства полную результативность.

- Установка/подключение громкоговорителей (расширенные возможности подключения)  [стр. 84](#)
- Подключения (расширенное подключение)  [стр. 90](#)
- Воспроизведение (подробные указания)  [стр. 92](#)
- Воспроизведение в ZONE2/ZONE3 (Отдельное помещение)  [стр. 100](#)
- Порядок выполнения подробных настроек  [стр. 103](#)
- Управление внешними устройствами с помощью пульта ДУ  [стр. 140](#)

# Установка/подключение громкоговорителей (расширенные возможности подключения)

## Процедура настройки акустической системы

Установка



Подключение (стр. 86)



Настройка акустической системы (стр. 88)

## Установка

Определите тип акустической системы исходя из количества колонок и установите колонки и сабвуфер в комнате. Здесь, на примере объясняется, как установить колонки.

Это устройство совместимо с Audyssey DSX® (стр. 166) и Dolby Pro Logic IIz (стр. 166), которое обеспечивает более широкое и более глубокое ощущение объемного звучания. При использовании Audyssey DSX®, установите фронтальные широтные и фронтальные верхние громкоговорители. При использовании Dolby Pro Logic IIz установите фронтальные верхние громкоговорители.



Ниже на рисунке показано, на какой высоте устанавливать каждую колонку. Высота указана приблизительно.

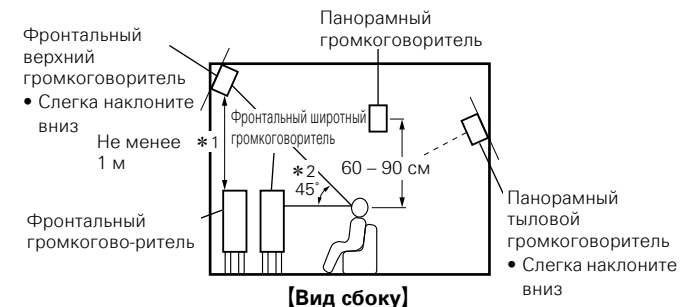

\*1 Рекомендуется для Dolby Pro Logic IIz

\*2 Рекомендуется для Audyssey DSX®

### ПРИМЕЧАНИЕ

Невозможно воспроизводить звук одновременно с панорамных тыловых, фронтальных верхних и фронтальных широтных громкоговорителей.



## Если установлена 7.1-канальная акустическая система с объемными тыловыми, верхними фронтальными и широтными фронтальными громкоговорителями

При использовании Audyssey DSX®, установите фронтальные широтные и фронтальные верхние громкоговорители.

При использовании Dolby Pro Logic IIz установите фронтальные верхние громкоговорители.

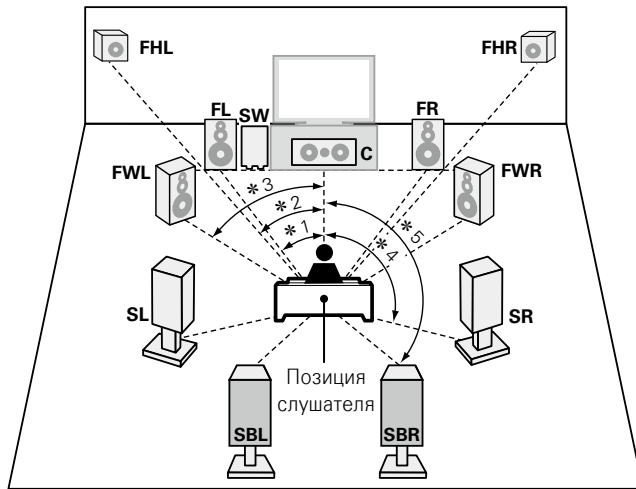

\*1 22° – 30° \*2 22° – 45° \*3 55° – 60°  
\*4 90° – 110° \*5 135° – 150°

### [Используемые сокращения]

<b>FL</b> Фронтальный громкоговоритель (Л)	<b>SBL</b> Тыловой панорамный громкоговоритель (Л)
<b>FR</b> Фронтальный громкоговоритель (П)	<b>SBR</b> Тыловой панорамный громкоговоритель (П)
<b>C</b> Центральный громкоговоритель	<b>FHL</b> Фронтальный высотный громкоговоритель (Л)
<b>SW</b> Сабвуфер	<b>FHR</b> Фронтальный высотный громкоговоритель (П)
<b>SL</b> Тыловой громкоговоритель (Л)	<b>FWL</b> Фронтальный широтный громкоговоритель (Л)
<b>SR</b> Тыловой громкоговоритель (П)	<b>FWR</b> Фронтальный широтный громкоговоритель (П)
<b>SB</b> Панорамный тыловой громкоговоритель	

## Установка 6.1-канальной акустической системы

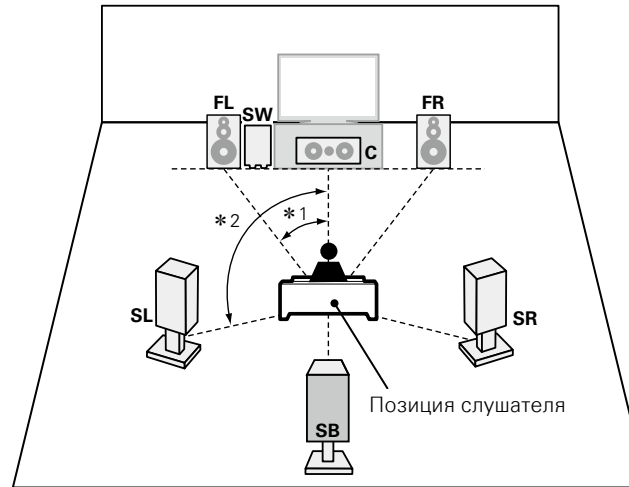

\*1 22° – 30° \*2 90° – 110°

## Установка 5.1-канальной акустической системы

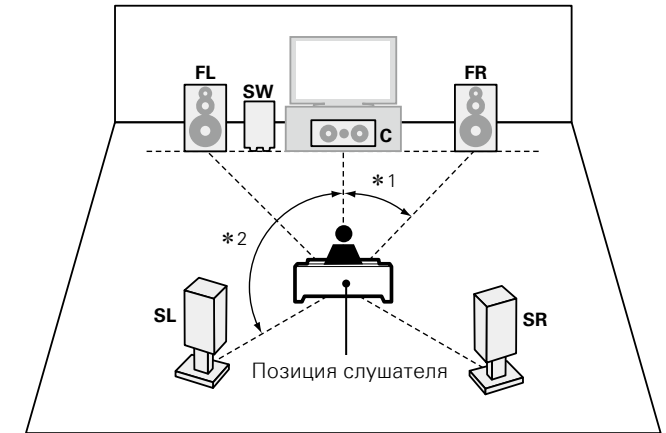

\*1 22° – 30° \*2 120°

## Подключение

### Примеры подключения к усилителям мощности marantz MM7055 и MM7025

#### Подключение в режиме 7.1 (акустическая система объемного звучания с использованием тыловых/фронтальных высотных/фронтальных широтных громкоговорителей)

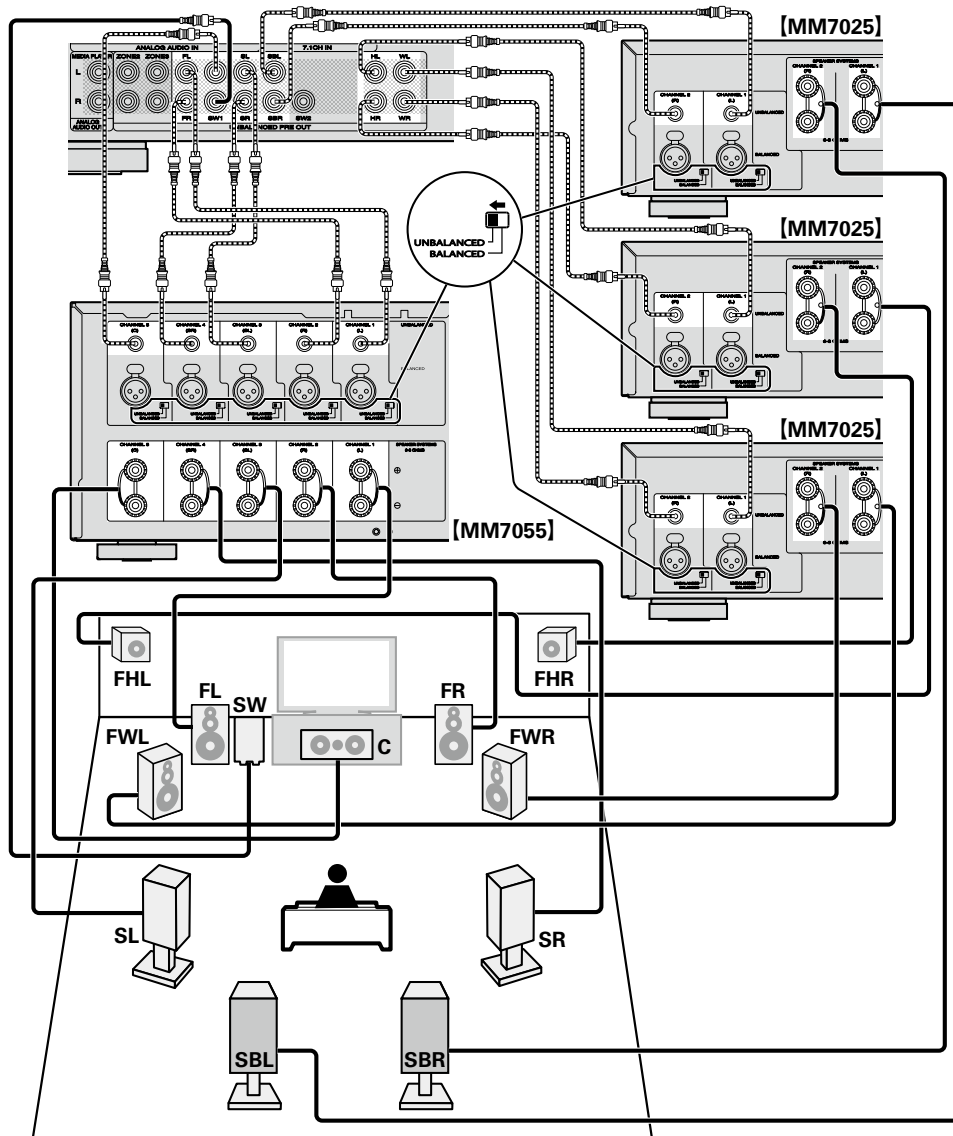

#### Подключение в режиме 6.1 (акустическая система объемного звучания с использованием тыловых громкоговорителей)

При использовании только одного панорамного тылового громкоговорителя подключите его к клеммам UNBALANCED или BALANCED PRE OUT SBL на усилителе мощности.

Указания по настройке громкоговорителей см в разделе "Установка 6.1-канальной акустической системы" ([стр. 85](#)).

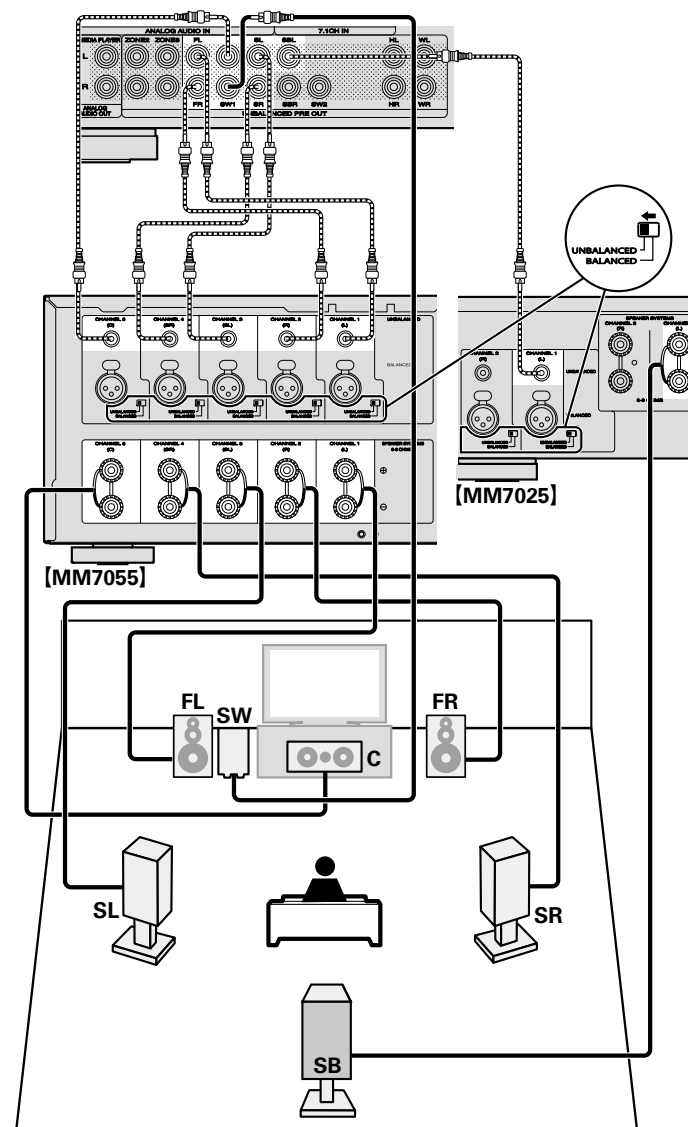

## 5.1-канальное соединение

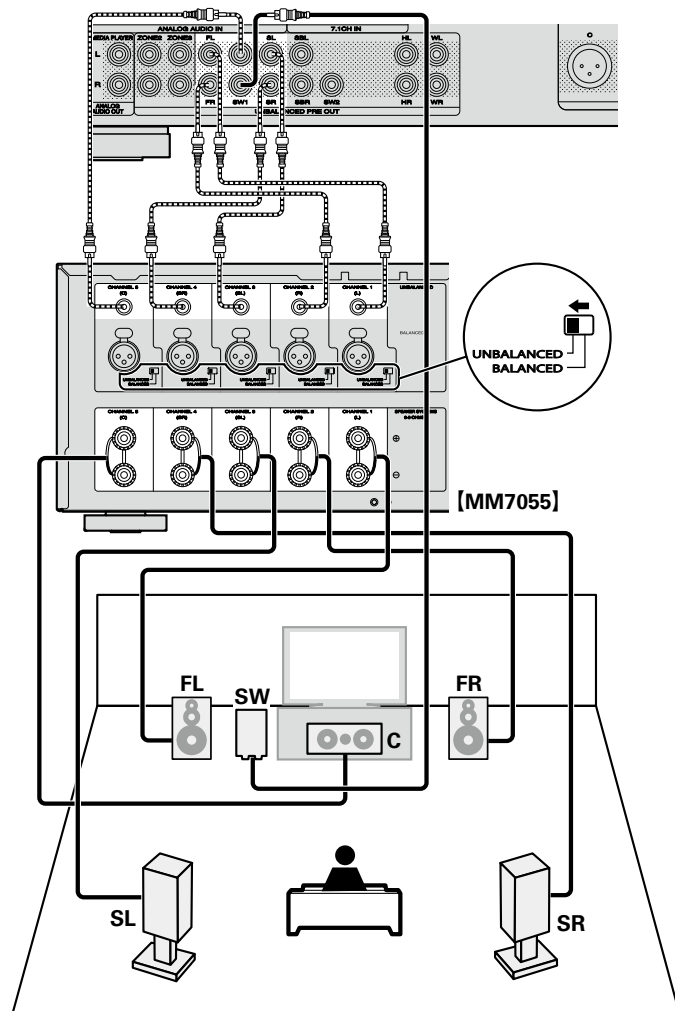

## 2.1-канальное соединение

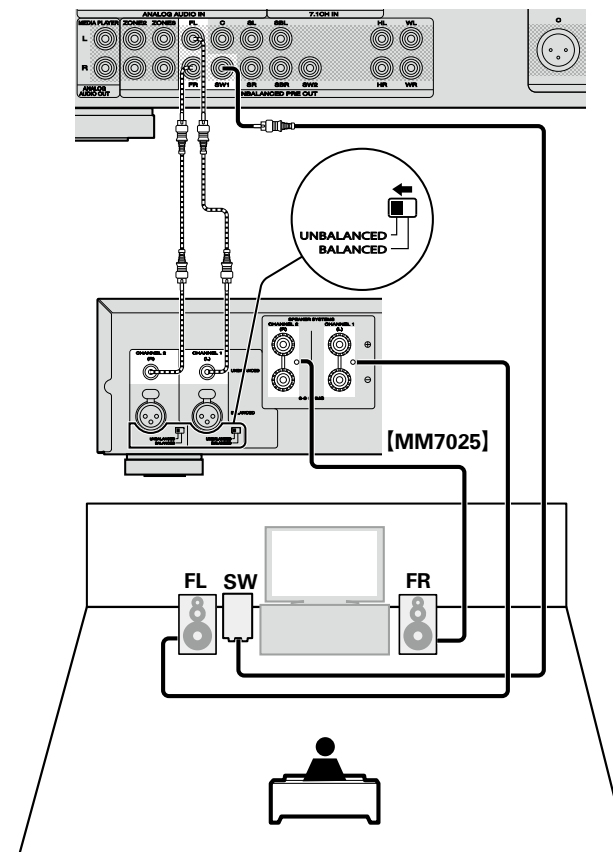

### Для подключения четырех сабвуферов

К устройству можно подключить четыре сабвуфера. Из каждой клеммы сабвуфера выходит тот же сигнал.

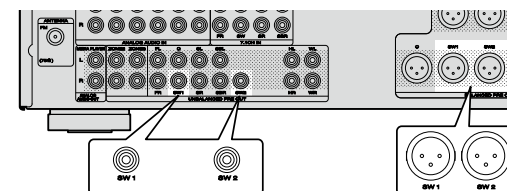

В этом разделе подробно описаны параметры для настройки Audyssey®.

Подключение преселектора, усилителя мощности и телевизора.

Перед измерением в ходе настройки Audyssey® можно настроить показанные ниже параметры.

- Настройка используемых каналов (выбор канала)

Если каналы, в использовании которых нет необходимости, настраиваются заранее, измерения для этих каналов пропускаются, а продолжительность измерения можно сократить. Кроме того, имеется возможность изменения количества тыловых панорамных громкоговорителей ([стр. 88](#) "Настройте выбор каналов "Channel Select").

## Выход аудиосигналов из каждой клеммы PRE OUT

Клемма	Канал PRE OUT						
	FL/FR	C	SW1/SW2	SL/SR	SBL/SBR	HL/HR	WL/WR
Клемма UNBALANCED PRE OUT	FL/FR	C	SW1/SW2	SL/SR	SBL/SBR	HL/HR	WL/WR
Клемма BALANCED PRE OUT	FL/FR	C	SW1/SW2	SL/SR	SBL/SBR	---	---
Выход аудиосигналов	Тыловой	Центральный	Сабвуфер 1/ сабвуфер 2	Панорамный	Тыловой панорамный	Фронтальный высотный	Фронтальный широтный

### 1 Настройте пульт ДУ

- Настройка режима зоны

Нажмите кнопку **ZONE SELECT** для установки параметра "MAIN".

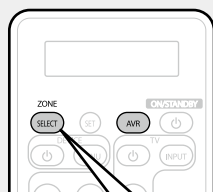

**Нажмите ZONE SELECT**

#### ПРИМЕЧАНИЕ

При использовании пульта дистанционного управления с зарегистрированными кодами предварительной настройки ([стр. 143](#)) нажмите **AVR**, чтобы переключить пульт дистанционного управления в режим AVR.

### 2 Подсоедините настроечный микрофон.

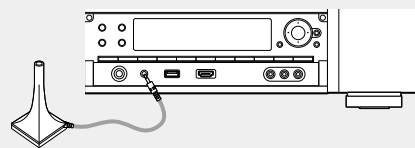
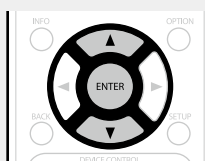

При подключении настроечного микрофона на экран выводится меню следующего вида:



### 3 Настройте выбор каналов "Channel Select"

С помощью кнопок  $\Delta$ / $\nabla$  выберите пункт "Channel Select" и нажмите кнопку **ENTER**.

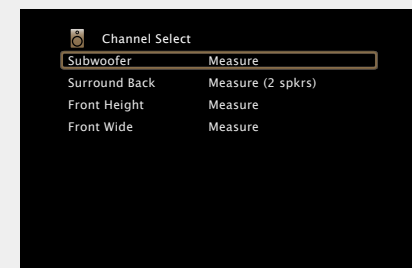

**4 С помощью кнопок  $\triangle$ / $\nabla$  выберите канал и нажмите кнопку ENTER.**

**Subwoofer** Выберите при отсутствии используемого сабвуфера. В этом случае перейдите к шагу 5.

**Surround Back** Выберите количество используемых панорамных тыловых громкоговорителей. В этом случае перейдите к шагу 6.

**Front Height** Выберите, если не используете фронтальные верхние громкоговорители. В этом случае перейдите к шагу 7.

**Front Wide** Выберите, если не используете фронтальные широтные громкоговорители. В этом случае перейдите к шагу 8.

**5 С помощью кнопок  $\triangleleft$ / $\triangleright$  выберите, будет ли замеряться канал сабвуфера, затем нажмите ENTER.**

**Measure** Выберите для замера канала сабвуфера.

**Skip** Выберите, чтобы не выполнять замер канала сабвуфера.

**6 С помощью кнопок  $\triangleleft$ / $\triangleright$  выберите, будет ли замеряться панорамный тыловой канал, затем нажмите ENTER.**

**Measure (2spkr)** Выберите для замера двух тыловых панорамных громкоговорителей.

**Measure (1spkr)** Выберите для замера одного тылового панорамного громкоговорителя.

**Skip** Выберите, чтобы не замерять тыловой панорамный громкоговоритель.

**7 С помощью кнопок  $\triangleleft$ / $\triangleright$  выберите, будет ли замеряться фронтальный высотный канал, затем нажмите ENTER.**

**Measure** Выберите для измерения фронтальных верхних громкоговорителей.

**Skip** Выберите для пропуска измерений фронтальных верхних громкоговорителей.

**8 С помощью кнопок  $\triangleleft$ / $\triangleright$  выберите, будет ли замеряться фронтальный широтный канал, затем нажмите ENTER.**

**Measure** Выберите для измерения фронтальных широтных громкоговорителей.

**Skip** Выберите для пропуска измерений фронтальных широтных громкоговорителей.

**9 Нажмите кнопку  $\triangleleft$  или кнопку BACK.**

Перейдите к [стр. 31](#) Подготовка  $\triangleright$  шагу 5.

**ПРИМЕЧАНИЕ**

После выполнения настройки Audyssey® Setup не следует изменять подключение громкоговорителей или уровень громкости сабвуфера. В случае изменений, выполните настройку Audyssey® Setup еще раз.

# Подключения (дополнительные подключения)

## Подключение разъемов REMOTE CONTROL

### Управление этим устройством и внешними устройствами

- Чтобы управлять этим устройством и внешними устройствами, к нему можно подключить ИК-приемник.
- В этом случае необходимо отключить функцию получения сигнала пульта дистанционного управления (см. стр. 98 “Функция удаленной блокировки”).

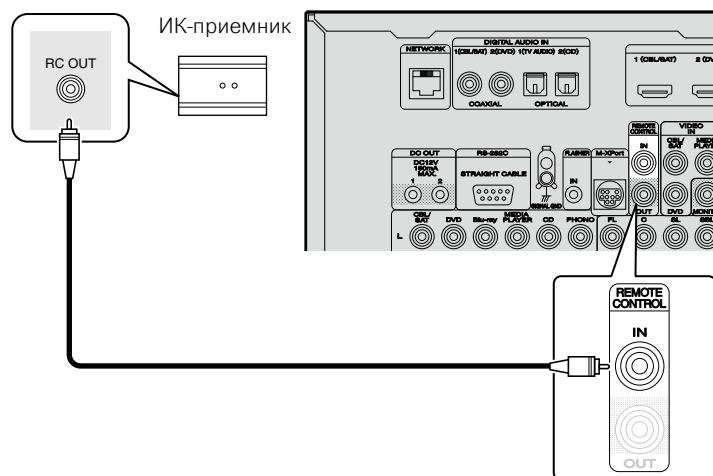

### ПРИМЕЧАНИЕ

Когда ИК-приемник отключен, следует включить функцию получения сигнала от пульта дистанционного управления. Если эта функция отключена, то управление с помощью пульта дистанционного управления невозможно.

### Удаленное подключение устройств marantz

- При использовании другого устройства marantz, отличного от этого устройства, которое поддерживает удаленное подключение, ИК-приемник не требуется.
- Сигналы пульта дистанционного управления можно передавать, просто подсоединив устройство к разьему REMOTE CONTROL IN/OUT с помощью монофонического кабеля.
- Установите переключатель дистанционного управления на задней панели подключенной аудиосистемы в значение “EXTERNAL” или “EXT”, чтобы использовать эту функцию.
- Если к одному из этих разъемов подключен усилитель мощности marantz (за исключением некоторых моделей), то усилитель мощности будет включаться и отключаться кнопкой **ON/STANDBY** этого устройства.

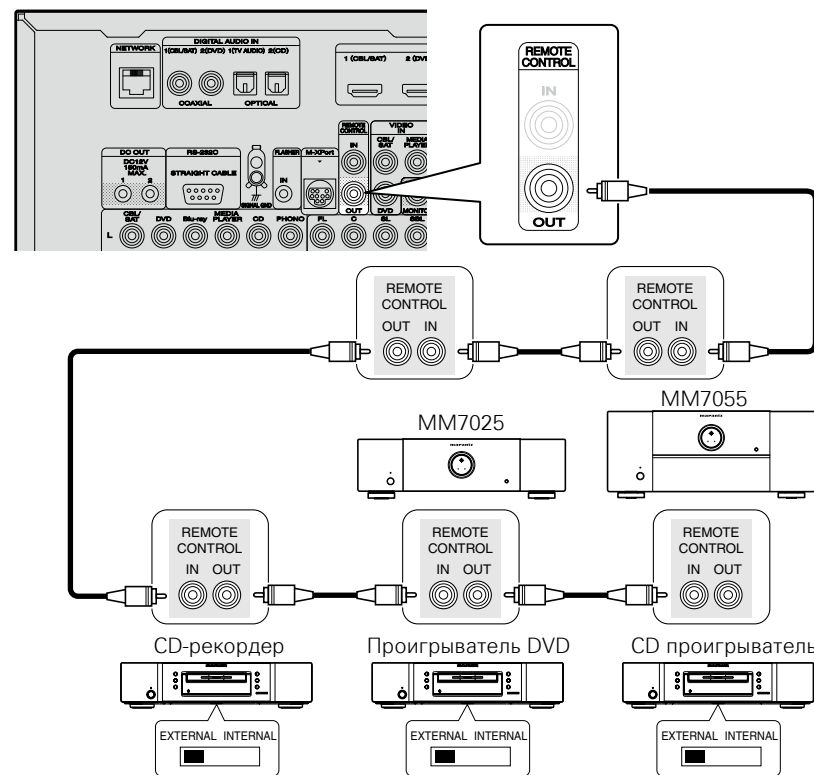

## Подключение внешнего устройства управления

### Разъем RS-232C

Если подсоединено внешнее устройство управления, то с его помощью можно управлять этим устройством (например, контролировать работу источника питания, регулировать громкость и переключать источник входного сигнала).

Внешний последовательный контроллер

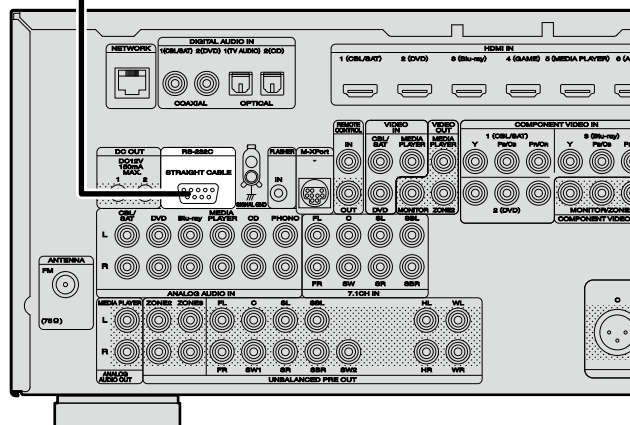

Предварительно выполните описанные ниже операции.

- 1 Выключите данное устройство.
- 2 Выключите данное устройство с помощью внешнего устройства управления.
- 3 Убедитесь в том, что устройство находится в режиме ожидания.

### Разъемы DC OUT

При подключении устройства, оснащенного разъемами DC IN, включением/выключением в режим ожидания подключенного устройства можно управлять посредством выполнения связанных операций на данном устройстве.

Выходной электрический сигнал с разъема DC OUT составляет максимум 12 В/150 мА.

Совместимое с дистанционным включением устройство, 12 В/150 мА

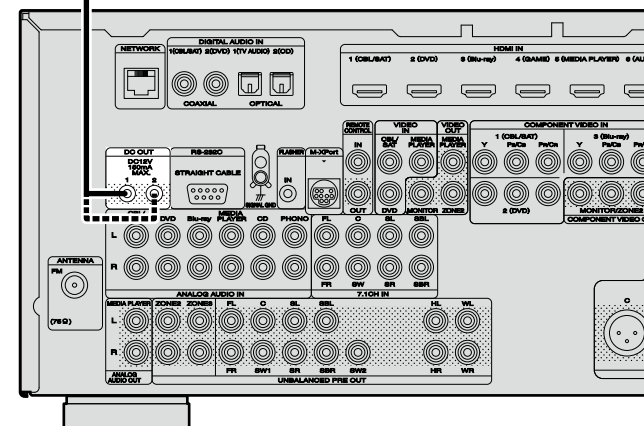

#### ПРИМЕЧАНИЕ

- Для подключения разъемов DC OUT пользуйтесь монофоническим кабелем с мини-вилками. Не следует пользоваться кабелем со стереофоническими мини-вилками,
- Если допустимый входной сигнал переключения для подсоединенного устройства превышает 12 В/150 мА, или вход закоротчен, использование разъема DC OUT невозможно. В таком случае выключите устройство и отсоедините его.

Настройка (👉 стр. 29)

Воспроизведение (общие указания) (👉 стр. 36)

Выбор режима прослушивания (Sound Mode)  
(👉 стр. 77)

Подключения (дополнительные подключения)  
(👉 стр. 90)

- Режим управления HDMI (👉 стр. 92)
- Режим автоматического отключения (👉 стр. 94)
- Режим веб-управления (👉 стр. 95)
- Функция двойного резервного копирования (👉 стр. 97)
- Функция блокировки панели (👉 стр. 97)
- Функция удаленной блокировки (👉 стр. 98)
- Включение/выключение лампы подсветки (👉 стр. 99)
- Различные возможности памяти (👉 стр. 99)

## Режим управления HDMI

При соединении данного устройства и совместимого с режимом управления HDMI телевизора или проигрывателя кабелем HDMI, а затем включении режима управления HDMI на каждом из этих устройств, они смогут управлять друг другом.

### Операции, возможные при управлении HDMI

- Выключение данного устройства можно связать с выключением телевизора.
- Можно переключать выходные компоненты аудиосистемы с управлением от телевизора.

При выборе режима вывода звукового сигнала с усилителя в настройках звукового выхода телевизора можно включать усилитель.

- Можно регулировать уровень громкости данного устройства в процессе регулировки уровня громкости телевизора.
- Можно переключать источники входного сигнала данного устройства путем связывания с переключением входов телевизора.
- При воспроизведении проигрывателя источник входного сигнала данного устройства переключается на данный проигрыватель.
- При переключении источника входного сигнала данного устройства на "TV AUDIO" можно воспроизводить звуковой сигнал телевизора на данном устройстве (👉 стр. 9 "Сведения о режиме ARC (Audio Return Channel)").
- При установке в меню значения "HDMI Control" в позицию "On" (👉 стр. 117) входные сигналы с разъема входа HDMI передаются на телевизор или другое устройство, подключенное к разъему выхода HDMI, — даже если данное устройство находится в режиме ожидания (pass-through function).



- Чтобы использовать это устройство для воспроизведения звука с телевизора, не поддерживающего функцию ARC, подключите телевизор с помощью цифрового оптического или аналогового соединения (👉 стр. 9).
- Чтобы воспользоваться режимом сквозного канала, подключите устройство с соединением HDMI, которое совместимо с управлением HDMI.

### Порядок настройки

#### 1 Настройте выходной разъем HDMI в соответствии с режимом управления HDMI.

Установите параметр "HDMI Control" (👉 стр. 117) в положение "On".

#### 2 Включите все устройства, соединенные кабелями HDMI.

#### 3 Включите режим управления HDMI для всех устройств, соединенных кабелями HDMI.

- Пожалуйста, обратитесь к инструкциям по эксплуатации подключенной аппаратуры, чтобы проверить настройки.
- Выполните шаги 2 и 3, если какое-либо из устройств отсоединено от электросети.

#### 4 Переключите вход телевизора на вход HDMI, соединенный с данным устройством.

#### 5 Переключите данное устройство на источник входного сигнала HDMI и убедитесь в том, что изображение от проигрывателя выводится нормально.

#### 6 При выключении телевизора в режим ожидания убедитесь в том, что данное устройство также перешло в режим ожидания.





Если режим управления HDMI не работает надлежащим образом, проверьте следующее:

- Совместим ли телевизор или проигрыватель с режимом управления HDMI?
- Установлен ли "HDMI Control" ([стр. 117](#)) в положение "On"?
- Установлен ли параметр "Power Off Control" ([стр. 117](#)) в значение "All" или "Video"?
- Настроен ли параметр "Control Monitor" ([стр. 117](#)) для мониторинга выходного сигнала телевизора?
- Задан ли в качестве значения параметра "Control Monitor" ([стр. 117](#)) телевизор, который поддерживает функцию управления через HDMI, при подключении данного устройства к двум телевизорам, поддерживающим передачу данных по HDMI?
- Правильны ли настройки режима управления HDMI остальной аппаратуры?

#### ПРИМЕЧАНИЕ

- При установке "HDMI Control" в значение "On" устройство потребляет больше электроэнергии в режиме ожидания.
- В режиме управления HDMI устройство управляет работой телевизора, который совместим с режимом управления HDMI. При реализации управления HDMI убедитесь в том, что телевизор надежно подсоединен к входу HDMI.
- Некоторые возможности могут оказаться недоступными в зависимости от подключенного телевизора или проигрывателя. Ознакомьтесь с подробностями в руководствах пользователя каждого из этих компонентов заблаговременно.
- При установке параметра "Power Off Control" в меню в значение "Off" ([стр. 117](#)) данное устройство не будет переходить в режим ожидания, даже если подключенное устройство выключается в режим ожидания.
- При внесении изменений в подсоединения, например, добавлении подключенных устройств HDMI, результаты операции установления связей могут быть сброшены. В таком случае потребуется выполнить настройки заново.
- При установке параметра "HDMI Control" в значение "On" отсутствует возможность назначения разъему HDMI значений "TV AUDIO" для параметра "Input Assign" ([стр. 122](#)).
- При выполнении какой-либо из перечисленных ниже операций режим взаимосвязи может оказаться сброшенным. В таком случае повторите шаги 2 и 3.
  - Смена назначения "Input Assign" – "HDMI" ([стр. 122](#)).
  - Настройка параметра "Video Output" ([стр. 117](#)) изменена.
  - Изменение соединений между устройствами и HDMI, или повышение количества устройств.
- Функция HDMI ZONE2 несовместима с функцией управления HDMI.
- Если функция HDMI ZONE2 используется при заданном для параметра "HDMI Control" значении "On", функция HDMI ZONE2 может не работать полноценно.
- Если для параметра "HDMI Control" задано значение "On" и включено питание зоны ZONE2, поведение устройств может характеризоваться следующим. При использовании функции HDMI ZONE2 рекомендуется отключить функцию управления HDMI на телевизоре. (Ниже приведены некоторые примеры возможного поведения.)
  - Если питание телевизора, используемого для зоны MAIN ZONE, отключено, а проигрыватель, выбранный для ZONE2, начал воспроизведение, включится телевизор, используемый для MAIN ZONE. В этом случае источник входного сигнала, выбранный для MAIN ZONE, изменится на источник входного сигнала, выбранный для ZONE2.
  - При воспроизведении на телевизоре, используемом для MAIN ZONE и ZONE2 через соединение HDMI, отключение телевизора, используемого для MAIN ZONE, также приведет к отключению этого устройства и проигрывателя.
  - При выборе одного источника входного сигнала для MAIN ZONE и ZONE2 остановка воспроизведения на телевизоре приведет к воспроизведению на проигрывателе для обеих зон.

## Режим автоматического отключения

- По истечении заданного времени устройство может быть автоматически переведено в режим ожидания. Это удобно для просмотра и прослушивания перед тем, как ложиться спать.
- Функцию таймера отключения можно настроить для каждой зоны (☞ [стр. 102](#) "Режим автоматического отключения"). (Здесь описывается способ с использованием параметра MAIN ZONE.)

**1** Нажмите кнопку **ZONE SELECT** для установки параметра "MAIN".

**2** Нажмите кнопку **SLEEP** и установите время.

На дисплее **S** загорится индикатор.

- Нажатие кнопки **SLEEP** на основном блоке устройства включает ту же функцию, что и пульт дистанционного управления.

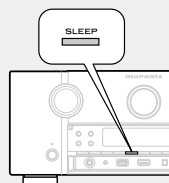

- При каждом нажатии кнопки **SLEEP** время переключается в указанном ниже порядке.

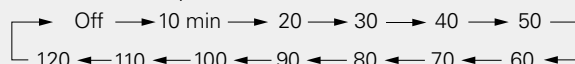

### Для подтверждения отсчета времени до выключения устройства

Нажмите кнопку **SLEEP**.

На дисплее появится индикация "Sleep : \*min".

\* Отсчет времени

### Для отмены автоматического отключения

Нажмите кнопку **SLEEP** и выставите значение "Off".

Индикатор **S** на дисплее погаснет.



- Настройка таймера автоматического отключения отменяется при выключении данного устройства в режим ожидания.
- Функция таймера отключения может быть настроена независимо для каждой зоны (☞ [стр. 102](#) "Режим автоматического отключения").

### ПРИМЕЧАНИЕ

Функция таймера отключения не может выключить питание устройств, подключенных к этому устройству. Чтобы отключить питание подключенных устройств, настройте таймеры отключения на этих устройствах.

## Режим веб-управления

Этим устройством можно управлять с экрана веб-браузера.



- Для использования функции веб-управления это устройство и ПК должны быть надлежащим образом подключены к сети (☞ [стр. 27](#) "Подключение к домашней сети (LAN)").
- В зависимости от настроек программного обеспечения безопасности можно не получить доступ к этому устройству с ПК. В этом случае измените настройки программного обеспечения безопасности.

**1** Установите параметр "IP Control" в значение "Always On" (☞ [стр. 131](#)).

**2** Проверьте IP-адрес данного устройства с помощью параметра "Information" (☞ [стр. 131](#)).

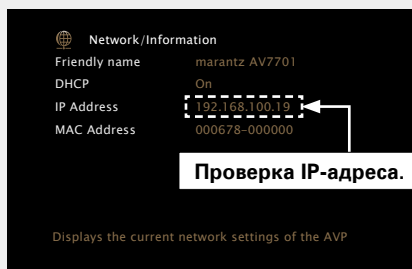

**3** Откройте веб-браузер.

**4** Введите IP-адрес данного устройства в адресную строку браузера.

Например, если IP-адрес устройства равен "192.168.100.19", введите "http://192.168.100.19/".

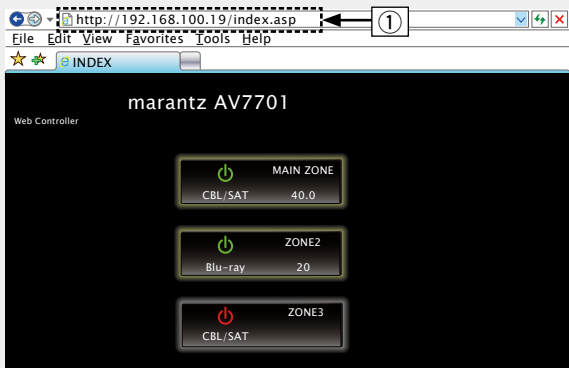

① Ввод IP-адреса.

- Добавив IP-адрес в раздел "Избранное" браузера, можно отображать экран веб-управления при следующем использовании браузера с помощью функции избранного. При использовании DHCP-сервера и установки для параметра "IP Control" (☞ [стр. 131](#)) значения "Off In Standby" включение и отключение питания будет приводить к изменению IP-адреса.

**5** При выводе главного меню щелкните мышью на позиции меню, которой желаете управлять.

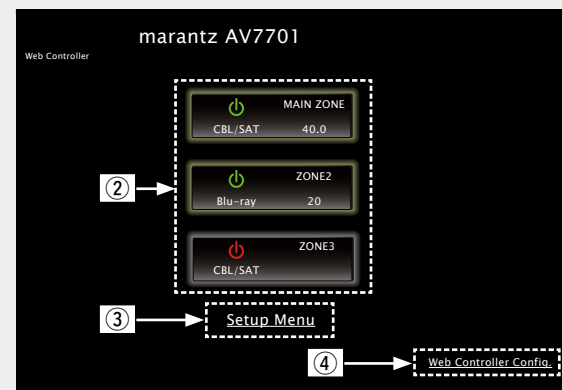

② Щелкните после выбора рабочей зоны. (☞ [Пример 1](#))

③ Щелкните при работе с меню настройки.

④ Щелкните для изменения настройки экрана веб-управления. (☞ [Пример 3](#))

## 6 Управляйте устройством.

### [Пример 1] Экран управления основной зоной (MAIN ZONE)

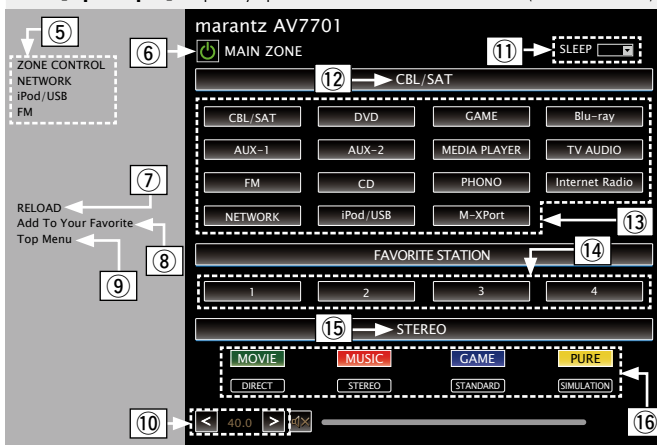

- 5 Щелкните пункт меню, для которого вы хотите выполнить настройки. Справа показан экран индивидуальных настроек. (Пример 4)
- 6 Щелкните для выполнения операции включения/выключения устройства.
- 7 Щелкните для обновления информации до последнего состояния. Обычно обновление информации до последнего состояния происходит при выполнении любой операции. При управлении с основного блока щелкните в этой позиции, иначе меню не будет обновлено.
- 8 Щелкните, чтобы добавить настройку в "Favorites" браузера. Рекомендуется регистрация меню настройки для разных зон в «Избранном» браузера, чтобы случайно не выполнить операцию меню для тех зон, которыми вы не собираетесь управлять.
- 9 Щелкните для возврата в главное меню. Выводится при установке параметра "Top Menu Link Setup" в значение "ON" (Пример 3)
- 10 Для регулировки общего уровня громкости щелкните значок "<", ">" или на индикаторе уровня громкости.
- 11 Щелкните "v", чтобы задать функцию таймера сна.
- 12 Отображает имя выбранного источника входа.
- 13 Нажмите кнопку, чтобы изменить источник входа.
- 14 Зарегистрируйте избранное содержимое.
- 15 Отображает режим звука.
- 16 Режим звука переключается при каждом нажатии кнопки.

### [Пример 2] Меню настройки

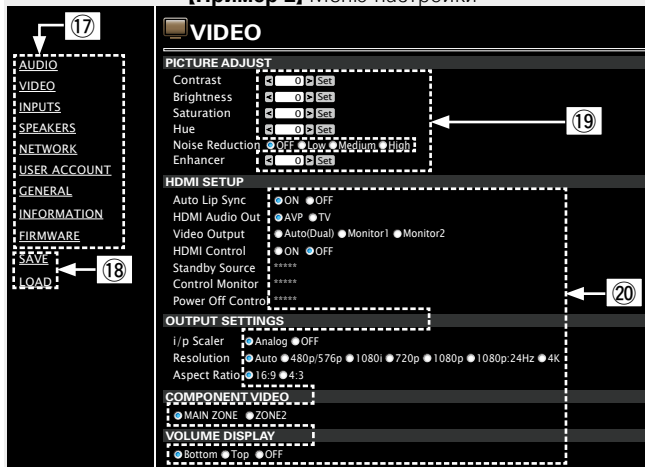

- 17 Щелкните пункт меню, для которого вы хотите выполнить настройки. Справа показан экран индивидуальных настроек.
- 18 Нажмите "SAVE", если хотите сохранить настройки, и нажмите "LOAD", если хотите вызвать сохраненные данные.
- 19 Введите символы или нажмите "<" или ">" для выполнения настроек, затем нажмите "Set".
- 20 Выберите параметр для выполнения настроек.

### [Пример 3] Меню конфигурации Web

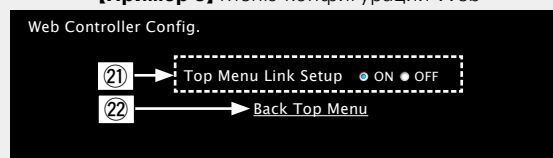

- 21 Выберите пункт "ON" при выполнении настройки связей главного меню. Возврат после настройки к главному меню из меню каждой операции. (Значение по умолчанию: "OFF")
- 22 Выберите этот элемент для возврата в главное меню.

### [Пример 4] Экран управления сетевым звуковым сигналом

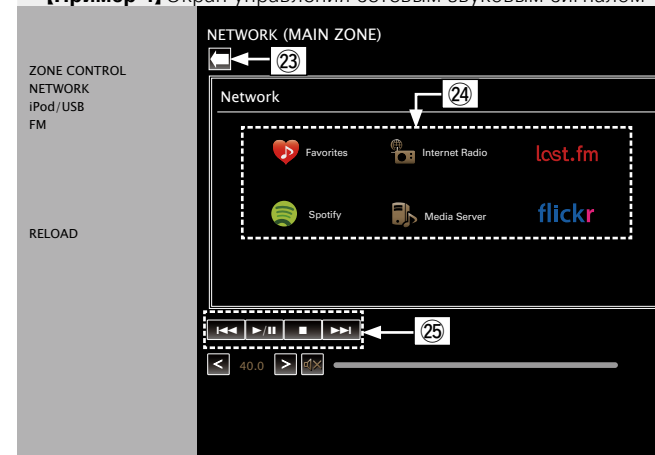

- 23 Щелкните для возврата на предыдущий экран.
- 24 Щелкните содержимое, которым следует управлять.
- 25 Используется для управления содержимым.

## Функция двойного резервного копирования

Устройство сохраняет сведения в энергонезависимой памяти даже при отключении питания. Функция двойного резервного копирования памяти позволяет записывать сведения о параметрах в другую область памяти, чтобы выполнить резервное копирование сохраненных параметров, обеспечивающее восстановление при необходимости. Запись параметров (резервное копирование).

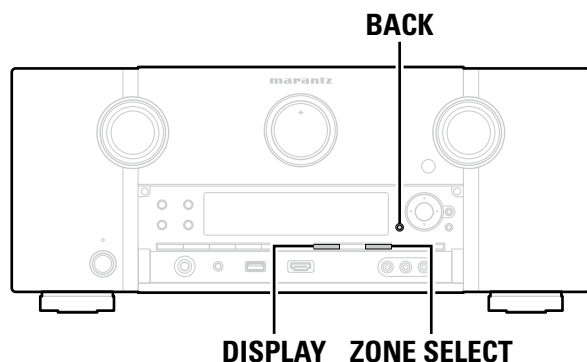

### □ Запись параметров (резервное копирование)

Установите режим устройства, который требуется запомнить, а затем нажмите и удерживайте кнопки **DISPLAY** и **ZONE SELECT** в течение как минимум 3 секунд. На экране отображается надпись "MEMORY SAVING", и производится запись параметров.

#### ПРИМЕЧАНИЕ

- Значение громкости не запоминается.
- При перезаписи ранее записанные сведения удаляются.

### □ Повторный вызов записанных параметров (восстановление)

Нажмите и удерживайте кнопки **BACK** и **ZONE SELECT** в течение минимум 3 секунд. На экране отображается надпись "MEMORY LOAD", и производится вызов записанных параметров.

#### ПРИМЕЧАНИЕ

- При отсутствии записанных данных на экране отображается надпись "NO BACKUP", а вывод сведений не выполняется.
- Так как значение громкости не запоминается, то оно восстанавливается в заводское значение.

## Функция блокировки панели

Чтобы предотвратить случайное срабатывание этого устройства, можно отключить кнопки на передней панели.

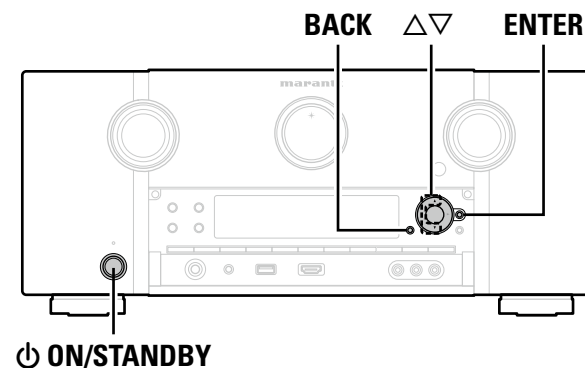

### □ Отключение всех кнопок

- 1** Нажмите кнопку **ON/STANDBY**, удерживая кнопки **BACK** и **ENTER**, когда устройство находится в режиме ожидания.
- 2** Нажмите кнопку **Δ∇**, чтобы выбрать "FP/VOL LOCK ON".
- 3** Нажмите кнопку **ENTER**, чтобы ввести параметр. Будут отключены все кнопки кроме **ON/STANDBY**.

### □ Отключение всех кнопок кроме VOLUME

- 1** Нажмите кнопку **ON/STANDBY**, удерживая кнопки **BACK** и **ENTER**, когда устройство находится в режиме ожидания.
- 2** Нажмите кнопку **Δ∇**, чтобы выбрать "FP LOCK ON".
- 3** Нажмите кнопку **ENTER**, чтобы ввести параметр. Будут отключены все кнопки кроме **ON/STANDBY** и **VOLUME**.

### ❑ Отмена функции блокировки панели

- 1** Нажмите кнопку **ON/STANDBY**, удерживая кнопки **BACK** и **ENTER**, когда устройство находится в режиме ожидания.
- 2** Нажмите кнопку **Δ∇**, чтобы выбрать “FP LOCK \*Off”. (\* текущий режим.)
- 3** Нажмите кнопку **ENTER**, чтобы ввести параметр. Функция блокировки панели будет отменена.



Пульт дистанционного управления позволяет управлять устройством даже при включенной блокировке панели.

### Функция удаленной блокировки

- Если ИК-приемник не подключен, отключите функцию удаленной блокировки. Если эта функция включена, то управление с помощью пульта дистанционного управления невозможно.
- По умолчанию эта функция отключена.

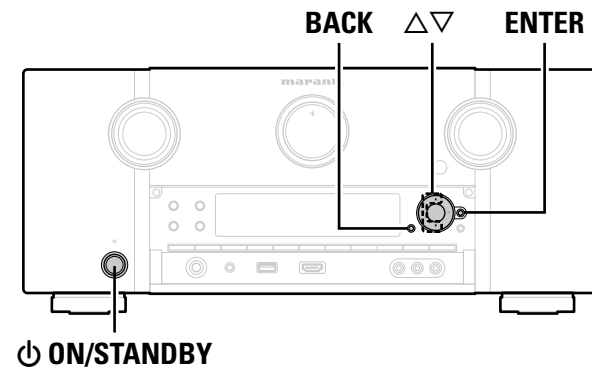

### ❑ Отключение датчика пульта дистанционного управления

- 1** Когда устройство находится в режиме ожидания, нажмите кнопку **ON/STANDBY**, удерживая кнопки **BACK** и **ENTER** на устройстве.
- 2** Нажмите кнопку **Δ∇**, чтобы выбрать “RC LOCK On”.
- 3** Нажмите кнопку **ENTER**, чтобы ввести параметр. Функция получения инфракрасного сигнала будет отключена.

### ❑ Включение удаленного датчика

- 1** Когда устройство находится в режиме ожидания, нажмите кнопку **ON/STANDBY**, удерживая кнопки **BACK** и **ENTER** на устройстве.
- 2** Нажмите кнопку **Δ∇**, чтобы выбрать “RC LOCK \*Off”. (\* текущий режим.)
- 3** Нажмите кнопку **ENTER**, чтобы ввести параметр. Функция получения инфракрасного сигнала на устройства будет включена.

## Включение/выключение лампы подсветки

- Возможность включить или выключить подсветку основного экрана.
- Настройка по умолчанию — "ON".

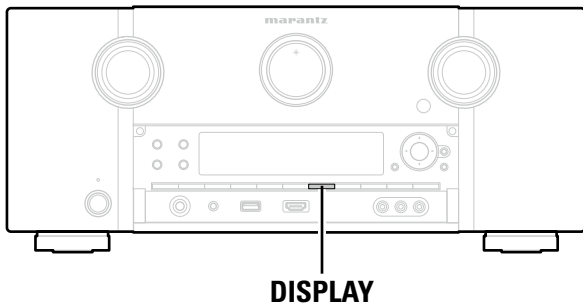

**На основном блоке нажмите и удерживайте кнопку DISPLAY в течение 3 секунд.**

- Чтобы снова изменить настройки, повторите действие.

## Различные возможности памяти

### Режим персональной памяти

Данная функция устанавливает настройки (режим входа, режим объемного звука, режим выхода HDMI, MultEQ® XT, Dynamic EQ, задержка звука и т. д.), которые ранее были выбраны для каждого источника сигнала.



Параметры объемного звука, настройки тембра и уровни громкости разных громкоговорителей индивидуально сохраняются для режимов прослушивания.

### Режим запоминания настроек при выключении

В данном режиме сохраняются настройки, которые были установлены на момент выключения устройства в режим ожидания.

При следующем включении устройства настройки восстанавливаются.

## Воспроизведение в зоне ZONE2/ZONE3 (отдельном помещении)

- Имеется возможность управления данным устройством таким образом, что звук будет слышен в отдельном помещении (ZONE2, ZONE3), как и в главной зоне MAIN ZONE (помещение, в котором располагается данное устройство).
- Возможно одновременное воспроизведение одного и того же источника сигнала как в MAIN ZONE, ZONE2 и ZONE3. Кроме того, можно воспроизводить отдельные источники сигнала для MAIN ZONE, ZONE2 и ZONE3.
- При подключении ТВ к разъему HDMI ZONE2 OUT можно воспроизводить видео или аудио с устройства, подключенного к входному разъему HDMI 1 – 6 IN в зоне ZONE2 (функция HDMI ZONE2).



Источник сигнала, выбранный для ZONE2, подается также на разъемы выхода на запись (MEDIA PLAYER).

### ПРИМЕЧАНИЕ

Приведенные ниже исключения применимы к функции HDMI ZONE2.

- Если выбрать один и тот же источник входного сигнала для зон MAIN ZONE и ZONE2, воспроизведение звука может быть ограничено, а видео может прерываться.
- Видео может не воспроизводиться в зависимости от телевизора, используемого для зон MAIN ZONE и ZONE2. В этом случае используйте проигрыватель для определения разрешения телевизора.
- Звуковые сигналы HDMI для источника входных сигналов, выбранного в ZONE2, являются выходом с акустической системы ZONE2.
- При использовании функции HDMI ZONE2 невозможно определить следующие параметры:
  - Picture Adjust
  - Video Conversion
  - Aspect Ratio
  - Auto Lip Sync
  - i/p Scaler
  - Отображение меню настроек
  - Video Mode
  - Progressive Mode

## Выходной звуковой сигнал

В помещениях можно воспроизводить 2-канальный звук, кроме зоны MAIN ZONE, где воспроизводится многоканальный звук. Выберите один из методов.

- Воспроизведение в зоне выходного сигнала аудиоустройства (PRE OUT)  
Используется внешний усилитель.

## Воспроизведение в зоне выходного сигнала аудиоустройства (PRE OUT)

### Звуковые соединения (ZONE2, ZONE3)

Звуковые сигналы со звуковых выходных терминалов ZONE2 и ZONE3 выводятся на усилители ZONE2 и ZONE3 и воспроизводятся этими усилителями.

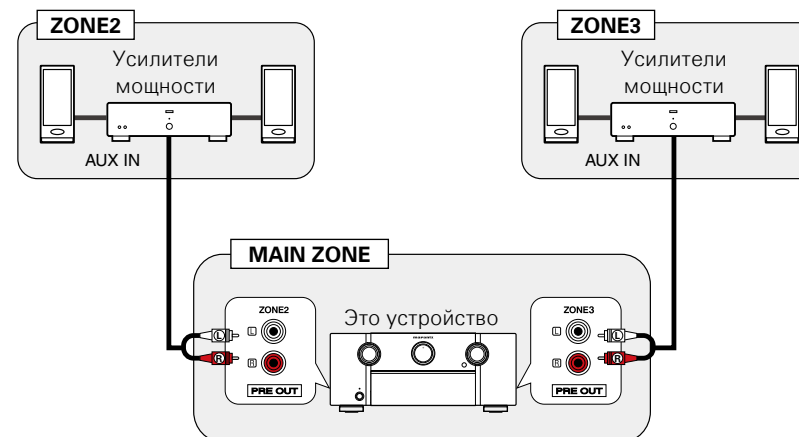

Рекомендуется воспользоваться высококачественными кабелями со штепсельными вилками для звуковых соединений, чтобы предотвратить возникновение шумов.

### ПРИМЕЧАНИЕ

В зоне ZONE2 или ZONE3 входные сигналы цифрового звука с разъемов HDMI, COAXIAL или OPTICAL воспроизводиться не будут. При воспроизведении в ZONE2 или ZONE3 создайте аналоговое подключение.



## Видео подключение

### Видео подключение

Видеосигналы выходного разъема ZONE2 данного устройства будут воспроизводиться через разъемы ZONE2 телевизора.

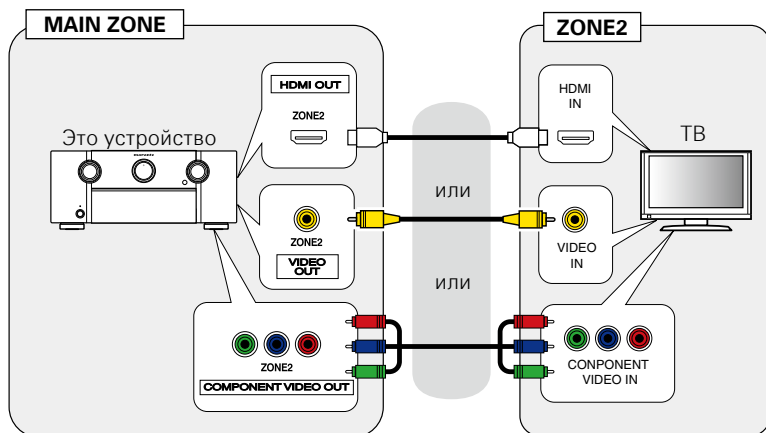

Если для параметра "Component Video Out" ([стр. 119](#)) задано значение "ZONE2", выходной разъем компонентного видео выводит видео ZONE2.

#### ПРИМЕЧАНИЕ

Экранное меню не отображается на экране.

## Воспроизведение

**1** Нажмите кнопку **ZONE SELECT** для установки параметров “ZONE2” или “ZONE3”.

**2** Нажмите кнопку **ON/STANDBY** , чтобы включить питание для ZONE2 или ZONE3.

- Кроме того, устройство включается при нажатии кнопки выбора источника сигнала в режиме ожидания.
- При нажатии кнопки **ON/STANDBY**  устройство в ZONE2 или ZONE3 отключается.
- Включение/выключение устройства в ZONE2 или ZONE3 можно выполнять путем нажатия кнопки **ZONE2 ON/OFF** или **ZONE3 ON/OFF** на основном блоке.

**3** Нажмите кнопку выбора источника входного сигнала, чтобы выбрать источник входного сигнала для воспроизведения.

Звуковой сигнал выбранного источника выводится в зоне ZONE2 или ZONE3.

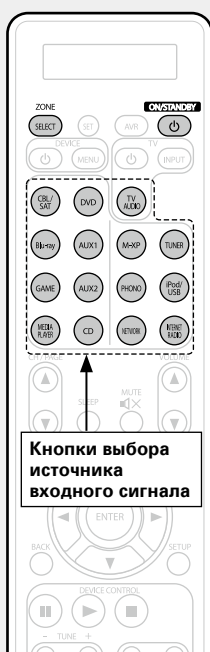

Кнопки выбора источника входного сигнала



При включении устройств как в MAIN ZONE, так и в ZONE2, можно выключить только устройство в MAIN ZONE. При выполнении шага 1 нажмите кнопку **ZONE SELECT** и выберите параметр “MAIN”, затем нажмите **ON/STANDBY** .

## Регулировка уровня громкости

Используйте кнопку **VOLUME**  для регулировки уровня громкости.



**[Диапазон регулировки] 0 – 40 – 98**  
(Если параметр “Scale” ([стр. 112](#)) “0 – 98”)

**[Диапазон регулировки] --- –79dB – –40dB – 18dB**  
(Если параметр “Scale” ([стр. 112](#)) “–79.5dB – 18.0dB”)

- На момент приобретения параметр “Volume Limit” ([стр. 135](#)) установлен в значение “70 (–10dB)”.



Для регулировки уровня громкости звучания поворачивайте регулятор **VOLUME** после нажатия кнопки **ZONE SELECT** на основном блоке.

## Временное отключение звука

Нажмите кнопку **MUTE** .

Уровень громкости снижается до значения, заданного параметром “Mute Level” ([стр. 135](#)) меню.

- Для отмены либо измените регулировку громкости, либо нажмите кнопку **MUTE**  еще раз.
- Параметр можно отменить, отрегулировав громкость или отключив питание ZONE2 или ZONE3.



Тональность и уровень громкости звучания ZONE2 и ZONE3 вы сможете настроить в меню “ZONE2 Setup” или “ZONE3 Setup” ([стр. 135](#)).

## Режим автоматического отключения

- Это удобно для просмотра и прослушивания перед тем, как ложиться спать в ZONE2 или ZONE3.
- Функцию таймера отключения можно настроить для каждой зоны.

**1** Нажмите кнопку **ZONE SELECT** для установки параметров “ZONE2” или “ZONE3”.

**2** Нажмите кнопку **SLEEP** и установите время.

- Нажатие кнопки **SLEEP** на основном блоке устройства включает ту же функцию, что и пульт дистанционного управления.

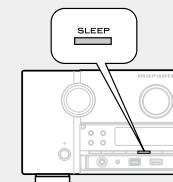
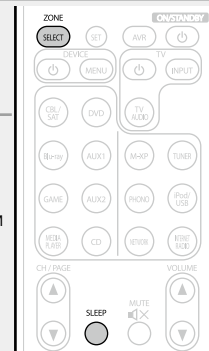

- При каждом нажатии кнопки **SLEEP** время переключается в указанном ниже порядке.

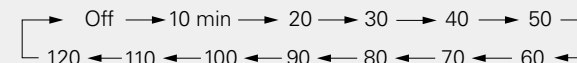

## Для подтверждения отсчета времени до выключения устройства

Нажмите кнопку **SLEEP**.

На экране появятся сообщения: “Z2 Sleep : \*min” или “Z3 Sleep : \*min”.  
\* Отсчет времени

## Для отмены автоматического отключения

Нажмите кнопку **SLEEP** и выставите значение “Off”.



Таймер автоматического отключения также выключается при переводе данного устройства в режим ожидания или выключения устройства в ZONE2 или ZONE3.

## ПРИМЕЧАНИЕ



Функция таймера отключения не может выключить питание устройств, подключенных к этому устройству. Чтобы отключить питание подключенных устройств, настройте таймеры отключения на этих устройствах.

# Порядок выполнения подробных настроек



## Карта меню

Для управления с помощью меню подключите к данному устройству телевизор и выведите меню на телеэкран. Управление описано ниже.

По умолчанию, на устройстве установлены рекомендованные настройки. Можно настроить устройство в соответствии с существующей системой и Вашими предпочтениями.

Элементы настройки	Подробный перечень параметров	Описание	Стр.
 Audio	<b>Surround Parameter</b>	Настройка параметров объемного звучания.	<a href="#">109</a>
	<b>Tone</b>	Регулировка тонального качества звука.	<a href="#">110</a>
	<b>Dialogue Level</b>	Настраивает уровень громкости речи для выделения речи на центральном канале.	<a href="#">110</a>
	<b>Subwoofer Level</b>	Настраивает включение/выключение сабвуфера и уровень его громкости.	<a href="#">111</a>
	<b>M-DAX</b>	Расширяет низко- и высокочастотные компоненты сжатого звука, что позволяет добиться более высокого качества звучания.	<a href="#">111</a>
	<b>Audio Delay</b>	Компенсирует задержку по времени между видео и звуком.	<a href="#">112</a>
	<b>Volume</b>	Установите настройки уровня громкости.	<a href="#">112</a>
	<b>Audyssey</b>	Настройка с помощью Audyssey MultEQ <sup>®</sup> XT, Audyssey Dynamic EQ <sup>®</sup> и Audyssey Dynamic Volume <sup>®</sup> .	<a href="#">112</a>
	<b>Graphic EQ</b>	Использование графического эквалайзера для регулировки тембра каждого из громкоговорителей.	<a href="#">114</a>
 Video	<b>Picture Adjust</b>	Изменение качества видео.	<a href="#">116</a>
	<b>HDMI Setup</b>	Выполнение настроек выходного звукового/ видеосигнала HDMI.	<a href="#">116</a>
	<b>Output Settings</b>	Настройки вывода на экран.	<a href="#">118</a>
	<b>Component Video Out</b>	Определение, следует ли использовать выходной разъем компонентного видео для MAIN ZONE или ZONE2.	<a href="#">119</a>
	<b>Volume Display</b>	Настройка отображения основного уровня громкости.	<a href="#">119</a>
	<b>Info Display</b>	На короткое время выводит на экран сообщение о состоянии операции, в случае если меняется режим прослушивания или переключается источник входного сигнала. Можно настроить отображение всех состояний.	<a href="#">119</a>
	<b>Audio Display</b>	Установка времени отображения каждого меню при переключении входного сигнала на "NETWORK", "iPod/USB", или "FM".	<a href="#">120</a>
	<b>TV Format</b>	Установка формата вывода видеосигнала на используемый телевизор.	<a href="#">120</a>

Элементы настройки	Подробный перечень параметров	Описание	Стр.
 Inputs	<b>Input Assign</b>	Изменение назначения входного разъема.	<a href="#">122</a>
	<b>Source Rename</b>	Смена отображаемого имени источника сигнала.	<a href="#">123</a>
	<b>Hide Sources</b>	Удаление с дисплея неиспользуемых источников входного сигнала.	<a href="#">124</a>
	<b>Source Level</b>	Регулировка уровня воспроизведения входного звукового сигнала.	<a href="#">124</a>
	<b>Input Select</b>	Выбор режима звукового входа и режима декодирования.	<a href="#">124</a>
	<b>Video Source</b>	Изображение от другого источника входного сигнала воспроизводится совместно с проигрыванием звука.	<a href="#">125</a>
 Speakers	<b>Audyssey<sup>®</sup> Setup</b>	Производится замер характеристик подключенной акустической системы и помещения, в котором она находится, и автоматически выполняются оптимальные настройки.	<a href="#">29, 88</a>
	<b>Manual Setup</b>	Выполняется при ручной настройке акустической системы или для изменения настроек, сделанных с помощью Audyssey <sup>®</sup> Setup.	<a href="#">127</a>
 Network	<b>Information</b>	Отобразить сетевую информацию.	<a href="#">131</a>
	<b>IP Control</b>	Установка включения/выключения сетевого режима во время режима ожидания.	<a href="#">131</a>
	<b>Friendly Name</b>	Friendly Name — это имя данного устройства, отображающееся в сети. Можно изменить имя согласно вашим предпочтениям.	<a href="#">131</a>
	<b>Settings</b>	Выполните настройки проводной сети.	<a href="#">132</a>
	<b>Last.fm Display</b>	Определение, будет ли выводиться в меню позиция Last.fm.	<a href="#">133</a>
	<b>Maintenance Mode</b>	Используется при включении режима поддержки службы marantz.	<a href="#">133</a>

Элементы настройки	Подробный перечень параметров	Описание	Стр.
 <b>General</b>	<b>Language</b>	Выбор языка для вывода меню на телеэкран.	<a href="#">135</a>
	<b>ZONE2 Setup</b>	Определяет настройки для воспроизведения аудио в системе ZONE2.	<a href="#">135</a>
	<b>ZONE3 Setup</b>	Определяет настройки для воспроизведения аудио в системе ZONE3.	<a href="#">135</a>
	<b>Zone Rename</b>	Изменяет отображение названия для каждой зоны.	<a href="#">136</a>
	<b>Trigger Out 1</b>	Выбор времени активации режима Trigger Out 1.	<a href="#">136</a>
	<b>Trigger Out 2</b>	Выбор времени активации режима Trigger Out 2.	<a href="#">136</a>
	<b>Auto Standby</b>	Если на устройстве некоторое время не выполняются никакие действия с видео или звуком, устройство автоматически переходит в режим ожидания. Перед переходом в режим ожидания на экране устройства и меню экрана высвечивается надпись "Auto Standby".	<a href="#">136</a>
	<b>Front Display</b>	Настройки, связанные с дисплеем на этом устройстве.	<a href="#">136</a>
	<b>Information</b>	Вывод сведений о настройках ресивера, входных сигналах и т. п.	<a href="#">137</a>
	<b>Firmware</b>	Настройка проверки на наличие новых версии встроенного программного обеспечения, настройка обновления программного обеспечения и оповещений обновления.	<a href="#">138</a>
<b>Setup Lock</b>	Защита настроек от случайного изменения.	<a href="#">139</a>	
 <b>Setup Assistant</b>	Выполняет процедуры установки, подключения и настройки для подготовки устройства к эксплуатации в соответствии с указаниями.		 7

# Примеры видов меню

Типичные примеры приведены ниже.

## [Пример 1]

### Экран выбора меню (Основное меню)

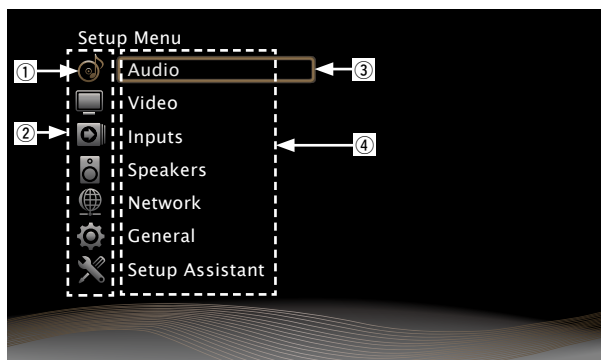

- ① Значок выбранного в данный момент параметра
- ② Значки настройки меню GUI
- ③ Выбранной в данный момент элемент настройки
- ④ Список значений настройки меню GUI

С помощью кнопок  $\Delta$   $\nabla$  выберите "Audio" и нажмите кнопку  $\triangleright$ .  
(Или нажмите кнопку ENTER.)

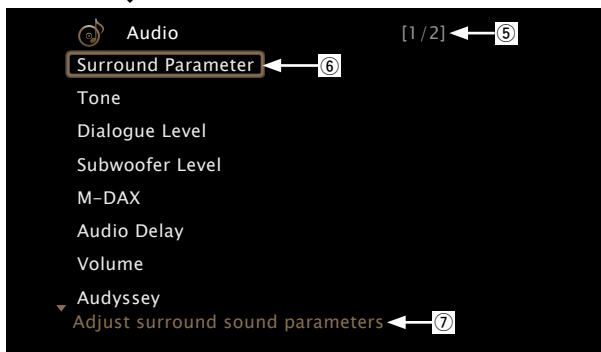
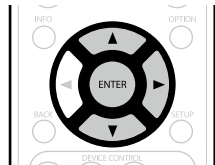

- ⑤ Указания просматриваемых страниц
- ⑥ Выбранный элемент настройки
- ⑦ Текст с указаниями для выбранного в данный момент элемента настройки

## [Пример 2]

### Экран Audyssey® Setup (с рисунком)

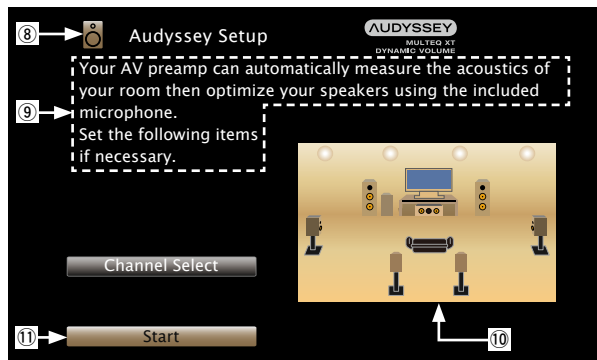







- ⑧ Значок выбранного в данный момент параметра
- ⑨ Текст указания по действиям
- ⑩ Изображение
- ⑪ Выбранный элемент настройки

### ПРИМЕЧАНИЕ

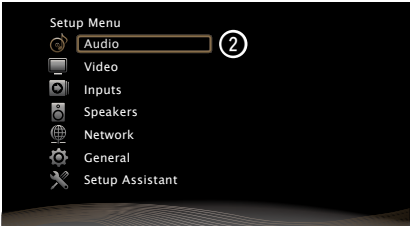
При работе в меню с компьютерным разрешением (например, через VGA) или во время воспроизведения определенного 3D видеоконтента, изображение переключается с режима воспроизведения на режим экранного меню.

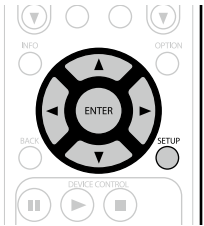
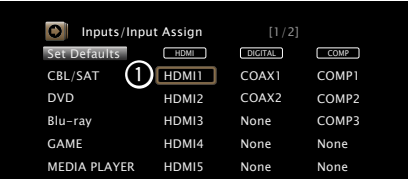
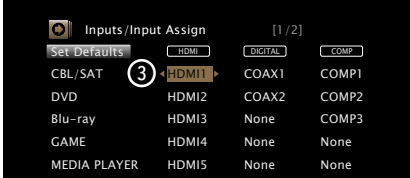
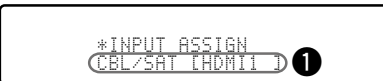
# Примеры вида меню и дисплея передней панели

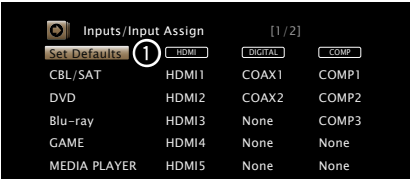
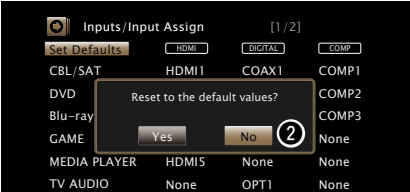
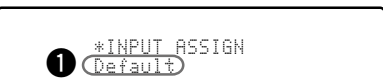
Ниже описаны типичные примеры вида телеэкрана и дисплея устройства.

	Вид меню	Вид дисплея	Описание
<p><b>Вид главного меню</b></p>			<ol style="list-style-type: none"> <li>1 Нажмите кнопку <b>SETUP</b>, чтобы вызвать на экран меню.</li> <li>2 Телеэкран: Отображение выбранной строки. Дисплей: Отображение выбранной позиции.</li> </ol> <ul style="list-style-type: none"> <li>• С помощью кнопок <math>\Delta</math> <math>\nabla</math> перейдите к элементу, который нужно настроить.</li> </ul> 
<p><b>Вид меню при смене настроек</b></p>	 <p style="text-align: center;">↓ Нажмите кнопку <b>ENTER</b>.</p> 	 <p style="text-align: center;">↓ Нажмите кнопку <b>ENTER</b>.</p> 	<ol style="list-style-type: none"> <li>1 Телеэкран: Отображение выбранной строки. Дисплей: Отображение выбранной позиции.</li> <li>2 Нажмите кнопку <b>ENTER</b>, чтобы установить режим, в котором можно выполнить настройки.</li> <li>3 По краям элементов настройки, которые можно изменить, располагаются значки <math>\blacktriangleleft</math> <math>\blacktriangleright</math>. С помощью кнопок <math>\triangleleft</math> <math>\triangleright</math> настройте параметр нужным образом.</li> </ol>
<p><b>Отображение при возврате к настройкам, действующим на момент приобретения</b></p>	 <p style="text-align: center;">↓ Нажмите кнопку <b>ENTER</b>.</p> 	 <p style="text-align: center;">↓ Нажмите кнопку <b>ENTER</b>.</p> 	<ol style="list-style-type: none"> <li>1 Нажмите кнопку <math>\Delta</math>, чтобы выбрать пункт "Set Defaults", а затем нажмите кнопку <b>ENTER</b>.</li> <li>2 Нажмите кнопку <math>\triangleleft</math>, чтобы выбрать пункт "Yes", а затем нажмите кнопку <b>ENTER</b>.</li> </ol>

## Ввод символов

На этом устройстве можно изменить названия, отображаемые в указанных ниже экранах.

- Text Search (стр. 71)
- Preset Name (стр. 50)
- Source Rename (стр. 123)
- Friendly Name (стр. 131)
- Zone Rename (стр. 136)
- Ввод символов для сети (стр. 56, 64, 66, 69, 133)

## Меню клавиатуры

Выбор символов на телеэкране для их ввода.

### Вызов меню ввода с клавиатуры

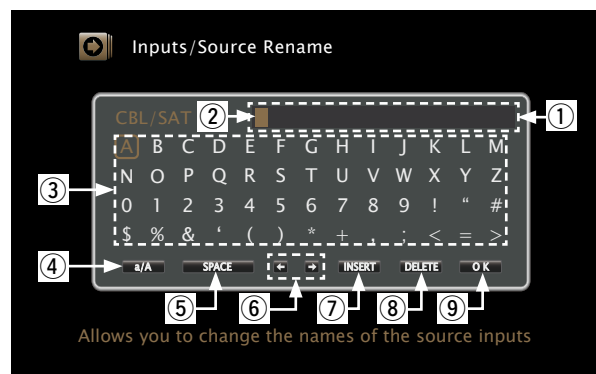

- 1 Раздел ввода символов
- 2 Курсор
- 3 Раздел клавиатуры
- 4 Клавиша переключения верхнего/нижнего регистра
- 5 Клавиша пробела
- 6 Клавиши управления курсором
- 7 Клавиши вставки
- 8 Клавиша удаления
- 9 Клавиша ОК

### Способ ввода

**1** Вызовите меню для ввода символов (стр. 103 “Карта меню”).

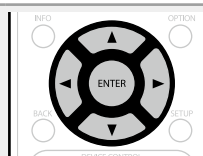

**2** Выберите символ для изменения.

1 Используйте кнопки  $\Delta \nabla \triangleleft \triangleright$  для выбора или  $\rightarrow$ .

2 Нажимайте кнопку **ENTER**, чтобы поместить курсор на символ, подлежащий замене.

При каждом нажатии кнопки **ENTER** курсор смещается на один символ.

**3** Выберите символ для ввода с помощью клавиш  $\Delta \nabla \triangleleft \triangleright$ , а затем нажмите кнопку **ENTER**.

• Ниже перечислены типы символов, которые можно ввести.

[Символы верхнего регистра/Цифры/Символы]

ABCDEFGHIJKLMNOPQRSTUVWXYZ

0123456789

! " # \$ % & ' ( ) \* + , ; < = >

[Символы нижнего регистра/Цифры/Символы]

abcdefghijklmnopqrstuvwxyz

0123456789

. @ \_ / : ~ ? [ \ ] ^ ' { | }

**4** Повторяйте шаги 2 и 3, чтобы сменить все имя.

**5** С помощью кнопок  $\Delta \nabla \triangleleft \triangleright$  выберите **OK**, а затем нажмите кнопку **ENTER**.



Настройки, связанные со звуком.

## Управление меню

**1** Нажмите кнопку **ZONE SELECT** для установки параметра “MAIN”.

**2** Нажмите кнопку **SETUP**.  
На телеэкран выводится меню.

**3** С помощью кнопок  $\Delta$ / $\nabla$  выберите меню для настройки или управления.

**4** Нажмите кнопку **ENTER** или  $\triangleright$ , чтобы ввести значение.

- Для возврата к предыдущему элементу нажмите кнопку  $\triangleleft$  или **BACK**.
- Для выхода из меню нажмите кнопку **SETUP** во время отображения меню. Экран меню исчезнет.



## Параметры, которые можно настраивать с помощью процедуры настройки “Audio”

Surround Parameter (👉 [стр. 109](#))

Tone (👉 [стр. 110](#))

Dialogue Level (👉 [стр. 110](#))

Subwoofer Level (👉 [стр. 111](#))

M-DAX (👉 [стр. 111](#))

Audio Delay (👉 [стр. 112](#))

Volume (👉 [стр. 112](#))

Audyssey (👉 [стр. 112](#))

Graphic EQ (👉 [стр. 114](#))



## Surround Parameter

Значения по умолчанию подчеркнуты.



Вы можете настроить эффекты объемного звукового поля в соответствии со своими предпочтениями.



Настраиваемые параметры зависят от поступающего сигнала и выбранного режима прослушивания. Дополнительные сведения о настраиваемых параметрах см. в разделе “Режимы звука и параметры объемного звука” (стр. 158).

### ПРИМЕЧАНИЕ

- Некоторые настройки не могут быть изменены во время остановки воспроизведения. Настройка звука выполняется во время воспроизведения.
- Для режима звучания “PURE DIRECT” нельзя настроить параметр объемного звучания.

Элементы настройки	Подробности настройки
<b>Home Theater EQ</b> Смягчает высокочастотный диапазон саундтреков фильмов для лучшего понимания.	<b>On</b> : Используется кинематографический эквалайзер “Home Theater EQ”. <b>Off</b> : Кинематографический эквалайзер “Home Theater EQ” не используется.
<b>Loudness Management</b> Это значение можно установить в режиме Dolby TrueHD. Этот параметр определяет, каким образом осуществляется вывод: согласно настройкам “Dynamic Compression” или напрямую без компрессии динамического диапазона записанного на диск звука.	<b>On</b> : Выходной сигнал с настройками, установленными в “Dynamic Compression”. <b>Off</b> : Настройки “Dynamic Compression” и “Dialogue normalization” (стр. 137) отключены и сигналы с диска идут без изменений.
<b>Dynamic Compression</b> Компрессия динамического диапазона (разницы между наиболее громкими и тихими звуками).	<b>Auto</b> : Управление включением/выключением автоматической компрессии динамического диапазона в зависимости от сигнала источника. <b>Low / Medium / High</b> : Устанавливает уровень компрессии (низкий/средний/высокий). <b>Off</b> : Компрессия динамического диапазона всегда отключена.  Режим “Auto” можно установить только для источника Dolby TrueHD.

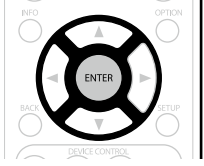

Элементы настройки	Подробности настройки
<b>Low Frequency Effects</b> Настройка уровня низкочастотных эффектов (LFE).	<input type="checkbox"/> Когда параметр “Input Mode” (стр. 124) не настроен со значением “7.1CH IN” <b>-10dB - 0dB</b> <input type="checkbox"/> Когда параметр “Input Mode” (стр. 124) настроен со значением “7.1CH IN” <b>0dB / +5dB / +10dB / +15dB</b>  Для правильного воспроизведения различных источников сигнала рекомендуется установить приведенные ниже значения. <ul style="list-style-type: none"> <li>• Источники сигнала Dolby Digital: “0dB”</li> <li>• Источники кинематографического сигнала DTS: “0dB”</li> <li>• Источники музыкального сигнала DTS: “-10dB”</li> </ul>
<b>Center Image</b> Распределяет вывод голоса с центрального канала на фронтальный, левый и правый каналы и выделяет голос на фронтальном канале. Этот параметр можно настроить при установке режима воспроизведения звука в положение DTS NEO:6 в режиме “Music” (Музыка).	<b>0.0 - 1.0 (0.3)</b>  Чем меньше значение, тем больше голос выделяется на центральном канале. Чем больше значение, тем больше голос распределяется на фронтальный левый и правый каналы, и тем больше уровень голоса выделяется впереди.
<b>Panorama</b> Назначение сигнала фронтальных Л/П каналов и панорамным каналам для расширения звучания. Этот параметр можно настроить при установке режима прослушивания в положение Dolby PLII в режиме “Music”.	<b>On</b> : Установить. <b>Off</b> : Не устанавливать.
<b>Dimension</b> Смещает центр звукового образа в сторону фронта или тыла для регулировки баланса воспроизведения. Этот параметр можно настроить при установке режима прослушивания в положение Dolby PLII в режиме “Music”.	<b>0 - 6 (3)</b>  При установке меньшего значения зона объемного звука перемещается назад, а при установке большего значения зона объемного звука перемещается вперед.

Элементы настройки	Подробности настройки
<b>Center Width</b> Распределяет вывод голоса с центрального канала на левый и правый каналы и выделяет голос на фронтальном канале. Этот параметр можно настроить при установке режима прослушивания в положение Dolby PLIIx в режиме "Music".	<b>0 – 7 (3)</b>  Чем меньше значение, тем больше голос выделяется на центральном канале. Чем больше значение, тем больше голос распределяется на фронтальный левый и правый каналы, и тем больше уровень голоса выделяется впереди.
<b>Height Gain</b> Управляет уровнем громкости фронтального верхнего канала.	<b>Low</b> : Снижение уровня громкости фронтального верхнего канала. <b>Normal</b> : Звук фронтального верхнего канала выводится со стандартным уровнем громкости. <b>High</b> : Снижение уровня громкости фронтального верхнего канала. <div style="background-color: #f08080; padding: 2px; text-align: center; font-weight: bold;">ПРИМЕЧАНИЕ</div> Параметр "Height Gain" отображается при следующих настройках: <ul style="list-style-type: none"> <li>• При установке для параметра "Speaker Config." – "Front Height" (<a href="#">стр. 128</a>) в значение, отличное от "None".</li> <li>• В режиме звука "PLIIz" или при использовании декодера PLIIz.</li> </ul>
<b>Speaker Select</b> Выполняет настройки выходного сигнала громкоговорителей при воспроизведении оригинального объемного звука.	<b>Surround Back</b> : Звук выводится из тыловых панорамных громкоговорителей. <b>Height</b> : Звук выводится из фронтальных верхних громкоговорителей. <b>Wide</b> : Звук выводится из фронтальных широтных громкоговорителей. <div style="background-color: #f08080; padding: 2px; text-align: center; font-weight: bold;">ПРИМЕЧАНИЕ</div> Выбрать можно только громкоговорители, установленные в значение, отличное от "None" в меню "Speaker Config." ( <a href="#">стр. 127</a> ).
<b>Set Defaults</b> Настройки "Surround Parameter" возвращаются к значениям по умолчанию.	<b>Yes</b> : Сброс к значениям по умолчанию. <b>No</b> : Не сбрасывать к значениям по умолчанию.  Если выбрать "Set Defaults" и нажать кнопку <b>ENTER</b> , появится сообщение "Reset to the default values?". Выберите "Yes" или "No" и нажмите кнопку <b>ENTER</b> . 

## Tone

Значения по умолчанию подчеркнуты.

Регулировка тонального качества звука.

Элементы настройки	Подробности настройки
<b>Tone Control</b> Установите функцию управления тембром в положение "On" и "Off".	<b>On</b> : Регулировка тембра (низкие, высокие) разрешена. <b>Off</b> : Воспроизведение без регулировки тембра.  Настройка "Tone Control" возможна при установке параметра "Dynamic EQ" ( <a href="#">стр. 113</a> ) в значение "Off". <div style="background-color: #f08080; padding: 2px; text-align: center; font-weight: bold;">ПРИМЕЧАНИЕ</div> <ul style="list-style-type: none"> <li>• Настройка "Tone Control" не отображается в ZONE2 и ZONE3.</li> <li>• Регулировка тембра в режиме "DIRECT" или "PURE DIRECT" невозможна.</li> </ul>
<b>Bass</b> Регулировка низких частот.	<b>-6 дБ – +6 дБ (0 дБ)</b>  "Bass" можно настроить, если для параметра "Tone Control" установлено значение "On".
<b>Treble</b> Регулировка низких частот.	<b>-6 дБ – +6 дБ (0 дБ)</b>  "Treble" можно настроить, если для параметра "Tone Control" установлено значение "On".

## Dialogue Level

Значения по умолчанию подчеркнуты.

Настраивает уровень громкости речи, чтобы выделить речь на центральном канале.

Настройка параметров	Подробная настройка
<b>Dialogue</b>	<b>-12.0dB – +12.0dB (0dB)</b>

## Subwoofer Level

Значения по умолчанию подчеркнуты.

Настраивает включение/ выключение сабвуфера и уровень его громкости.

Элементы настройки	Подробности настройки
<b>Subwoofer</b> Включение/выключение выходного сигнала сабвуфера.	<b>On</b> : Используется сабвуфер. <b>Off</b> : Сабвуфер не используется. <div style="background-color: #e91e63; color: white; padding: 2px; display: inline-block; border-radius: 5px;">ПРИМЕЧАНИЕ</div> Данная настройка возможна при выборе режима прослушивания "DIRECT" или "PURE DIRECT" (↗ <a href="#">стр. 77</a> ) и установке параметра "Subwoofer Mode" (↗ <a href="#">стр. 128</a> ) в значение "LFE+Main".
<b>Subwoofer Level</b> Настраивает выходной уровень громкости сабвуфера.	<b>-12.0dB – +12.0dB (0dB)</b>

## M-DAX

Значения по умолчанию подчеркнуты.

Форматы сжатого звука, например, MP3, WMA (Windows Media Audio) и MPEG-4 AAC сокращают объем данных путем устранения компонентов сигнала, которые с трудом воспринимаются человеческим слухом. Режим M-DAX генерирует сигналы, удаленные при компрессии, восстанавливая состояние звукового сигнала, близкое к состоянию исходного звукового сигнала перед сжатием. Кроме того, режим исправляет ощущение объемности басов, чтобы обеспечить насыщенность звучания сжатых звуковых сигналов.

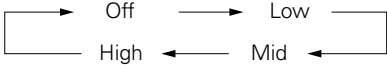
Настройка параметров	Подробная настройка
<b>Mode</b> Установить режим для M-DAX.	<b>Off</b> : M-DAX не используется. <b>Low</b> : Режим, оптимизированный для источников сжатого сигнала с нормальными верхними частотами. <b>Middle</b> : Применяет соответствующий подъем верхних и нижних частот для всех источников сжатого сигнала. <b>High</b> : Режим, оптимизированный для источников сжатого сигнала со значительно ослабленными верхними частотами.  <ul style="list-style-type: none"> <li>• Данный параметр можно выбирать для аналоговых или PCM входных сигналов (частота = 44,1/48 кГц).</li> <li>• Настройки "M-DAX" сохраняются для каждого из источников входного сигнала.</li> <li>• Если установлено значение "Off", то индикатор M-DAX на передней панели будет отключен.</li> <li>• Данный параметр невозможно выбирать при установке режима объемного звука "DIRECT" или "PURE DIRECT".</li> <li>• Это также можно настроить путем нажатия кнопки <b>M-DAX</b> на устройстве.            При каждом нажатии кнопки <b>M-DAX</b> значение изменяется в в следующем порядке:</li> </ul> <div style="text-align: center; margin-top: 10px;">  <pre>           graph LR             Off --&gt; Low             Low --&gt; Mid             Mid --&gt; High             High --&gt; Off           </pre> </div>

## Audio Delay

Значения по умолчанию подчеркнуты.

При просмотре видео можно вручную настраивать длительность задержки звукового выходного сигнала.

### Подробная настройка

#### 0ms – 200ms



- Для данного параметра можно выбирать значения в диапазоне от 0 до 100 мс при установке "Auto Lip Sync" ([стр. 116](#)) в положение "On" и при подключении телевизора, совместимого с режимом синхронизации изображения и звука Auto Lip Sync.
- Значение "Audio Delay" сохраняется для каждого из источников входного сигнала.
- Значение "Audio Delay" для игрового режима можно установить при установке параметра "Video Mode" ([стр. 118](#)) в значение "Auto" или "Game".

## Volume

Значения по умолчанию подчеркнуты.

Установите настройки уровня громкости.

Настройка параметров	Подробная настройка
<b>Scale</b> Установите порядок отображения громкости.	<b>0 – 98</b> : Отображение диапазона от 0 (минимум) до 98. <b>-79.5dB – 18.0dB</b> : Отображение —дБ (минимум), диапазон от -79,5 дБ до 18,0 дБ.  <ul style="list-style-type: none"> <li>Настройка "Scale" применяется также к способу вывода "Limit" и "Power On Level".</li> <li>Параметр "Scale" применяется ко всем зонам.</li> </ul>
<b>Limit</b> Установите максимальный уровень громкости.	<b>Off</b> : Не устанавливайте максимальный уровень громкости. <b>60 (-20dB) / 70 (-10dB) / 80 (0dB)</b>
<b>Power On Level</b> Задайте настройку уровня громкости, которая активируется при включении.	<b>Last</b> : Использовать сохраненное в памяти значение перед последним выключением. <b>Mute</b> : Всегда включать устройство с отключенным звуком. <b>1 – 98 (-79dB – 18dB)</b> : Уровень громкости настраивается с учетом заданного уровня.
<b>Mute Level</b> Установите насколько уменьшится звук при включении этой функции.	<b>Full</b> : Полное отключение звука. <b>-40dB</b> : Ослабление уровня звука на 40 дБ вниз. <b>-20dB</b> : Ослабление уровня звука на 20 дБ вниз.

## Audyssey

Значения по умолчанию подчеркнуты.

Настройка систем Audyssey MultEQ® XT, Audyssey Dynamic EQ® и Audyssey Dynamic Volume®. Их можно выбрать после выполнения настройки Audyssey® Setup. Подробнее о технологии Audyssey см. [стр. 166](#).

### ПРИМЕЧАНИЕ



- Если настройка Audyssey® Setup не выполнялась, или в случае смены настроек акустической системы после выполнения настройки Audyssey® Setup, выбор параметров Dynamic EQ/Dynamic Volume может оказаться невозможным.  
В этом случае заново запустите настройку Audyssey® Setup или выполните "Restore..." ([стр. 35](#)), чтобы вернуть настройки после установки Audyssey® Setup.
- При воспроизведении сигнала HD Audio, частота дискретизации которого превышает 96 кГц, настройка "Audyssey" невозможна.

Элементы настройки	Подробности настройки
<b>MultEQ® XT</b> MultEQ® XT компенсирует временные и частотные характеристики области прослушивания на основании результатов измерений "Audyssey® Setup". Выбор проводится из трех кривых компенсации. Рекомендуется использовать параметр "Audyssey". Работа MultEQ® XT является предпосылкой для работы Dynamic EQ и Dynamic Volume.	<b>Audyssey</b> : Оптимизация частотной характеристики всех громкоговорителей. <b>Audyssey Byp. L/R</b> : Оптимизация частотной характеристики громкоговорителей — кроме фронтальных левого и правого. <b>Audyssey Flat</b> : Оптимизация частотной характеристики всех громкоговорителей к плоскому виду. <b>Graphic EQ</b> : Применение частотной характеристики, полученной при выполнении ручной настройки эквалайзера "Graphic EQ" ( <a href="#">стр. 114</a> ). <b>Off</b> : Эквалайзер "MultEQ® XT" выключен.
 <ul style="list-style-type: none"> <li>Значения "Audyssey", "Audyssey Byp. L/R" и "Audyssey Flat" можно выбирать после выполнения настройки Audyssey® Setup". "Audyssey" выбирается автоматически после выполнения настройки "Audyssey® Setup". При выборе "Audyssey", "Audyssey Byp. L/R" или "Audyssey Flat" загорается индикация <b>AUDYSSEY</b>.</li> <li>После выполнения настройки "Audyssey® Setup" в случае смены конфигурации акустической системы, дистанции, уровня канала и частоты кроссовера без увеличения количества замеренных громкоговорителей, выводится только индикация <b>AUDYSSEY</b>.</li> </ul>	<b>ПРИМЕЧАНИЕ</b> При использовании наушников "MultEQ® XT" автоматически устанавливается, равным значению "Off".

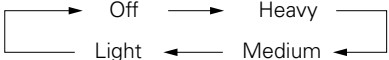

Настройки "MultEQ® XT", "Dynamic EQ" и "Dynamic Volume" сохраняются для каждого из источников входного сигнала.

Элементы настройки	Подробности настройки
<b>Dynamic EQ</b> Решение вопросов снижения качества звучания со снижением уровня громкости путем принятия в расчет человеческого восприятия и акустики помещения. Работает совместно с MultEQ® XT.	<p><b>On</b> : Использовать Dynamic EQ.  <b>Off</b> : Не использовать Dynamic EQ.</p>  <ul style="list-style-type: none"> <li>• При выборе “On” выводится индикация <b>LYDYSSEY</b>.</li> <li>• Его также можно настроить путем нажатия кнопки <b>DYNAMIC EQ</b> на устройстве.</li> </ul> <p>При каждом нажатии кнопки <b>DYNAMIC EQ</b> значение изменяется в в следующем порядке:</p> <p style="text-align: center;">On ←→ Off</p> <p><b>ПРИМЕЧАНИЕ</b></p> <p>Если для параметра “Dynamic EQ” установлено значение “On”, отрегулировать “Tone Control” (<a href="#">стр. 110</a>) нельзя.</p>
<b>Reference Level Offset</b> Audyssey Dynamic EQ® привязывается к стандартному уровню микса для фильма. Он выполняет регулировку для поддержания эталонной характеристики и окружающей обстановки при снижении уровня громкости от 0 dB. Однако эталонный уровень фильма не всегда применим к музыке или другим данным, не связанным с кино. Смещение эталонного уровня Dynamic EQ (Reference Offset) дает на выбор три уровня смещения от эталонного уровня фильма (5 dB, 10 dB, и 15 dB), если уровень смещения контента не уместается в стандартные пределы. Рекомендуемые уровни показаны справа.	<p><b>0dB</b> (Film Ref) : Это настройка по умолчанию, которая должна использоваться при прослушивании звукового сопровождения фильмов.</p> <p><b>5dB</b> : Выберите это значение для программы с очень широким динамическим диапазоном, например, для классической музыки.</p> <p><b>10dB</b> : Выберите это значение для джазовой или иной музыки с широким динамическим диапазоном. Кроме того, это значение следует выбирать для телепередач, так как они обычно микшируются на 10 дБ ниже эталонного уровня фильма.</p> <p><b>15dB</b> : Выберите это значение для поп/рок-музыки или другого программного материала, который микшируется с очень высокими уровнями прослушивания и имеет сжатый динамический диапазон.</p> <p> Настройка возможна при установке параметра “Dynamic EQ” равным значению “On” (<a href="#">стр. 113</a>).</p>

Элементы настройки	Подробности настройки
<b>Dynamic Volume</b> Для решения вопросов с большими различиями уровня громкости между телепередачами, кино и другими программами (между тихими пассажами и громкими пассажами и т. п.) путем автоматической регулировки к настройкам уровня громкости, предпочитаемым пользователем.	<p><b>Heavy</b> : Наиболее значительная подстройка самых громких и самых тихих звуков.  <b>Medium</b> : Средний уровень подстройки самых громких и самых тихих звуков.  <b>Light</b> : Наименьший уровень подстройки самых громких и самых тихих звуков.  <b>Off</b> : “Dynamic Volume” не используется.</p>  <ul style="list-style-type: none"> <li>• <b>LYDYSSEY</b> отображается при выборе значения “Heavy”, “Medium” или “Light”.</li> <li>• Если при настройке “Audyssey® Setup” (<a href="#">стр. 33</a>) для параметра “Dynamic Volume” установлено значение “Yes”, параметр автоматически изменяется на “Medium”.</li> <li>• Его также можно настроить путем нажатия кнопки <b>DYNAMIC VOL</b> на устройстве.</li> </ul> <p>При каждом нажатии кнопки <b>DYNAMIC VOL</b> значение изменяется в в следующем порядке:</p> <p style="text-align: center;">  </p>
<b>Audyssey DSX®</b> Обеспечивает создание превосходного окружающего звука, добавляя новые каналы.	<p><b>Heights</b> : Включает обработку A-DSX для верхнего расширения звука.  <b>Wides</b> : Включает обработку A-DSX для широтного расширения звука.  <b>Off</b> : Не назначает Audyssey®.</p> <p> Это также можно настроить путем нажатия кнопки <b>A-DSX</b> на устройстве.</p> <p>При каждом нажатии кнопки <b>A-DSX</b> значение изменяется в в следующем порядке:</p> <p style="text-align: center;">  </p> <p><b>ПРИМЕЧАНИЕ</b></p> <p>“Audyssey DSX®” не конфигурируется, если воспроизводимый источник сигнала HD Audio содержит фронтальные каналы. В этом случае соответствующие каналы воспроизводятся с использованием входного сигнала.</p>



Элементы настройки	Подробности настройки
<b>Stage Height</b> Регулирует высоту звуковой сцены с помощью фронтальных громкоговорителей.	<b>-10 – +10 (Q)</b>  <ul style="list-style-type: none"> <li>• Параметр “Audyssey DSX®” можно настроить при использовании фронтальных напольных и фронтальных широтных громкоговорителей.</li> <li>• Параметр “Audyssey DSX®” доступен для настройки только при использовании центрального громкоговорителя.</li> <li>• “Audyssey DSX®” может использоваться в режиме объемного звучания DOLBY или режиме прослушивания DTS, отличном от PLIIz Height.</li> </ul> <div style="border: 1px solid black; padding: 5px; margin-top: 10px;"> <p align="center"><b>Информация о Audyssey Dynamic Surround Expansion (A-DSX)</b></p> <p>Audyssey DSX® — это масштабируемая система, которая добавляет новые громкоговорители для улучшения впечатления от звука. Начиная со схемы 5.1 система Audyssey DSX® сначала добавляет широтные каналы для усиления влияния на обстановку. Исследования в области слуха человека показывают, что информация из широтных каналов в представлении реалистичной звуковой картины гораздо более важна, чем из тыловых каналов. Затем система Audyssey DSX® создает пару верхних каналов для воспроизведения следующих наиболее важных акустических сигналов и сигналов восприятия. В дополнение к этим новым широтным и верхним каналам система Audyssey DSX® применяет обработку влияния на обстановку, чтобы улучшить смешивание фронтальных и тыловых каналов.</p> </div>
<b>Stage Width</b> Регулирует ширину звуковой сцены с помощью фронтальных широтных громкоговорителей.	<b>-10 – +10 (Q)</b>

## Graphic EQ

Значения по умолчанию подчеркнуты.

Использование графического эквалайзера для регулировки тембра каждого из громкоговорителей.

Выбор “Graphic EQ” возможен при выборе для параметра “MultEQ® XT” ([стр. 112](#)) значения “Graphic EQ”.

Элементы настройки	Подробности настройки
<b>Speaker Selection</b> Выбор настроек звука для отдельной колонки или для всех колонок.	<b>All</b> : Совместная регулировка тембра всех громкоговорителей. <b>Left/Right</b> : Совместная регулировка тембра левых и правых громкоговорителей. <b>Each</b> : Регулировка тембра каждого громкоговорителя.
<b>Adjust EQ</b> Настройка звука для каждой частоты. Настройка колонки, выбранной в пункте “Speaker Selection”.	<ol style="list-style-type: none"> <li>1 Выберите громкоговоритель.</li> <li>2 Выберите полосу регулируемых частот.  <b>63Hz / 125Hz / 250Hz / 500Hz / 1kHz / 2kHz / 4kHz / 8kHz / 16kHz</b> <ul style="list-style-type: none"> <li>• Выберите громкоговорители, тембр которых желаете отрегулировать (при выборе “Left/Right” или “Each”).</li> </ul> </li> <li>3 Отрегулируйте уровень.  <b>-20.0dB – +6.0dB (0.0dB)</b> </li> </ol>
<b>Curve Copy</b> Копирование плоской характеристики “Audyssey Flat” ( <a href="#">стр. 112</a> ) из MultEQ® XT.	<b>Yes</b> : Копировать. <b>No</b> : Не копировать.  <ul style="list-style-type: none"> <li>• Индикация “Curve Copy” выводится после выполнения настройки “Audyssey® Setup”.</li> <li>• При выборе “Curve Copy” и нажатии кнопки <b>ENTER</b> выводится запрос “Copy “Audyssey Flat”?”. Выберите “Yes” или “No” и нажмите кнопку <b>ENTER</b>.</li> </ul>
<b>Set Defaults</b> Настройки “Graphic EQ” возвращаются к значениям по умолчанию.	<b>Yes</b> : Сброс к значениям по умолчанию. <b>No</b> : Не сбрасывать к значениям по умолчанию.  Если выбрать “Set Defaults” и нажать кнопку <b>ENTER</b> , появится сообщение “Reset to the default values?”. Выберите “Yes” или “No” и нажмите кнопку <b>ENTER</b> .

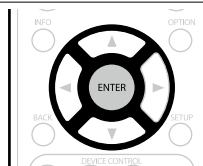



Настройки, связанные с видео.

### ПРИМЕЧАНИЕ

При использовании функции HDMI ZONE2 невозможно определить следующие параметры.

### Управление меню

**1** Нажмите кнопку **ZONE SELECT** для установки параметра “MAIN”.

**2** Нажмите кнопку **SETUP**.  
На телеэкран выводится меню.

**3** С помощью кнопок  $\Delta$ / $\nabla$  выберите меню для настройки или управления.

**4** Нажмите кнопку **ENTER** или  $\blacktriangleright$ , чтобы ввести значение.

- Для возврата к предыдущему элементу нажмите кнопку  $\blacktriangleleft$  или **BACK**.
- Для выхода из меню нажмите кнопку **SETUP** во время отображения меню. Экран меню исчезнет.



### Настройка с помощью процедуры “Video”

**Picture Adjust** (👉 [стр. 116](#))

**HDMI Setup** (👉 [стр. 116](#))

**Output Settings** (👉 [стр. 118](#))

**Component Video Out** (👉 [стр. 119](#))

**Volume Display** (👉 [стр. 119](#))

**Info Display** (👉 [стр. 119](#))

**Audio Display** (👉 [стр. 120](#))

**TV Format** (👉 [стр. 120](#))

## Picture Adjust

Значения по умолчанию подчеркнуты.

Позволяет настроить качество изображения.

Рекомендуется не изменять значения этих настроек по умолчанию. Сначала измените качество отображения на экране телевизора, затем используйте это меню для более точной настройки.

- Этот параметр доступен для настройки при выборе одного из следующих источников входного сигнала **CBL/SAT** **DVD** **Blu-ray** **GAME** **AUX1** **AUX2** **MEDIA PLAYER** **CD** **NETWORK** **TV AUDIO**.
- Если выбран отличный от указанных источник входного сигнала, этот параметр может быть настроен при выборе "Video Select". В этом случае, активируется исходный источник входного сигнала.
- Доступен для настройки при установке параметра "Video Conversion" ([стр. 118](#)) в значение "On".
- При определении значения "HDMI" или "COMP" ([стр. 122](#), [123](#)) можно определять значения "Blu-ray", "GAME", "AUX2", "TV AUDIO" и "CD".

Элементы настройки	Подробности настройки
<b>Contrast</b> Для регулировки контраста изображения.	<b>-6 – +6 (0)</b>
<b>Brightness</b> Для регулировки яркости изображения.	<b>0 – +12</b>
<b>Saturation</b> Для настройки цветности (насыщенности).	<b>-6 – +6 (0)</b>
<b>Hue</b> Для настройки оттенка.	<b>-6 – +6 (0)</b>
<b>Noise Reduction</b> Снижение общего шума видео.	<b>Off / Low / Medium / High</b>
<b>Enhancer</b> Для усиления четкости контуров изображения.	<b>0 – +12</b>



- Значение параметра "Picture Adjust" невозможно задать, если в качестве выходных выбран видеосигнал или компонентный видеосигнал.
- Значение параметра "Picture Adjust" невозможно задать, если в качестве входных выбраны сигналы 4K.





## HDMI Setup

Значения по умолчанию подчеркнуты.

Выполните настройки для выходного звукового/видеосигнала HDMI.

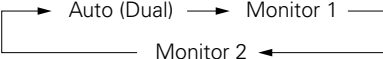
Элементы настройки	Подробности настройки
<b>Auto Lip Sync</b> Выполнение автоматической компенсации временного сдвига между выходными звуковым и видеосигналом.	<b>On</b> : Компенсация. <b>Off</b> : Без компенсации.
<b>HDMI Audio Out</b> Выбор выходного звукового устройства HDMI.	<b>AVP</b> : Воспроизведение через громкоговорители, подключенные к усилителю мощности. (Выход аудиосигналов осуществляется через клемму PRE OUT на основном блоке.) <b>TV</b> : Воспроизведение через телевизор, подключенный к устройству.  <ul style="list-style-type: none"> <li>• Входящий звуковой сигнал с разъема HDMI входа может выводиться как исходящий сигнал с разъема HDMI выхода, если установить вывод звукового сигнала HDMI на телевизор. Входные звуковые сигналы, поступающие с аналогового/коаксиального/оптического входного разъема, не могут выводиться с выходного разъема HDMI.</li> <li>• При активации режима управления HDMI приоритет отдается звуковым настройкам телевизора (<a href="#">стр. 92</a> "Режим управления HDMI").</li> </ul>



Элементы настройки	Подробности настройки	Элементы настройки	Подробности настройки
<p><b>Video Output</b> Выполняет настройки выхода HDMI.</p>	<p><b>Auto (Dual)</b> : Наличие телевизора, подключенного к разъемам HDMI MONITOR 1 или HDMI MONITOR 2, будет определено автоматически.</p> <p><b>Monitor 1</b> : Всегда используется телевизор, подключенный к разъему HDMI MONITOR 1. Видео не выводится с телевизора, подключенного к разъему HDMI MONITOR 2.</p> <p><b>Monitor 2</b> : Всегда используется телевизор, подключенный к разъему HDMI MONITOR 2. Видео не выводится с телевизора, подключенного к разъему HDMI MONITOR 1.</p> <p></p> <ul style="list-style-type: none"> <li>При подключении к обоим разъемам HDMI MONITOR 1 и HDMI MONITOR 2 параметр “Resolution” (<a href="#">стр. 118</a>) должен быть установлен в значение “Auto”, при этом сигналы будут выводиться с разрешением, совместимым с настройками обоих телевизоров.</li> <li>Если параметр “Resolution” (<a href="#">стр. 118</a>) не установлен в значение “Auto”, убедитесь, что разрешение используемого телевизора соответствует настройкам “Video” – “Monitor 1” или “Monitor 2” (<a href="#">стр. 137</a>).</li> <li>Его также можно настроить путем нажатия кнопки <b>HDMI OUT</b> на устройстве. При каждом нажатии кнопки <b>HDMI OUT</b> значение изменяется в следующем порядке:</li> </ul> <div data-bbox="555 703 936 762" style="text-align: center;">  <pre> graph TD     A[Auto (Dual)] --&gt; B[Monitor 1]     B --&gt; C[Monitor 2]     C --&gt; A </pre> </div> <p><b>ПРИМЕЧАНИЕ</b></p> <p>В зависимости от подключенного монитора отображение может быть неверным при выборе настройки “Auto (Dual)”. В этом случае выберите значение “Monitor 1” или “Monitor 2”.</p>	<p><b>Standby Source</b> Настройка источника сигнала HDMI на переход в режим ожидания при включении.</p>	<p><b>Last</b> : Переходит в режим ожидания в выбранном ранее источнике сигнала.</p> <p><b>CBL/SAT / DVD / Blu-ray / GAME / AUX1 / AUX2 / MEDIA PLAYER / CD</b> : Переходит в режим ожидания в каждом источнике сигнала, назначенном на каждом входном терминале.</p> <p> Настройка “Standby Source” возможна при выборе для параметра “HDMI Control” значения “On”.</p>
<p><b>HDMI Control</b> Вы можете связать операции с устройствами, подключенными к HDMI и имеющими поддержку управления через HDMI.</p>	<p><b>On</b> : Использование режима управления HDMI.</p> <p><b>Off</b> : Режим управления HDMI не используется.</p> <p></p> <ul style="list-style-type: none"> <li>Если подключенное устройство несовместимо с режимом управления HDMI, установите “HDMI Control” в значение “Off”.</li> <li>Пожалуйста, ознакомьтесь с инструкциями по эксплуатации каждого из подключенных устройств, чтобы проверить настройки.</li> <li>См. подробнее о режиме управления HDMI в разделе “Режим управления HDMI” (<a href="#">стр. 92</a>).</li> </ul> <p><b>ПРИМЕЧАНИЕ</b></p> <ul style="list-style-type: none"> <li>При установке “HDMI Control” в значение “On” устройство потребляет больше электроэнергии в режиме ожидания. Если Вы не пользуетесь устройством в течение продолжительного времени, рекомендуется отсоединить сетевой шнур от розетки электросети.</li> <li>В режиме управления HDMI устройство управляет работой телевизора, который совместим с режимом управления HDMI. При реализации управления HDMI убедитесь в том, что телевизор надежно подсоединен к входу HDMI.</li> <li>При изменении настроек “HDMI Control”, обязательно выключите и снова включите подключенные устройства.</li> </ul>	<p><b>Control Monitor</b> Настраивает разъем HDMI MONITOR на выход сигнала HDMI управления.</p>	<p><b>Monitor 1</b> : Выводит сигнал из разъема HDMI MONITOR 1.</p> <p><b>Monitor 2</b> : Выводит сигнал из разъема HDMI MONITOR 2.</p> <p></p> <ul style="list-style-type: none"> <li>Параметр “Control Monitor” можно настроить при установке “HDMI Control” в значение “On”.</li> <li>Функция ARC только при выборе разъема в параметре “Control Monitor”.</li> </ul>
		<p><b>Power Off Control</b> Связывает перевод данного устройства в режим ожидания с внешними устройствами.</p>	<p><b>All</b> : При выключении подключенного телевизора независимо от источника входного сигнала данное устройство автоматически переводится в режим ожидания.</p> <p><b>Video</b> : При выключении подключенного телевизора с источниками входного сигнала CBL/SAT / DVD / Blu-ray / GAME / AUX1 / AUX2 / MEDIA PLAYER / CD, данное устройство автоматически переводится в режим ожидания.</p> <p><b>Off</b> : Данное устройство не связано с включением телевизора.</p> <p> Настройка “Power Off Control” возможна при выборе для параметра “HDMI Control” значения “On”.</p>

## Output Settings

Значения по умолчанию подчеркнуты.

Настройки вывода на экран.



\* При определении значения "HDMI" или "COMP" (стр. 122, 123) можно определять значения "Blu-ray", "GAME", "AUX2", "TV AUDIO" и "CD".



Значение параметра "Output Settings" невозможно задать, если в качестве входных выбраны сигналы 4K.

Элементы настройки	Подробности настройки
<b>Video Mode</b> Выполните настройку обработки видеосигнала. <div style="display: flex; flex-wrap: wrap; gap: 5px;"> <span>CBL/SAT</span> <span>DVD</span> <span>Blu-ray</span> <span>GAME</span> <span>AUX1</span> <span>AUX2</span> <span>MEDIA PLAYER</span> <span>CD</span> <span>TV AUDIO</span> </div>	<b>Auto</b> : Автоматическая обработка видео на основе информации данных HDMI. <b>Game</b> : Всегда обрабатывать видео для игр. <b>Movie</b> : Всегда обрабатывать видео для фильмов. <p> При выборе для параметра "Video Mode" значения "Auto" режим переключается в соответствии с входными данными.</p> <ul style="list-style-type: none"> <li>Если сигнал входного источника воспроизводится в режимах MAIN ZONE (аудио и видео) и ZONE2 (только аудио) в одном помещении, то звук в режимах MAIN ZONE и ZONE2 может звучать несинхронно. Это не является неисправностью. В этом случае настройки режима "Game" может улучшить синхронность звучания.</li> </ul>
<b>Video Conversion</b> Входной видеосигнал автоматически преобразуется с использованием подключенного телевизора (стр. 6 "Преобразование входных видеосигналов для выхода (функция преобразования видеосигнала)"). <div style="display: flex; flex-wrap: wrap; gap: 5px;"> <span>CBL/SAT</span> <span>DVD</span> <span>Blu-ray</span> <span>GAME</span> <span>AUX1</span> <span>AUX2</span> <span>MEDIA PLAYER</span> <span>CD</span> <span>TV AUDIO</span> </div>	<b>On</b> : Входной видеосигнал преобразуется. <b>Off</b> : Входной видеосигнал не преобразуется. <p> При подаче на вход нестандартного видеосигнала от игровой приставки или некоторых других источников сигнала, режим преобразования выхода может не работать. В данном случае установите параметр "Video Conversion" в значение "Off".</p> <ul style="list-style-type: none"> <li>При установке параметра "Video Conversion" в значение "Off" режим преобразования выхода не работает. В таком случае соедините данное устройство и телевизор кабелем одного и того же типа.</li> </ul>

Элементы настройки	Подробности настройки
<b>i/p Scaler</b> Преобразование разрешения источника входного сигнала в наборе разрешений. <div style="display: flex; flex-wrap: wrap; gap: 5px;"> <span>CBL/SAT</span> <span>DVD</span> <span>Blu-ray</span> <span>GAME</span> <span>AUX1</span> <span>AUX2</span> <span>MEDIA PLAYER</span> <span>CD</span> <span>NETWORK</span> <span>TV AUDIO</span> </div>	<b>Analog</b> : Применение режима масштабатора чересстрочной/прогрессивной развертки к аналоговому видеосигналу. <b>Analog &amp; HDMI</b> : Применение режима масштабатора чересстрочной/прогрессивной развертки к аналоговому и HDMI видеосигналу. <b>HDMI</b> : Применение режима масштабатора чересстрочной/прогрессивной развертки к видеосигналу HDMI. <b>Off</b> : Режим масштабатора чересстрочной/прогрессивной развертки не применяется. <p> Значения "Analog &amp; HDMI" могут устанавливаться для тех источников входного сигнала, которым назначены входные разъемы HDMI.</p> <ul style="list-style-type: none"> <li>Позиции, которые можно установить, зависят от источника входного сигнала, назначенному каждому из входных разъемов.</li> <li>Данный режим не действует, если входной сигнал имеет формат "x.v.Color", 3D, цвета sYCC601, цвета Adobe RGB, цвета Adobe YCC601 или разрешение компьютерной графики.</li> </ul>
<b>Resolution</b> Установка выходного разрешения. Установить значение параметра "Resolution" можно отдельно для выхода HDMI для аналогового входного видеосигнала и входного сигнала HDMI. <div style="display: flex; flex-wrap: wrap; gap: 5px;"> <span>CBL/SAT</span> <span>DVD</span> <span>Blu-ray</span> <span>GAME</span> <span>AUX1</span> <span>AUX2</span> <span>MEDIA PLAYER</span> <span>CD</span> <span>NETWORK</span> <span>TV AUDIO</span> </div>	<b>Auto</b> : Выполняется автоматическое распознавание поддерживаемого количества пикселей телевизора, подключенного к разъему HDMI MONITOR OUT, и установка соответствующего разрешения. <b>480p/576p / 1080i / 720p / 1080p / 1080p:24Hz / 4K</b> : Установка выходного разрешения. <p> Данную позицию можно настраивать при установке параметра "i/p Scaler" в любое значение, кроме "Off".</p> <ul style="list-style-type: none"> <li>Если параметр "i/p Scaler" установлен в значение "Analog &amp; HDMI", может настраиваться разрешение и аналогового входного видеосигнала, и входного сигнала HDMI.</li> <li>Чтобы просматривать изображение 1080p/24 Гц, воспользуйтесь телевизором, который поддерживает видеосигналы 1080p/24 Гц.</li> <li>При установке значения "1080p:24Hz" имеется возможность просмотра изображений типа фильмов с источников видеосигнала фильма (в 24 Гц). Для источников видеосигнала и источников смешанного типа рекомендуется установка разрешения "1080p".</li> <li>Возможность преобразования сигнала 50 Гц в сигнал 1080p/24 Гц отсутствует. Это выходной сигнал с разрешением 1080p/50 Гц.</li> </ul>

Элементы настройки	Подробности настройки																
<b>Progressive Mode</b> Установите соответствующий режим преобразования прогрессивной развертки для видеосигнала источника. <table border="1"> <tr> <td>CBL/SAT</td> <td>DVD</td> <td>Blu-ray</td> <td>*</td> </tr> <tr> <td>GAME</td> <td>AUX1</td> <td>AUX2</td> <td>*</td> </tr> <tr> <td>MEDIA PLAYER</td> <td>CD</td> <td></td> <td>*</td> </tr> <tr> <td>TV AUDIO</td> <td></td> <td></td> <td>*</td> </tr> </table>	CBL/SAT	DVD	Blu-ray	*	GAME	AUX1	AUX2	*	MEDIA PLAYER	CD		*	TV AUDIO			*	<b>Auto</b> : Видеосигнал обнаруживается автоматически, и устанавливается соответствующий режим. <b>Video</b> : Выбор режима, соответствующего воспроизведению видеосигнала. <b>Video and Film</b> : Выбор режима, соответствующего воспроизведению видеосигнала и 30-кадрового материала фильма.  Данный элемент можно настраивать при установке параметра "i/p Scaler" в любое значение, кроме "Off".
CBL/SAT	DVD	Blu-ray	*														
GAME	AUX1	AUX2	*														
MEDIA PLAYER	CD		*														
TV AUDIO			*														
<b>Aspect Ratio</b> Установка соотношения сторон экрана для выходных сигналов с разъема HDMI. <table border="1"> <tr> <td>CBL/SAT</td> <td>DVD</td> <td>Blu-ray</td> <td>*</td> </tr> <tr> <td>GAME</td> <td>AUX1</td> <td>AUX2</td> <td>*</td> </tr> <tr> <td>MEDIA PLAYER</td> <td>CD</td> <td></td> <td>*</td> </tr> <tr> <td>NETWORK</td> <td>TV AUDIO</td> <td></td> <td>*</td> </tr> </table>	CBL/SAT	DVD	Blu-ray	*	GAME	AUX1	AUX2	*	MEDIA PLAYER	CD		*	NETWORK	TV AUDIO		*	<b>16:9</b> : Вывод с соотношением сторон 16:9. <b>4:3</b> : Вывод с соотношением сторон 4:3.  Параметр "Aspect Ratio" можно настраивать при установке параметра "i/p Scaler" в любое значение, кроме "Off".
CBL/SAT	DVD	Blu-ray	*														
GAME	AUX1	AUX2	*														
MEDIA PLAYER	CD		*														
NETWORK	TV AUDIO		*														

\* При определении значения "HDMI" или "COMP" ([стр. 122](#), [123](#)) можно определять значения "Blu-ray", "GAME", "AUX2", "TV AUDIO" и "CD".

## Component Video Out

**Значения по умолчанию подчеркнуты.**

Определение зоны, для которой назначен выходной разъем компонентного видео.

Элементы настройки	Подробности настройки
<b>Component</b>	<b>MAIN ZONE</b> : Назначение выходного разъема компонентного видео для зоны MAIN ZONE. <b>ZONE2</b> : Назначение выходного разъема компонентного видео для зоны ZONE2.

## Volume Display

**Значения по умолчанию подчеркнуты.**

Настройка отображения основного уровня громкости.

Настройка параметров	Подробная настройка
<b>Volume</b>	<b>Bottom</b> : Отображение снизу. <b>Top</b> : Отображение сверху. <b>Off</b> : Выключите экран.  Если общий уровень громкости сложно рассмотреть, выводите его с наложением на субтитры фильма, выбрав вариант "Top".

## Info Display

**Значения по умолчанию подчеркнуты.**

На короткое время выводит на экран сообщение о состоянии операции, в случае если меняется режим прослушивания или переключается источник входного сигнала. Можно настроить отображение всех состояний.

Элементы настройки	Подробности настройки
<b>On-screen Info</b>	<b>On</b> : Включение отображения. <b>Off</b> : Выключите экран.

## Audio Display

Значения по умолчанию подчеркнуты.

Установка времени отображения каждого меню при переключении входного сигнала на "NETWORK", "iPod/USB", или "FM".

Элементы настройки	Подробности настройки
<b>Audio</b>	<p><b>Always</b> : Всегда показывать экран.</p> <p><b>30s</b> : Показывать экран течение 30 секунд после выполнения операции.</p> <p><b>10s</b> : Показывать экран течение 10 секунд после выполнения операции.</p> <p><b>Off</b> : Выключить экран.</p>

## TV Format

Значения по умолчанию подчеркнуты.

Установка формата вывода видеосигнала для телевизора, который Вы используете.

Настройка параметров	Подробная настройка
<b>Format</b>	<p><b>NTSC</b> : Выбор выходного сигнала NTSC.</p> <p><b>PAL</b> : Выбор выходного сигнала PAL.</p> <p> Параметр "Format" можно, кроме того, настроить с помощью следующей процедуры. Однако экран меню не отображается.</p> <ol style="list-style-type: none"> <li>1. На основном блоке нажмите и удерживайте кнопки <b>STATUS</b> и <b>ZONE SELECT</b> не менее 3 секунд. На экране появляется "V.Format : &lt;PAL&gt;".</li> <li>2. Нажмите кнопки ◀ ▶ на основном блоке и установите формат видео сигнала.</li> <li>3. Нажмите кнопку <b>ENTER</b> на основном блоке, чтобы завершить настройку.</li> </ol> <p><b>ПРИМЕЧАНИЕ</b></p> <p>При выборе формата, не совпадающего с форматом видеосигнала подключенного телевизора, изображение не будет выводиться правильно.</p>



Выполняются настройки, связанные с воспроизведением источника входного сигнала.

- Вы можете не изменять настройки для использования устройства. Изменяйте настройки по мере необходимости.

## Управление меню

**1** Нажмите кнопку **ZONE SELECT** для установки параметра “MAIN”.

**2** Нажмите кнопку **SETUP**.  
На телеэкран выводится меню.

**3** С помощью кнопок  $\Delta$   $\nabla$  выберите меню для настройки или управления.

**4** Нажмите кнопку **ENTER** или  $\triangleright$ , чтобы ввести значение.

- Для возврата к предыдущему элементу нажмите кнопку  $\triangleleft$  или **BACK**.
- Для выхода из меню нажмите кнопку **SETUP** во время отображения меню. Экран меню исчезнет.



## Важная информация

### Об отображении источников входного сигнала

В этом разделе представлены конфигурируемые источники входного сигнала для каждого параметра.

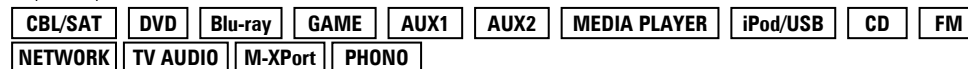

### ПРИМЕЧАНИЕ

Источники входного сигнала, настроенные на “Hide” в меню “Hide Sources” ([стр. 124](#)), недоступны для выбора.

## Параметры, которые можно настраивать с помощью процедуры настройки “Inputs”

Input Assign ([стр. 122](#))

Source Rename ([стр. 123](#))

Hide Sources ([стр. 124](#))

Source Level ([стр. 124](#))

Input Select ([стр. 124](#))

Video Source ([стр. 125](#))

## Input Assign

По умолчанию, некоторые источники входного сигнала, такие как “CBL/SAT”, назначены для звуковых и видео разъемов. Создав соединение по умолчанию, можно просто нажать на кнопку выбора источника входного сигнала, для воспроизведения музыки или фильмов с подключенных устройств.

При создании соединений с другими настройками, необходимо изменить настройки, как указано в этом разделе.

### Пример вида экранов меню “Input Assign”

Этот экран появляется при выборе меню “Inputs” – “каждый источник входного сигнала” – “Input Assign”. Меню предназначено для смены ② входных разъемов HDMI, ③ разъемов цифровых входов Digital и компонентных входных разъемов ④, которые назначены ① источникам входного сигнала настройками по умолчанию.

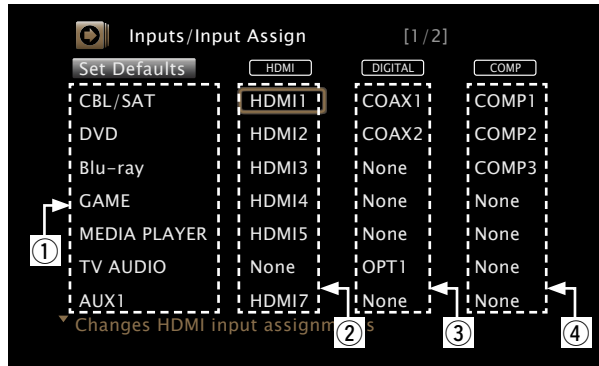

### Управление назначением входов с помощью меню

- 1 С помощью кнопок  $\Delta$   $\nabla$   $\triangleleft$   $\triangleright$  переместите курсор на элемент, который нужно настроить, и нажмите кнопку **ENTER**.
- 2 С помощью кнопок  $\triangleleft$   $\triangleright$  выберите входной разъем, который нужно назначить.
- 3 Нажмите кнопку **ENTER** для регистрации значения.

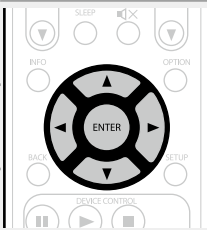

### Настройка параметров

#### HDMI

Настройте этот параметр для смены входных разъемов HDMI, назначенных источникам входного сигнала.

CBL/SAT	DVD
Blu-ray	GAME
AUX1	AUX2
MEDIA PLAYER	CD
TV AUDIO	

### Подробная настройка

**HDMI 1 / HDMI 2 / HDMI 3 / HDMI 4 / HDMI 5 / HDMI 6 / HDMI 7 :** Назначить входной разъем HDMI выбранному источнику входного сигнала.

**None :** Не назначать входной разъем HDMI выбранному источнику входного сигнала.

- Далее показаны настройки различных источников входного сигнала при приобретении устройства.

Источник входного сигнала	CBL/SAT	DVD	Blu-ray	GAME	AUX1
Значение по умолчанию	HDMI 1	HDMI 2	HDMI 3	HDMI 4	HDMI 7

Источник входного сигнала	AUX2	MEDIA PLAYER	CD	TV AUDIO
Значение по умолчанию	HDMI 6	HDMI 5	None	None



- Источник входного сигнала, которому невозможно назначить вход HDMI, отображается как “---”.
- Для воспроизведения видеосигнала, назначенного “HDMI” в сочетании со звуковым сигналом, назначенным входу “Input Assign” – “DIGITAL”, выберите значение “Digital” для параметра “Input Mode” ([стр. 124](#)).
- Ввод звуковых сигналов с аналоговых и цифровых разъемов не выводится на монитор.
- При выборе для параметра “HDMI Control” ([стр. 117](#)) значения “On”, входной разъем HDMI невозможно назначить “TV AUDIO”.

Настройка параметров	Подробная настройка																																
<b>DIGITAL</b> Настройте этот параметр для смены разъемов цифрового входа, назначенных источникам входного сигнала.	<b>COAX 1 / COAX 2 / OPT 1 / OPT 2</b> : Назначить цифровой входной разъем выбранному источнику входного сигнала. <b>None</b> : Разъем цифрового входа не назначается выбранному источнику входного сигнала.																																
<table border="1"> <tr><td>CBL/SAT</td><td>DVD</td></tr> <tr><td>Blu-ray</td><td>GAME</td></tr> <tr><td>AUX1</td><td>AUX2</td></tr> <tr><td>MEDIA PLAYER</td><td>CD</td></tr> <tr><td>TV AUDIO</td><td></td></tr> </table>	CBL/SAT	DVD	Blu-ray	GAME	AUX1	AUX2	MEDIA PLAYER	CD	TV AUDIO		<ul style="list-style-type: none"> <li>Далее показаны настройки различных источников входного сигнала при приобретении устройства.</li> </ul> <table border="1"> <tr> <td>Источник входного сигнала</td> <td>CBL/SAT</td> <td>DVD</td> <td>Blu-ray</td> <td>GAME</td> <td>AUX1</td> </tr> <tr> <td>Значение по умолчанию</td> <td>COAX 1</td> <td>COAX 2</td> <td>None</td> <td>None</td> <td>None</td> </tr> </table> <table border="1"> <tr> <td>Источник входного сигнала</td> <td>AUX2</td> <td>MEDIA PLAYER</td> <td>CD</td> <td>TV AUDIO</td> </tr> <tr> <td>Значение по умолчанию</td> <td>None</td> <td>None</td> <td>OPT 2</td> <td>OPT 1</td> </tr> </table>	Источник входного сигнала	CBL/SAT	DVD	Blu-ray	GAME	AUX1	Значение по умолчанию	COAX 1	COAX 2	None	None	None	Источник входного сигнала	AUX2	MEDIA PLAYER	CD	TV AUDIO	Значение по умолчанию	None	None	OPT 2	OPT 1
CBL/SAT	DVD																																
Blu-ray	GAME																																
AUX1	AUX2																																
MEDIA PLAYER	CD																																
TV AUDIO																																	
Источник входного сигнала	CBL/SAT	DVD	Blu-ray	GAME	AUX1																												
Значение по умолчанию	COAX 1	COAX 2	None	None	None																												
Источник входного сигнала	AUX2	MEDIA PLAYER	CD	TV AUDIO																													
Значение по умолчанию	None	None	OPT 2	OPT 1																													
<b>COMP</b> (Компонентный видеовход) Настройте для изменения входного компонентного видео разъема, который назначен на источник входного сигнала.	<b>COMP 1 / COMP 2 / COMP 3</b> : Назначить входной компонентный видео разъем для выбора в качестве источника входного сигнала. <b>None</b> : Не назначает входной компонентный видео разъем для выбора в качестве источника входного сигнала.																																
<table border="1"> <tr><td>CBL/SAT</td><td>DVD</td></tr> <tr><td>Blu-ray</td><td>GAME</td></tr> <tr><td>AUX1</td><td>AUX2</td></tr> <tr><td>MEDIA PLAYER</td><td>CD</td></tr> <tr><td>TV AUDIO</td><td></td></tr> </table>	CBL/SAT	DVD	Blu-ray	GAME	AUX1	AUX2	MEDIA PLAYER	CD	TV AUDIO		<ul style="list-style-type: none"> <li>Далее показаны настройки различных источников входного сигнала при приобретении устройства.</li> </ul> <table border="1"> <tr> <td>Источник входного сигнала</td> <td>CBL/SAT</td> <td>DVD</td> <td>Blu-ray</td> <td>GAME</td> <td>AUX1</td> </tr> <tr> <td>Значение по умолчанию</td> <td>COMP 1</td> <td>COMP 2</td> <td>COMP 3</td> <td>None</td> <td>None</td> </tr> </table> <table border="1"> <tr> <td>Источник входного сигнала</td> <td>AUX2</td> <td>MEDIA PLAYER</td> <td>CD</td> <td>TV AUDIO</td> </tr> <tr> <td>Значение по умолчанию</td> <td>None</td> <td>None</td> <td>None</td> <td>None</td> </tr> </table> <p> Источник входного сигнала, на который невозможно назначить входной компонентный видео разъем, будет отмечен "-- --".</p>	Источник входного сигнала	CBL/SAT	DVD	Blu-ray	GAME	AUX1	Значение по умолчанию	COMP 1	COMP 2	COMP 3	None	None	Источник входного сигнала	AUX2	MEDIA PLAYER	CD	TV AUDIO	Значение по умолчанию	None	None	None	None
CBL/SAT	DVD																																
Blu-ray	GAME																																
AUX1	AUX2																																
MEDIA PLAYER	CD																																
TV AUDIO																																	
Источник входного сигнала	CBL/SAT	DVD	Blu-ray	GAME	AUX1																												
Значение по умолчанию	COMP 1	COMP 2	COMP 3	None	None																												
Источник входного сигнала	AUX2	MEDIA PLAYER	CD	TV AUDIO																													
Значение по умолчанию	None	None	None	None																													

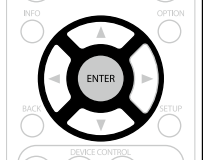
Настройка параметров	Подробная настройка
<b>Set Defaults</b> Имя источника входного сигнала возвращается к значению по умолчанию.	<b>Yes</b> : Сброс к значениям по умолчанию. <b>No</b> : Не сбрасывать к значениям по умолчанию.
<p> Если выбрать "Set Defaults" и нажать кнопку <b>ENTER</b>, будет показано сообщение "Reset to the default values?". Выберите "Yes" или "No" и нажмите кнопку <b>ENTER</b>.</p>	

## Source Rename

Смена отображаемого имени выбранного источника входного сигнала. Удобная функция для тех случаев, когда название источника входного сигнала Вашего устройства отличается от названия источника входного сигнала этого прибора. Вы можете изменить название исходя из своих предпочтений. После завершения переименования название устройства отображается в меню на экране устройства.

### Подробности настройки

**CBL/SAT / DVD / Blu-ray / GAME / AUX1 / AUX2 / MEDIA PLAYER / CD / TV AUDIO / M-XPport / PHONO** : Изменение названия выбранного источника входного сигнала.

- Можно ввести до 12 символов.
- Сведения о вводе символов см. в разделе [стр. 107](#).

**Set Defaults** : Название источника входного сигнала возвращается в значение по умолчанию.

- **Yes** : Сброс к значениям по умолчанию.
- **No** : Не сбрасывать к значениям по умолчанию.

 Если выбрать "Set Defaults" и нажать кнопку **ENTER**, будет показано сообщение "Reset to the default values?". Выберите "Yes" или "No" и нажмите кнопку **ENTER**.

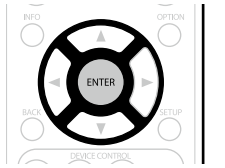

## Hide Sources

Значения по умолчанию подчеркнуты.

Удаление с дисплея источников входного сигнала, которые не используются.

### Подробности настройки

**CBL/SAT / DVD / Blu-ray / GAME / AUX1 / AUX2 / MEDIA PLAYER / iPod/USB / CD / FM / NETWORK / TV AUDIO / M-XPport / PHONO** : Выбор источника входного сигнала, который не используются.

- **Show** : Использовать источник сигнала.
- **Hide** : Не использовать источник сигнала.

### ПРИМЕЧАНИЕ

- Используемые в зонах MAIN ZONE, ZONE2 или ZONE3 источники входного сигнала не могут быть выбраны.
- Используемые в различных зонах источники входного сигнала не могут быть удалены.
- Источники сигнала, выбранные с помощью параметра "Hide", не могут выбираться с помощью кнопки выбора источника входного сигнала.

## Source Level

Значения по умолчанию подчеркнуты.

- Данный режим корректирует уровень воспроизведения входного звукового сигнала выбранного источника.
- Выполните эту настройку, если имеются различия в уровнях громкости входных сигналов между разными источниками.

### Подробности настройки

**-12dB – +12dB (0dB)**

-  Уровень входного аналогового и цифрового сигнала можно регулировать по отдельности в тех источниках входного сигнала, для которых выбрано значение "DIGITAL" при настройке "Input Assign" ([стр. 122](#)).

## Input Select

Значения по умолчанию подчеркнуты.

Установите режим входа для звука и режим декодирования каждого источника сигнала.

Режимы входа, доступные для выбора, могут различаться в зависимости от источника входного сигнала.

### Элементы настройки

#### Input Mode

Установка входных звуковых режимов для различных источников входного сигнала. Обычно рекомендуется устанавливать режим входного звукового сигнала в значение "Auto".

### Подробности настройки

**Auto** : Автоматическое определение входного сигнала и выполнение воспроизведения.  
**HDMI** : Воспроизведение сигналов только с входа HDMI.  
**Digital** : Воспроизведение сигналов только с цифрового входа.  
**Analog** : Воспроизведение сигналов только с аналогового входа.  
**7.1CH IN** : Воспроизведение сигналов только с разъема 7.1CH IN.



- Значение "Digital" можно выбирать для тех источников входного сигнала, для которых выбрано назначение "DIGITAL" с помощью параметра "Input Assign" ([стр. 123](#)).
- Если для источника входного сигнала установлено значение "CBL/SAT", "DVD", "Blu-ray", "MEDIA PLAYER", "CD" или "PHONO", для него нельзя установить значение "Analog".
- Если правильно настроены цифровые входные сигналы, на экране отображается индикатор **DIG.** Если индикатор **DIG.** не отображается, проверьте параметр "Input Assign" ([стр. 122](#)) и разъемы.
- Если значение "HDMI Control" установлено в положение "On", а к разъемам HDMI MONITOR подключен телевизор, совместимый с режимом ARC, режим входа, для которого выбран источник входного сигнала "TV AUDIO", фиксируется в значении ARC.
- Режим объемного звука невозможно настроить, если режим входного сигнала настроен со значением "7.1CH IN".

#### Decode Mode

Установка режима декодирования звука для источника входного сигнала.

<b>CBL/SAT</b>	<b>DVD</b>
<b>Blu-ray</b>	<b>GAME</b>
<b>AUX1</b>	<b>AUX2</b>
<b>MEDIA PLAYER</b>	<b>CD</b>
<b>TV AUDIO</b>	

**Auto** : Определение типа входного сигнала и его декодирование и воспроизведение выполняются автоматически.

**PCM** : Декодирование и воспроизведение только входных сигналов PCM.

**DTS** : Декодирование и воспроизведение только входных сигналов DTS.



- Данный параметр можно настраивать для тех источников сигнала, для которых выбрано назначение "DIGITAL" с помощью "Input Assign" ([стр. 122](#)).
- Обычно данный параметр устанавливается в значение "Auto". Выберите "PCM" и "DTS" при вводе соответствующего входного сигнала.



## Video Source

Значения по умолчанию подчеркнуты.

Изображение от другого источника входного сигнала воспроизводится совместно с проигрыванием звука.

### Подробности настройки

**Default** : Воспроизведение изображения и звука источника входного сигнала.

**CBL/SAT / DVD / Blu-ray / GAME / AUX1 / AUX2 / MEDIA PLAYER / TV AUDIO / CD** : Выберите источник входного сигнала для просмотра. Видео из выбранного источника входного сигнала воспроизводится вместе со звуком, который сейчас воспроизводится. Это можно задать для отдельных источников входного сигнала.

 При определении значения "COMP" для источника входа можно определять значения "Blu-ray", "GAME", "AUX2", "TV AUDIO" или "CD".

### ПРИМЕЧАНИЕ

- Отсутствует возможность выбора входного сигнала HDMI.
- Источники сигнала, для которых выбрано значение "Hide" в меню "Hide Sources" ( [стр. 124](#)), выбрать нельзя.



## Speakers (Акустическая система)



Настраивается при изменении настроек Audyssey® Setup.

- Если после выполнения настройки Audyssey® Setup поменяются настройки акустической системы, то не получится настроить Audyssey MultEQ® XT, Audyssey Dynamic EQ® и Audyssey Dynamic Volume® (☞ [стр. 112](#)).
- Можно пользоваться устройством без изменения настроек. Установите при необходимости.

### Управление меню

**1** Нажмите кнопку **ZONE SELECT** для установки параметра “MAIN”.

**2** Нажмите кнопку **SETUP**.  
На телеэкран выводится меню.

**3** С помощью кнопок  $\Delta$   $\nabla$  выберите меню для настройки или управления.

**4** Нажмите кнопку **ENTER** или  $\triangleright$ , чтобы ввести значение.

- Для возврата к предыдущему элементу нажмите кнопку  $\triangleleft$  или **BACK**.
- Для выхода из меню нажмите кнопку **SETUP** во время отображения меню. Экран меню исчезнет.



### Настройки с помощью “Speakers”

**Audyssey® Setup** (☞ [стр. 29, 88](#))

**Manual Setup** (☞ [стр. 127](#))

## Manual Setup

Значения по умолчанию подчеркнуты.

Выполняется при ручной настройке акустической системы или для изменения настроек, сделанных с помощью Audyssey® Setup.

- При изменении настроек акустической системы после выполнения настройки Audyssey® Setup возможности выбора Audyssey MultEQ® XT, Audyssey Dynamic EQ® и Audyssey Dynamic Volume® не будет (☞ стр. 112).
- Можно пользоваться “Manual Setup” не меняя настроек. Установите при необходимости.

### ☐ Выход аудиосигналов из каждой клеммы PRE OUT

	Канал PRE OUT						
Клемма UNBALANCED PRE OUT	FL/FR	C	SW1/SW2	SL/SR	SBL/SBR	HL/HR	WL/WR
Клемма BALANCED PRE OUT	FL/FR	C	SW1/SW2	SL/SR	SBL/SBR	---	---
Выход аудиосигналов	Тыловой	Центральный	Сабвуфер 1/сабвуфер 2	Панорамный	Тыловой панорамный	Фронтальный высотный	Фронтальный широтный

### Настройка параметров

#### Speaker Config.

Укажите наличие громкоговорителя и выберите категории размеров громкоговорителей, основанные на возможности воспроизведения низких частот.

#### ПРИМЕЧАНИЕ

Не следует пользоваться внешней формой громкоговорителя для определения понятий “Large” или “Small”. Вместо этого используйте частоты, выставленные в “Crossovers” (☞ стр. 129) в качестве стандарта при определении способности воспроизводить низкие частоты.

### Подробная настройка

**Front** : Установка размера фронтального громкоговорителя.

- **Large** : Использование больших громкоговорителей, которые способны адекватно воспроизводить нижние частоты.
- **Small** : Использование небольшого громкоговорителя, который неспособен адекватно воспроизводить нижние частоты.



- При установке параметра “Subwoofer” в значение “No”, параметр “Front” автоматически устанавливается в значение “Large”.
- Если для параметра “Front” задано значение “Small”, “Center”, “Surround”, “Surr. Back”, то для “Front Height” и “Front Wide” невозможно задать значение “Large”.

**Center** : Установка наличия и размера центрального громкоговорителя.

- **Large** : Использование больших громкоговорителей, которые способны адекватно воспроизводить нижние частоты.
- **Small** : Использование небольшого громкоговорителя, который неспособен адекватно воспроизводить нижние частоты.
- **None** : Выберите, если центральный громкоговоритель не подключен.



- Значение “Large” не выводится при выборе для параметра “Front” значения “Small”.

**Subwoofer** : Задайте наличие сабвуфера.

- **Yes** : Использовать сабвуфер.
- **No** : Выберите, если сабвуфер не подключен.



- При выборе для параметра “Front” значения “Small”, “Subwoofer” автоматически устанавливается в значение “Yes”.



**Surround** : Установка наличия и размера панорамных громкоговорителей.

- **Large** : Использование больших громкоговорителей, которые способны адекватно воспроизводить нижние частоты.
- **Small** : Использование небольшого громкоговорителя, который неспособен адекватно воспроизводить нижние частоты.
- **None** : Выберите, если панорамные громкоговорители не подключены.

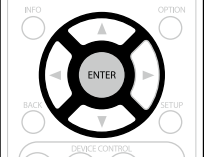

- Если для параметра “Surround” задано значение “Large”, “Surr. Back”, то для “Front Height” и “Front Wide” можно задать значение “Large”.
- Если для параметра “Surround” задано значение “None”, “Surr. Back”, то для “Front Height” и “Front Wide” автоматически задается значение “None”.

Настройка параметров	Подробная настройка
<b>Speaker Config.</b> (продолжение)	<p><b>Surr. Back</b> : Установка наличия, размера и количества тыловых панорамных громкоговорителей.</p> <ul style="list-style-type: none"> <li>• <b>Large</b> : Использование больших громкоговорителей, которые способны адекватно воспроизводить нижние частоты.</li> <li>• <b>Small</b> : Использование небольшого громкоговорителя, который неспособен адекватно воспроизводить нижние частоты.</li> <li>• <b>None</b> : Выберите, если панорамные громкоговорители не подключены.</li> </ul> <p>• <b>2spkr</b> : Используется два тыловых панорамных громкоговорителя.</p> <p>• <b>1spkr</b> : Используется только один тыловой панорамный громкоговоритель. При выборе этого значения подсоедините тыловой панорамный громкоговоритель к левому (L) каналу.</p> <p><b>Front Height</b> : Установка наличия и размера фронтальных верхних громкоговорителей.</p> <ul style="list-style-type: none"> <li>• <b>Large</b> : Использование больших громкоговорителей, которые способны адекватно воспроизводить нижние частоты.</li> <li>• <b>Small</b> : Использование небольшого громкоговорителя, который неспособен адекватно воспроизводить нижние частоты.</li> <li>• <b>None</b> : Выберите, если фронтальные верхние громкоговорители не подключены.</li> </ul> <p><b>Front Wide</b> : Установка наличия и размера фронтальных широтных громкоговорителей.</p> <ul style="list-style-type: none"> <li>• <b>Large</b> : Использование больших громкоговорителей, которые способны адекватно воспроизводить нижние частоты.</li> <li>• <b>Small</b> : Использование небольшого громкоговорителя, который неспособен адекватно воспроизводить нижние частоты.</li> <li>• <b>None</b> : Выберите, если фронтальные верхние громкоговорители не подключены.</li> </ul>
<b>Bass</b> Настройка воспроизведения диапазона сигнала сабвуфера и LFE (НЧ эффектов).	<p><b>Subwoofer Mode</b> : Выбирает сигналы низкочастотного диапазона для воспроизведения сабвуфером.</p> <ul style="list-style-type: none"> <li>• <b>LFE</b> : Сигнал низкочастотного диапазона канала с установленным размером громкоговорителя "Small" добавляется к выходному сигналу LFE сабвуфера.</li> <li>• <b>LFE+Main</b> : Сигналы низкочастотного диапазона всех каналов добавляются к выходному сигналу LFE сабвуфера.</li> </ul> <p> Параметр "Subwoofer Mode" можно устанавливать при выборе для параметра "Speaker Config." – "Subwoofer" (<a href="#">стр. 127</a>) значения "Yes".</p> <ul style="list-style-type: none"> <li>• Воспроизводите музыку или кино с источника сигналов и выбирайте режим, обеспечивающий самые мощные басы.</li> <li>• Выберите значение "LFE+Main", если вы желаете, чтобы басовый сигнал всегда выдавался с сабвуфера.</li> </ul> <p><b>ПРИМЕЧАНИЕ</b></p> <p>При выборе для "Front" и "Center" из "Speaker Config." значения "Large", а для "Subwoofer Mode" — значение "LFE", сабвуферы может не воспроизводить звук — в зависимости от входного сигнала или режима прослушивания.</p> <p><b>LPF for LFE</b> : Установка диапазона воспроизведения сигнала НЧ эффектов LFE. Установите значение, если вы желаете изменить частоту воспроизведения сабвуфера.</p> <ul style="list-style-type: none"> <li>• <b>80Hz / 90Hz / 100Hz / 110Hz / <u>120Hz</u> / 150Hz / 200Hz / 250Hz</b></li> </ul>

Настройка параметров	Подробная настройка
<b>Distances</b>	<p><b>Unit</b> : Выбор единицы измерения дистанции.</p> <ul style="list-style-type: none"> <li>• <b>Meters / Feet</b></li> </ul> <p><b>Step</b> : Установка минимальной переменной ширины на дистанции.</p> <ul style="list-style-type: none"> <li>• <b>0.1m / 0.01m</b></li> <li>• <b>1ft / 0.1ft</b></li> </ul> <p><b>Set Defaults</b> : Значение параметра "Distances" возвращается к настройкам по умолчанию.</p> <ul style="list-style-type: none"> <li>• <b>Yes</b> : Сброс к значениям по умолчанию.</li> <li>• <b>No</b> : Не сбрасывать к значениям по умолчанию.</li> </ul> <p> Если выбрать "Set Defaults" и нажать кнопку <b>ENTER</b>, будет показано сообщение "Reset to the default values?". Выберите "Yes" или "No" и нажмите кнопку <b>ENTER</b>.</p>  <p><b>Front L / Front R / F. Height L / F. Height R / Center / Subwoofer / Surround L / Surround R / Surr. Back L* / Surr. Back R* / F. Wide L / F. Wide R</b> : Выберите громкоговоритель для настройки расстояния.</p> <p>* При установке для параметра "Speaker Config." – "Surr. Back" (<a href="#">стр. 128</a>) значения "1spkr" отображается "Surr. Back".</p> <ul style="list-style-type: none"> <li>• <b>0.00m – 18.00m / 0.0ft – 60.0ft</b> : Установите дистанцию.</li> </ul> <p> Громкоговорители, которые можно выбрать, отличаются в зависимости от настроек "Speaker Config." (<a href="#">стр. 127</a>).</p> <ul style="list-style-type: none"> <li>• Настройки по умолчанию : Front L / Front R / F. Height L / F. Height R / Center / Subwoofer / Front Wide L / Front Wide R : 3.60 m (12.0 ft) Surround L / Surround R / Surr. Back L / Surr. Back R : 3.00 m (10.0 ft)</li> <li>• Задайте разницу расстояния между динамиками на менее 6,0 метров (20 футов).</li> </ul> <p><b>ПРИМЕЧАНИЕ</b></p> <p>Громкоговорители со значением "None" параметра "Speaker Config." (<a href="#">стр. 127</a>) не отображаются.</p>

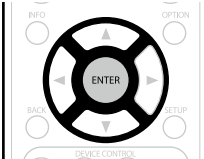
Настройка параметров	Подробная настройка
<b>Levels</b> Установка уровня громкости тестового тона на один и тот же уровень при выводе с каждого из громкоговорителей.	<p><b>Test Tone Start</b> : Вывод тестового тона.</p> <ul style="list-style-type: none"> <li>• <b>Front L / F. Height L / Center / F. Height R / Front R / F. Wide R / Surround R / Surr. Back R* / Surr. Back L* / Surround L / F. Wide L / Subwoofer</b> : Выберите громкоговоритель для вывода тестового тона.</li> <li>* При установке для параметра “Speaker Config.” – “Surr. Back” (стр. 128) значения “1spkr” отображается “Surr. Back”.</li> <li>• <b>-12.0dB – +12.0dB (0.0dB)</b> : Регулировка уровня громкости.</li> </ul> <p>При регулировке “Levels” настройки устанавливаются для всех режимов прослушивания.</p> <p><b>ПРИМЕЧАНИЕ</b></p> <ul style="list-style-type: none"> <li>• Громкоговорители со значением “None” параметра “Speaker Config.” (стр. 127) не отображаются.</li> <li>• При подсоединении разъема наушников к разъему PHONES данного устройства параметр “Levels” не отображается.</li> </ul> <p><b>Set Defaults</b> : Значение параметра “Levels” возвращается к настройкам по умолчанию.</p> <ul style="list-style-type: none"> <li>• <b>Yes</b> : Сброс к значениям по умолчанию.</li> <li>• <b>No</b> : Не сбрасывать к значениям по умолчанию.</li> </ul> <p>Если выбрать “Set Defaults” и нажать кнопку <b>ENTER</b>, будет показано сообщение “Reset to the default values?”. Выберите “Yes” или “No” и нажмите кнопку <b>ENTER</b>.</p> 

Настройка параметров	Подробная настройка
<b>Crossovers</b> Настраивает максимальное значение частоты низких частот выходного сигнала, передаваемого из каждого канала на сабвуфер. Установите частоту кроссовера в соответствии со способностью к воспроизведению басов используемого громкоговорителя.	<p><b>Crossover</b> : Установка частоты кроссовера.</p> <ul style="list-style-type: none"> <li>• <b>40Hz / 60Hz / 80Hz / 90Hz / 100Hz / 110Hz / 120Hz / 150Hz / 200Hz / 250Hz / Individual</b> : Установите частоту кроссовера для всех громкоговорителей. Сведения о частоте кроссовера громкоговорителя см. в руководстве к громкоговорителям.</li> </ul> <p>Если “Crossover” стоит в положении “Individual”, можно произвести следующие настройки.</p> <ul style="list-style-type: none"> <li>• <b>Front / Center / Surround / Surr. Back / Front Height / Front Wide</b> : Выберите громкоговоритель для установки частоты кроссовера.</li> <li>• <b>40Hz / 60Hz / 80Hz / 90Hz / 100Hz / 110Hz / 120Hz / 150Hz / 200Hz / 250Hz</b> : Установка частоты кроссовера.</li> </ul> <p>Параметр “Crossovers” можно настраивать, когда “Bass” в меню “Subwoofer Mode” (стр. 128) стоит в положении “LFE+Main”, или имеется громкоговоритель с настройкой “Small”.</p> <ul style="list-style-type: none"> <li>• Всегда устанавливайте частоту кроссовера на “80Hz”. При использовании малых громкоговорителей, однако, рекомендуется настроить частоту кроссовера на более высокое значение.</li> <li>• Для громкоговорителей с настройкой “Small” звуковой сигнал с частотой ниже частоты кроссовера вырезается из выходного звукового сигнала. Вырезанный басовый звуковой сигнал выводится через сабвуфер или фронтальные громкоговорители.</li> <li>• Громкоговорители, которые можно выбирать в режиме “Individual”, отличаются в зависимости от настроек режима “Subwoofer Mode” (стр. 128).</li> <li>• При выборе “LFE” можно настраивать громкоговоритель, для которого выбрано значение “Small” в “Speaker Config.”. Если для громкоговорителей выбрано значение “Large”, выводится индикация “Full Band”, и настройку выполнить невозможно.</li> <li>• При выборе значения “LFE+Main” данную настройку можно выполнять вне зависимости от размера громкоговорителя.</li> </ul>



Для использования устройства в домашней сети (LAN), необходимо выполнить настройку сети. Если домашняя сеть (LAN) создается через DHCP, поставьте "DHCP" в положение "On" (настройка по умолчанию). Это позволит устройству подключиться к Вашей домашней сети.

Если для каждого устройства назначается IP адрес, необходимо выбрать режим "IP Address", чтобы устройству IP адрес и ввести информацию о домашней сети (LAN), такую как шлюз и маска подсети.

## Управление меню

**1** Нажмите кнопку **ZONE SELECT** для установки параметра "MAIN".

**2** Нажмите кнопку **SETUP**.  
На телеэкран выводится меню.

**3** С помощью кнопок  $\triangle$   $\nabla$  выберите меню для настройки или управления.

**4** Нажмите кнопку **ENTER** или  $\triangleright$ , чтобы ввести значение.

- Для возврата к предыдущему элементу нажмите кнопку  $\triangleleft$  или **BACK**.
- Для выхода из меню нажмите кнопку **SETUP** во время отображения меню. Экран меню исчезнет



## Настройки с помощью "Network"

Information (👉 [стр. 131](#))

IP Control (👉 [стр. 131](#))

Friendly Name (👉 [стр. 131](#))

Settings (👉 [стр. 132](#))

Last.fm Display (👉 [стр. 133](#))

Maintenance Mode (👉 [стр. 133](#))

## Information

Отобразить сетевую информацию.

### Подробности настройки

#### Friendly Name / DHCP=On или Off / IP Address / MAC Address

 MAC адрес необходим для создания учетной записи на vTuner.

## IP Control

Значения по умолчанию подчеркнуты.

Установка включения/выключения сетевого режима во время режима ожидания.

### Подробная настройка

**Off In Standby** : Отключение от сети во время режима ожидания.

**Always On** : Сетевое подключение остается активным во время режима ожидания. Основной блок управляется совместимым сетевым контроллером.

 Установите в значение “Always On” при использовании режима веб-управления.

### ПРИМЕЧАНИЕ

При установке режима “IP Control” в положение “Always On” устройство потребляет больше электроэнергии в режиме ожидания.

## Friendly Name

Friendly Name — это имя данного устройства, отображающееся в сети. Можно изменить дружественное имя согласно вашим предпочтениям.

### Настройка параметров

#### Edit Name

Редактирует дружественное имя.

- Дружественное имя по умолчанию при первом включении: “marantz AV7701”.
- Можно ввести до 63 символов.
- Сведения о вводе символов см. в разделе [стр. 107](#).

#### Set Defaults

Восстановление дружественного имени, которое было изменено, к значению по умолчанию.

**Yes** : Сброс к значениям по умолчанию.

**No** : Не сбрасывать к значениям по умолчанию.

 Если выбрать “Set Defaults” и нажать кнопку **ENTER**, будет показано сообщение “Reset to the default values?”. Выберите “Yes” или “No” и нажмите кнопку **ENTER**.

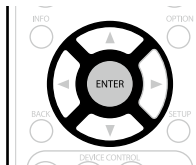

## Settings

Значения по умолчанию подчеркнуты.

Выполните настройки проводной локальной сети.

Только произведите настройки в меню "Settings" при подключении к сети без поддержки DHCP.

### Подробная настройка

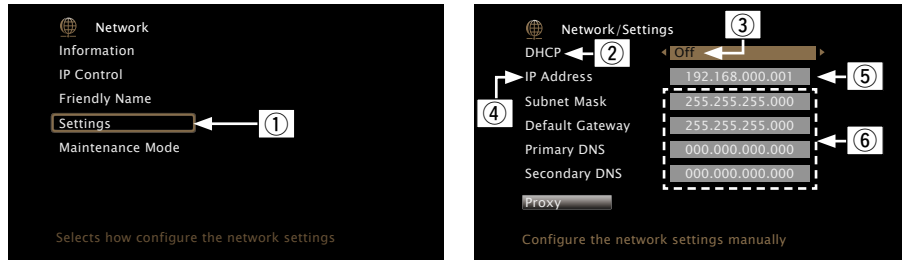

① В меню выберите "Network" – "Settings" и нажмите кнопку **ENTER**.

② С помощью  $\Delta$ / $\nabla$  выберите "DHCP" и нажмите **ENTER**.

③ Нажмите  $\triangleleft$  /  $\triangleright$  для выбора "Off", затем нажмите **ENTER**.

④ С помощью  $\Delta$ / $\nabla$  выберите "IP Address" и нажмите **ENTER**.

• **IP Address** : Установите IP адрес в пределах указанного ниже диапазона.

Режим передачи звукового сигнала по сети не может работать при установке других IP адресов.

CLASS A: 10.0.0.1 – 10.255.255.254

CLASS B: 172.16.0.1 – 172.31.255.254

CLASS C: 192.168.0.1 – 192.168.255.254

⑤ С помощью кнопок  $\Delta$ / $\nabla$ / $\triangleleft$  /  $\triangleright$  введите адрес и нажмите кнопку **ENTER**.

⑥ С помощью  $\Delta$ / $\nabla$  выберите элемент настройки и нажмите **ENTER**.

• **Subnet Mask** : При подключении xDSL модема или адаптера терминала непосредственно к данному устройству введите маску подсети, указанную в документации, предоставленной провайдером. Обычно вводится 255.255.255.0.

• **Default Gateway** : При подключении к шлюзу (маршрутизатору) введите его IP адрес.

• **Primary DNS, Secondary DNS** : Если в документации, предоставленной провайдером, указан только один адрес DNS, введите его в поле "Primary DNS". Если провайдер предоставил несколько DNS-серверов, укажите оба значения: "Primary DNS" и "Secondary DNS".

Снова отображается исходный экран.

• При подключении к сети через прокси-сервер, выберите "Proxy" и нажмите кнопку **ENTER** ([стр. 133](#) "Настройка прокси").

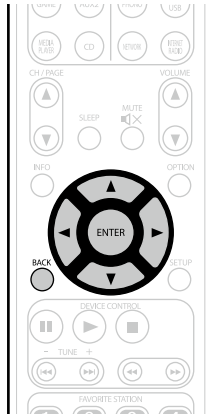

### Подробная настройка



- Если Вы пользуетесь широкополосным маршрутизатором (с режимом DHCP), настройки в "IP Address" и "Proxy" делать не нужно, поскольку параметр DHCP установлен в значение "On" в настройках по умолчанию данного устройства.
- Если данное устройство используется для подключения к сети без поддержки режима DHCP, необходимо выполнить настройки сети. В данном случае требуются некоторые познания в сетях. Обратитесь к администратору сети за консультацией.
- Если вы не можете подключиться к интернету, перепроверьте соединения и настройки ([стр. 27](#)).
- Если Вы ничего не знаете о подключении к интернету, обратитесь к поставщику услуг интернета (провайдеру) или в магазин, в котором Вы приобрели свой компьютер.
- Если вы желаете отменить настройку при вводе IP адреса, нажмите кнопку  $\triangleleft$  или **BACK**.



### Подробная настройка

#### Настройка прокси

Выполните эти настройки при подключении к интернету через прокси-сервер. Настройка прокси необходима, только если выход в интернет идет через прокси-сервер Вашей внутренней сети или используется Вашим провайдером.

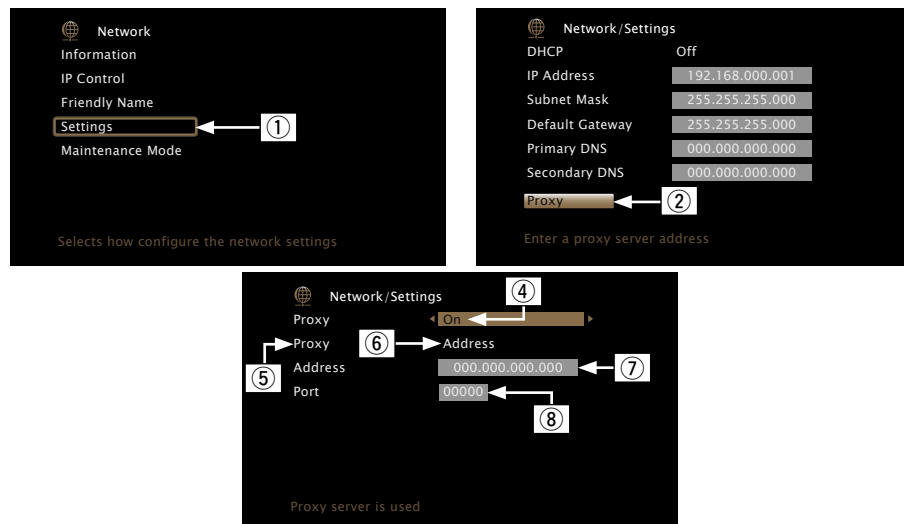

- ① В меню выберите "Network" – "Settings" и нажмите кнопку **ENTER**.
- ② С помощью кнопок  $\Delta$ / $\nabla$  выберите параметр "Proxy" и нажмите кнопку **ENTER**.
- ③ Снова нажмите **ENTER**.
- ④ Нажмите  $\triangleleft$  /  $\triangleright$  для выбора "On", затем нажмите **ENTER**.
- ⑤ Нажмите  $\nabla$ , чтобы выбрать "Proxy", затем нажмите **ENTER**.
- ⑥ Нажмите  $\triangleleft$  /  $\triangleright$  для выбора "Address" или "Name", затем нажмите **ENTER**.  
**Address** : Выберите при вводе адреса.  
**Name** : Выберите при вводе имени домена.
- ⑦ Нажмите  $\nabla$ , чтобы выбрать "Address" или "Name", затем нажмите **ENTER**.  
 При выборе на шаге ⑥ варианта "Address": Нажмите  $\Delta$ / $\nabla$ / $\triangleleft$  /  $\triangleright$  для ввода адреса прокси-сервера и нажмите **ENTER**.  
 При выборе на шаге ⑥ варианта "Name": Используйте программную клавиатуру ([стр. 107](#)) для ввода доменного имени, затем выберите **OK**.  
 • Сведения о вводе символов см. в разделе [стр. 107](#).
- ⑧ Нажмите  $\nabla$  для выбора "Port", затем нажмите **ENTER**. С помощью кнопок  $\Delta$ / $\nabla$ / $\triangleleft$  /  $\triangleright$  введите номер порта прокси-сервера и нажмите кнопку **ENTER**.  
 Настройка завершена.
- ⑨ Нажмите  $\triangleleft$  или **BACK**.  
 Снова отображается исходный экран.

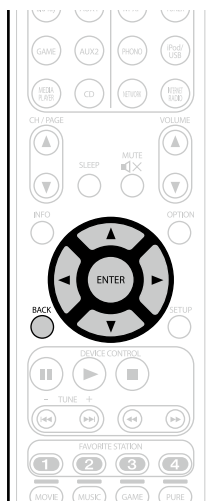

## Last.fm Display

Значения по умолчанию подчеркнуты.

Определение, будет ли выводиться в меню позиция Last.fm.

### Подробная настройка

**Show** : Выводить позицию Last.fm в меню.

**Hide** : Не выводить позицию Last.fm в меню.

## Maintenance Mode

Используется при включении режима поддержки службы marantz.

### Подробности настройки

#### ПРИМЕЧАНИЕ

Воспользуйтесь этой функцией при указании представителя marantz.



Выполните различные прочие настройки.

## Управление меню

**1** Нажмите кнопку **ZONE SELECT** для установки параметра “MAIN”.

**2** Нажмите кнопку **SETUP**.  
На телеэкран выводится меню.

**3** С помощью кнопок  $\triangle$   $\nabla$  выберите меню для настройки или управления.

**4** Нажмите кнопку **ENTER** или  $\triangleright$ , чтобы ввести значение.

- Для возврата к предыдущему элементу нажмите кнопку  $\triangleleft$  или **BACK**.
- Для выхода из меню нажмите кнопку **SETUP** во время отображения меню. Экран меню исчезнет



## Настройка с помощью “General”

Language (👉 стр. 135)

ZONE2 Setup / ZONE3 Setup (👉 стр. 135)

Zone Rename (👉 стр. 136)

Trigger Out 1 / Trigger Out 2 (👉 стр. 136)

Auto Standby (👉 стр. 136)

Front Display (👉 стр. 136)

Information (👉 стр. 137)

Firmware (👉 стр. 138)

Setup Lock (👉 стр. 139)

## Language

Значения по умолчанию подчеркнуты.

Установите язык для отображения экранов меню.

### Подробная настройка

**English / Deutsch / Français / Italiano / Español / Nederlands / Svenska**



Параметр "Language" можно также настроить путем выполнения следующей процедуры. Однако экран меню не отображается.

Следуйте инструкциям на экране для настройки.

1. На основном блоке нажмите и удерживайте кнопки **STATUS** и **ZONE SELECT** не менее 3 секунд. "V. Format : <PAL>".
2. На основном блоке нажмите кнопку  $\Delta \nabla$  и установите "Lange. : <ENGLISH>".
3. Нажмите кнопки  $\triangleleft \triangleright$  на основном устройстве и установите язык.
4. Нажмите кнопку **ENTER** на основном блоке, чтобы завершить настройку.

## ZONE2 Setup / ZONE3 Setup

Значения по умолчанию подчеркнуты.

Настройка воспроизведения звука в многозонном режиме (ZONE2, ZONE3).

### ПРИМЕЧАНИЕ

При использовании функции HDMI ZONE2 невозможно определить следующие параметры.

Элементы настройки	Подробности настройки
<b>Bass</b> Регулировка низких частот.	<b>-10dB – +10dB (0dB)</b>
<b>Treble</b> Регулировка высоких частот.	<b>-10dB – +10dB (0dB)</b>
<b>High Pass Filter</b> Настраивает срез низких частот для уменьшения искажений высоких частот.	<b>On</b> : Низкие частоты ослаблены. <b>Off</b> : Низкие частоты не ослаблены.
<b>Lch Level</b> Настраивает уровень выхода левого канала.	<b>-12dB – +12dB (0dB)</b>
<b>Rch Level</b> Настраивает уровень выхода правого канала.	<b>-12dB – +12dB (0dB)</b>

Элементы настройки	Подробности настройки
<b>Channel</b> Настраивает выходной сигнал из многозональных источников.	<b>Stereo</b> : Выбирает стереофонический выход. <b>Mono</b> : Выбирает выход в режиме моно.
<b>Volume Level</b> Настраивает выходной уровень громкости.	<b>Variable</b> : Настройка уровня громкости может осуществляться с пульта ДУ или с панели управления. <b>40 (-40dB)</b> : Фиксирует уровень громкости на уровне -40 дБ. Выберите эту настройку при регулировке не внешнем усилителе. <b>80 (0dB)</b> : Фиксирует уровень громкости на уровне 0 дБ. Выберите эту настройку при регулировке не внешнем усилителе.
<b>Volume Limit</b> Установите максимальный уровень громкости.	<b>Off</b> : Не устанавливайте максимальный уровень громкости. <b>60 (-20dB) / 70 (-10dB) / 80 (0dB)</b> Отображается от -79 дБ до 18 дБ, если для параметра "Scale" ( <a href="#">стр. 112</a> ) задано значение "-79.5dB – 18.0dB".
<b>Power On Volume</b> Задайте настройку уровня громкости, которая активируется при включении.	<b>Last</b> : Использовать сохраненное в памяти значение перед последним выключением. <b>Mute</b> : Всегда отключает звук при включении питания. <b>1 – 98 (-79dB – 18dB)</b> : Уровень громкости настраивается с учетом заданного уровня. Отображается от -79 дБ до 18 дБ, если для параметра "Scale" ( <a href="#">стр. 112</a> ) задано значение "-79.5dB – 18.0dB".
<b>Mute Level</b> Установите насколько уменьшится звук при включении этой функции.	<b>Full</b> : Полное отключение звука. <b>-40dB</b> : Ослабление уровня звука на 40 дБ вниз. <b>-20dB</b> : Ослабление уровня звука на 20 дБ вниз.

## Zone Rename

Изменяет отображение названия для каждой зоны.

### Подробности настройки

#### MAIN ZONE / ZONE2 / ZONE3

- Можно ввести до 10 символов.
- Сведения о вводе символов см. в разделе [стр. 107](#).

## Trigger Out 1 / Trigger Out 2

Выбор времени активации режима Trigger Out.

Для получения сведений о том, как подсоединить разъемы DC OUT, см. “Разъемы DC OUT” ([стр. 91](#)).

### Подробности настройки

#### При настройке зоны (MAIN ZONE / ZONE2/ ZONE3)

Триггер активируется через связь с зоной питания, для которой установлено “On”.

#### При настройке источника входного сигнала

Триггер активируется при выборе источника входного сигнала, установленного в значение “On”.

 “При настройке зоны”, установленной в значение “On” при настройке зоны.

#### При настройке HDMI monitor

Триггер активируется при выборе HDMI monitor, установленного в значение “On”.

 Триггер активируется при выборе HDMI monitor, установленного в значение “On”.  
Активируется при установке параметра “MAIN ZONE” в значение “On” и при установке выбора источника входного сигнала в значение “On”.

- **On** : Активирует триггер в этом режиме.
- **---** : Не активирует триггер в этом режиме.

## Auto Standby

Значения по умолчанию подчеркнуты.

Если на устройстве некоторое время не выполняются никакие действия с видео или звуком, устройство автоматически переходит в режим ожидания. Перед переходом в режим ожидания на экране устройства и меню экрана высвечивается надпись “Auto Standby”.

### Подробная настройка

**30min** : Устройство перейдет в режим ожидания через 30 мин.

**60min** : Устройство перейдет в режим ожидания через 60 мин.

**Off** : Устройство автоматически перейдет в режим ожидания.

## Front Display

Значения по умолчанию подчеркнуты.

Настройки, связанные с дисплеем на этом устройстве.

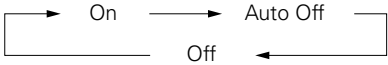
Элементы настройки	Подробности настройки
<b>Display</b>	<p><b>On</b> : Экран всегда включен.</p> <p><b>Auto OFF</b> : Экран всегда включен за исключением случаев отображения состояния.</p> <p><b>Off</b> : Экран всегда отключен.</p> <p> Это также можно настроить путем нажатия кнопки <b>DISPLAY</b> на устройстве. При каждом нажатии кнопки <b>DISPLAY</b> значение изменяется в в следующем порядке:</p> <div style="text-align: center;">  <pre> graph LR     On --&gt; AutoOff[Auto Off]     AutoOff --&gt; Off     Off --&gt; On           </pre> </div> <p><b>ПРИМЕЧАНИЕ</b> Когда “Display” стоит в положении “Off”, экран выключается как при отсутствии света.</p>
<b>Channel Indicator</b> Определяет, следует ли использовать отображение входного сигнала или выходного сигнала для обозначения канала на экране.	<p><b>Output</b> : Использует отображение выходного сигнала для обозначения канала на экране.</p> <p><b>Input</b> : Использует отображение входного сигнала для обозначения канала на экране.</p>

## Information

Вывод сведений о настройках ресивера, входных сигналах и т. п.

### ПРИМЕЧАНИЕ

Этот элемент несовместим с функцией HDMI ZONE2.

Позиция настройки	Подробности настройки
<b>Audio</b> Вывод информации о входных звуковых сигналах.	<b>Sound Mode</b> : Выбранный в данный момент режим объемного звука. <b>Input Signal</b> : Тип входного сигнала. <b>Format</b> : Число каналов входного сигнала (наличие фронтального, объемного, LFE). <b>Sample rate</b> : Частота дискретизации входного сигнала. <b>Offset</b> : Уровень коррекции для нормализации диалогов. <b>Flag</b> : Флаг (признак) отображается при вводе сигналов, включающих тыловой панорамный канал. "MATRIX" выводится для сигналов Dolby Digital EX и DTS-ES Matrix, "DISCRETE" — для сигналов DTS-ES Discrete. <div style="border: 1px solid black; padding: 5px; margin: 10px 0;"> <p style="text-align: center;"><b>Режим нормализации речи</b></p> <p>Данный режим включается автоматически при воспроизведении источников сигнала Dolby Digital. Он автоматически исправляет стандартный уровень сигнала для индивидуальных источников сигнала программы. Уровень коррекции можно проверить с помощью кнопки <b>STATUS</b> на основном блоке.</p> <div style="border: 1px solid black; padding: 5px; text-align: center; margin: 5px auto; width: fit-content;">           Dial.Norm            Offset - 4dB         </div> <p>Цифра — это уровень коррекции. Изменить его нельзя.</p> </div>
<b>Video</b> Вывод информации о входных/выходных HDMI и мониторе.	<b>Signal</b> • <b>Resolution / Color Space / Pixel Depth</b> <b>Monitor 1 / Monitor 2</b> • <b>Interface / Resolutions</b>

Позиция настройки	Подробности настройки
<b>ZONE</b> Вывод информации о текущих настройках.	<b>MAIN ZONE</b> : Отображает информацию о настройках для MAIN ZONE. Для разных источников входного сигнала отображается разная информация. • <b>ZONE Name / Select Source / Name / Sound Mode / Input Mode / Decode Mode / HDMI / Digital / Component / Video Select / Video Mode / Content Type / Video Conversion / i/p Scaler / Resolution / Progressive Mode / Aspect Ratio</b> и т. д. <b>ZONE2/3</b> : Отображает информацию о настройках для ZONE2 или ZONE3. • <b>ZONE Name / Power / Select Source / Volume Level</b>
<b>Firmware</b>	<b>Version</b> : Показывает информацию о текущей версии программного обеспечения.



Нажмите кнопку **INFO** для отображения названия источника входного сигнала, уровня громкости, режима прослушивания и другой информации в нижней части экрана.

### Примеры вида экрана

- Экран отображения состояния

При включении источника входного сигнала. При регулировке уровня громкости.

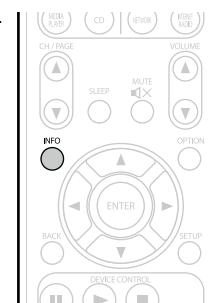
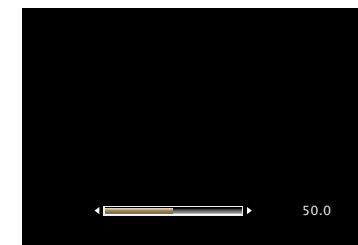
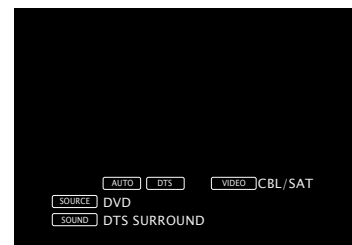

Отображение состояния: рабочее состояние временно отображается на экране при подключении источника входного сигнала или смене уровня громкости.

### ПРИМЕЧАНИЕ

Страница состояния не будет отображаться на экране при поступлении сигналов компьютера (например, VGA) или при воспроизведении определенного трехмерного видеоконтента.

## Firmware

Значения по умолчанию подчеркнуты.

Настройка проверки на наличие новой версии прошивки, обновления прошивки и отображения сообщений во время обновления.

Элементы настройки	Подробности настройки												
<p><b>Update</b> Обновите программное обеспечение ресивера.</p> <p><b>ПРИМЕЧАНИЕ</b> В случаях, когда не удастся подключиться к сети после обновления системного ПО, подключитесь к сети снова, используя "Network" (<a href="#">стр. 130</a>).</p>	<p><b>Check for Update</b> : Проверьте обновление программного обеспечения. Вы можете узнать, сколько времени потребуется на загрузку обновлений.</p> <p><b>Update Start</b> : Выполните процедуру обновления. После начала обновления индикатор STANDBY загорится красным цветом, а экран меню погаснет. На экране будет отображено истекшее время выполнения обновлений.</p> <ul style="list-style-type: none"> <li>Если процесс обновления был завершен неудачей, на экране будут отображены следующие сообщения. При появлении следующих сообщений проверьте настройки и сетевое окружение, затем повторите выполнение процедуры.</li> </ul> <table border="1"> <thead> <tr> <th>Дисплей</th> <th>Описание</th> </tr> </thead> <tbody> <tr> <td><b>Updating fail</b></td> <td>Обновление не удалось.</td> </tr> <tr> <td><b>Login failed</b></td> <td>Ошибка при идентификации на сервере.</td> </tr> <tr> <td><b>Server is busy</b></td> <td>Сервер занят. Подождите некоторое время и повторите попытку.</td> </tr> <tr> <td><b>Connection fail</b></td> <td>Ошибка при подключении к серверу.</td> </tr> <tr> <td><b>Download fail</b></td> <td>Загрузка программного обеспечения не удалась.</td> </tr> </tbody> </table>	Дисплей	Описание	<b>Updating fail</b>	Обновление не удалось.	<b>Login failed</b>	Ошибка при идентификации на сервере.	<b>Server is busy</b>	Сервер занят. Подождите некоторое время и повторите попытку.	<b>Connection fail</b>	Ошибка при подключении к серверу.	<b>Download fail</b>	Загрузка программного обеспечения не удалась.
Дисплей	Описание												
<b>Updating fail</b>	Обновление не удалось.												
<b>Login failed</b>	Ошибка при идентификации на сервере.												
<b>Server is busy</b>	Сервер занят. Подождите некоторое время и повторите попытку.												
<b>Connection fail</b>	Ошибка при подключении к серверу.												
<b>Download fail</b>	Загрузка программного обеспечения не удалась.												

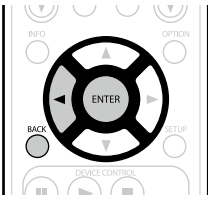
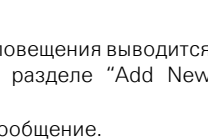
Элементы настройки	Подробности настройки
<p><b>Notifications</b> Отображает оповещения в меню данного устройства при выходе новой версии встроенного программного обеспечения с помощью "Update". Вывод оповещения в меню данного устройства при выпуске загружаемого программного обеспечения с добавлением новых возможностей "Add New Feature".</p>	<p><b>Update</b> : Оповещение выводится примерно 20 секунд при включении устройства. При использовании данного режима подключитесь к широкополосному интернет-каналу (<a href="#">стр. 27</a>).</p> <ul style="list-style-type: none"> <li><b>On</b> : Выводить сообщение об обновлении.</li> <li><b>Off</b> : Не выводить сообщение об обновлении.</li> </ul>  <ul style="list-style-type: none"> <li>При нажатии кнопки <b>ENTER</b> во время вывода оповещения, появляется экран "Check for Update" (подробнее см. <a href="#">стр. 138</a> "Update").</li> <li>Нажмите кнопку <b>BACK</b>, чтобы удалить сообщение.</li> </ul> <p><b>Upgrade</b> : Оповещение выводится примерно 20 секунд при включении устройства. При использовании данного режима подключитесь к широкополосному интернет-каналу (<a href="#">стр. 27</a>).</p> <ul style="list-style-type: none"> <li><b>On</b> : Выводить сообщение о модернизации.</li> <li><b>Off</b> : Не выводить сообщение о модернизации.</li> </ul>  <ul style="list-style-type: none"> <li>При нажатии кнопки <b>ENTER</b> во время вывода оповещения выводится меню "Add New Feature" (подробнее см. в разделе "Add New Feature", <a href="#">стр. 139</a>).</li> <li>Нажмите кнопку <b>BACK</b>, чтобы удалить сообщение.</li> </ul>

Элементы настройки	Подробности настройки
<p><b>Add New Feature</b> Показать новые функции, которые можно загрузить в устройство, и выполнить обновление.</p> <p><b>ПРИМЕЧАНИЕ</b> В случаях, когда не удастся подключиться к сети после добавления новой функции, подключитесь к сети снова, используя "Network" (<a href="#">стр. 130</a>).</p>	<p><b>Upgrade Package</b> : Отображение обновляемых элементов. <b>Upgrade Status</b> : Отображает список дополнительных функций, которые становятся доступными после улучшения. <b>Upgrade Start</b> : Выполните процедуру улучшения. После начала обновления индикатор STANDBY загорится красным цветом, а экран меню погаснет. Во время обновления на экране будет отображено время выполнения процесса.</p> <ul style="list-style-type: none"> <li>Если процедура улучшения была завершена неудачей, на экране будут отображены сообщения, идентичные сообщениям, указанным в разделе "Update". Проверьте настройки и сетевое окружение, а затем выполнить обновление еще раз.</li> </ul> <p> Подробные сведения об обновлениях см. на веб-сайте marantz. По завершении процедуры в меню будет показано "Registered", после чего можно выполнить обновление. Если процедура не была выполнена, будет показано сообщение "Not Registered". Показанный на экране идентификационный номер необходим для выполнения процедуры. Идентификационный номер также отображается при нажатии и удержании в нажатом положении кнопок <b>SETUP</b> и <math>\triangleleft</math> в течение 3 секунд.</p>

#### Примечания об использовании "Update" и "Add New Feature"

- Чтобы вы могли воспользоваться данными функциями, необходимо иметь отвечающий системным требованиям компьютер и правильное подключение к Интернету ([стр. 27](#)).
- Не выключать питание до завершения обновления.
- Даже при наличии подключения к сети Интернет потребуются около 1 часа для завершения процедуры обновления.
- После запуска обновления нормальная работа этого устройства невозможна до окончания процесса обновления. Кроме того, возможны ситуации, когда могут быть сброшены резервные данные для параметров и т. д., установленные на этом устройстве.
- Если обновление не удастся выполнить, нажмите и удерживайте кнопку **ON/STANDBY** на основном блоке более 5 секунд, или отсоедините и снова вставьте кабель питания. На экране появится сообщение "Update retry", и обновление будет возобновлено с той точки, когда произошла ошибка обновления. Если ошибка все равно повторяется, проверьте свою сетевую среду.



- Информация о функциях "Update" и "Add New Feature" публикуется на интернет-сайте компании marantz по мере выхода обновлений.
- При появлении новой версии используемого программного обеспечения с "Update" или "Add New Feature", на экране будет отображено соответствующее сообщение. Если вы не хотите получать уведомления, установите параметр "Notifications" – "Update" ([стр. 138](#)) и "Notifications" – "Upgrade" ([стр. 138](#)) в значение "Off".

## Setup Lock

**Значения по умолчанию подчеркнуты.**

Защита настроек от случайного изменения.

Элементы настройки	Подробности настройки
<b>Lock</b>	<p><b>On</b> : Включение защиты. <b>Off</b> : Выключение защиты.</p> <p> При отмене установки установите параметр "Lock" в значение "Off".</p> <p><b>ПРИМЕЧАНИЕ</b> При установке "Lock" в значение "On" перечисленные ниже настройки больше нельзя выполнить. Кроме того, при попытке изменения соответствующих настроек выводится сообщение "Setup Locked!".</p> <ul style="list-style-type: none"> <li>Меню настроек</li> </ul>

# Управление внешними устройствами с помощью пульта ДУ

Зарегистрировав коды предварительной настройки внешних устройств для используемого пульта ДУ, можно управлять с него как телевизором, так и устройствами воспроизведения (такими как проигрыватели дисков Blu-ray и DVD).

## Регистрация кодов предварительной настройки

Если зарегистрировать коды предварительной настройки в пульте ДУ из комплекта поставки, им можно впоследствии пользоваться для управления любой имеющейся аппаратурой, например, DVD проигрывателями или телевизорами производства разных изготовителей.

### Кнопки, используемые для управления

- Кнопка DEVICES**  
Для включения или выключения каждого из устройства.
- Кнопки Δ▽◁▷, ENTER, BACK**  
Для управления меню каждого из устройств.
- Кнопки MENU, INFO, OPTION, SETUP**  
Для вызова меню каждого из устройств.
- Кнопки II, ▷, ■, ◀, ▷▶, ◀◀, ▶▶**
- Цифровые кнопки (0 – 9, +10)**
- Кнопки CH/PAGE ▲▼**
- Кнопки TV ◊, TV INPUT**  
Для управления телевизором  
Эта кнопка разрешена в любом режиме.

Подробнее об управлении с помощью пульта ДУ см. стр. 41, 44, 55, 58, 62, 65, 68, 70, 144, 145.

### ПРИМЕЧАНИЕ

Код предварительной настройки можно зарегистрировать для M-XP, TUNER, PHONO, iPod/USB, NETWORK и INTERNET RADIO.

## Регистрация кодов предварительной настройки

Существует два способа регистрации кода предварительной настройки.

- Ввод 4-значного кода
- Сканирование таблицы кодов

### Ввод 4-значного кода

Найдите соответствующий код в таблице кодов предварительной настройки.

- Удерживая кнопки выбора источника входного сигнала, нажимайте SET, пока индикатор не мигнет дважды.**  
Индикатор на задней панели мигает.

### ПРИМЕЧАНИЕ

Обратите внимание, что номера групп, которые можно зарегистрировать, предварительно заданы для каждой кнопки выбора источника входного сигнала (стр. 142).

- Введите 4-значный код для устройства, используя кнопки 0 – 9 (таблица кодов приведена в конце этого руководства).**

При завершении настройки на экране пульта дистанционного управления высветится "OK".

### ПРИМЕЧАНИЕ

Если на экране пульта дистанционного управления высветилась надпись "NG", повторите шаги 1 и 2 и повторно введите тот же код.

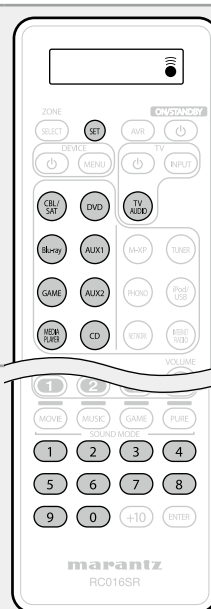

### Сканирование таблицы кодов

- Включите питание устройства, для которого необходимо задать код предварительной настройки.**
- Удерживая кнопки выбора источника входного сигнала, нажимайте SET, пока индикатор не мигнет дважды.**  
Индикатор на задней панели мигает.
- Направьте пульт дистанционного управления на устройство и медленно переключайте кнопки CH/PAGE ▲ и DEVICES ◊.**  
Код предварительной настройки отобразится на экране пульта дистанционного управления.
- Когда устройство выключится, остановитесь.**
- Нажмите кнопку ENTER один раз, чтобы закрепить код.**



- Некоторые производители используют более одного типа кода предварительной настройки. Настройте коды, чтобы сменить номер и проверить правильность управления.
- Если аудио- и видеоустройство не является устройством marantz или устройство не работает даже при заданном коде предварительной настройки, используйте функцию запоминания. Коды дистанционного управления для различных устройств можно внести в память пульта ДУ marantz, который входит в комплект поставки данного устройства.

### ПРИМЕЧАНИЕ

В зависимости от модели и года выпуска устройства некоторые кнопки могут не функционировать.



## Проверка зарегистрированных кодов предварительной настройки

**1** Удерживая кнопки выбора источника входного сигнала, нажимайте **SET**, пока индикатор  не мигнет дважды. Индикатор на задней панели мигает.

**2** Нажмите кнопку **INFO**. Дважды мигнет индикатор , после чего на экране пульта дистанционного управления на 3 секунды отобразится код настройки.

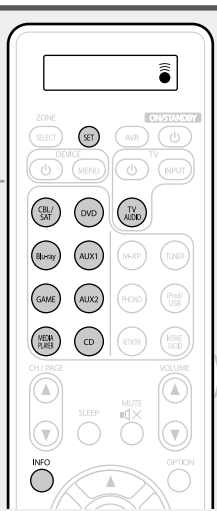

## Режимы работы пульта дистанционного управления

По умолчанию кнопки выбора источника входного сигнала на пульте ДУ служат исключительно для этой цели. Чтобы управлять внешним устройством с помощью этого пульта ДУ, задайте код предварительной настройки, приведенный в разделе “Список кодов предварительной настройки” ([стр. 177](#)), для устройства, которое следует зарегистрировать для каждой кнопки выбора источника входного сигнала.

Инструкции по сопоставлению кодов предварительной настройки с кнопками см. в разделе “Регистрация кодов предварительной настройки” ([стр. 140](#)).

Если зарегистрировать коды предварительной настройки на этом пульте ДУ, кнопки выбора источника входного сигнала могут работать в двух указанных ниже режимах.

- ① Режим переключения источников входного сигнала для этого устройства (режим работы AVR)
- ② Режим управления устройством, зарегистрированным для той или иной кнопки (режим управления внешним устройством)

## Переключение режимов работы











\*1 Режим управления данным устройством.

\*2 Если нажать одну из этих кнопок, источник входного сигнала на этом устройстве сменится на режим управления внешним устройством, зарегистрированным для нажатой кнопки.

## □ Устройства, которые могут быть зарегистрированы для кнопок выбора источника входного сигнала на пульте дистанционного управления

Типы устройств, которые могут быть зарегистрированы для каждой кнопки выбора источника входного сигнала на этом пульте ДУ, назначаются в соответствии с информацией, приведенной в следующей таблице. Зарегистрируйте код предварительной настройки для соответствующего имени устройства в таблице "Список кодов предварительной настройки" (стр. 177).

## Коды предварительной настройки, которые могут быть зарегистрированы для кнопок CBL/SAT, Blu-ray, GAME, MEDIA PLAYER, DVD, AUX1, AUX2 и CD

Кнопка	Режим предварительной настройки по умолчанию	Доступное изменение предварительной настройки
	AVR	Группа CBL/SAT
		Группа BD Группа DVD
		Группа CBL/SAT Группа BD Группа DVD Группа CD
		Группа CBL/SAT
		Группа BD Группа DVD
		Группа CBL/SAT Группа BD Группа DVD Группа CD
		Группа CBL/SAT Группа BD Группа DVD Группа CD
		Группа CD

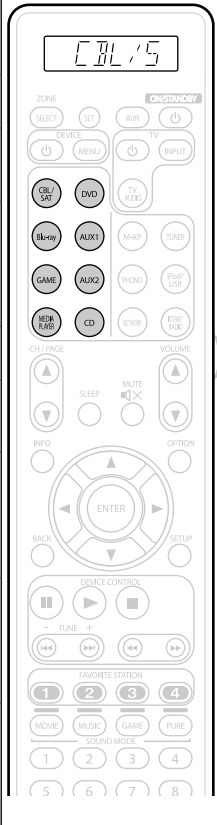

- Чтобы отменить регистрацию устройства для кнопки и сбросить параметр до заводского состояния, задайте для кнопки код AVR "0000".

## Коды предварительной настройки, которые могут быть зарегистрированы для кнопок телевизора

Кнопка	Режим предварительной настройки по умолчанию	Доступное изменение предварительной настройки
	AVR	Группа TV



- При нажатии кнопки TV AUDIO, для которой был зарегистрирован код предварительной настройки, на пульте ДУ загорается индикатор "TV".



Чтобы выполнить операции меню на этом устройстве, выберите **AVR**, переведя таким образом пульт ДУ в режим AVR.

## Управление внешними устройствами

Нажмите кнопку выбора источника входного сигнала (стр. 36).

- Рабочий режим пульта ДУ будет переключаться, как показано в следующей таблице.

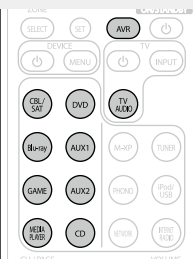

Кнопка выбора источника входного сигнала	Источник входного сигнала данного устройства	Режим работы
		Устройства, управляемые с помощью пульта ДУ
	–	Данное устройство (управление усилителем) *2
*1	CBL/SAT	Устройство, зарегистрированное для кнопки <b>CBL/SAT</b> button
*1	Blu-ray	Устройство, зарегистрированное для кнопки <b>Blu-ray</b>
*1	GAME	Устройство, зарегистрированное для кнопки <b>GAME</b>
*1	MEDIA PLAYER	Устройство, зарегистрированное для кнопки <b>MEDIA PLAYER</b>
*1	DVD	Устройство, зарегистрированное для кнопки <b>DVD</b>
*1	AUX1	Устройство, зарегистрированное для кнопки <b>AUX1</b>
*1	AUX2	Устройство, зарегистрированное для кнопки <b>AUX2</b>
*1	CD	Устройство, зарегистрированное для кнопки <b>CD</b>
*1	TV AUDIO	Устройство, зарегистрированное для кнопки <b>TV AUDIO</b>

\*1 Если код предварительной настройки зарегистрирован для данной кнопки, пульт ДУ данного устройства способен управлять другой аппаратурой.

\*2 В этом режиме можно управлять следующими устройствами: FM, iPod, запоминающими устройствами USB, проигрывателями, а также сетевыми функциями.



При нажатии кнопки **FAVORITE STATION** режим управления усилителем AMP включается автоматически.

### ПРИМЕЧАНИЕ

Если режим управления пульта ДУ отличается от режима AMP, нажмите кнопку **AMP**, чтобы переключить пульт ДУ в режим управления усилителем AVR для выполнения следующих операций:

- Управление меню с помощью нажатия кнопки **SETUP**.

## Управление внешними устройствами

Пульт ДУ из комплекта поставки может управлять и другими устройствами, а не только данным.

- 1 Нажмите кнопку выбора источника входного сигнала, для которой был зарегистрирован код предварительной настройки для устройства, которым Вы желаете управлять (☞ [стр. 143](#)).

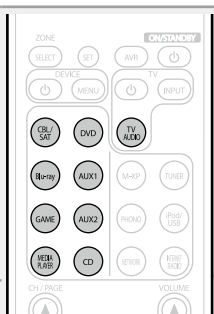

- 2 Управляйте устройством.

- Подробнее см. инструкцию по эксплуатации устройства.

### □ Управление группой TV (1 \* \* \* \*) (TV)

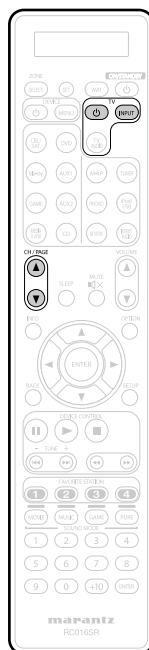

Кнопки управления	Функции
TV	Включение/режим ожидания телевизора
TV INPUT	Переключение входов телевизора
CH/PAGE	Переключение каналов (вверх/вниз)

### □ Группа DVD (2 \* \* \*) (DVD-проигрыватель/пишущий DVD-проигрыватель)

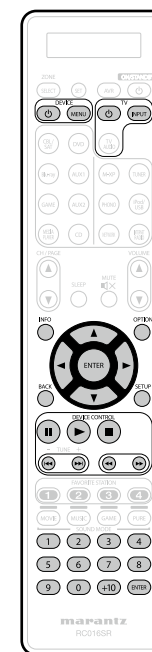

Кнопки управления	Функции
DEVICE	Питание включено/режим ожидания
DEVICE MENU	Меню
TV	Включение/режим ожидания телевизора
TV INPUT	Переключение входов телевизора
INFO	Information
OPTION	Главное меню
	Управление курсором
ENTER	Ввод
BACK	Возврат
SETUP	Настройка
	Пауза
	Воспроизведение
	Остановка
	Автоматический поиск (метка)
	Ручной поиск (ускоренное продвижение в прямом/обратном направлении)
0 - 9, +10	Выбор заголовка, главы или канала

**Группа CD (3\*\*\*)**  
**(проигрыватель компакт-дисков / пишущий проигрыватель компакт-дисков)**

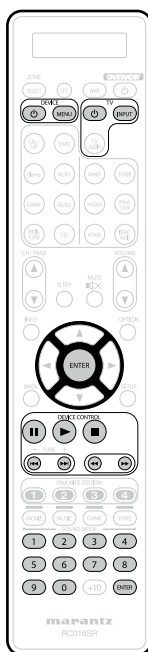

Кнопки управления	Функции
<b>DEVICE</b>	Включение/выключение
<b>DEVICE MENU</b>	Меню
<b>TV</b>	Включение/режим ожидания телевизора
<b>TV INPUT</b>	Переключение входов телевизора
<b>ENTER</b>	Ввод
<b>II</b>	Пауза
<b>▶</b>	Воспроизведение
<b>■</b>	Остановка
<b>I◀▶I</b>	Автоматический поиск (метка)
<b>◀▶</b>	Ручной поиск (ускоренное продвижение в прямом/обратном направлении)
<b>0 – 9</b>	Выбор трека

**Управление группой CBL/SAT (4\*\*\*)**  
**(Задать декодер для спутникового телевидения (SAT) / кабельного телевидения (CBL) / проигрывателя мультимедиа)**

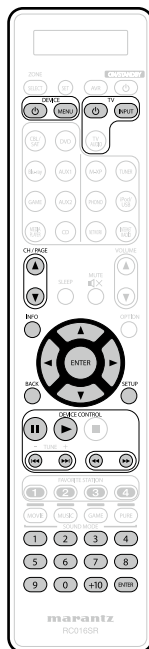

Кнопки управления	Функции
<b>DEVICE</b>	Питание включено/режим ожидания
<b>DEVICE MENU</b>	Меню
<b>TV</b>	Включение/режим ожидания телевизора
<b>TV INPUT</b>	Переключение входов телевизора
<b>CH/PAGE</b>	Переключение каналов (вверх/вниз)
<b>INFO</b>	Information
<b>Δ▽◀▶</b>	Управление курсором
<b>ENTER</b>	Ввод
<b>BACK</b>	Возврат
<b>SETUP</b>	Настройка
<b>II</b>	Пауза
<b>▶</b>	Воспроизведение
<b>I◀▶I</b>	Автоматический поиск (метка)
<b>◀▶</b>	Ручной поиск (ускоренное продвижение в прямом/обратном направлении)
<b>0 – 9, +10</b>	Выбор канала

**Группа BD (5\*\*\*)**  
**(проигрыватель дисков Blu-ray)**

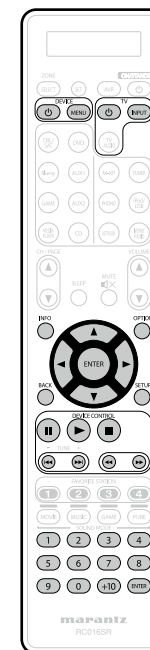

Кнопки управления	Функции
<b>DEVICE</b>	Питание включено/режим ожидания
<b>DEVICE MENU</b>	Меню (всплывающее)
<b>TV</b>	Включение/режим ожидания телевизора
<b>TV INPUT</b>	Переключение входов телевизора
<b>INFO</b>	Information
<b>OPTION</b>	Главное меню
<b>Δ▽◀▶</b>	Управление курсором
<b>ENTER</b>	Ввод
<b>BACK</b>	Возврат
<b>SETUP</b>	Настройка
<b>II</b>	Пауза
<b>▶</b>	Воспроизведение
<b>■</b>	Остановка
<b>I◀▶I</b>	Автоматический поиск (метка)
<b>◀▶</b>	Ручной поиск (ускоренное продвижение в прямом/обратном направлении)
<b>0 – 9, +10</b>	Выбор заголовка, главы или канала

## Управление функцией запоминания

- Если аудио- и видеоустройство не является устройством marantz или устройство не работает даже при заданном коде предварительной настройки, используйте функцию запоминания. Коды дистанционного управления для различных устройств можно внести в память пульта ДУ marantz, который входит в комплект поставки данного устройства.
- В памяти блока дистанционного управления можно сохранить около 160 кодов.

### Запоминание кодов, сохраненных на пульте дистанционного управления другого устройства

- 1** Поместите пульт дистанционного управления от устройства marantz и пульт от другого устройства на расстоянии примерно 5 см друг от друга так, чтобы участки передачи сигнала обоих пультов были направлены друг к другу.

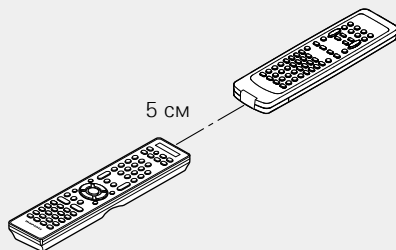

- 2** Нажмите и удерживайте кнопку **SET**, пока не замигает индикатор **LEARN**.

- 3** Нажмите кнопки выбора источника входного сигнала, чтобы выбрать источник входного сигнала.

Источник входного сигнала отобразится на экране пульта дистанционного управления.

#### ПРИМЕЧАНИЕ

Перед использованием функции запоминания необходимо зарегистрировать код предварительной настройки ([стр. 140](#) "Регистрация кодов предварительной настройки") для режима, отличного от AVR ([стр. 142](#)) для каждой кнопки переключения источника входного сигнала.



- 4** Выберите кнопку для запоминания. Загорится индикатор **LEARN**.

- 5** Нажмите и удерживайте кнопку, которую хотите запрограммировать в памяти пульта дистанционного управления, пока на экране пульта marantz не отобразится надпись "OK".

- Если на экране пульта дистанционного управления высветилась надпись "NG", повторите шаг 5. Если на экране пульта дистанционного управления снова появилась надпись "NG", возможно, пульт дистанционного управления не может правильно запомнить код. В этом случае используйте отдельный пульт для данного устройства.
- Если память пульта дистанционного управления заполнена, на его экране появится надпись "FULL". Для того чтобы запомнить код, необходимо стереть запрограммированную ранее кнопку.

- 6** Чтобы запрограммировать другие кнопки для того же устройства, повторите шаги 4 и 5.

- 7** Чтобы запрограммировать другие источники входного сигнала, повторите шаги 3 и 6.

- 8** Когда пульт дистанционного управления будет запрограммирован, нажмите кнопку **SET**. Индикатор **LEARN** погаснет, и пульт дистанционного управления выйдет из режима программирования.



- Существуют некоторые устройства дистанционного управления, которые не могут быть запрограммированы, или могут быть запрограммированы, но не работают правильно. В подобных ситуациях используйте блок дистанционного управления, поставляемый в комплекте с AV-аппаратурой, чтобы управлять таким устройством.
- В памяти предварительной настройки преобладают функции сохраненных кнопок. Если в использовании запрограммированных кнопок нет необходимости, сотрите коды, хранящиеся в памяти пульта дистанционного управления, чтобы вернуться к первоначальным настройкам ([стр. 147](#) "Удаление сохраненных кодов дистанционного управления").
- Число сохраненных кнопок варьируется в зависимости от используемого пульта дистанционного управления. Если в памяти пульта дистанционного управления сохранено максимально возможное число кнопок, на экране пульта появится надпись "FULL".

#### ПРИМЕЧАНИЕ

- Функция запоминания доступна для кнопок **ZONE SELECT**, **SET**, **AVR ON/STANDBY**, **VOLUME**, **FAVORITE STATION**, **SOUND MODE** и всех кнопок выбора источников входного сигнала в любом режиме.
- Однако в режиме управления AVR данная функция недоступна.
- При разрядке батареек функция запоминания не работает правильно.
- Если режим **LEARN** активирован, но в течение 1 минуты ни одна кнопка не была нажата, пульт дистанционного управления автоматически выходит из режима **LEARN**.

## Удаление сохраненных кодов дистанционного управления

Коды можно удалять тремя способами: для каждой кнопки, каждого источника или всей сохраненной информации.

### Удаление кодов дистанционного управления каждой кнопки

**1** Нажмите и удерживайте кнопку **SET**, пока не замигает индикатор **LEARN**.

**2** Нажмите кнопки выбора источника входного сигнала, чтобы выбрать источник, который необходимо удалить. Источник входного сигнала отобразится на экране пульта дистанционного управления.

**3** Удерживая кнопку **ON/STANDBY**, дважды нажмите кнопку, которую необходимо удалить из памяти.

На экране пульта дистанционного управления отобразится "ERASE", и устройство вернется в режим **LEARN**.

- Для возврата к обычному режиму нажмите **SET**.

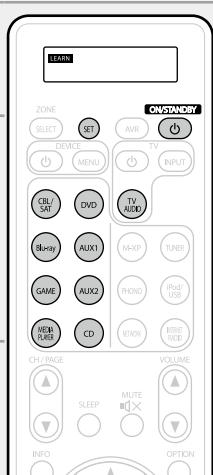

### Удаление кодов дистанционного управления каждого источника

**1** Нажмите и удерживайте кнопку **SET**, пока не замигает индикатор **LEARN**.

**2** Удерживая кнопку **ON/STANDBY**, дважды нажмите на источник входного сигнала, который необходимо удалить из памяти.

На экране пульта дистанционного управления отобразится "ERASE".

**3** Чтобы продолжить удаление, нажмите **ENTER**.

Дважды мигнет индикатор **LEARN**, и устройство вернется в режим **LEARN**.

- Чтобы отменить удаление, нажмите любую кнопку кроме **ENTER**.
- Для возврата к обычному режиму нажмите **SET**.

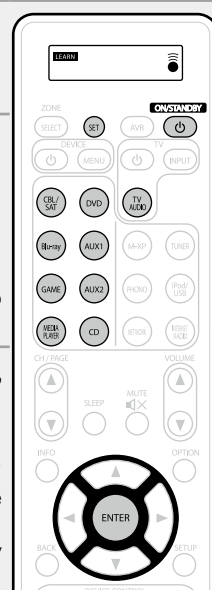

### Удаление кодов дистанционного управления всех источников

**1** Нажмите и удерживайте кнопку **SET**, пока не замигает индикатор **LEARN**.

**2** Удерживая кнопку **ON/STANDBY**, нажмите **AVR**. Загорится индикатор **LEARN**.

**3** Чтобы продолжить удаление, нажмите **ENTER**.

На экране пульта дистанционного управления отобразится "ERASE", и устройство вернется в режим **LEARN**.

- Чтобы отменить удаление, нажмите любую кнопку кроме **ENTER**.
- Для возврата к обычному режиму нажмите **SET**.



## Настройка подсветки

Нажмите кнопку подсветки на боковой панели пульта дистанционного управления, и подсветка кнопок на пульте включится на 2 секунды. Если нажать кнопку подсветки пока кнопки светятся, подсветка будет включена еще 2 секунды.

- Параметры подсветки заданы по умолчанию.

## Отключение подсветки

Одновременно нажмите и удерживайте кнопку **SET** и кнопки подсветки, пока индикатор  не мигнет дважды.



## Включение подсветки

Одновременно нажмите и удерживайте кнопку **SET** и кнопки подсветки, пока индикатор  не мигнет дважды.



## Определение зоны, управляемой с помощью пульта ДУ

При нажатии кнопки **ZONE SELECT** пульт ДУ будет управлять только выбранной зоной.

- Настройка по умолчанию — “M23”.

**1** Нажмите и удерживайте кнопки **ZONE SELECT** и **SET** в течение минимум 3 секунд.

**2** Используйте кнопки  $\Delta$   $\nabla$ , чтобы выбрать необходимую зону, и нажмите **ENTER**.

На пульте дистанционного управления четыре раза мигнет кнопка “SET”, и устройство снова перейдет в обычный режим работы.

Отображается на экране пульта ДУ	Используемая зона
M	Только MAIN ZONE
M2	MAIN ZONE / ZONE2
M23	MAIN ZONE / ZONE2 / ZONE3

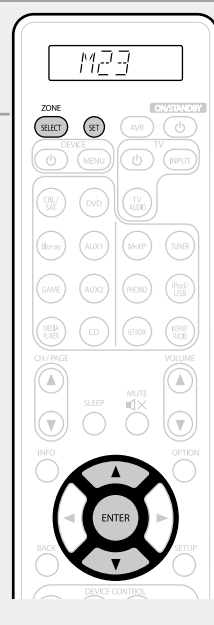







## Информация

---

Здесь приведены различные сведения относительно данного устройства.  
Пожалуйста, обращайтесь к этим сведениям по мере необходимости.

- **Наименования и назначение составных частей**  [стр. 150](#)
- **Другие сведения**  [стр. 157](#)
- **Устранение неполадок**  [стр. 169](#)
- **Технические характеристики**  [стр. 174](#)
- **Предметный указатель**  [стр. 175](#)

# Наименования и назначение составных частей

## Передняя панель

Сведения о кнопках, которые не описаны здесь, см. на страницах, указанных в скобках ( ).

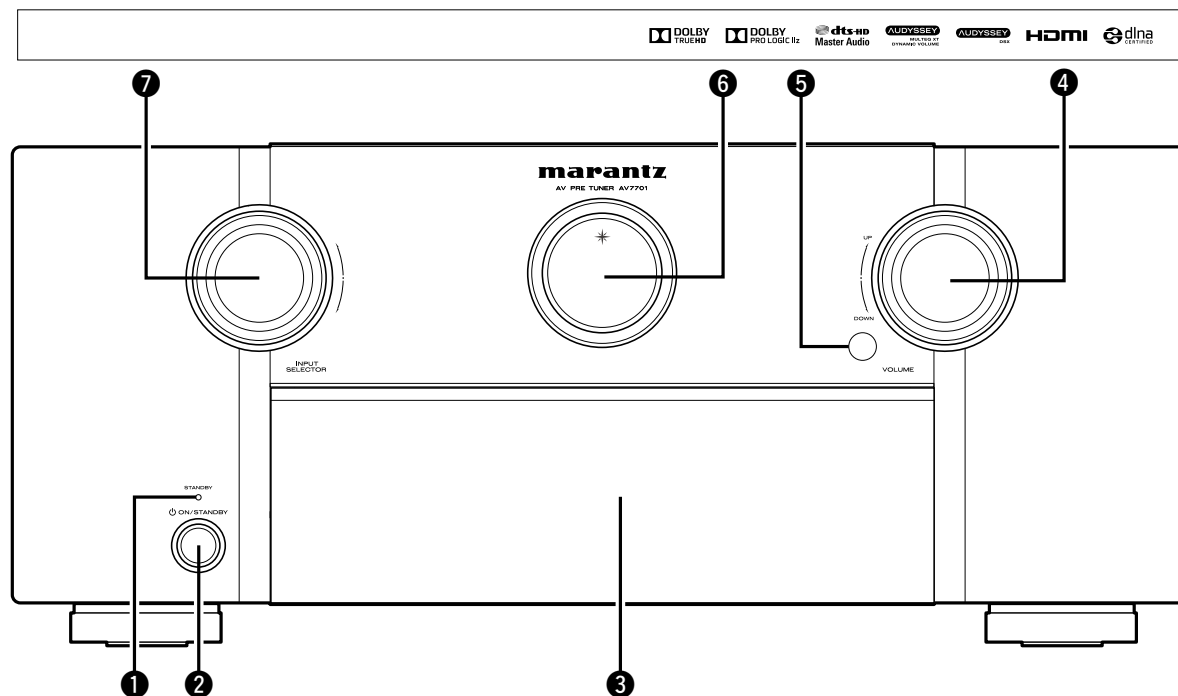

### 1 Индикатор STANDBY .....(36)

#### [Состояние индикатора STANDBY]

- Питание включено: Off
- Стандартный режим ожидания : Красный
- Когда "HDMI Control" (стр. 117) установлен в положение "On": Оранжевый
- Когда "IP Control" (стр. 131) установлен в положение "Always On": Оранжевый

### 2 Кнопка включения питания (ON/STANDBY) .....(36)

Включает устройство и выключает его в режим ожидания.

### 3 Дверца

При использовании кнопок или разъемов за дверцей надавите на нижнюю часть дверцы, чтобы открыть ее. Если кнопки или разъемы за дверцей не используются, закройте ее. Закрывая дверцу, уберите пальцы с ее пути.

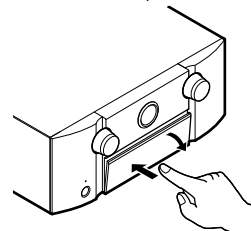

### 4 Регулятор VOLUME .....(37, 102)

### 5 Датчик пульта ДУ .....(156)

### 6 Основной экран .....(152)

### 7 Кнопка INPUT SELECTOR .....(36, 173)

## При открытой дверце

Сведения о кнопках, которые не описаны здесь, см. на страницах, указанных в скобках ( ).

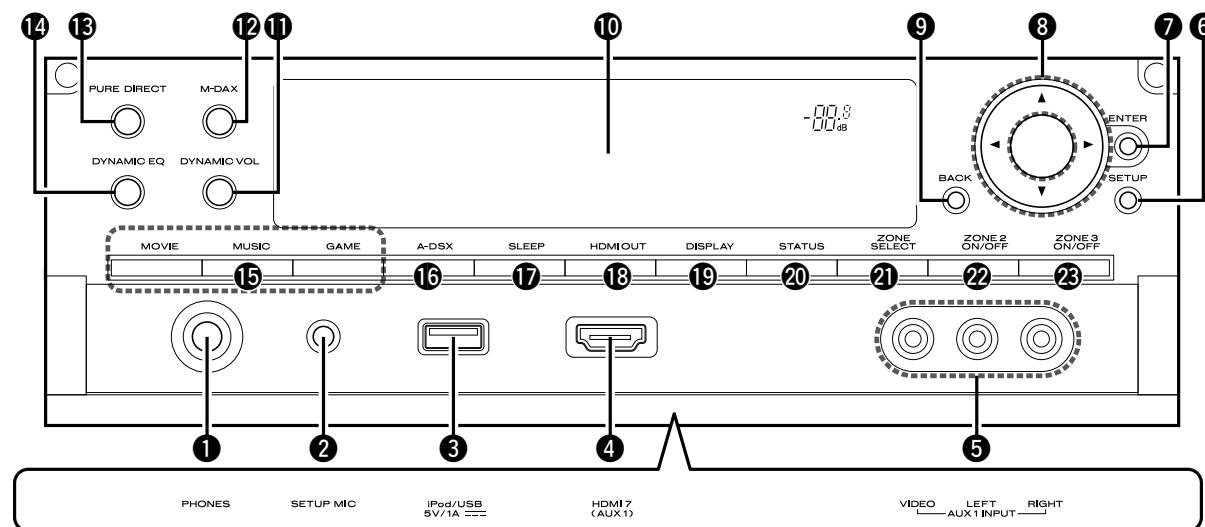

### 1 Разъем для головных телефонов (PHONES)

При подключении наушников к этому разъему звук перестанет выводиться через акустическую систему.

#### ПРИМЕЧАНИЕ

Чтобы предотвратить ухудшение слуха, не следует слишком высоко поднимать уровень громкости при использовании головных телефонов.

- 2 Разъем микрофона SETUP MIC ..... (31, 88)
- 3 iPod/USB порт ..... (20)
- 4 Разъем HDMI7 (AUX1) ..... (11)
- 5 Разъемы AUX1 INPUT ..... (18)

- 6 Кнопка SETUP ..... (108, 115, 121, 126, 130, 134)
- 7 Кнопка ENTER ..... (106, 108, 115, 121, 126, 130, 134)
- 8 Кнопки курсора (Δ▽◀▶) ..... (106, 108, 115, 121, 126, 130, 134)
- 9 Кнопка BACK ..... (43, 57, 61, 64, 67, 70)
- 10 Вспомогательный экран ..... (152)
- 11 Кнопка Dynamic Volume (DYNAMIC VOL) ..... (113)
- 12 Кнопка/Индикатор M-DAX ..... (111)
- 13 Кнопка/Индикатор PURE DIRECT ..... (77)
- 14 Кнопка DYNAMIC EQ ..... (113)
- 15 Кнопки SOUND MODE ..... (77)
  - Кнопка MOVIE
  - Кнопка MUSIC
  - Кнопка GAME

- 16 Кнопка Audyssey DSX® (A-DSX) ..... (113)
- 17 Кнопка SLEEP ..... (94, 102)
- 18 Кнопка HDMI OUT ..... (117)
- 19 Кнопка DISPLAY ..... (136)
- 20 Кнопка STATUS ..... (40, 57, 61, 70, 137)
- 21 Кнопка ZONE SELECT ..... (102)
- 22 Кнопка ZONE2 ON/OFF ..... (102)
- 23 Кнопка ZONE3 ON/OFF ..... (102)

## Основной экран

Здесь выводятся имя источника входного сигнала, режим объемного звука, значения настроек и другие сведения.

### □ Стандартный экран

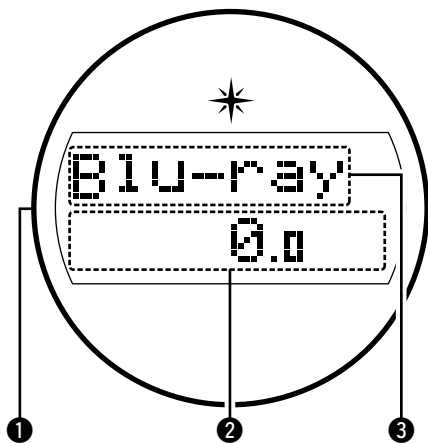

#### 1 Лампа подсветки

При включенном питании устройства область вокруг экрана светится голубым. Настройки можно изменить таким образом, чтобы подсветка не включалась ([стр. 99](#) “Включение/выключение лампы подсветки”).

#### 2 Индикатор общего уровня громкости

3 **Индикатор источника входящего сигнала**  
 Выбранный в данный момент источник входного сигнала отображается на экране. Если название источника входного сигнала изменено с помощью пункта меню “Source Rename” ([стр. 123](#)), на экране отображается измененное название.

### □ Экран автоматического отключения

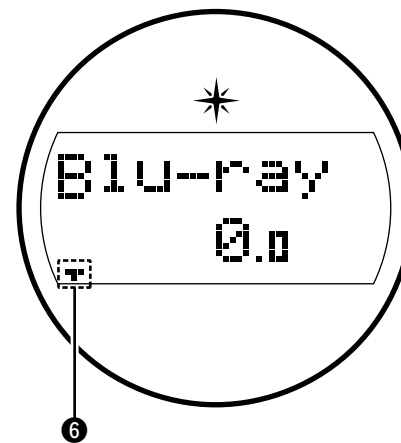

6 Подсвечивается при выборе режима сна ([стр. 94](#)).

### □ Экран тюнера

Подсвечивается в зависимости от условий приема при выборе в качестве источника сигнала “FM”.

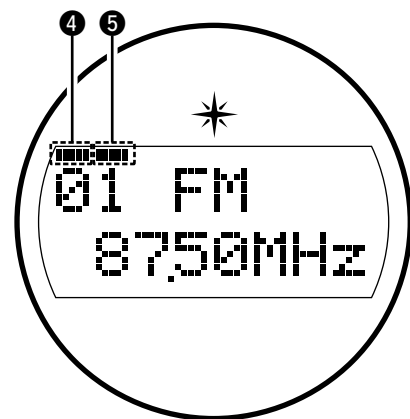

4 Подсвечивается при правильной настройке на радиостанцию.

5 В режиме FM этот индикатор загорается при приеме трансляций в режиме стерео.

### □ Экран включения питания ZONE2/ZONE3

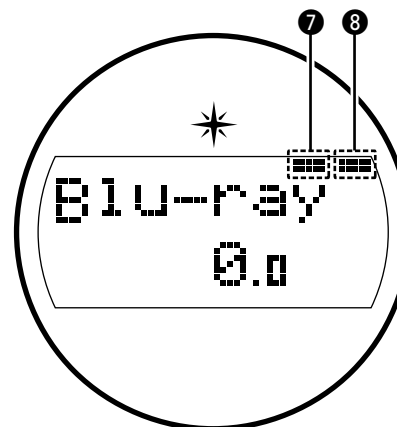

7 Загораются при включении питания ZONE2 (в отдельном помещении) ([стр. 100](#)).

8 Загораются при включении питания ZONE3 (в отдельном помещении) ([стр. 100](#)).

## Вспомогательный экран

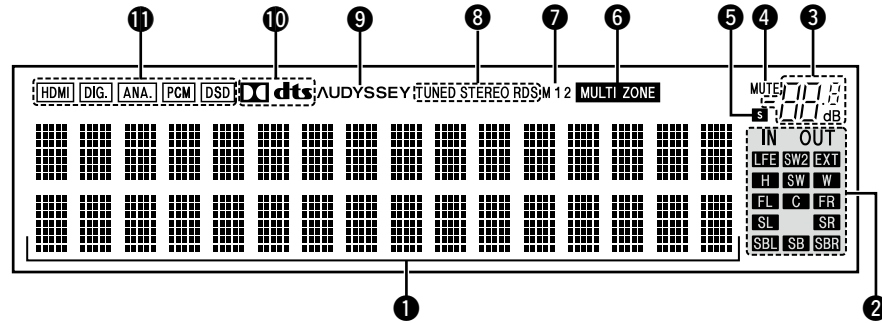

### 1 Информационный экран

Здесь выводятся имя источника входного сигнала, режим звука, значения настроек и другие сведения.

### 2 Индикаторы каналов выходящих сигналов

Загорается, если аудиосигналы выходят через клеммы PRE OUT.

### 3 Индикатор общего уровня громкости

### 4 Индикатор MUTE

Данный индикатор подсвечивается при выборе режима отключения звука ([стр. 37](#)).

### 5 Индикатор таймера отключения

Подсвечиваются при выборе режима автоматического отключения ([стр. 94, 102](#)).

### 6 Индикаторы MULTI ZONE

Загораются при включении питания ZONE2, ZONE3 (в отдельном помещении) ([стр. 102](#)).

### 7 Индикатор выхода монитора

Этот индикатор загорается при настройке выхода монитора HDMI.

При выборе значения "Auto (Dual)", индикаторы загораются в соответствии с состоянием подключения.

### 8 Индикаторы режима приема тюнера

Подсвечивается в зависимости от условий приема при выборе в качестве источника сигнала "FM".

**STEREO** : В режиме FM этот индикатор загорается при приеме аналоговой трансляции в режиме стерео.

**TUNED** : Подсвечивается при правильной настройке на радиостанцию.

**RDS** : Подсвечивается при приеме радиовещания RDS.

### 9 Индикатор Audyssey®

Индикатор загорается, когда "MultEQ® XT" ([стр. 112](#)), "Dynamic EQ" ([стр. 113](#)) или "Dynamic Volume" ([стр. 113](#)) имеют значение "On".

### 10 Индикатор декодирования

Загорается, когда на выходе есть сигнал Dolby или DTS, или во время работы Dolby или DTS.

### 11 Индикаторы режима входа

Установка режима входного звукового сигнала для разных источников звукового сигнала ([стр. 124](#)).

## Задняя панель

См. страницы, указанные в скобках ( ).

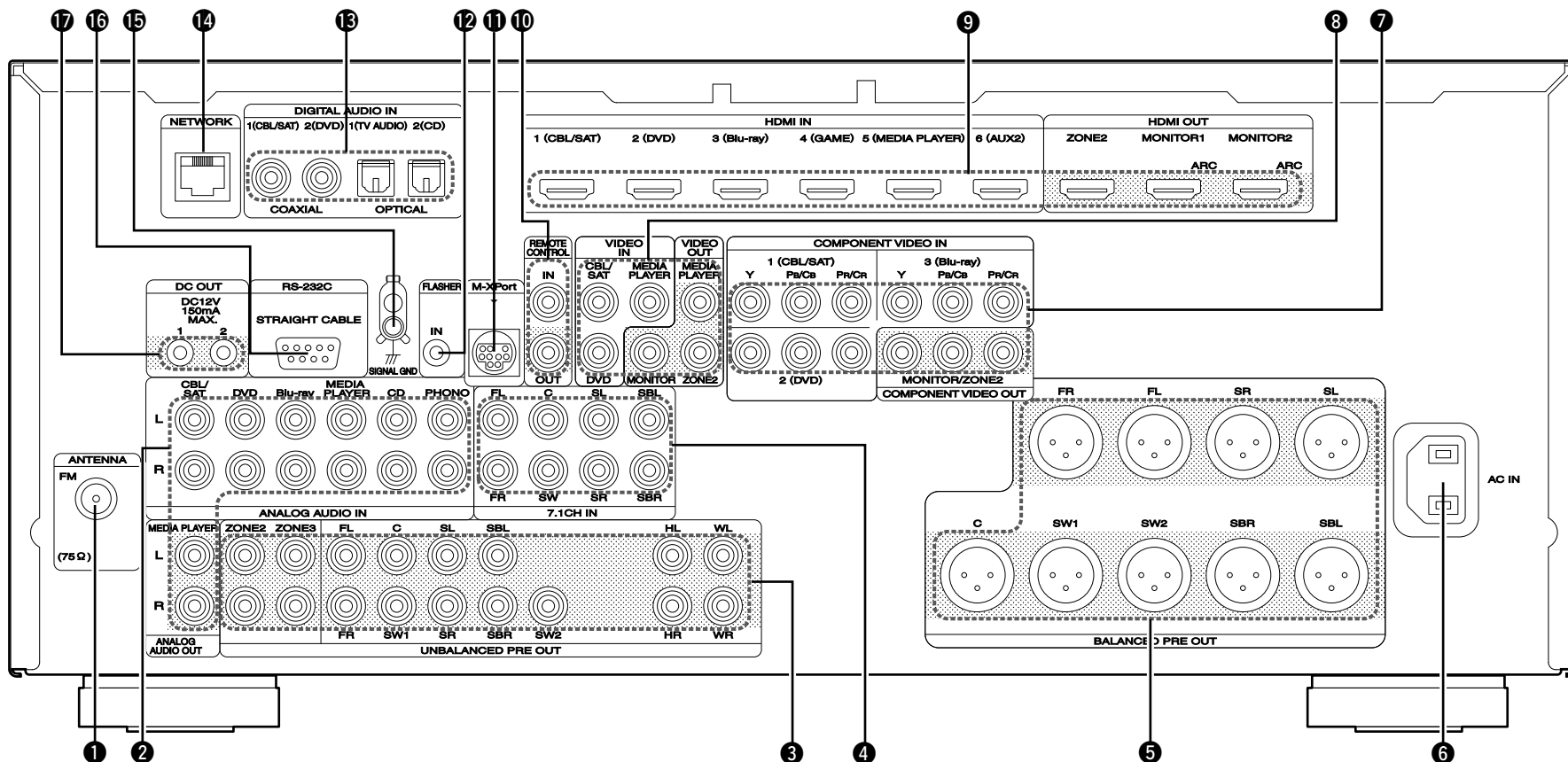

- ❶ Гнездо FM (ANTENNA) ..... (23)
- ❷ Разъемы аналогового звука (ANALOG AUDIO IN/ANALOG AUDIO OUT) ..... (15, 16, 17, 19, 21, 22)
- ❸ Клеммы UNBALANCED PRE OUT ..... (26, 86, 87)
- ❹ 7.1-канальные разъемы входного сигнала (7.1CH IN) ..... (25)
- ❺ Клеммы BALANCED PRE OUT ..... (26, 86, 87)
- ❻ Разъем электропитания переменного тока (AC IN) ..... (28)

- ❼ Компонентные видеоразъемы (COMPONENT VIDEO IN/COMPONENT VIDEO OUT) ..... (14, 15, 16, 17, 18, 19)
- ❽ Видеоразъемы (VIDEO IN/VIDEO OUT) ..... (14, 15, 16, 19)
- ❾ Разъемы HDMI ..... (10, 11)
- ❿ Разъемы REMOTE CONTROL ..... (90)
- ⓫ Разъем M-XPoort ..... (24)
- ⓬ Разъемы FLASHER IN  
Используются при подключении блока управления или других подобных устройств, позволяющих управлять этим устройством.

- ⓭ Разъем для цифрового звука (DIGITAL AUDIO IN) ..... (14, 15, 16, 17, 18, 19, 21)
- ⓮ Сетевой разъем (NETWORK) ..... (27)
- ⓯ Клемма заземления SIGNAL GND ..... (22)
- ⓰ Разъем RS-232C ..... (91)
- ⓱ Разъемы DC OUT ..... (91)

### ПРИМЕЧАНИЕ

Запрещается прикасаться к внутренним контактам разъемов на задней панели. Электростатический разряд может привести к неустраняемому повреждению устройства.

# Пульт дистанционного управления

Сведения о кнопках, которые не описаны здесь, см. на страницах, указанных в скобках ( ).

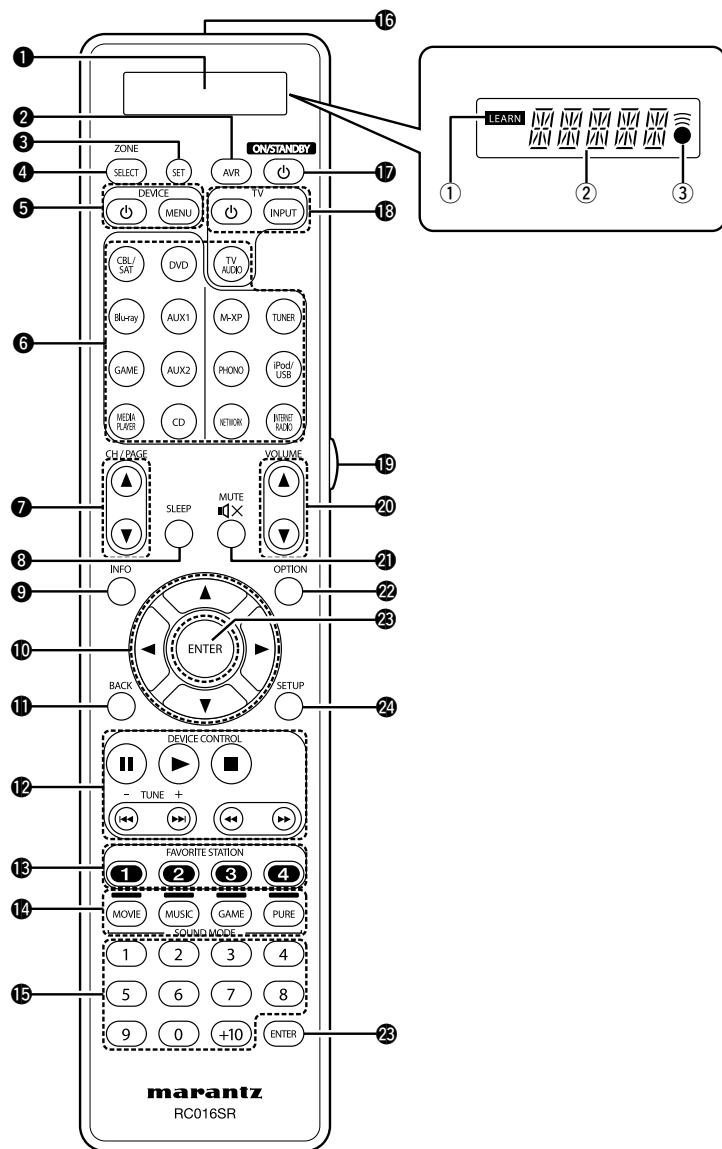

- 1** Дисплей
  - ① Индикатор LEARN
  - ② Информационный экран
  - ③ индикатор
- 2** Кнопка AVR ..... (141, 143)
- 3** Кнопка SET ..... (140, 146, 148)
- 4** Кнопка ZONE SELECT ..... (30, 102)
- 5** Кнопки управления устройствами (DEVICE / DEVICE MENU) ..... (144, 145)
- 6** Кнопки выбора источника входного сигнала ..... (36, 102)
- 7** Кнопки поиска каналов или страниц (CH/PAGE ) ..... (41, 44, 55, 58, 62, 65, 68, 70)
- 8** Кнопка SLEEP ..... (94, 102)
- 9** Кнопка информации (INFO) ..... (137)
- 10** Кнопки курсора () ..... (106, 108, 115, 121, 126, 130, 134)
- 11** Кнопка BACK ..... (43, 57, 61, 64, 67, 70)
- 12** Кнопки DEVICE CONTROL ..... (41, 44, 62, 68)
  - Кнопка паузы ()
  - Кнопка воспроизведения ()
  - Кнопка остановки ()
  - Кнопки пропуска ()
  - Кнопки поиска ()
- Кнопки Tuning up/Tuning down (TUNE +, -) ..... (45, 46)
- 13** Кнопки FAVORITE STATION (1 - 4) ..... (73)
- 14** Кнопки SOUND MODE ..... (77)
  - Кнопка MOVIE
  - Кнопка MUSIC
  - Кнопка GAME
  - Кнопка PURE
- 15** Цифровые кнопки ..... (47, 49, 140, 144, 145)
- 16** Передатчик сигнала дистанционного управления ..... (156)
- 17** Кнопка ON/STANDBY () ..... (36)
- 18** Кнопки управления телевизором (TV / INPUT) ..... (144, 145)
- 19** Кнопка подсветки ..... (148)
- 20** Кнопки VOLUME () ..... (37, 102)
- 21** Кнопка MUTE () ..... (37, 102)
- 22** Кнопка OPTION ..... (39, 43, 45, 57, 62, 64, 70)
- 23** Кнопка ENTER ..... (106, 108, 115, 121, 126, 130, 134)
- 24** Кнопка SETUP ..... (108, 115, 121, 126, 130, 134)

## Установка батареек

- ① Снимите заднюю крышку в направлении, указанном стрелкой, и снимите ее.
- ② Вставьте две батарейки, соблюдая полярность, указанную маркировкой в отсеке для батареек.

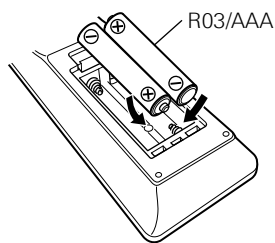
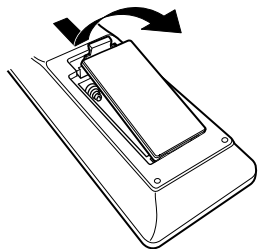

- ③ Вставьте заднюю крышку на место.

### ПРИМЕЧАНИЕ

- Вставляйте в пульт ДУ батарейки предписанного типа.
- Замените батарейки новыми, если устройство не управляется даже при поднесении пульта ДУ прямо к нему. (батарейки из комплекта поставки предназначены только для проверки функционирования. Замените их новыми батарейками в ближайшее время.)
- При установке батареек соблюдайте направление, указанное маркировкой ⊕ и ⊖ в отсеке для батареек.
- Чтобы предотвратить ущерб или утечку жидкости из батареек:
  - Запрещается пользоваться новой батарейкой вместе со старой.
  - Запрещается пользоваться батарейками разных типов.
  - Запрещается пытаться подзарядить батарейки.
  - Запрещается устраивать короткое замыкание батареек, разбирать их, нагревать или бросать в огонь.
  - Запрещается хранить батарейки в месте, подверженном действию прямого солнечного света или в местах с повышенной температурой, например, возле обогревателя.
- В случае утечки жидкости из батареек тщательно вытрите жидкость в отсеке для батареек и вставьте новые батарейки.
- Извлекайте батарейки из пульта ДУ при продолжительном перерыве в его использовании.
- Использованные батарейки следует утилизировать в соответствии с местными правилами относительно утилизации батареек.
- Пульт ДУ может функционировать неправильно при использовании перезаряжаемых батареек.

## Диапазон действия пульта ДУ

При управлении направляйте пульт ДУ на датчик ДУ.

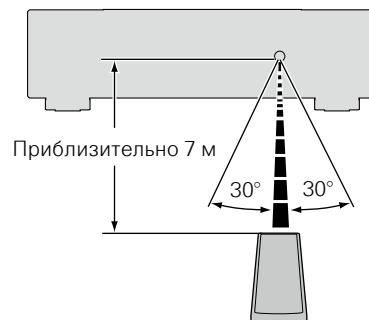

### ПРИМЕЧАНИЕ

- Устройство или пульт ДУ могут функционировать неправильно, если на датчик ДУ попадает прямой солнечный свет, сильный искусственный свет от люминесцентной лампы инверторного типа или инфракрасное излучение.
- При использовании 3D видеоаппаратуры, которая излучает сигналы радиосвязи (или инфракрасные сигналы, и т. п.) между различными устройствами (например, монитор, 3D очки, 3D передающее устройство и т. п.), пульт ДУ может не работать ввиду наличия помех от этих сигналов радиосвязи. Если это происходит, отрегулируйте направление и дистанцию 3D коммуникаций для каждого из устройств и убедитесь в том, что эти сигналы не влияют на работу пульта ДУ.



## Другие сведения

- ❑ Сведения о торговых марках (👉 [стр. 157](#))
- ❑ Объемный звук (👉 [стр. 158](#))
- ❑ Соответствие видеосигналов и вывода на монитор (👉 [стр. 164](#))
- ❑ Словарь терминов (👉 [стр. 166](#))

## Сведения о торговых марках

В данном устройстве использованы следующие технологии (Random order):



Изготовлено по лицензии Audyssey Laboratories™. Патенты США и других стран находятся на рассмотрении. AudysseyMultEQ® XT, Audyssey Dynamic EQ®, Audyssey Dynamic Volume® и Audyssey DSX® являются зарегистрированными товарными знаками Audyssey Laboratories.



Изготовлено по лицензии Dolby Laboratories. "Dolby", "Pro Logic" и знак в виде двойного D являются торговыми марками Dolby Laboratories.



Изготовлено по лицензии на патенты США №: 5,956,674; 5,974,380; 6,226,616; 6,487,535; 7,212,872; 7,333,929; 7,392,195; 7,272,567 и другие патенты США и общемировые патенты, защищенные или находящиеся на рассмотрении.

DTS-HD и его символ, & DTS-HD и его символ вместе являются товарными знаками, & DTS-HD Master Audio является товарным знаком DTS, Inc. Product, включая программное обеспечение. © DTS, Inc. Все права сохранены.



HDMI, High-Definition Multimedia Interface и логотип HDMI Logo являются товарными знаками HDMI Licensing LLC в США и других странах.



"Made for iPod" and "Made for iPhone" mean that an electronic accessory has been designed to connect specifically to iPod, or iPhone, respectively, and has been certified by the developer to meet Apple performance standards.

Apple is not responsible for the operation of this device or its compliance with safety and regulatory standards. Please note that the use of this accessory with iPod, or iPhone, may affect wireless performance.

AirPlay, the AirPlay logo, iPad, iPhone, iPod, iPod classic, iPod nano, iPod shuffle and iPod touch are trademarks of Apple Inc., registered in the U.S. and other countries.

- Индивидуальным пользователям разрешается пользоваться iPhone, iPod, iPod classic, iPod nano, iPod shuffle и iPod touch для копирования в частных целях и воспроизведения не защищенных законодательством об авторских правах данных и данных, копирование и воспроизведение которых разрешено законом. Нарушение авторских прав запрещено законом.



Windows Media и логотип Windows являются торговыми марками или зарегистрированными торговыми марками Корпорации Microsoft в США и/или других странах.

Это устройство содержит технологию защиты авторских прав, защищенную патентами США и другими правами интеллектуальной собственности Rovi Corporation. Запрещается осуществлять инженерный анализ и разбирать устройство.

## Объемный звук

Данное устройство оснащено цифровым сигнальным процессором со схемой цифровой обработки сигнала, который позволяет Вам воспроизводить источники данных программ в режиме воспроизведения звука для достижения тех же ощущений, что и при присутствии в кинотеатре.

### Режимы звука и параметры объемного звука

В настоящей таблице перечислены громкоговорители, которыми можно пользоваться в каждом из режимов звука и параметры объемного звука, которые можно настраивать в каждом из режимов объемного звука.

#### Обозначения в таблице

- Указывает на выходные звуковые каналы или параметры объемного звука, которые можно настроить.
- ⊙ Указывает на выходные звуковые каналы. Выходные каналы зависят от настройки "Speaker Config." (стр. 127).

Sound Mode (стр. 77)	Выходной канал						
	Фронтальный Л/П	Центральный	Панорамный Л/П	Панорамный тыловой Л/П	Фронтальный верхний Л/П	Фронтальный широтный Л/П	Сабвуфер
DIRECT/PURE DIRECT (2-канальный) *1	○						⊙ *2
DIRECT/PURE DIRECT (многоканальный) *1	○			⊙ *3	⊙ *3	⊙ *3	⊙
STEREO	○						⊙
MULTI CH IN	○	⊙	⊙	⊙	⊙ *4		⊙
DOLBY PRO LOGIC IIz	○	⊙	⊙		⊙		⊙
DOLBY PRO LOGIC IIx	○	⊙	⊙	⊙			⊙
DOLBY PRO LOGIC II	○	⊙	⊙				⊙
DOLBY PRO LOGIC	○	⊙	⊙				⊙
DOLBY PRO LOGIC II A-DSX	○	⊙	⊙		⊙ *5	⊙ *6	⊙
DOLBY PRO LOGIC A-DSX	○	⊙	⊙		⊙ *5	⊙ *6	⊙
DTS NEO:6	○	⊙	⊙	⊙			⊙
DTS NEO:6 A-DSX	○	⊙	⊙		⊙ *5	⊙ *6	⊙
Audyssey DSX®	○	⊙	⊙		⊙ *5	⊙ *6	⊙
DOLBY DIGITAL	○	⊙	⊙	⊙	⊙ *4		⊙
DOLBY DIGITAL Plus	○	⊙	⊙	⊙	⊙ *4		⊙
DOLBY TrueHD	○	⊙	⊙	⊙	⊙ *4		⊙
DTS SURROUND	○	⊙	⊙	⊙	⊙ *4		⊙
DTS 96/24	○	⊙	⊙	⊙	⊙ *4		⊙
DTS-HD	○	⊙	⊙	⊙	⊙ *4		⊙
DTS Express	○	⊙	⊙	⊙	⊙ *4		⊙
MULTI CH STEREO	○	⊙	⊙	⊙ *7	⊙ *8	⊙ *9	⊙
VIRTUAL	○						⊙

\*1 Во время воспроизведения в режиме PURE DIRECT параметры объемного звука будут аналогичны таковым в режиме DIRECT.

\*2 Только при установке параметра "Subwoofer Mode" в значение "LFE+Main" (стр. 128) звуковой сигнал выводится с сабвуфера.

\*3 Сигнал каждого из каналов, который содержится во входном сигнале, выводится как звук.

\*4 Аудио выводится с фронтального верхнего громкоговорителя, если в имени режима звука содержится "+PLIIz". Сведения о проверке используемого режима звука см. на стр. 77.

\*5 Звук выводится из фронтального высотного громкоговорителя, когда режим "Audyssey DSX®" (стр. 113) настроен на "Heights".

\*6 Звук выводится из фронтального широтного громкоговорителя, когда режим "Audyssey DSX®" (стр. 113) настроен на "Wides".

\*7 Звук выводится из панорамного тылового громкоговорителя, когда режим "Speaker Select" (стр. 110) настроен на "Surround Back".

\*8 Звук выводится из фронтального высотного громкоговорителя, когда режим "Speaker Select" (стр. 110) настроен на "Height".

\*9 Звук выводится из фронтального широтного громкоговорителя, когда режим "Speaker Select" (стр. 110) настроен на "Wide".

Sound Mode (стр. 77)	Surround Parameter (стр. 109)									
	Home Theater EQ *10 (стр. 109)	Loudness Management *11 (стр. 109)	Dynamic Compression *12 (стр. 109)	Low Frequency Effects *13 (стр. 109)	Height Gain *14 (стр. 110)	Speaker Select (стр. 110)	Только режим PRO LOGIC II/IIx Music			Только режим NEO:6 Music
							Panorama (стр. 109)	Dimension (стр. 109)	Center Width (стр. 110)	
DIRECT/PURE DIRECT (2-канальный) *1		<input type="radio"/>	<input type="radio"/>							
DIRECT/PURE DIRECT (многоканальный) *1		<input type="radio"/>	<input type="radio"/>	<input type="radio"/>						
STEREO		<input type="radio"/>	<input type="radio"/>	<input type="radio"/>						
MULTI CH IN	<input type="radio"/> *15			<input type="radio"/>	<input type="radio"/>					
DOLBY PRO LOGIC IIz	<input type="radio"/>	<input type="radio"/>	<input type="radio"/>		<input type="radio"/>					
DOLBY PRO LOGIC IIx	<input type="radio"/> *16	<input type="radio"/>	<input type="radio"/>			<input type="radio"/>	<input type="radio"/>	<input type="radio"/>		
DOLBY PRO LOGIC II	<input type="radio"/> *17	<input type="radio"/>	<input type="radio"/>			<input type="radio"/>	<input type="radio"/>	<input type="radio"/>		
DOLBY PRO LOGIC	<input type="radio"/> *17	<input type="radio"/>	<input type="radio"/>							
DOLBY PRO LOGIC II A-DSX	<input type="radio"/> *17	<input type="radio"/>	<input type="radio"/>			<input type="radio"/>	<input type="radio"/>	<input type="radio"/>		
DOLBY PRO LOGIC A-DSX	<input type="radio"/> *17	<input type="radio"/>	<input type="radio"/>			<input type="radio"/>	<input type="radio"/>	<input type="radio"/>		
DTS NEO:6	<input type="radio"/> *16	<input type="radio"/>	<input type="radio"/>						<input type="radio"/>	
DTS NEO:6 A-DSX	<input type="radio"/> *16	<input type="radio"/>	<input type="radio"/>						<input type="radio"/>	
Audyssey DSX®	<input type="radio"/>	<input type="radio"/>	<input type="radio"/>	<input type="radio"/>						
DOLBY DIGITAL	<input type="radio"/> *15		<input type="radio"/>	<input type="radio"/>	<input type="radio"/>					
DOLBY DIGITAL Plus	<input type="radio"/> *15		<input type="radio"/>	<input type="radio"/>	<input type="radio"/>					
DOLBY TrueHD	<input type="radio"/> *15	<input type="radio"/>	<input type="radio"/>	<input type="radio"/>	<input type="radio"/>					
DTS SURROUND	<input type="radio"/> *15		<input type="radio"/>	<input type="radio"/>	<input type="radio"/>					
DTS 96/24	<input type="radio"/> *15		<input type="radio"/>	<input type="radio"/>	<input type="radio"/>					
DTS-HD	<input type="radio"/> *15		<input type="radio"/>	<input type="radio"/>	<input type="radio"/>					
DTS Express	<input type="radio"/> *15		<input type="radio"/>	<input type="radio"/>	<input type="radio"/>					
MULTI CH STEREO		<input type="radio"/>	<input type="radio"/>	<input type="radio"/>		<input type="radio"/>				
VIRTUAL		<input type="radio"/>	<input type="radio"/>	<input type="radio"/>						

\*1 Во время воспроизведения в режиме PURE DIRECT параметры объемного звука будут аналогичны таковым в режиме DIRECT.

\*10 Данный параметр не может быть выбран во время воспроизведения сигнала DSD (SA-CD).

\*11 Данный параметр можно выбрать при воспроизведении сигнала Dolby TrueHD.

\*12 Данный параметр можно выбрать при воспроизведении сигнала Dolby Digital или DTS.

\*13 Данный параметр можно выбрать при воспроизведении сигнала Dolby Digital или DVD-Audio.

\*14 Эта настройка доступна, когда установлен режим прослушивания "+PLIIx Music". Сведения о проверке используемого режима звука см. на стр. 77.

\*15 Эта настройка недоступна, когда установлен режим прослушивания "PLIIx Music". Сведения о проверке используемого режима звука см. на стр. 77.

\*16 Эта настройка возможна, когда установлен режим прослушивания "PLIIx Movie" или "DTS NEO:6 Cinema".

\*17 Эта настройка возможна, когда установлен режим прослушивания "PLII Movie".

Sound Mode (стр. 77)	Subwoofer (стр. 111)	Tone *18 (стр. 110)	Audyssey (стр. 112)				M-DAX *21 (стр. 111)
			MultEQ® XT *19 (стр. 112)	Dynamic EQ *20 (стр. 113)	Dynamic Volume *20 (стр. 113)	Audyssey DSX® *19 (стр. 113)	
DIRECT/PURE DIRECT (2-канальный) *1	<input type="radio"/> *5						
DIRECT/PURE DIRECT (многоканальный) *1	<input type="radio"/>						
STEREO		<input type="radio"/>	<input type="radio"/>	<input type="radio"/>	<input type="radio"/>		<input type="radio"/>
MULTI CH IN	<input type="radio"/>	<input type="radio"/>	<input type="radio"/>	<input type="radio"/>	<input type="radio"/>	<input type="radio"/>	
DOLBY PRO LOGIC IIz	<input type="radio"/>	<input type="radio"/>	<input type="radio"/>	<input type="radio"/>	<input type="radio"/>		<input type="radio"/>
DOLBY PRO LOGIC IIx	<input type="radio"/>	<input type="radio"/>	<input type="radio"/>	<input type="radio"/>	<input type="radio"/>	<input type="radio"/>	<input type="radio"/>
DOLBY PRO LOGIC II	<input type="radio"/>	<input type="radio"/>	<input type="radio"/>	<input type="radio"/>	<input type="radio"/>	<input type="radio"/>	<input type="radio"/>
DOLBY PRO LOGIC	<input type="radio"/>	<input type="radio"/>	<input type="radio"/>	<input type="radio"/>	<input type="radio"/>	<input type="radio"/>	<input type="radio"/>
DOLBY PRO LOGIC II A-DSX	<input type="radio"/>	<input type="radio"/>	<input type="radio"/>	<input type="radio"/>	<input type="radio"/>	<input type="radio"/>	<input type="radio"/>
DOLBY PRO LOGIC A-DSX	<input type="radio"/>	<input type="radio"/>	<input type="radio"/>	<input type="radio"/>	<input type="radio"/>	<input type="radio"/>	<input type="radio"/>
DTS NEO:6	<input type="radio"/>	<input type="radio"/>	<input type="radio"/>	<input type="radio"/>	<input type="radio"/>	<input type="radio"/>	<input type="radio"/>
DTS NEO:6 A-DSX	<input type="radio"/>	<input type="radio"/>	<input type="radio"/>	<input type="radio"/>	<input type="radio"/>	<input type="radio"/>	<input type="radio"/>
Audyssey DSX®	<input type="radio"/>	<input type="radio"/>	<input type="radio"/>	<input type="radio"/>	<input type="radio"/>	<input type="radio"/>	
DOLBY DIGITAL	<input type="radio"/>	<input type="radio"/>	<input type="radio"/>	<input type="radio"/>	<input type="radio"/>	<input type="radio"/>	
DOLBY DIGITAL Plus	<input type="radio"/>	<input type="radio"/>	<input type="radio"/>	<input type="radio"/>	<input type="radio"/>	<input type="radio"/>	
DOLBY TrueHD	<input type="radio"/>	<input type="radio"/>	<input type="radio"/>	<input type="radio"/>	<input type="radio"/>	<input type="radio"/>	
DTS SURROUND	<input type="radio"/>	<input type="radio"/>	<input type="radio"/>	<input type="radio"/>	<input type="radio"/>	<input type="radio"/>	
DTS 96/24	<input type="radio"/>	<input type="radio"/>	<input type="radio"/>	<input type="radio"/>	<input type="radio"/>	<input type="radio"/>	
DTS-HD	<input type="radio"/>	<input type="radio"/>	<input type="radio"/>	<input type="radio"/>	<input type="radio"/>	<input type="radio"/>	
DTS Express	<input type="radio"/>	<input type="radio"/>	<input type="radio"/>	<input type="radio"/>	<input type="radio"/>	<input type="radio"/>	
MULTI CH STEREO	<input type="radio"/>	<input type="radio"/>	<input type="radio"/>	<input type="radio"/>	<input type="radio"/>		<input type="radio"/>
VIRTUAL	<input type="radio"/>	<input type="radio"/>	<input type="radio"/>	<input type="radio"/>	<input type="radio"/>		<input type="radio"/>

\*1 Во время воспроизведения в режиме PURE DIRECT параметры объемного звука будут аналогичны таковым в режиме DIRECT.

\*5 Только при установке параметра "Subwoofer Mode" в значение "LFE+Main" (стр. 128) звуковой сигнал выводится с сабвуфера.

\*18 Этот параметр нельзя настроить, если для "Dynamic EQ" (стр. 113) установлено значение "On".

\*19 Для этого элемента невозможно задать звук HD, превышающий частоту 96 кГц, также его невозможно определить при воспроизведении сигнала DSD (SA-CD).

\*20 Этот параметр нельзя настроить, если для "MultEQ® XT" (стр. 112) задано значение "Off" или "Graphic EQ".

\*21 Этот параметр может быть настроен при поступлении аналогового сигнала PCM частотой 48 кГц или 44,1 кГц.

## □ Типы входных сигналов и соответствующие режимы воспроизведения звука

В данной таблице перечислены входные сигналы, которые могут воспроизводиться в каждом из режимов воспроизведения звука. Проверьте звуковой сигнал источника входного сигнала, а затем выберите режим воспроизведения звука.

### Обозначения в таблице

- Указывает режим воспроизведения звука по умолчанию.
- Указывает режим воспроизведения звука, который можно выбрать.

Sound Mode (стр. 77)	ПРИМЕЧАНИЕ	Входные сигналы и форматы																	
		ANALOG	PCM		DTS-HD		DTS					DOLBY		DOLBY DIGITAL				Super Audio CD	
			PCM (многоканальный)	PCM (2-канальный)	DTS-HD Master Audio	DTS-HD High Resolution Audio	DTS EXPRESS	DTS ES DSCRT (с флагом)	DTS ES MTRX (с флагом)	DTS (5.1-канальный)	DTS 96/24	DOLBY TrueHD	DOLBY DIGITAL Plus	DOLBY DIGITAL EX (с флагом)	DOLBY DIGITAL EX (без флага)	DOLBY DIGITAL (5.1-канальн.)	DOLBY DIGITAL (2-канальный)	DSD (многоканальный)	DSD (2ch)
DTS SURROUND																			
DTS-HD MSTR	*1			●															
DTS-HD HI RES	*1				●														
DTS ES DSCRT6.1	*2						●												
DTS ES MTRX6.1	*2							●											
DTS SURROUND	*1							○	○	●									
DTS 96/24	*1										●								
DTS (-HD) + PLIIx MOVIE	*3				○	○	○				○	○							
DTS (-HD) + PLIIx MUSIC	*2				○	○	○				○	○							
DTS (-HD) + PLIIz	*4				○	○	○	○	○	○	○	○							
DTS EXPRESS	*1						●												
DTS (-HD) + NEO:6	*2				○	○	○				○	○							
DTS NEO:6 CINEMA	*1	○		○														○	○
DTS NEO:6 MUSIC	*1	○		○														○	○
DTS NEO:6 CINEMA A-DSX		○		○														○	
DTS NEO:6 MUSIC A-DSX		○		○														○	
Audyssey DSX®				○	○	○	○	○	○	○	○	○							

- \*1 Если для параметра "Audyssey DSX®" (стр. 113) задано значение "On", эффект Audyssey DSX® применяется к режиму звука, обозначенного \*1.
- \*2 При выборе для параметра "Speaker Config." – "Surr. Back" (стр. 128) значения "None" данный режим звучания недоступен для выбора.
- \*3 При выборе для параметра "Speaker Config." – "Surr. Back" (стр. 128) значения "1spk" или "None" данный режим звучания недоступен для выбора.
- \*4 При выборе для параметра "Speaker Config." – "Front Height" (стр. 128) значения "None" данный режим звука выбрать невозможно.

Sound Mode (☞ стр. 77)	ПРИМЕЧАНИЕ	Входные сигналы и форматы																		
		ANALOG	PCM		DTS-HD		DTS					DOLBY		DOLBY DIGITAL				Super Audio CD		
			PCM (многоканальный)	PCM (2-канальный)	DTS-HD Master Audio	DTS-HD High Resolution Audio	DTS EXPRESS	DTS ES DSCRT (с флагом)	DTS ES MTRX (с флагом)	DTS (5.1-канальный)	DTS 96/24	DOLBY TrueHD	DOLBY DIGITAL Plus	DOLBY DIGITAL EX (с флагом)	DOLBY DIGITAL EX (без флага)	DOLBY DIGITAL (5.1-канальн.)	DOLBY DIGITAL (2-канальный)	DSD (многоканальный)	DSD (2ch)	
DOLBY SURROUND																				
DOLBY TrueHD	*1												●							
DOLBY DIGITAL+	*1												●							
DOLBY DIGITAL EX	*2														○	○	○			
DOLBY (D+) (HD) +EX	*2												○	○						
DOLBY DIGITAL	*1														●	●	●			
DOLBY (D) (D+) (HD) +PLIIx MOVIE	*3												○	○	○	○	○			
DOLBY (D) (D+) (HD) +PLIIx MUSIC	*2												○	○	○	○	○			
DOLBY (D) (D+) (HD) +PLIIz	*4												○	○	○	○	○			
DOLBY PRO LOGIC IIx MOVIE	*2	○		○														○		○
DOLBY PRO LOGIC IIx MUSIC	*2	○		○														○		○
DOLBY PRO LOGIC IIx GAME	*2	○		○														○		○
DOLBY PRO LOGIC IIz	*4	○		○														○		○
DOLBY PRO LOGIC II MOVIE	*1	○		○														○		○
DOLBY PRO LOGIC II MUSIC	*1	○		○														○		○
DOLBY PRO LOGIC II GAME	*1	○		○														○		○
DOLBY PRO LOGIC	*1	○		○														○		○
DOLBY PRO LOGIC II MOVIE A-DSX		○		○														○		
DOLBY PRO LOGIC II MUSIC A-DSX		○		○														○		
DOLBY PRO LOGIC II GAME A-DSX		○		○														○		
DOLBY PRO LOGIC A-DSX		○		○														○		
Audyssey DSX®													○	○	○	○	○			

- \*1 Если для параметра "Audyssey DSX®" (☞ стр. 113) задано значение "On", эффект Audyssey DSX® применяется к режиму звука, обозначенного \*1.
- \*2 При выборе для параметра "Speaker Config." – "Surr. Back" (☞ стр. 128) значения "None" данный режим звучания недоступен для выбора.
- \*3 При выборе для параметра "Speaker Config." – "Surr. Back" (☞ стр. 128) значения "1spkr" или "None" данный режим звучания недоступен для выбора.
- \*4 При выборе для параметра "Speaker Config." – "Front Height" (☞ стр. 128) значения "None" данный режим звука выбрать невозможно.

Sound Mode (стр. 77)	ПРИМЕЧАНИЕ	Входные сигналы и форматы																			
		ANALOG	PCM		DTS-HD		DTS				DOLBY		DOLBY DIGITAL				Super Audio CD				
			PCM (многоканальный)	PCM (2-канальный)	DTS-HD Master Audio	DTS-HD High Resolution Audio	DTS EXPRESS	DTS ES DSCRT (с флагом)	DTS ES MTRX (с флагом)	DTS (5,1-канальный)	DTS 96/24	DOLBY TrueHD	DOLBY DIGITAL Plus	DOLBY DIGITAL EX (с флагом)	DOLBY DIGITAL EX (без флага)	DOLBY DIGITAL (5,1-канальн.)	DOLBY DIGITAL (2-канальный)	DSD (многоканальный)	DSD (2ch)		
MULTI CH IN																					
MULTI CH IN	*1		●																○		
MULTI CH IN + PLIIx MOVIE	*3		○																○		
MULTI CH IN + PLIIx MUSIC	*2		○																○		
MULTI CH IN + PLIIz	*4		○																○		
MULTI CH IN + Dolby EX	*2		○																○		
MULTI CH IN 7.1	*2		● (7.1)																		
Audyssey DSX®			○																		
DIRECT																					
DIRECT		○	○	○	○	○	○	○	○	○	○	○	○	○	○	○	○	○	○	○	○
PURE DIRECT																					
PURE DIRECT		○	○	○	○	○	○	○	○	○	○	○	○	○	○	○	○	○	○	○	○
Исходный режим объемного звучания																					
MULTI CH STEREO		○	○	○	○	○	○	○	○	○	○	○	○	○	○	○	○	○	○	○	○
VIRTUAL		○	○	○	○	○	○	○	○	○	○	○	○	○	○	○	○	○	○	○	○
STEREO																					
STEREO		●	○	●	○	○	○	○	○	○	○	○	○	○	○	○	○	○	○	○	○

- \*1 Если для параметра "Audyssey DSX®" (стр. 113) задано значение "On", эффект Audyssey DSX® применяется к режиму звука, обозначенного \*1.
- \*2 При выборе для параметра "Speaker Config." – "Surr. Back" (стр. 128) значения "None" данный режим звучания недоступен для выбора.
- \*3 При выборе для параметра "Speaker Config." – "Surr. Back" (стр. 128) значения "1spkr" или "None" данный режим звучания недоступен для выбора.
- \*4 При выборе для параметра "Speaker Config." – "Front Height" (стр. 128) значения "None" данный режим звука выбрать невозможно.

## Соответствие видеосигналов и вывода на монитор

MAIN ZONE Выход MONITOR OUT

Преобразование видео	Входной разъем			Выходной разъем			Вид меню				
	HDMI	COMPONENT	VIDEO	HDMI	COMPONENT	VIDEO	HDMI	COMPONENT	VIDEO		
On	×	×	×	×	×	×	Выводится только меню	×	×		
On	×	×	○	○ <VIDEO>		○ <VIDEO>	○ (VIDEO)		×	×	
On	×	○	×	○ <COMPONENT>	○ <COMPONENT>	×	○ (COMPONENT)	×	×		
On	×	○	○			○ <VIDEO>			○ <VIDEO>	×	×
On	○	×	×	○ <HDMI>	×	×	○ (HDMI)	×	×		
On	○	×	○			○ <VIDEO>			○ <VIDEO>	×	×
On	○	○	×			×			×	×	×
On	○	○	○			○ <VIDEO>			○ <VIDEO>	×	×
Off	×	×	×	×	×	×	Выводится только меню	×	×		
Off	×	×	○			○ <VIDEO>			○ <VIDEO>	×	×
Off	×	○	×			×			×	×	×
Off	×	○	○			○ <COMPONENT>			○ <VIDEO>	×	×
Off	○	×	×	○ <HDMI>	×	×	Выводится только меню	×	×		
Off	○	×	○			○ <VIDEO>			○ <VIDEO>	×	×
Off	○	○	×			×			×	×	×
Off	○	○	○			○ <COMPONENT>			○ <VIDEO>	×	×

○ : Присутствует входной видеосигнал

×

○ <> : Выводится входной сигнал в скобках <>.

×

○ ( ) : Наложение на изображение в скобках ( ).

×

×

×

ZONE2 MONITOR OUT					
Входной разъем			Выходной разъем		
HDMI	COMPONENT	VIDEO	HDMI	COMPONENT	VIDEO
×	×	×	×	×	×
×	×	○			○ <VIDEO>
×	○	×			×
×	○	○			○ <VIDEO>
○	×	×	○ <HDMI>	×	×
○	×	○			○ <VIDEO>
○	○	×			×
○	○	○			○ <VIDEO>

○ : Присутствует входной видеосигнал

×

○ <> : Выводится входной сигнал в скобках <>.

×



Функция преобразования видеосигнала главной зоны совместима со следующими форматами: NTSC, PAL, SECAM, NTSC4.43, PAL-N, PAL-M и PAL-60.

### ПРИМЕЧАНИЕ

- Страница состояния не будет отображаться на экране при поступлении сигналов компьютера (например, VGA) или при воспроизведении определенного трехмерного видеоконтента.
- При работе в меню с компьютерным разрешением (например, через VGA) или во время воспроизведения определенного 3D видеоконтента, изображение переключается с режима воспроизведения на режим экранного меню.



## Таблица преобразования разрешения видеосигнала

При установке параметра “Video Conversion” (☞ стр. 118) в значение “On”, параметра “i/p Scaler” (☞ стр. 118) в значение “Analog”, “Analog & HDMI” или “HDMI” разрешение входного видеосигнала будет преобразовано в другое разрешение, предназначенное для выхода (☞ стр. 6 “Преобразование входных видеосигналов для выхода (функция преобразования видеосигнала)”). Соотношение между разрешением преобразованного видеосигнала и разрешения выходного сигнала HDMI представлено в следующей таблице.

	Разрешение выходного сигнала Разрешение входного сигнала	Выход HDMI						
		480i/576i*1	480p/576p	1080i	720p	1080p	1080p 24Hz	4K*2
Видеовход	480i/576i	○	○	○	○	○	○	○
	480p/576p	○	○	○	○	○	○	○
Компонентный видео вход	480i/576i	○	○	○	○	○	○	○
	480p/576p	–	○	○	○	○	○	○
	1080i	–	–	○	○	○	○	○
	720p	–	–	○	○	○	○	○
Вход HDMI	1080p	–	–	–	–	○	○	○
	480i/576i	○	○	○	○	○	○	○
	480p/576p	–	○	○	○	○	○	○
	1080i	–	–	○	○	○	○	○
	720p	–	–	○	○	○	○	○
	1080p 24Hz	–	–	–	–	○*3	○*4	○
	1080p	–	–	–	–	○	○	○
4K	–	–	–	–	–	–	○*5	

○ Выводится разрешение, выбранное в меню “Resolution” (☞ стр. 118).

– Сигнал выводится с тем же разрешением, что и входной видеосигнал.

\*1 Сигнал выводится только при установке параметра “i/p Scaler” меню в значение “Off”.

\*2 Разрешение 3840 x 2160 (24/25/30 Гц).

\*3 Для разрешения в меню “Resolution” (☞ стр. 118) установлено значение “Auto”, а подключен телевизор, не поддерживающий видеосигнал с разрешением 1080p 24Hz.

\*4 Для разрешения в меню “Resolution” (☞ стр. 118) установлено значение “Auto”, и подключен телевизор, поддерживающий видеосигнал с разрешением 1080p 24Hz.

\*5 Сигнал выводится с тем же разрешением, что и входной видеосигнал.

### ПРИМЕЧАНИЕ

- Выходной компонентный видеосигнал и обычный видеосигнал выводится с тем же разрешением, что и входной видеосигнал.
- Настройки 4K, 3D, разрешение компьютера, “x.v.Color”, цвет sYCC601, цвет Adobe RGB или Adobe YCC601, сигнала, поступающего во вход HDMI, будут выводиться с тем же разрешением, что и входной видеосигнал.
- При установке параметра “Video Mode” в значение “Game” или “Auto” и при воспроизведении игрового контента, разрешение выходного сигнала будет соответствовать разрешению входного сигнала.
- При установке параметра “Resolution” в значение “Auto”, количество пикселей на панели телевизора, подключенного выходу HDMI, будет автоматически определено, и будет выбрано оптимальное разрешение выходного сигнала согласно вышеприведенной таблице.
- Если входные сигналы 1080p 24 Гц с разъема HDMI преобразуются в 1080p 60 Гц/1080p 50 Гц для вывода, их вывод осуществляется в соответствии со значением параметра “Format” (☞ стр. 120) в меню:
  - “NTSC” — вывод 1080p 60 Гц.
  - “PAL” — вывод 1080p 50 Гц.
- Невозможно преобразовать 60 Гц в 50 Гц и наоборот.
- Невозможно преобразовать 50 Гц в 24 Гц.
- Этот элемент не поддерживает функцию HDMI ZONE2.

## A

### A2DP

A2DP - это профиль Bluetooth, предназначенный для автомобильных устройств, а также для беспроводных аудио и видеоустройств.

### Adobe RGB color, Adobe YCC601 color

Цветовая схема определена Adobe Systems Inc. Эта схема более широкая по сравнению с RGB и позволяет достичь более яркого и естественного изображения.

### AirPlay

AirPlay позволяет передать (воспроизвести) контент, записанный на iTunes или на iPhone/iPod touch/iPad, по сети на совместимое устройство.

### App Store

App Store представляет собой магазин, в котором можно приобрести программное обеспечение для таких устройств, как iPhone или iPod touch, и который управляется Apple Inc.

### Audyssey Dynamic EQ®

Динамический эквалайзер Dynamic EQ решает проблемы снижения качества звучания с понижением уровня громкости путем принятия в расчет человеческого восприятия и акустики помещения. Система Audyssey Dynamic EQ® работает в паре с эквалайзером Audyssey MultEQ® XT, обеспечивая хорошо сбалансированное звучание для всех слушателей на любом уровне громкости.

### Audyssey Dynamic Surround Expansion (A-DSX)

Audyssey DSX® — это масштабируемая система, которая добавляет новые громкоговорители для улучшения впечатления от звука. Начиная со схемы 5.1 система Audyssey DSX® сначала добавляет широтные каналы для усиления влияния на обстановку. Исследования в области слуха человека показывают, что информация из широтных каналов в представлении реалистичной звуковой картины гораздо более важна, чем из тыловых каналов объемного звучания как в традиционных системах 7.1. Затем система Audyssey DSX® создает пару верхних каналов для воспроизведения следующих наиболее важных акустических сигналов и сигналов восприятия. В дополнение к этим новым широтным и верхним каналам система Audyssey DSX® применяет обработку влияния на обстановку, чтобы улучшить смешивание фронтальных и тыловых каналов.

### Audyssey Dynamic Volume®

Dynamic Volume решает проблему значительного колебания звука между телевизионными программами и рекламой, между тихими и громкими эпизодами в фильмах. Audyssey Dynamic EQ® встроен в систему Dynamic Volume. Громкость воспроизведения настраивается автоматически так, что воспринимаемое воспроизведение низких частот, тональный баланс, объемный звук, и чистота диалогов остаются прежними.

### Audyssey MultEQ® XT

MultEQ® XT является решением для комнатной эквализации, которое калибрует любую аудио систему до достижения оптимального уровня воспроизведения для каждого слушателя в большой зоне прослушивания. Основываясь на нескольких измерениях комнаты, MultEQ® XT рассчитывает эквализацию, которая решает проблемы времени и частотных характеристик в зоне прослушивания, а также выполняет автоматическую настройку системы окружающего звука.

### Auto Lip Sync (Автоматическая синхронизация звука и изображения)

При подключении устройства к телевизору, который поддерживает режим синхронизации звука и изображения, эта система способна автоматически исправлять задержку между звуком и изображением.

## B

### Bluetooth

Bluetooth - это технология беспроводного обмена данными на небольших расстояниях, которая используется для подключения устройств, удаленных друг от друга на несколько метров. Она позволяет ноутбукам, КПК, мобильным телефонам и другим устройствам обмениваться данными без применения кабеля.

## D

### Deep Color

Технология формирования изображений, поддерживаемая HDMI. В отличие от RGB, где используется 8-бит (256цветов) цвет, эта технология позволяет использовать 10-бит (1024 цветов), 12-бит (4096 цветов), или 16-бит (65536 цветов) цвет для создания красочного изображения в более высоком разрешении. Оба устройства подключенные через HDMI должны поддерживать функцию Deep Color.

### DLNA

DLNA и DLNA CERTIFIED представляют собой торговые марки и/или знаки обслуживания Digital Living Network Alliance.

Некоторый контент может быть несовместим с другими продуктами DLNA CERTIFIED®.

### Dolby Digital

Формат Dolby Digital — это формат многоканального звукового сигнала, разработанный Dolby Laboratories.

Воспроизводится в общей сложности 5.1 каналов: 3 фронтальных ("FL", "FR" и "C"), 2 панорамных ("SL" и "SR") и канал "LFE" для нижних частот.

В связи с этим перекрестные искажения между каналами отсутствуют, и достигается реалистичность ощущения "трехмерности" (чувство расстояния, движения и позиционирования).

Кроме того, при воспроизведении фильмов достигается реалистичный и сильный эффект присутствия в AV пространствах.

### Dolby Digital EX

Формат Dolby Digital EX — это 6.1-канальный формат объемного звука, предложенный Dolby Laboratories. Он позволяет слушателям воспроизводить у себя дома формат звука "DOLBY DIGITAL SURROUND EX", совместно разработанный компаниями Dolby Laboratories и Lucas Films.

6.1 каналов звука, включая тыловой панорамный канал, обеспечивают лучшее позиционирование звука и ощущение пространства.

### Dolby Digital Plus

Dolby Digital Plus — это усовершенствованный формат сигнала Dolby Digital, совместимый с до 7.1 каналов дискретного цифрового звука, а также повышающий качество звучания благодаря повышенной скорости передачи данных. Он обратно совместим с традиционным Dolby Digital, и, таким образом, предоставляет более гибкую реакцию на сигнал источника и состояние устройства воспроизведения.

### Dolby Pro Logic II

Формат Dolby Pro Logic II — это матричная технология декодирования, разработанная Dolby Laboratories.

Обычная музыка, например, та, что записывается на CD, кодируется в 5 каналов для достижения превосходного объемного эффекта.

Сигналы панорамного канала преобразуются в стереофонические полнодиапазонные сигналы (с частотной характеристикой от 20 Гц до 20 кГц или выше) для формирования "трехмерного" звукового образа, предоставляющего полное ощущение присутствия для всех источников стереофонического звукового сигнала.

### Dolby Pro Logic IIx

Формат Dolby Pro Logic IIx — это еще более усовершенствованная версия матричной технологии декодирования Dolby Pro Logic II.

Звуковые сигналы, записанные в двух каналах, декодируются с целью достижения естественного звучания с применением до 7.1 каналов.

Предусмотрено три режима: режим "Music" оптимизирован для воспроизведения музыки, "Movie" оптимизирован для кино, а "Game" — для игр.

### Dolby Pro Logic IIz

Формат Dolby Pro Logic IIz вводит новое измерение в домашние развлечения путем введения пары фронтальных верхних каналов.

При совместимости со стереофоническими, 5.1-канальными и 7.1-канальными данными, Dolby Pro Logic IIz обеспечивает улучшенную пространственность, глубину и объемность при воспроизведении фильмов и концертных видеозаписей, а также в видеоиграх, сохраняя при этом во всей полноте целостность исходного микса.

Формат Dolby Pro Logic IIz идентифицирует и декодирует пространственные метки, которые произвольно распределены в данных, направляя эту информацию во фронтальные верхние каналы, дополняя воспроизведение левого и правого громкоговорителей объемного звука.

Данные, которые закодированы в информации верхнего канала Dolby Pro Logic IIz, могут быть еще более показательными благодаря дискретной по своему ощущению информации верхнего канала, привносящей новое измерение в домашние развлечения.

Формат Dolby Pro Logic IIz с фронтальными верхними каналами, кроме того, является идеальной альтернативой для жилых помещений, которые неспособны поддерживать воспроизведение тыловых панорамных каналов (типичная 7.1-канальная система), однако могут иметь пространство на книжных полках, подходящее для размещения дополнительных верхних колонок.

**Dolby TrueHD**

Формат Dolby TrueHD — это звуковая технология высокого разрешения, разработанная Dolby Laboratories, которое использует кодирование без потерь, обеспечивая достоверное воспроизведение звука студийной мастер-копии.

Данный формат обеспечивает возможность поддержки до 8 звуковых каналов с частотой дискретизации 96 кГц и разрешением 24 бит и до 6 звуковых каналов с частотой дискретизации 192 кГц и разрешением 24 бит. Формат Dolby TrueHD хорошо подходит для приложений, в которых требуется высокое значение качеству звучания.

**Downmix** (Понижающий микс)

Эта операция преобразует количество каналов объемного звука к меньшему и воспроизводит их.

**DTS**

Это сокращение от Digital Theater System — система цифрового кинотеатра, обозначающее систему цифрового звука, разработанную DTS. При воспроизведении звука путем подключения этой системы к такому устройству, как усилитель DTS, можно достичь точного позиционирования звукового поля и реалистичного звукового эффекта — как если бы Вы находились в кинотеатре.

**DTS 96/24**

Формат DTS 96/24 — это формат цифрового звука, допускающий высококачественное воспроизведение звука 5.1 каналов с частотой дискретизации 96 кГц и 24-битным разрешением DVD-Video.

**DTS Digital Surround**

Формат DTS Digital Surround — это стандартный формат цифрового звука компании DTS, Inc., совместимый с частотой дискретизации 44,1 или 48 кГц и до 5.1 каналов цифрового дискретного объемного звука.

**DTS-ES™ Discrete 6.1**

Формат DTS-ES™ Discrete 6.— это 6.1-канальный формат цифрового дискретного звука, добавляющий к объемному цифровому звуку DTS тыловой панорамный канал.

Декодирование традиционных 5.1-канальных звуковых сигналов также возможно — в зависимости от декодера.

**DTS-ES™ Matrix 6.1**

Формат DTS-ES™ Matrix 6.1 — это 6.1-канальный формат цифрового дискретного звука, вводящий тыловой панорамный канал в цифровой объемный звук DTS путем матричного кодирования. Декодирование традиционных 5.1-канальных звуковых сигналов также возможно — в зависимости от декодера.

**DTS Express**

Формат DTS Express — это звуковой формат, поддерживающий низкие скорости передачи данных (максимум 5.1 каналов, от 24 до 256 кбит/с).

**DTS-HD**

Эта звуковая технология обеспечивает более высокое качество звучания и улучшенную функциональность по сравнению с традиционным форматом DTS и применяется как опциональный звуковой формат для дисков Blu-ray. Данная технология поддерживает многоканальное воспроизведение без потерь с высокой скоростью передачи данных и высокой частотой дискретизации. Для дисков Blu-ray поддерживается максимум 7.1 каналов.

**DTS-HD High Resolution Audio**

Звук высокого разрешения DTS-HD High Resolution Audio — это усовершенствованная версия традиционных форматов сигналов DTS, DTS-ES и DTS 96/24, совместимое с частотами дискретизации 96 или 48 кГц и до 7.1 каналов дискретного цифрового звука. Высокие скорости передачи данных обеспечивают высокое качество звучания. Данный формат полностью совместим с традиционной продукцией, включая традиционные данные цифрового 5.1-канального объемного звука DTS.

**DTS-HD Master Audio**

Формат DTS-HD Master Audio — это не допускающий потерь формат звукового сигнала, созданный компанией Digital Theater System (DTS). Данный формат обеспечивает возможность поддержки до 8 звуковых каналов с частотой дискретизации 96 кГц и разрешением 24 бит и до 6 звуковых каналов с частотой дискретизации 192 кГц и разрешением 24 бит. Данный формат полностью совместим с традиционной продукцией, включая традиционные данные цифрового 5.1-канального объемного звука DTS.

**DTS NEO:6™ Surround**

Формат DTS NEO:6™ — это матричная технология декодирования для обеспечения воспроизведения 6.1-канального объемного звука при 2-канальных сигналах источника. Он включает формат “DTS NEO:6 Cinema”, оптимизированный для воспроизведения фильмов, и “DTS NEO:6 Music”, оптимизированный для воспроизведения музыки.

**Динамический диапазон**

Разница между максимальным неискаженным уровнем звукового сигнала и минимальным различимым на фоне шумов устройства уровнем.

**F****FLAC**

FLAC (сокращение от Свободный аудио кодек без потерь) является кодеком для сжатия аудио данных. “Без потерь” означает, что аудиоматериал сжимается без каких-либо потерь в качестве.

Далее представлена лицензия FLAC.

Copyright (C) 2000,2001,2002,2003,2004,2005,2006,2007,2008,2009 Josh Coalsen

Redistribution and use in source and binary forms, with or without modification, are permitted provided that the following conditions are met:

- Redistributions of source code must retain the above copyright notice, this list of conditions and the following disclaimer.
- Redistributions in binary form must reproduce the above copyright notice, this list of conditions and the following disclaimer in the documentation and/or other materials provided with the distribution.
- Neither the name of the Xiph.org Foundation nor the names of its contributors may be used to endorse or promote products derived from this software without specific prior written permission.

THIS SOFTWARE IS PROVIDED BY THE COPYRIGHT HOLDERS AND CONTRIBUTORS “AS IS” AND ANY EXPRESS OR IMPLIED WARRANTIES, INCLUDING, BUT NOT LIMITED TO, THE IMPLIED WARRANTIES OF MERCHANTABILITY AND FITNESS FOR A PARTICULAR PURPOSE ARE DISCLAIMED. IN NO EVENT SHALL THE FOUNDATION OR CONTRIBUTORS BE LIABLE FOR ANY DIRECT, INDIRECT, INCIDENTAL, SPECIAL, EXEMPLARY, OR CONSEQUENTIAL DAMAGES (INCLUDING, BUT NOT LIMITED TO, PROCUREMENT OF SUBSTITUTE GOODS OR SERVICES; LOSS OF USE, DATA, OR PROFITS; OR BUSINESS INTERRUPTION) HOWEVER CAUSED AND ON ANY THEORY OF LIABILITY, WHETHER IN CONTRACT, STRICT LIABILITY, OR TORT (INCLUDING NEGLIGENCE OR OTHERWISE) ARISING IN ANY WAY OUT OF THE USE OF THIS SOFTWARE, EVEN IF ADVISED OF THE POSSIBILITY OF SUCH DAMAGE.

**H****HDCP**

При передаче цифровых сигналов между устройствами эта технология защиты авторских прав шифрует сигналы для предотвращения несанкционированного копирования данных.

**HDMI**

Это сокращение от “High-Definition Multimedia Interface” — мультимедийный интерфейс высокого разрешения, представляющий собой аудиовизуальный цифровой интерфейс, который может подключаться к телевизору или усилителю. Звуковой и видеосигнал можно передавать по одному кабелю.

**I****iTunes**

iTunes является названием мультимедийного проигрывателя, представленного Apple Inc. Позволяет управлять и воспроизводить мультимедийный контент, включая музыку и фильмы. iTunes поддерживает воспроизведение многих основных форматов, включая AAC, WAV и MP3.

**L****LFE**

Это сокращение от “Low Frequency Effect” — низкочастотные эффекты, представляющий собой выходной сигнал, поднимающий уровень звучания НЧ эффектов. Объемный звук усиливается выводом глубоких басов от 20 Гц до 120 Гц.

**M****MAIN ZONE**

Помещение, в котором расположено данное устройство, называется MAIN ZONE.

**MP3 (MPEG Audio Layer-3)**

Это международный стандарт алгоритма сжатия звуковых данных, используемый стандартом сжатия видеосигналов “MPEG-1”. Он сжимает объем данных примерно в 8 раз от их исходного объема с сохранением качества звучания, эквивалентным музыкальному CD.

**MPEG (Moving Picture Experts Group),****MPEG-2, MPEG-4**

Это наименования стандартов цифрового сжатия, используемых для кодирования изображения и звука. Среди стандартов видео — “MPEG-1 Video”, “MPEG-2 Video”, “MPEG-4 Visual”, “MPEG-4 AVC”. Среди стандартов звука — “MPEG-1 Audio”, “MPEG-2 Audio”, “MPEG-4 AAC”.

**S****sYCC601 color**

Как и “x.v.Color”, каждое из этих цветовых пространств определяет палитру доступных цветов, которая шире, чем традиционная цветовая модель RGB.

**V****vTuner**

Является бесплатным сетевым сервером для интернет-радио. Имейте в виду, что оплата за использование включена в стоимость версий обновления.

Более подробную информацию об этой службе вы можете найти на следующем веб-сайте vTuner.

Веб-сайт vTuner: <http://www.radiomarantz.com>

Этот продукт защищен правами интеллектуальной собственности Nothing Else Matters Software и BridgeCo. Использование или распространение подобной технологии вне этого продукта запрещено без лицензии от Nothing Else Matters Software и BridgeCo или уполномоченной дочерней компании.

**W****Windows Media DRM**

Является технологией защиты авторских прав, разработанной корпорацией Microsoft.

Владельцы контентов используют Windows media digital rights management technology (WM-DRM) для защиты своей интеллектуальной собственности, включая авторское право. Данное устройство использует программное обеспечение WM-DRM для воспроизведения Secure Content (WM-DRM Software). Если программному обеспечению WM-DRM не удается защитить контент, владельцы контента могут обратиться в Microsoft для аннулирования способности программного обеспечения в использовании WM-DRM для проигрывания и копирования защищенного контента. Аннулирование не повлияет на способность программного обеспечения WM-DRM на воспроизведение незащищенного контента. Список аннулированного программного обеспечения WM-DRM будет передан при загрузке лицензии на защищенный контент из интернета или компьютера. В соответствии с лицензией Microsoft может также загрузить список аннулированных в ваше устройство от имени владельцев контента.

**Windows Media Player 11 или более поздней версии**

Представляет собой мультимедийный проигрыватель Microsoft Corporation.

Способен воспроизводить созданные в 11 или более поздней версии списки воспроизведения Windows Media Player, а также файлы WMA, DRM WMA, WAV и др.

**WMA (Windows Media Audio)**

WMA - это технология сжатия звуковых данных, разработанная корпорацией Microsoft.

Данные WMA могут быть распознаны с помощью Windows Media® Player Ver.7, 7.1, Windows Media® Player для Windows® XP и Windows Media® Player 9 Series.

Для прочтения файлов WMA используйте только рекомендуемые корпорацией Microsoft приложения. В противном случае, использование нереконструируемых приложений может привести к сбою в работе.

**X****x.v.Color**

Эта технология позволяет HDTV дисплею более точно передавать цвета. Она позволяет достичь естественности и четкости цветов. "x.v.Color" — товарный знак Sony Corporation.

**Z****ZONE2**

Данное устройство может работать и в дополнительном помещении, отдельном от помещения в котором установлено устройство (MAIN ZONE) (воспроизведение ZONE2). Помещение для воспроизведения ZONE2 называется ZONE2.

**ZONE3**

Данное устройство может работать и в дополнительном помещении, отдельном от помещения в котором установлено устройство (MAIN ZONE) (воспроизведение ZONE3). Помещение для воспроизведения ZONE3 называется ZONE3.

**И****Импеданс громкоговорителя**

Это значение сопротивления переменному току, выраженное в Ом. Чем ниже это значение, тем большей мощности можно достичь.

**П****Прогрессивная (построчная развертка)**

Это система развертки видеосигнала, которая выводит один кадр видеосигнала как одно изображение. В сравнении с чересстрочными системами эта система обеспечивает изображение с пониженным уровнем мерцания и искажений.

**С****Сопряжение**

Сопряжение - это действие, необходимое для подключения двух устройств Bluetooth. Сопряжение обеспечивает доступ устройств Bluetooth друг к другу.

**Ч****Частота дискретизации**

Дискретизация подразумевает снятие отсчетов звуковой волны (аналогового сигнала) с регулярными интервалами и представление амплитуды каждого из отсчетов в цифровом формате (формирование цифрового сигнала). Количество отсчетов, снимаемых в течение секунды, называется "частотой дискретизации". Чем выше это значение, тем ближе к исходному сигналу будет воспроизводимый звук.

# Устранение неполадок

В случае возникновения неполадок, прежде всего, проверьте следующее:

**1. Правильно ли выполнены подсоединения?**

**2. Выполняется ли управление устройством в соответствии с руководством пользователя?**

**3. Работает ли остальная аппаратура надлежащим образом?**

Если устройство не работает надлежащим образом, выполните проверку в соответствии с приведенной ниже таблицей. Если неполадка не устраняется, возможно, возникла неисправность. В таком случае немедленно отсоедините устройство от электросети и обратитесь в сервисный центр.

## [Общие]

Проявление	Причина/решение	Стр.
Устройство не включается.	<ul style="list-style-type: none"> <li>Проверьте надежность подсоединения вилки сетевого шнура к розетке электросети.</li> <li>Сработала схема защиты. Отсоедините вилку сетевого шнура от розетки электросети, подождите 5-10 секунд, а затем вставьте ее обратно в розетку.</li> </ul>	<p><a href="#">36</a></p> <p>–</p>
Питание автоматически переключается в режим ожидания.	<ul style="list-style-type: none"> <li>Установлен таймер сна. Включите питание или измените настройки таймера сна.</li> <li>Режим "Auto Standby" срабатывает не производится никаких действий в течении определенного промежутка времени. Чтобы отключить режим "Auto Standby", в меню установите "Auto Standby" на значение "Off".</li> </ul>	<p><a href="#">94, 102</a></p> <p><a href="#">136</a></p>
Дисплей выключен.	<ul style="list-style-type: none"> <li>Установите параметр "Display" в меню в любое значение, кроме "Off".</li> </ul>	<a href="#">136</a>
Неправильная работа устройства.	<ul style="list-style-type: none"> <li>Выполните сброс микропроцессора.</li> </ul>	<a href="#">173</a>

## [HDMI]

Проявление	Причина/решение	Стр.
Отсутствует выходной звуковой сигнал с разъема HDMI.	<ul style="list-style-type: none"> <li>Проверьте подсоединение разъемов HDMI.</li> <li>При выводе звукового сигнала HDMI на акустическую систему установите параметр "HDMI Audio Out" в меню в значение "AVP".</li> <li>При выводе звукового сигнала HDMI с телевизора установите параметр "HDMI Audio Out" в меню в значение "TV".</li> </ul>	<p><a href="#">11</a></p> <p><a href="#">116</a></p> <p><a href="#">116</a></p>
Отсутствует выходной видеосигнал с разъема HDMI.	<ul style="list-style-type: none"> <li>Проверьте подсоединение разъемов HDMI.</li> <li>Установите источник входного сигнала в соответствии с подключенным разъемом HDMI.</li> <li>Проверьте, совместим ли телевизор системой защиты авторских прав (HDCP). При подключении несовместимого с HDCP телевизора изображение не будет выводиться надлежащим образом.</li> </ul>	<p><a href="#">11</a></p> <p><a href="#">11, 36</a></p> <p><a href="#">12</a></p>

Проявление	Причина/решение	Стр.
<p>При выполнении перечисленных ниже операций на устройствах, совместимых с управлением HDMI, те же самые операции выполняются на данном устройстве.</p> <ul style="list-style-type: none"> <li>Включение/выключение</li> <li>Переключение выходной аудиоаппаратуры</li> <li>Регулировка уровня громкости</li> <li>Переключение источника входного сигнала</li> </ul>	<ul style="list-style-type: none"> <li>Установите параметр "HDMI Control" в меню в значение "Off". Кроме того, если вы не желаете связывать операцию выключения с устройствами, совместимыми с управлением HDMI, установите параметр "Power Off Control" в меню в значение "Off".</li> </ul>	<a href="#">92, 117</a>
<p>Если используется функция HDMI ZONE2 и задействована зона MAIN ZONE, выполняются следующие действия.</p> <ul style="list-style-type: none"> <li>Проигрыватель выключается или воспроизведение приостанавливается.</li> <li>Источник входного сигнала на этом устройстве автоматически меняется.</li> </ul>	<ul style="list-style-type: none"> <li>Для параметра "HDMI Control" в этом меню установлено значение "On". В этом случае функция управления HDMI для MAIN ZONE влияет на воспроизведение в зоне ZONE2. При использовании функции HDMI ZONE2 задайте для параметра "HDMI Control" в этом меню значение "Off".</li> <li>Если входным источником сигнала для ZONE2 является "SOURCE", выберите входной источник сигнала, отличающийся от источника для MAIN ZONE.</li> </ul>	<a href="#">92, 117</a>
<p>При использовании функции HDMI ZONE2 в MAIN ZONE невозможно воспроизводить Dolby TrueHD/DTS HD Master Audio/Dolby Digital/DTS.</p>	<ul style="list-style-type: none"> <li>Убедитесь, что для параметра "HDMI Audio Out" в этом меню задано значение "AVP". Если одинаковый источник входного сигнала выбран для зон MAIN ZONE и ZONE2, переведите кнопку ZONE2 ON/OFF в положение "OFF" или измените источник входного сигнала для ZONE2, чтобы он отличался от источника для зоны MAIN ZONE.</li> </ul>	<a href="#">116</a>

Проявление	Причина/решение	Стр.
При использовании функции HDMI ZONE2 ни видео, ни звук не выводятся на телевизор в ZONE2.	<ul style="list-style-type: none"> <li>Убедитесь, что в зоне ZONE2 включено питание.</li> <li>Проверьте источник входного сигнала для ZONE2.</li> <li>Проверьте параметры выхода (разрешение и формат звука) для входного устройства.</li> </ul>	<a href="#">102</a> <a href="#">102</a> –
При воспроизведении с входного устройства только для использования функции HDMI ZONE2 включается телевизор, используемый для MAIN ZONE.	<ul style="list-style-type: none"> <li>Для параметра "HDMI Control" в этом меню установлено значение "On". При использовании функции HDMI ZONE2 задайте для параметра "HDMI Control" в этом меню значение "Off".</li> </ul>	<a href="#">92</a> , <a href="#">117</a>

#### [Видео]

Проявление	Причина/решение	Стр.
Отсутствует изображение.	<ul style="list-style-type: none"> <li>Проверьте соединение между разъемом видеовыхода данного устройства и входным разъемом на телевизоре.</li> <li>Настройте параметры входного сигнала, чтобы они соответствовали входному разъему телевизора, подключенного к данному устройству.</li> </ul>	<a href="#">10</a> , <a href="#">14</a> –

#### [Звук]

Проявление	Причина/решение	Стр.
Отсутствует выходной звуковой сигнал.	<ul style="list-style-type: none"> <li>Проверьте подсоединения всех устройств.</li> <li>Проверьте подсоединения акустической системы и ее конфигурацию.</li> <li>Проверьте подключение на клеммах PRE OUT.</li> <li>Убедитесь в том, что аудиокomпонент включен.</li> <li>Отрегулируйте общий уровень громкости.</li> <li>Отмените режим отключения звука.</li> <li>Проверьте подключение устройства воспроизведения и выберите правильный источник сигнала.</li> <li>Режим входного сигнала должен соответствовать разъему, который назначен входом цифрового сигнала.</li> <li>Отсоедините наушники. Если подключены наушники, звук не выводится через клеммы PRE OUT.</li> </ul>	<a href="#">10,11,14,15</a> , <a href="#">16,17,18,19</a> , <a href="#">20,21,22,23</a> , <a href="#">24,25,26,27</a>  <a href="#">26</a> , <a href="#">86</a> , <a href="#">87</a>  <a href="#">26</a> , <a href="#">86</a> , <a href="#">87</a> – <a href="#">37</a> , <a href="#">102</a> <a href="#">37</a> , <a href="#">102</a> <a href="#">36</a> , <a href="#">102</a>  <a href="#">124</a>  <a href="#">150</a>
Не увеличивается громкость.	<ul style="list-style-type: none"> <li>Задан слишком низкий максимальный уровень громкости. Задайте в меню максимальный уровень с помощью настройки "Limit".</li> <li>Не включается питание внешних устройств подключенных к разъемам выхода. Проверьте питание подключенных устройств.</li> </ul>	<a href="#">112</a> –
Отсутствует звуковой сигнал панорамных громкоговорителей.	<ul style="list-style-type: none"> <li>Удостоверьтесь, что панорамные громкоговорители подключены к клеммам SURROUND на усилителе мощности.</li> </ul>	–
Отсутствует звуковой сигнал тыловых панорамных громкоговорителей.	<ul style="list-style-type: none"> <li>Установите параметр "Speaker Config." – "Surr. Back" в меню в любое значение, кроме "None".</li> <li>Установите режим объемного звука в любое значение, кроме "STEREO" и "VIRTUAL".</li> </ul>	<a href="#">128</a>  <a href="#">77</a>
Отсутствует звуковой сигнал фронтальных верхних громкоговорителей.	<ul style="list-style-type: none"> <li>Установите параметр "Speaker Config." – "Front Height" в меню в любое значение, кроме "None".</li> </ul>	<a href="#">128</a>
Отсутствует звуковой сигнал фронтальных широтных громкоговорителей.	<ul style="list-style-type: none"> <li>Установите параметр "Speaker Config." – "Front Wide" в меню в любое значение, кроме "None".</li> </ul>	<a href="#">128</a>

Проявление	Причина/решение	Стр.
Отсутствует звуковой сигнал сабвуфера.	<ul style="list-style-type: none"> <li>Проверьте подсоединения сабвуфера.</li> <li>Включите сабвуфер.</li> <li>Установите параметр "Speaker Config." – "Subwoofer" в меню в значение "Yes".</li> <li>При выборе для "Front" и "Center" из "Speaker Config." значения "Large", а для "Subwoofer Mode" — значение "LFE", сабвуферы может не воспроизводить звук — в зависимости от входного сигнала или режима прослушивания.</li> </ul>	<p><a href="#">26, 86, 87</a></p> <p>–</p> <p><a href="#">127</a></p> <p><a href="#">127, 128</a></p>
Отсутствует выходной звуковой сигнал DTS.	<ul style="list-style-type: none"> <li>Установите параметр "Decode Mode" в меню в значение "Auto" или "DTS".</li> </ul>	<a href="#">124</a>
Отсутствует выходной звуковой сигнал Dolby TrueHD, DTS HD, Dolby Digital Plus.	<ul style="list-style-type: none"> <li>Выполните подсоединения HDMI.</li> </ul>	<a href="#">11</a>
Не удается выбрать режим Dolby PLII или DTS NEO:6.	<ul style="list-style-type: none"> <li>Убедитесь в том, что параметр "Speaker Config." – "Center" или "Surround" установлен в любое значение, кроме "None". При составе акустической системы 2.0/2.1 каналов данный режим воспроизведения звука выбрать невозможно.</li> <li>При использовании головных телефонов Dolby PLII или DTS NEO:6 выбрать невозможно.</li> </ul>	<p><a href="#">127</a></p> <p>–</p>
Не удается выбрать режим Audyssey MultEQ® XT, Audyssey Dynamic EQ® и Audyssey Dynamic Volume®.	<ul style="list-style-type: none"> <li>Переключите режим звука на любой, кроме "DIRECT" или "PURE DIRECT".</li> <li>При использовании наушников, функции Audyssey MultEQ® XT, Audyssey Dynamic EQ® и Audyssey Dynamic Volume® недоступны.</li> </ul>	<p><a href="#">77</a></p> <p>–</p>
Невозможно выбрать Audyssey DSX®.	<ul style="list-style-type: none"> <li>Убедитесь в том, что параметр "Speaker Config." – "Front Height" или "Front Wide" установлен в любое значение, кроме "None".</li> <li>Убедитесь в том, что параметр "Speaker Config." – "Center" установлен в любое значение, кроме "None".</li> <li>Переключите режим звучания в режим прослушивания DOLBY или DTS.</li> <li>При использовании головных телефонов Audyssey DSX® выбрать невозможно.</li> </ul>	<p><a href="#">128</a></p> <p><a href="#">127</a></p> <p><a href="#">77</a></p> <p>–</p>
Не удается выбрать режим Audyssey Dynamic EQ® и Audyssey Dynamic Volume®.	<ul style="list-style-type: none"> <li>Запустите настройку Audyssey® Setup.</li> </ul>	<a href="#">29, 88</a>
Невозможно выбрать режим "M-DAX".	<ul style="list-style-type: none"> <li>Убедитесь в наличии на входе аналогового или PCM сигнала (частота=44,1/48 кГц). При воспроизведении многоканальных сигналов, например, Dolby Digital или DTS surround "M-DAX" выбрать невозможно.</li> <li>Переключите режим звука на любой, кроме "DIRECT" или "PURE DIRECT".</li> </ul>	<p><a href="#">111</a></p> <p><a href="#">77</a></p>

## [FM]

Проявление	Причина/решение	Стр.
Неустойчивый прием, или слишком много шумов или искажений.	<ul style="list-style-type: none"> <li>Смените положение или ориентацию антенны.</li> <li>Воспользуйтесь выносной антенной FM.</li> <li>Отнесите антенну от других соединительных кабелей.</li> </ul>	<p><a href="#">23</a></p> <p><a href="#">23</a></p> <p><a href="#">23</a></p>



## [iPod / запоминающего устройства USB / Интернет-радио / Медиасервер / Flickr / Last.fm / Spotify]

Проявление	Причина/решение	Стр.
Невозможно воспроизведение iPod.	<ul style="list-style-type: none"> <li>Некоторые модели iPod не поддерживают прямое подключения к порту iPod/USB.</li> </ul>	<a href="#">20</a>
Имена файлов отображаются неправильно ("...", и т. п.).	<ul style="list-style-type: none"> <li>Используются символы отображение которых невозможно. Это не является неисправностью. На данном устройстве любые символы, отображение которых невозможно, заменяются знаком "." (точка).</li> <li>Для файлов на запоминающем устройстве USB, подключенном к этому устройству, использованы недопустимые теги. Применяйте теги, которые поддерживаются устройством.</li> </ul>	<p>–</p> <p><a href="#">42</a></p>
Когда подключено запоминающее устройство USB, на экран выводится сообщение "No Connection".	<ul style="list-style-type: none"> <li>Устройство неспособно распознать запоминающее устройство USB. Проверьте подсоединение.</li> <li>Данное устройство поддерживает запоминающие устройства USB класса накопителей и совместимые с MTP. Устройство не распознает другие запоминающие устройства USB.</li> <li>Подключено запоминающее устройство USB, которое устройство неспособно распознать. Это не является неисправностью. marantz не гарантирует, что все запоминающие устройства USB будут работать или получать электропитание.</li> <li>Запоминающее устройство USB подключено через USB концентратор. Подключите запоминающее устройство USB непосредственно к порту iPod/USB.</li> <li>Устройство поддерживает файловую структуру с глубиной до 8-ми уровней и максимум до 5000 подпапок и файлов в одной папке. При необходимости измените файловую структуру запоминающего устройства USB.</li> </ul>	<p><a href="#">20</a></p> <p>–</p> <p>–</p> <p>–</p> <p><a href="#">42</a></p>
Невозможно воспроизведение файлов на запоминающем устройстве USB.	<ul style="list-style-type: none"> <li>Файловая система на запоминающем устройстве USB должна иметь формат FAT16 или FAT32. Подробные сведения см. в инструкции по эксплуатации запоминающего устройства USB.</li> <li>Если запоминающее устройство USB разбито на несколько разделов, файлы будут воспроизводиться только из первого раздела.</li> <li>Файлы сохранены в несовместимом формате. Запишите файлы в совместимом формате.</li> <li>Вы пытаетесь воспроизвести файл, защищенный системой охраны авторских прав. Файлы на данном устройстве защищены системой охраны авторских прав, и их нельзя воспроизвести на данном устройстве.</li> </ul>	<p>–</p> <p>–</p> <p><a href="#">42</a></p> <p><a href="#">42</a></p>

Проявление	Причина/решение	Стр.
Интернет-радио не воспроизводится.	• Кабель Ethernet неверно подключен или сетевой кабель отключен. Проверьте правильность подключений.	<a href="#">27</a>
	• Программа вещается в неподдерживаемом формате. Данное устройство воспроизводит только программы Интернет-радио в MP3 и WMA.	<a href="#">56</a>
	• На маршрутизаторе или компьютере был активирован брандмауэр. Проверьте настройки брандмауэра на подключенном компьютере или маршрутизаторе.	–
	• Вещание радиостанции остановлено. Выберите радиостанцию, вещание которой продолжается в текущий момент.	<a href="#">56</a>
Сохраненные на компьютере файлы невозможно воспроизвести.	• IP адрес неверен. Проверьте определенный IP адрес.	<a href="#">131</a>
	• Некоторые радиостанции не ведут вещание в дневное время. В этом случае звук не будет воспроизводиться, хотя сигнал от станции принимается. Попробуйте включить радиостанцию позже или переключитесь на другую станцию.	–
	• Файлы сохранены в несовместимом формате. Запишите файлы в поддерживаемом формате.	<a href="#">59</a>
	• Вы пытаетесь воспроизвести файл, защищенный системой охраны авторских прав. Файлы на данном устройстве защищены системой охраны авторских прав, и их нельзя воспроизвести на данном устройстве.	<a href="#">59</a>
Сохраненные на NAS файлы невозможно воспроизвести.	• Телевизор и компьютер соединены кабелем USB. Порт телевизора iPod/USB нельзя использовать для подключения к компьютеру.	–
	• Настройки общего доступа к медиафайлам неверные. Измените настройки общего доступа к медиафайлам, чтобы устройство могло получить доступ к папкам на Вашем компьютере.	<a href="#">60</a>
	• Если Вы используете NAS совместимое с DLNA стандартом, включите функцию DLNA в настройках NAS.	–
Сервер не найден, или подключение к серверу невозможно.	• Если Вы используете NAS несовместимый с DLNA стандартом, воспроизводите музыку с компьютера. Настройте функции общего доступа к медиафайлам в Windows Media Player и добавьте NAS в выбранную папку для воспроизведения музыки.	<a href="#">60</a>
	• Если подключение ограничено, установите звуковое оборудование в качестве цели подключения.	–
	• Брандмауэр компьютера или маршрутизатора активирован. Проверьте настройки брандмауэра компьютера или маршрутизатора.	–
Невозможно подключится к запрограммированным или избранным радиостанциям.	• Питание компьютера не включено. Включите питание.	–
	• Сервер не запущен. Запустите сервер.	–
	• IP адрес неверен. Проверьте определенный IP адрес.	<a href="#">131</a>
Не отображается список работающих радиостанций.	• Вещание радиостанции остановлено. Подождите некоторое время и повторите попытку.	–
	• Вещание радиостанции прервано по техническим причинам. Невозможно подключится к радиостанции, которая технически не работает.	–
	• Соединение с сетью нестабильно. Заново подключитесь к сети или повторно проведите настройки в меню "Network".	<a href="#">27</a> , <a href="#">132</a>

Проявление	Причина/решение	Стр.
Для некоторых радиостанций на экране отображается сообщение "Radio station server full" или "Connection down" и подключение недоступно.	• Линия перегружена или вещание этой радиостанции остановлено. Подождите некоторое время и повторите попытку.	–
Звук прерывается во время вещания.	• Скорость передачи сигнала сети или запоминающего устройства USB слишком низкая или линия связи или радиостанции перегружена. Это не является неисправностью. При воспроизведении широковещательного потока с высокой скоростью передачи данных звук может прерываться в зависимости от условий связи.	–
Плохое качество звука или шум во время воспроизведения.	• Битрейт воспроизводимого файла слишком низок. Это не является неисправностью.	–

#### [AirPlay]

Проявление	Причина/решение	Стр.
Значок AirPlay  не отображается в iTunes или iPhone/iPod touch/iPad.	• Данное устройство и компьютер или iPhone/iPod touch/iPad не подключены к одной сети (ЛВС). Подключите компьютер или iPhone/iPod touch/iPad к той же сети что и устройство. • iTunes или iPhone/iPod touch/iPad не содержит программного обеспечения, которое поддерживает AirPlay. Обновите последнюю версию приложения.	<a href="#">27</a> <a href="#">138</a>
Отсутствует звук.	• Уровень громкости iTunes или iPhone/iPod touch/iPad установлен в минимальное значение. Настройте громкость на желаемый уровень. • Данное устройство не выбрано на экране iTunes или iPhone/iPod touch/iPad. Запустите iTunes или включите iPhone/iPod touch/iPad, щелкните значок AirPlay  на экране и выберите данное устройство. • Воспроизведение AirPlay не началось. Щелкните ► кнопку в iTunes или нажмите на ► кнопку на iPhone/iPod touch/iPad.	– <a href="#">75</a>
При использовании AirPlay на устройствах iPhone/iPod touch/iPad звук прерывается или функция AirPlay не работает.	• Закройте приложение, работающее в фоновом режиме на устройстве iPhone/iPod touch/iPad, и воспроизводите файлы с помощью AirPlay. • При воспроизведении через беспроводное соединение, внешние условия могут влиять на работу устройства. Для уменьшения негативного влияния измените сетевое окружение, например уменьшите расстояние до беспроводной точки доступа. • Обновите приложение iPhone/iPod touch/iPad или iTunes до последней версии.	– –



### [M-XPoort]

Проявление	Причина/решение	Стр.
Аудиосигнал не воспроизводится, если подключен беспроводной приемник (RX101).	<ul style="list-style-type: none"><li>Убедитесь в том, что устройство Bluetooth и беспроводной приемник (RX101) правильно сопряжены.</li></ul>	<a href="#">24</a> , <a href="#">166</a> , <a href="#">168</a>

### [Пульт ДУ]

Проявление	Причина/решение	Стр.
Устройство не может управляться с помощью пульта ДУ.	<ul style="list-style-type: none"><li>Батарейки разряжены. Замените батарейки новыми.</li><li>Управляйте пультом ДУ с расстояния не более 7 м от данного устройства и под углом в пределах 30°.</li><li>Устраните любые препятствия между данным устройством и пультом ДУ.</li><li>Вставьте батарейки в правильном направлении, указанном маркировкой ⊕ и ⊖.</li><li>Датчик ДУ устройства засвечен сильным светом (прямой солнечный свет, свет люминесцентной лампы инверторного типа и т. п.). Переставьте устройство в место, в котором датчик ДУ не будет засвечиваться сильным светом.</li><li>Настройки зоны управления не совпадают. Нажмите кнопку <b>ZONE SELECT</b> для выбора зоны управления.</li></ul>	<a href="#">156</a> <a href="#">156</a> <a href="#">156</a> <a href="#">156</a> <a href="#">156</a> <a href="#">30</a> , <a href="#">102</a>

## Сброс микропроцессора

Выполните эту процедуру, если показания дисплея выглядят ненормально или в случае невозможности управления.

При сбросе микропроцессора все настройки будут сброшены к их значениям по умолчанию.

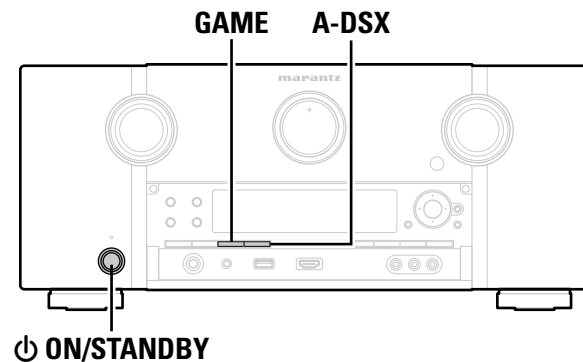

**1** Выключите устройство с помощью кнопки .

**2** Нажмите кнопку  **ON/STANDBY**, удерживая кнопки **GAME** и **A-DSX**.

**3** Как только дисплей начинает мигать с интервалом примерно 1 секунду, отпустите две кнопки.



Если на шаге 3 дисплей не мигает с интервалом около 1 секунды, начните заново с шага 1.

# Технические характеристики

## Звуковая секция

### Аналоговые

Входная чувствительность/ входной импеданс:	200 мВ/47 кОм
Частотная характеристика:	10 Гц – 100 кГц: +1, –3 дБ (режим DIRECT)
Отношение сигнал/шум:	105 дБ (IHF–А средневзвешенное, режим DIRECT)
Коэффициент нелинейных искажений:	0,005 % (20 Гц – 20 кГц) (режим DIRECT)
Номинальная мощность:	Небалансный предвыход: 1,2 В Балансный предвыход: 2,4 В

### Цифровая секция

Выход цифроаналогового преобразователя:	Выходное номинальное напряжение: 2 В (при уровне воспроизведения 0 дБ) Полный коэффициент нелинейных искажений: 0,008 % (1 кГц, при уровне воспроизведения 0 дБ) Отношение сигнал/шум: 102 дБ Динамический диапазон: 100 дБ Формат — цифровой аудиоинтерфейс
---	--

### Цифровой вход:

### Предусилитель для проигрывателя (вход PHONO — MEDIA PLAYER OUT)

Входная чувствительность:	2,5 мВ
Отклонение от характеристики RIAA:	±1 дБ (20 Гц до 20 кГц)
Отношение сигнал/шум:	74 дБ (взвешивающий фильтр А, входное напряжение 5 мВ)
Номинальная мощность:	150 мВ
Коэффициент нелинейных искажений:	0,03 % (1 кГц, 3 В)

## Видеосекция

### Стандартные видеоразъемы

Входной/выходной уровень и импеданс:	размах 1 В, 75 Ом
Частотная характеристика:	5 Гц – 10 МГц: +1, –3 дБ

### Компонентный видеовход

Входной/выходной уровень и импеданс:	Y (сигнал яркости) — размах 1 В, 75 Ом Сигнал R <sub>v</sub> / C <sub>v</sub> — 0,7 В, 75 Ом Сигнал R <sub>r</sub> / C <sub>r</sub> — 0,7 В, 75 Ом
--------------------------------------	--

Частотная характеристика:	5 Гц – 60 МГц: 0, –3 дБ
---------------------------	-------------------------

## Секция тюнера

(вход ANTENNA – MEDIA PLAYER OUT)

[FM]

(Примечание: мкВ на 75 Ом, 0 дБф =  $1 \times 10^{-15}$  Вт)

Диапазон приема:	87,5 МГц—108,0 МГц
Реальная чувствительность:	1,2 мкВ (12,8 дБф)
Чувствительность при отношении сигнал/ шум 50 дБ:	MONO 2,8 мкВ (20,2 дБф)
Отношение сигнал/шум:	MONO 70 дБ (IHF–А средневзвешенное, режим DIRECT) STEREO 67 дБ (IHF–А средневзвешенное, режим DIRECT)
Общее искажение звука:	MONO 0,7 % (1 кГц) STEREO 1,0 % (1 кГц)

## Общие

Блок питания:	Переменный ток 230 В, 50/60 Гц
Энергопотребление:	60 Вт
Энергопотребление в режиме ожидания:	0,2 Вт
Энергопотребление в режиме ожидания CEC:	0,5 Вт
Энергопотребление в режиме ожидания при подключении к сети:	2,7 Вт

В целях усовершенствования технические характеристики и конструкция могут изменяться без уведомления.

## Предметный указатель

### Числовые данные

2.1-канальный	87
3D	12
5.1-канальный	85, 87
6.1-канальный	85, 86
7.1-канальный	85, 86

### A

A2DP	24, 166
Add New Feature	139
Adjust EQ	114
Adobe RGB color / Adobe YCC601 color	166
AirPlay	75, 166
App Store	166
ARC	9
Aspect Ratio	119
Audio	120
Audio Delay	112
Audio Display	120
Audio (Аудио)	108
Audyssey	112
Audyssey DSX <sup>®</sup>	84, 113
Audyssey Dynamic EQ <sup>®</sup>	113, 166
Audyssey Dynamic Surround Expansion	166
Audyssey Dynamic Volume <sup>®</sup>	113, 166
Audyssey MultEQ <sup>®</sup> XT	112, 166
Audyssey <sup>®</sup> Setup	29, 88
Auto Lip Sync	116, 166
Auto Preset Memory	48
Auto Standby	136

### B

Bass	110, 128, 135
Bluetooth	24, 166
Brightness	116

### C

Center Image	109
Center Width	110
Channel	135
Channel Indicators	136
Component	119
Component Video Out	119
Content Type	12
Contrast	116
Control Monitor	117
Crossovers	129
Curve Copy	114

### D

Decode Mode	124
Deep Color	12, 166
Dialogue	110
Dialogue Level	110
Dimension	109
Direct Mode	39, 40
Direct Tune	47
Display	136
Distances	128
DLNA	166
Dolby	
Dolby Digital	81, 166
Dolby Digital EX	81, 166
Dolby Digital Plus	81, 166
DOLBY Pro Logic	81
Dolby Pro Logic II	81, 166
Dolby Pro Logic IIx	81, 166
Dolby Pro Logic IIz	81, 84, 166
Dolby TrueHD	81, 167
DTS	167
DTS 96/24	81, 167
DTS Digital Surround	167
DTS-ES Discrete 6.1	81, 167
DTS-ES Matrix 6.1	81, 167
DTS Express	81, 167
DTS-HD	81, 167
DTS-HD High Resolution Audio	167
DTS-HD Master Audio	167
DTS NEO:6™ Surround	81, 167
Dynamic Compression	109
Dynamic EQ	113
Dynamic Volume	113

### E

Edit Name	131
Enhancer	116

### F

Favorites Memory	73
Firmware	138
FLAC	167
Flickr	63, 64
FM	45
Format	120
Friendly Name	131
Front Display	136
Front Height	128
Front Wide	128

### G

General (Общие)	134
Graphic EQ	114

### H

HDCP	12, 167
HDMI	8, 12, 167
HDMI Audio Out	116
HDMI Control	117
HDMI Setup	116
Height Gain	110
Hide Sources	124
High Pass Filter	135
Home Theater EQ	109
Hue	116

### I

Info Display	119
Information	131, 137
Audio	137
Firmware	137
Video	137
ZONE	137
Input Assign	122
Input Mode	124
Input Select	124
Inputs (Входы)	121
IP Control	131
i/p Scaler	118
iTunes	167

### L

Language	135
Last.fm	63, 66
Last.fm Display	133
Lch Level	135
Levels	129
LFE	167
Limit	112
Lock	139
Loudness Management	109
Low Frequency Effects	109

### M

Maintenance Mode	133
MAIN ZONE	167
Manual Setup	127
M-DAX	111
Mode	111
MP3	167
MPEG	167
MultEQ <sup>®</sup> XT	112
Mute Level	112, 135

### N

Network (Сеть)	35, 130
Noise Reduction	116
Notifications	138

### O

On-Screen Info	119
Operation Mode	40
Output Settings	118

### P

Panorama	109
Parameter Check	35
Picture Adjust	116
Picture View	74
Power Off Control	117
Power On Level	112
Power On Volume	135
Preset Memory	49
Preset Name	50
Preset Skip	51
Progressive Mode	119
PTY	53

### R

Radio Text	55
Random	41, 72
Rch Level	135
RDS	52
Reference Level Offset	113
Remote Mode	39, 40
Remove Favorites	74
Repeat	41, 72
Resolution	118

### S

Saturation	116
Scale	112
Settings	132
Setup Lock	139
Slideshow	74
Sound Mode	77, 158
Source Level	124
Source Rename	123
Speaker Config.	127
Speaker Select	110
Speaker Selection	114
Speakers (Акустическая система)	126
Spotify	63, 69
Stage Height	114
Stage Width	114
Standby Source	117

Subwoofer	111
Subwoofer Level	111
Surr. Back	128
Surround Parameter	109
sYCC601 color	167

## T

Text Search	71
Tone	110
Tone Control	110
TP	54
Treble	110, 135
Trigger Out 1	136
Trigger Out 2	136
Tune Mode	46
TV Format	120

## U

Update	138
--------	-----

## V

Video Conversion	118
Video Mode	118
Video Output	117
Video Source	125
Video (Видео)	115
Volume	112, 119
Volume Display	119
Volume Level	135
Volume Limit	135
vTuner	58, 168

## W

Windows Media DRM	168
Windows Media Player	168
WMA	168

## X

x.v.Color	168
-----------	-----

## Z

ZONE2	100, 153, 168
ZONE2 Setup	135
ZONE3	100, 153, 168
ZONE3 Setup	135
Zone Rename	136

## B

Ввод символов	107
Веб-управление	95
Включение питания	36
Воспроизведение	
CD проигрыватель	38
FLAC	42, 59
Flickr	64
FM	45
iPod (USB)	39
JPEG	42, 59
Last.fm	63, 66
MP3	42, 56, 59
MPEG-4 AAC	42, 59
NAS	59
PTY	53
Radio Text	55
RDS	52
Spotify	69
Super Audio CD	37
TP	54
WAV	42, 59
WMA	42, 56, 59
ZONE2	102
ZONE3	102
Автоматический режим объемного звука	78
Запоминающее устройство USB	42
Интернет-радио	56
ПК	59
Проигрыватель Blu-ray	37
Проигрыватель DVD	37
Прямое	77, 82
Режим прослушивания	82
Сtereo	82
Чистое прямое	77, 82
Временное отключение звука	37
Входной сигнал	161
Выбор источника входного сигнала	36

## Г

Громкоговоритель	
Настройка	29, 88
Подключение	86
Установка	84

## Д

Динамический диапазон	167
Дисплей	152

## З

Задняя панель	154
---------------	-----

## И

Импеданс акустической системы	168
-------------------------------	-----

## К

Кабель	
Видеокабель	13
Звуковой кабель	13, 26
Кабели для подключения	26
Кабель Ethernet	13
Кабель HDMI	10, 11
Коаксиальный цифровой кабель	13
Компонентный видеокабель	13
Оптический кабель	13
Коды предварительной настройки	140, 177
Комнатная антенна FM	23
Комплект поставки	2
Конденсация	3

## Н

Настройка пульта ДУ	30, 88
Настройки сабвуфера	30
Наушники	151

## П

Панорамный тыловой громкоговоритель	85, 86
Передняя панель	150
Подсоединение	
7.1CH IN	25
CD проигрыватель	21
DC OUT	91
FM	23
HDMI	8
iPod (USB)	20
RS-232C	91
Беспроводной приемник	24
Внешний усилитель мощности	26
Громкоговоритель	86
Декодер телеканалов	11, 15
Домашняя сеть (LAN)	27
Запоминающее устройство USB	20
Игровая приставка	11
Кабельное ТВ	15
Кабель питания	28
Медиаплеер	11, 19
Проигрыватель Blu-ray	11, 17
Проигрыватель DVD	11, 16
Проигрыватель виниловых дисков	22
Разъемы дистанционного управления	90
Спутниковый тюнер	15
ТВ	10, 14
Цифровой камкодер	11, 18

Позиция слушателя	29
Понижающий микс	167
Преобразование видео	6
Прогрессивный	168
Пульт дистанционного управления	155
Настройка подсветки	148
Регистрация кодов предварительной настройки	140
Управление внешними устройствами	143
Управление функцией запоминания	146
Установка батареек	156

## Р

Регулировка общего уровня громкости	37
Режим прослушивания	77

## С

Сброс настроек микропроцессора	173
Символы	107
Система меню	103
Сообщения об ошибках (Audyssey® Setup)	34
Сопряжение	168

## Т

Таймер сна	94, 102
Товарный знак	157

## У

Управление HDMI	92
Устранение неполадок	169

## Ф

Фронтальный верхний громкоговоритель	85, 86
Фронтальный широтный громкоговоритель	85, 86
Функция блокировки панели	97
Функция двойного резервного копирования	97
Функция удаленной блокировки	98

## Ч

Частота дискретизации	168
-----------------------	-----

## Список кодов предварительной настройки

### AVR

**M** marantz 0000

### Группа TV (1\*\*\*)

<b>A</b>	Acer	1141
	Acer	1141
	Admiral	1009, 1089, 1002
	Aiko	1059
	Aiwa	1117, 1118
	Aiwa	1117
	Aiwa	1118
	Akai	1001
	Amtron	1023
	Anam	1113
	Anam National	1023, 1069, 1092
	AOC	1003, 1049, 1024, 1127
	Audiovox	1023
<b>B</b>	Bell & Howell	1009, 1025
	Benq	1142
	Benq	1104, 1142
	Broksonic	1097, 1098, 1113, 1003
	Broksonic	1098
	Broksonic	1097
<b>C</b>	Celebrity	1001
	Citizen	1003, 1023, 1059, 1063, 1026, 1013
	Colortyme	1003, 1043
	Contec/Cony	1045, 1047, 1023, 1113
	Craig	1023, 1113, 1020, 1022
	Crown	1023, 1067
	Curtis Mathes	1003, 1110, 1025, 1062, 1026, 1103, 1013
<b>D</b>	Daewoo	1003, 1059, 1024, 1084, 1101, 1013, 1035, 1036
	Daewoo	1101
	Daytron	1003, 1013, 1016
	Dimensia	1110, 1103
	Dumont	1010, 1003, 1153
<b>E</b>	Electroband	1001
	Electrohome	1003, 1133, 1001, 1069
		1003, 1020, 1044, 1038, 1045, 1048, 1055, 1023, 1025, 1061, 1022, 1094, 1096, 1099, 1013, 1113, 1101, 1015, 1021
	Envision	1003
<b>F</b>	Fisher	1051, 1025, 1091, 1160
	Fujitsu	1124, 1125
	Fujitsu	1038, 1155
	Funai	1038, 1023, 1113
<b>G</b>	Gateway	1150

	GE	1110, 1003, 1085, 1046, 1054, 1133, 1018, 1069, 1022, 1103, 1113, 1136, 1153
	Goldstar	1045, 1024, 1112, 1080, 1100, 1013, 1003, 1030, 1154
<b>H</b>	Hallmark	1003
	Hisense	1116
	Hitachi	1041, 1003, 1045, 1047, 1032, 1065, 1068, 1088, 1082, 1037, 1094, 1031, 1159
	Hitachi	1145, 1139, 1012
	Hitachi	1139, 1140
<b>I</b>	Infinity	1067
<b>J</b>	Janeil	1134
	JBL	1067
	JC Penney	1003, 1046, 1047, 1054, 1133, 1110, 1019, 1112, 1024, 1063, 1018, 1026, 1083, 1085, 1100, 1103, 1013, 1154
	Jensen	1003
	JVC	1045, 1047, 1050, 1060, 1065, 1028, 1029
	JVC	1028
	JVC	1028
<b>K</b>	Kawasho	1003, 1001
	Kenwood	1003
	Kloss Novabeam	1056, 1023, 1057, 1134
	KTV	1023, 1073, 1099, 1013, 1113, 1033, 1034
<b>L</b>	LG	1024, 1030
<b>M</b>	M.Wards	1002, 1009, 1038
	Maganvox	1067
	Magnavox	1003, 1052, 1053, 1056, 1057, 1063, 1081, 1067, 1106
	marantz	1000, 1003, 1122, 1067, 1031
	Mitsubishi	1024
	Mitsubishi	1003, 1051, 1133, 1122, 1024, 1115
	Motorola	1069, 1014
<b>N</b>	NEC	1003, 1043, 1024, 1069, 1012
	NET-TV	1137
	NET-TV	1150
<b>O</b>	Orion	1020, 1096
<b>P</b>	Panasonic	1111
	Panasonic	1111
	Panasonic	1111
	Panasonic	1111
	Panasonic	1111, 1017
	Panasonic	1067, 1069, 1111
	Panasonic	1111

	Panasonic	1111
	Panasonic	1111
	Panasonic	1111
	Panasonic	1111
	Panasonic	1111
	Panasonic	1095, 1111
	Philips	1003, 1045, 1052, 1054, 1056, 1057, 1058, 1063, 1069, 1067, 1011
	Philips Magnavox	1106, 1067
	Philips Magnavox	1106
	Pioneer	1003, 1018, 1070, 1071, 1037, 1094
	Pioneer	1145
	Pioneer	1147
	Pioneer	1149
	Plasmsync	1135
	Portland	1003, 1059, 1024, 1013
	Price Club	1026
	Prism	1018
	Proscan	1110, 1085, 1103, 1004, 1005, 1006, 1007, 1008
	Proscan	1110
	Proton	1003, 1045
<b>Q</b>	Quasar	1069, 1073, 1111, 1010, 1153
<b>R</b>	Radio Shack	1025, 1103, 1113, 1024
	Radio Shack/Realistic	1003, 1045, 1023, 1110, 1025, 1015, 1100, 1013
		1110, 1003, 1049, 1024, 1069, 1075, 1079, 1085, 1087, 1088, 1093, 1094, 1101, 1103, 1085, 1113, 1004, 1005, 1006, 1007, 1008
	RCA	
	RCA	1110
	RCA	1153
	RCA	1110
	RCA	1014
	Realistic	1025, 1103
	Runco	1010, 1153
<b>S</b>	Sampo	1150
	Sampo	1150
	Samsung	1003, 1045, 1024, 1062, 1026, 1078, 1083, 1090, 1100, 1013, 1105, 1040
	Samsung	1105, 1114, 1157, 1090
	Samsung	1120, 1121, 1105
	Samsung	1148
	Samsung	1146
	Sansui	1119
	Sanyo	1003, 1051, 1025, 1072, 1077, 1091, 1156, 1157, 1158

	Sharp	1003, 1045, 1055, 1015, 1064, 1066, 1076, 1089, 1013, 1014
	Sharp	1014
	Sharp	1123, 1014
	Signature	1009
	Sony	1001, 1102
	Sony	1001
	Sony	1001
	Sony	1001
	Sony	1108
	Soundesign	1003, 1038, 1023, 1063, 1113
	Starlite	1023
	Supre-Macy	1134
	Sylvania	1151
	Sylvania	1003, 1042, 1052, 1053, 1063, 1056, 1057, 1067, 1089, 1151, 1039
	Sylvania	1089
	Symphonic	1044, 1023, 1039
<b>T</b>	Tandy	1014
	Tatung	1069
	Technics	1018
	Techwood	1003, 1018
		1003, 1009, 1038, 1045, 1047, 1063, 1023, 1059, 1024, 1063, 1026, 1111, 1013, 1113
	Teknika	
	Telecaption	1074
	Toshiba	1042, 1025, 1074, 1026, 1098, 1003, 1107, 1019
	Toshiba	1136
	Toshiba	1111, 1135
	Toshiba	1135
	Toshiba	1019
	Toshiba	1098
	Toshiba	1107
	Totevision	1013
<b>U</b>	Universal	1046, 1054
<b>V</b>	Video Concepts	1113
	Viewsonic	1130, 1128, 1006, 1131, 1129, 1109, 1143, 1150, 1022
	Viewsonic	1150, 1145
	Viewsonic	1138
<b>W</b>	Wards	1003, 1009, 1044, 1038, 1046, 1052, 1054, 1056, 1110, 1057, 1024, 1015, 1067, 1086, 1103
	White Westinghouse	1101, 1001
<b>Y</b>	Yamaha	1003, 1024
<b>Z</b>	Zenith	1010, 1153
	Zenith	1132
	Zenith	1010, 1153

	Zenith	1010, 1153
	Zenith	1010, 1153
	Zenith	1010, 1003, 1009, 1144, 1153

### Группа DVD (2\*\*\*)

<b>A</b>	Aiwa	2036
	Aiwa	2037
	Apex	2017, 2034, 2018, 2019, 2021, 2012
<b>B</b>	Bluray	2064
	BOSE	2038, 2039, 2063
<b>D</b>	Denon	2047, 2048
<b>F</b>	Funai	2049
<b>G</b>	GE	2020, 2029, 2033, 2009
<b>H</b>	Harman Kardon	2061
	Hitachi	2031, 2012, 2008
	Hitachi	2031
<b>J</b>	JVC	2006, 2010, 2040, 2041, 2042, 2043
	JVC	2042
	JVC	2043
<b>K</b>	Kenwood	2054, 2053
	Koss	2058
<b>M</b>	Magnavox	2023, 2025, 2011, 2007
	marantz	2000, 2025, 2065
	Mitsubishi	2011, 2015
<b>O</b>	Onkyo	2062
	Onkyo	2062
	Oritron	2030, 2009
<b>P</b>	Panasonic	2003, 2015, 2016
	Panasonic	2055
	Philips	2007, 2011
	Philips	2058
	Pioneer	2002, 2014
	Pioneer	2056
	Proscan	2020, 2032, 2009
<b>R</b>	RCA	2020, 2005, 2009, 2035
	RCA	2057
<b>S</b>	Sampo	2041
	Samsung	2008, 2022, 2024, 2027, 2012
	Samsung	2022
	Samsung	2027
	Sanyo	2050, 2052
	Sanyo	2052
	Sharp	2044, 2045
	Sherwood	2051
	Sony	2001, 2013
	Sony	2059

<b>T</b>	Toshiba	2004, 2026, 2028, 2008
	Toshiba	2028
	Toshiba	2026
<b>Y</b>	Yamaha	2046
	Yamaha	2060
<b>Z</b>	Zenith	2010
	Zenith	2010

### Група CD (3\*\*\*)

<b>A</b>	AIWA	3001, 3002, 3003
	AKAI	3004, 3005, 3006
	AUDIO	3007
	AUDIO LABS	3008
<b>C</b>	CALIFORNIA	3008
	CARVER	3010, 3011, 3009
	CASIO	3012, 3020
	CURTIS	3020, 3012
<b>D</b>	DENON	3013
<b>E</b>	EMERSON	3014
<b>F</b>	FISHER	3011, 3015, 3016, 3017, 3018
<b>G</b>	GE	3019
	GENEXXA	3014, 3021, 3020
<b>H</b>	HARMON	3022, 3023, 3051
	HITACHI	3020
<b>I</b>	INKEL	3024
<b>J</b>	JC PENNEY	3012, 3020, 3025
	JVC	3026, 3027
<b>K</b>	KARDON	3022, 3051, 3023
	KENWOOD	3028, 3029, 3030, 3031, 3032, 3033
	KRELL	3010
<b>L</b>	LUXMAN	3035, 3036, 3037, 3038
	LX I	3012, 3020, 3014
<b>M</b>	MAGNAVOX	3010, 3039, 3040
	MARANTZ	3000, 3010, 3041, 3042, 3043
	MATHES	3012, 3020
	MCS	3012, 3020
	MGA	3023
	MISSION	3010
	MITSUBISHI	3023, 3044
<b>N</b>	NAD	3034, 3045
	NAKAMICHI	3046, 3047, 3048
	NEC MCS	3025
	NIKKO	3007, 3016
		3049, 3050, 3051, 3052, 3055, 3102, 3103
<b>O</b>	ONKYO	3011, 3014, 3020, 3028, 3053, 3054, 3056, 3057, 3058, 3059
<b>P</b>	PANASONIC	3008, 3060, 3061
	PHILIPS	3009, 3010, 3010, 3040

	PIONEER	3020, 3021, 3062, 3063, 3064
<b>Q</b>	QUASAR	3008
<b>R</b>	RCA	3011, 3014, 3065, 3066, 3067, 3068, 3069
	REALISTIC	3011, 3014, 3020, 3042, 3054, 3057
	ROTEL	3010
	RS ORIGINAL	3070
<b>S</b>	SAE	3010, 3083
	SAMSUNG	3071
	SANSUI	3014, 3068, 3072, 3073
	SANYO	3011, 3018, 3074, 3075, 3076
	SCOTT	3014
	SEARS	3012, 3014, 3020, 3028, 3042
	SHARP	3028, 3042, 3077
	SHERWOOD	3042, 3056, 3070, 3078, 3024
	SHURE	3025
		3039, 3079, 3080, 3081, 3082, 3097, 3098, 3099, 3100, 3101
	SONY	
	SYLVANIA	3010
	SYMPHONIC	3083
<b>T</b>	TEAC	3016, 3042, 3057, 3083, 3084, 3085, 3086
	TECHNICA	3007, 3008, 3061, 3087, 3088
	THETA DIGITAL	3040
	TOSHIBA	3045
<b>V</b>	VICTOR	3026
<b>Y</b>	YAMAHA	3007, 3089, 3090, 3091, 3092
<b>Z</b>	ZENITH	3016, 3093, 3094, 3095, 3096

### Група CBL/SAT (4\*\*\*)

<b>A</b>	Alphastar	4027
	Amstrad	4046, 4047, 4050
	Apple TV	4068
	Atsky	4048
<b>B</b>	BSkyB	4021, 4045, 4046
<b>C</b>	Chaparral	4039
<b>D</b>	Direct Tv	4001, 4016, 4044
	DISH Network	4030
	Drake	4026
<b>E</b>	Echostar	4007, 4017, 4018, 4019, 4020, 4062, 4063, 4064
	Eurosky	4056, 4047
	Express Vu	4017
<b>F</b>	Foxtel	4051
	Freesat	4056
	Fujitsu	4025
<b>G</b>	GE	4002, 4008, 4009
	General Instruments	4036, 4037

	Gradiente	4044, 4057
<b>H</b>	Hitachi	4001, 4015
	Hughes Network	4001, 4016
	Humax	4049, 4050, 4051, 4052, 4053
<b>J</b>	Janeil	4025
	JVC	4017
<b>L</b>	LG Smart TV	4069
<b>M</b>	marantz	4000
	Mitsubishi	4001
<b>N</b>	NETGEAR Neo TV	4072
	Nokia	4058, 4059, 4060, 4061
<b>O</b>	Optima	4048
<b>P</b>	Panasonic	4004, 4010
	Philips	4031, 4044, 4057
	Philips	4035
	Proscan	4002, 4008, 4009, 4011
<b>R</b>	Radio Shack	4036, 4037
	RCA	4002, 4008, 4009
	RCA	4029
	Realistic	4040
	Roku XDS	4073
	Rural Cable	4036
<b>S</b>	Samsung	4022, 4027, 4042, 4043, 4054, 4055, 4050
	Schneider	4041, 4043
	SKY	4044, 4045, 4057
	Skyplus	4048
	Skysat	4041, 4047, 4056
	Sony	4003, 4012, 4014, 4065, 4066, 4067
	Sony	4014, 4070
	Star Choice	4032
	Star Trak	4024
	STS	4038
	SuperDish	4028
<b>T</b>	Teac	4049
	Thomson	4046, 4056
	Toshiba	4001, 4034
<b>U</b>	Universum	4056
	Uniden	4005, 4006, 4013
<b>V</b>	Video Pall	4025
<b>W</b>	Western Digital WD TV	4071
<b>Z</b>	Zenith	4033, 4025
	Zenith	4023

### Група BD (5\*\*\*)

<b>D</b>	Denon	5034, 5035, 5036
<b>H</b>	Hitachi	5031, 5032, 5033
<b>I</b>	Integra	5013
<b>J</b>	JVC	5014, 5015, 5017, 5018, 5019, 5020

<b>L</b>	LG	5010, 5011
<b>M</b>	marantz	5000, 5026, 5027
	Mitsubishi	5024, 5025
<b>O</b>	Onkyo	5013
<b>P</b>	Panasonic	5001, 5002, 5003
	Philips	5004
	Pioneer	5005
<b>R</b>	RCA	5012
<b>S</b>	Samsung	5005
	Sharp	5028, 5029, 5030
	Sony	5007, 5008, 5009, 5016
<b>T</b>	Toshiba	5012
<b>Y</b>	Yamaha	5021, 5022, 5023

## Лицензии

**Здесь перечислены лицензии на программное обеспечение, использованное в этом устройстве. Чтобы избежать разночтений, лицензии приведены на языке оригинала (английском).**

### Boost

<http://www.boost.org/>

Boost Software License - Version 1.0 - August 17th, 2003

Permission is hereby granted, free of charge, to any person or organization obtaining a copy of the software and accompanying documentation covered by this license (the "Software") to use, reproduce, display, distribute, execute, and transmit the Software, and to prepare derivative works of the Software, and to permit third-parties to whom the Software is furnished to do so, all subject to the following:

The copyright notices in the Software and this entire statement, including the above license grant, this restriction and the following disclaimer, must be included in all copies of the Software, in whole or in part, and all derivative works of the Software, unless such copies or derivative works are solely in the form of machine-executable object code generated by a source language processor.

THE SOFTWARE IS PROVIDED "AS IS", WITHOUT WARRANTY OF ANY KIND, EXPRESS OR IMPLIED, INCLUDING BUT NOT LIMITED TO THE WARRANTIES OF MERCHANTABILITY, FITNESS FOR A PARTICULAR PURPOSE, TITLE AND NON-INFRINGEMENT. IN NO EVENT SHALL THE COPYRIGHT HOLDERS OR ANYONE DISTRIBUTING THE SOFTWARE BE LIABLE FOR ANY DAMAGES OR OTHER LIABILITY, WHETHER IN CONTRACT, TORT OR OTHERWISE, ARISING FROM, OUT OF OR IN CONNECTION WITH THE SOFTWARE OR THE USE OR OTHER DEALINGS IN THE SOFTWARE.

### Expat

<http://www.jclark.com/xml/expat.html>

Expat License. Copyright (c) 1998, 1999, 2000 Thai Open Source Software Center Ltd

Permission is hereby granted, free of charge, to any person obtaining a copy of this software and associated documentation files (the "Software"), to deal in the Software without restriction, including without limitation the rights to use, copy, modify, merge, publish, distribute, sublicense, and/or sell copies of the Software, and to permit persons to whom the Software is furnished to do so, subject to the following conditions:

The above copyright notice and this permission notice shall be included in all copies or substantial portions of the Software.

THE SOFTWARE IS PROVIDED "AS IS", WITHOUT WARRANTY OF ANY KIND, EXPRESS OR IMPLIED, INCLUDING BUT NOT LIMITED TO THE WARRANTIES OF MERCHANTABILITY, FITNESS FOR A PARTICULAR PURPOSE AND NON-INFRINGEMENT. IN NO EVENT SHALL THE AUTHORS OR COPYRIGHT HOLDERS BE LIABLE FOR ANY CLAIM, DAMAGES OR OTHER LIABILITY, WHETHER IN AN ACTION OF CONTRACT, TORT OR OTHERWISE, ARISING FROM, OUT OF OR IN CONNECTION WITH THE SOFTWARE OR THE USE OR OTHER DEALINGS IN THE SOFTWARE.

### FastDelegate

<http://www.codeproject.com/KB/cpp/FastDelegate.aspx>

THE WORK (AS DEFINED BELOW) IS PROVIDED UNDER THE TERMS OF THIS CODE PROJECT OPEN LICENSE ("LICENSE"). THE WORK IS PROTECTED BY COPYRIGHT AND/OR OTHER APPLICABLE LAW. ANY USE OF THE WORK OTHER THAN AS AUTHORIZED UNDER THIS LICENSE OR COPYRIGHT LAW IS PROHIBITED.

BY EXERCISING ANY RIGHTS TO THE WORK PROVIDED HEREIN, YOU ACCEPT AND AGREE TO BE BOUND BY THE TERMS OF THIS LICENSE. THE AUTHOR GRANTS YOU THE RIGHTS CONTAINED HEREIN IN CONSIDERATION OF YOUR ACCEPTANCE OF SUCH TERMS AND CONDITIONS. IF YOU DO NOT AGREE TO ACCEPT AND BE BOUND BY THE TERMS OF THIS LICENSE, YOU CANNOT MAKE ANY USE OF THE WORK.

1. Definitions.

- a. "Articles" means, collectively, all articles written by Author which describes how the Source Code and Executable Files for the Work may be used by a user.
  - b. "Author" means the individual or entity that offers the Work under the terms of this License.
  - c. "Derivative Work" means a work based upon the Work or upon the Work and other pre-existing works.
  - d. "Executable Files" refer to the executables, binary files, configuration and any required data files included in the Work.
  - e. "Publisher" means the provider of the website, magazine, CD-ROM, DVD or other medium from or by which the Work is obtained by You.
  - f. "Source Code" refers to the collection of source code and configuration files used to create the Executable Files.
  - g. "Standard Version" refers to such a Work if it has not been modified, or has been modified in accordance with the consent of the Author, such consent being in the full discretion of the Author.
  - h. "Work" refers to the collection of files distributed by the Publisher, including the Source Code, Executable Files, binaries, data files, documentation, whitepapers and the Articles.
  - i. "You" is you, an individual or entity wishing to use the Work and exercise your rights under this License.
2. Fair Use/Fair Use Rights. Nothing in this License is intended to reduce, limit, or restrict any rights arising from fair use, fair dealing, first sale or other limitations on the exclusive rights of the copyright owner under copyright law or other applicable laws.

3. License Grant. Subject to the terms and conditions of this License, the Author hereby grants You a worldwide, royalty-free, non-exclusive, perpetual (for the duration of the applicable copyright) license to exercise the rights in the Work as stated below:

- a. You may use the standard version of the Source Code or Executable Files in Your own applications.
- b. You may apply bug fixes, portability fixes and other modifications obtained from the Public Domain or from the Author. A Work modified in such a way shall still be considered the standard version and will be subject to this License.
- c. You may otherwise modify Your copy of this Work (excluding the Articles) in any way to create a Derivative Work, provided that You insert a prominent notice in each changed file stating how, when and where You changed that file.
- d. You may distribute the standard version of the Executable Files and Source Code or Derivative Work in aggregate with other (possibly commercial) programs as part of a larger (possibly commercial) software distribution.
- e. The Articles discussing the Work published in any form by the author may not be distributed or republished without the Author's consent. The author retains copyright to any such Articles. You may use the Executable Files and Source Code pursuant to this License but you may not repost or republish or otherwise distribute or make available the Articles, without the prior written consent of the Author.

Any subroutines or modules supplied by You and linked into the Source Code or Executable Files this Work shall not be considered part of this Work and will not be subject to the terms of this License.

4. Patent License. Subject to the terms and conditions of this License, each Author hereby grants to You a perpetual, worldwide, non-exclusive, no-charge, royalty-free, irrevocable (except as stated in this section) patent license to make, have made, use, import, and otherwise transfer the Work.
5. Restrictions. The license granted in Section 3 above is expressly made subject to and limited by the following restrictions:
  - a. You agree not to remove any of the original copyright, patent, trademark, and attribution notices and associated disclaimers that may appear in the Source Code or Executable Files.
  - b. You agree not to advertise or in any way imply that this Work is a product of Your own.
  - c. The name of the Author may not be used to endorse or promote products derived from the Work without the prior written consent of the Author.
  - d. You agree not to sell, lease, or rent any part of the Work. This does not restrict you from including the Work or any part of the Work inside a larger software distribution that itself is being sold. The Work by itself, though, cannot be sold, leased or rented.

e. You may distribute the Executable Files and Source Code only under the terms of this License, and You must include a copy of, or the Uniform Resource Identifier for, this License with every copy of the Executable Files or Source Code You distribute and ensure that anyone receiving such Executable Files and Source Code agrees that the terms of this License apply to such Executable Files and/or Source Code. You may not offer or impose any terms on the Work that alter or restrict the terms of this License or the recipients' exercise of the rights granted hereunder. You may not sublicense the Work. You must keep intact all notices that refer to this License and to the disclaimer of warranties. You may not distribute the Executable Files or Source Code with any technological measures that control access or use of the Work in a manner inconsistent with the terms of this License.

f. You agree not to use the Work for illegal, immoral or improper purposes, or on pages containing illegal, immoral or improper material. The Work is subject to applicable export laws. You agree to comply with all such laws and regulations that may apply to the Work after Your receipt of the Work.

6. Representations, Warranties and Disclaimer. THIS WORK IS PROVIDED "AS IS", "WHERE IS" AND "AS AVAILABLE", WITHOUT ANY EXPRESS OR IMPLIED WARRANTIES OR CONDITIONS OR GUARANTEES. YOU, THE USER, ASSUME ALL RISK IN ITS USE, INCLUDING COPYRIGHT INFRINGEMENT, PATENT INFRINGEMENT, SUITABILITY, ETC. AUTHOR EXPRESSLY DISCLAIMS ALL EXPRESS, IMPLIED OR STATUTORY WARRANTIES OR CONDITIONS, INCLUDING WITHOUT LIMITATION, WARRANTIES OR CONDITIONS OF MERCHANTABILITY, MERCHANTABLE QUALITY OR FITNESS FOR A PARTICULAR PURPOSE, OR ANY WARRANTY OF TITLE OR NON-INFRINGEMENT, OR THAT THE WORK (OR ANY PORTION THEREOF) IS CORRECT, USEFUL, BUG-FREE OR FREE OF VIRUSES. YOU MUST PASS THIS DISCLAIMER ON WHENEVER YOU DISTRIBUTE THE WORK OR DERIVATIVE WORKS.

7. Indemnity. You agree to defend, indemnify and hold harmless the Author and the Publisher from and against any claims, suits, losses, damages, liabilities, costs, and expenses (including reasonable legal or attorneys' fees) resulting from or relating to any use of the Work by You.

8. Limitation on Liability. EXCEPT TO THE EXTENT REQUIRED BY APPLICABLE LAW, IN NO EVENT WILL THE AUTHOR OR THE PUBLISHER BE LIABLE TO YOU ON ANY LEGAL THEORY FOR ANY SPECIAL, INCIDENTAL, CONSEQUENTIAL, PUNITIVE OR EXEMPLARY DAMAGES ARISING OUT OF THIS LICENSE OR THE USE OF THE WORK OR OTHERWISE, EVEN IF THE AUTHOR OR THE PUBLISHER HAS BEEN ADVISED OF THE POSSIBILITY OF SUCH DAMAGES.

9. Termination.

- a. This License and the rights granted hereunder will terminate automatically upon any breach by You of any term of this License. Individuals or entities who have received Derivative Works from You under this License, however, will not have their licenses terminated provided such individuals or entities remain in full compliance with those licenses. Sections 1, 2, 6, 7, 8, 9, 10 and 11 will survive any termination of this License.
  - b. If You bring a copyright, trademark, patent or any other infringement claim against any contributor over infringements You claim are made by the Work, your License from such contributor to the Work ends automatically.
  - c. Subject to the above terms and conditions, this License is perpetual (for the duration of the applicable copyright in the Work). Notwithstanding the above, the Author reserves the right to release the Work under different license terms or to stop distributing the Work at any time; provided, however that any such election will not serve to withdraw this License (or any other license that has been, or is required to be, granted under the terms of this License), and this License will continue in full force and effect unless terminated as stated above.
10. Publisher. The parties hereby confirm that the Publisher shall not, under any circumstances, be responsible for and shall not have any liability in respect of the subject matter of this License. The Publisher makes no warranty whatsoever in connection with the Work and shall not be liable to You or any party on any legal theory for any damages whatsoever, including without limitation any general, special, incidental or consequential damages arising in connection to this license. The Publisher reserves the right to cease making the Work available to You at any time without notice

11. Miscellaneous

- a. This License shall be governed by the laws of the location of the head office of the Author or if the Author is an individual, the laws of location of the principal place of residence of the Author.
- b. If any provision of this License is invalid or unenforceable under applicable law, it shall not affect the validity or enforceability of the remainder of the terms of this License, and without further action by the parties to this License, such provision shall be reformed to the minimum extent necessary to make such provision valid and enforceable.
- c. No term or provision of this License shall be deemed waived and no breach consented to unless such waiver or consent shall be in writing and signed by the party to be charged with such waiver or consent.
- d. This License constitutes the entire agreement between the parties with respect to the Work licensed herein. There are no understandings, agreements or representations with respect to the Work not specified herein. The Author shall not be bound by any additional provisions that may appear in any communication from You. This License may not be modified without the mutual written agreement of the Author and You

### **libogg**

<http://www.xiph.org/ogg/>

Copyright (c) 2002, Xiph.org Foundation

Redistribution and use in source and binary forms, with or without modification, are permitted provided that the following conditions are met:

- Redistributions of source code must retain the above copyright notice, this list of conditions and the following disclaimer.
- Redistributions in binary form must reproduce the above copyright notice, this list of conditions and the following disclaimer in the documentation and/or other materials provided with the distribution.
- Neither the name of the Xiph.org Foundation nor the names of its contributors may be used to endorse or promote products derived from this software without specific prior written permission.

THIS SOFTWARE IS PROVIDED BY THE COPYRIGHT HOLDERS AND CONTRIBUTORS ``AS IS'' AND ANY EXPRESS OR IMPLIED WARRANTIES, INCLUDING, BUT NOT LIMITED TO, THE IMPLIED WARRANTIES OF MERCHANTABILITY AND FITNESS FOR A PARTICULAR PURPOSE ARE DISCLAIMED. IN NO EVENT SHALL THE FOUNDATION OR CONTRIBUTORS BE LIABLE FOR ANY DIRECT, INDIRECT, INCIDENTAL, SPECIAL, EXEMPLARY, OR CONSEQUENTIAL DAMAGES (INCLUDING, BUT NOT LIMITED TO, PROCUREMENT OF SUBSTITUTE GOODS OR SERVICES; LOSS OF USE, DATA, OR PROFITS; OR BUSINESS INTERRUPTION) HOWEVER CAUSED AND ON ANY THEORY OF LIABILITY, WHETHER IN CONTRACT, STRICT LIABILITY, OR TORT (INCLUDING NEGLIGENCE OR OTHERWISE) ARISING IN ANY WAY OUT OF THE USE OF THIS SOFTWARE, EVEN IF ADVISED OF THE POSSIBILITY OF SUCH DAMAGE.

### **libvorbis**

<http://www.xiph.org/vorbis/>

Copyright (c) 2002-2004 Xiph.org Foundation

Redistribution and use in source and binary forms, with or without modification, are permitted provided that the following conditions are met:

- Redistributions of source code must retain the above copyright notice, this list of conditions and the following disclaimer.
- Redistributions in binary form must reproduce the above copyright notice, this list of conditions and the following disclaimer in the documentation and/or other materials provided with the distribution.
- Neither the name of the Xiph.org Foundation nor the names of its contributors may be used to endorse or promote products derived from this software without specific prior written permission.

THIS SOFTWARE IS PROVIDED BY THE COPYRIGHT HOLDERS AND CONTRIBUTORS ``AS IS'' AND ANY EXPRESS OR IMPLIED WARRANTIES, INCLUDING, BUT NOT LIMITED TO, THE IMPLIED WARRANTIES OF MERCHANTABILITY AND FITNESS FOR A PARTICULAR PURPOSE ARE DISCLAIMED. IN NO EVENT SHALL THE FOUNDATION OR CONTRIBUTORS BE LIABLE FOR ANY DIRECT, INDIRECT, INCIDENTAL, SPECIAL, EXEMPLARY, OR CONSEQUENTIAL DAMAGES (INCLUDING, BUT NOT LIMITED TO, PROCUREMENT OF SUBSTITUTE GOODS OR SERVICES; LOSS OF USE, DATA, OR PROFITS; OR BUSINESS INTERRUPTION) HOWEVER CAUSED AND ON ANY THEORY OF LIABILITY, WHETHER IN CONTRACT, STRICT LIABILITY, OR TORT (INCLUDING NEGLIGENCE OR OTHERWISE) ARISING IN ANY WAY OUT OF THE USE OF THIS SOFTWARE, EVEN IF ADVISED OF THE POSSIBILITY OF SUCH DAMAGE.

### **Tremolo**

<http://wss.co.uk/pinknoise/tremolo>

Copyright (C) 2002-2009 Xiph.org Foundation Changes Copyright (C) 2009-2010 Robin Watts for Pinknoise Productions Ltd

Redistribution and use in source and binary forms, with or without modification, are permitted provided that the following conditions are met:

- Redistributions of source code must retain the above copyright notice, this list of conditions and the following disclaimer.
- Redistributions in binary form must reproduce the above copyright notice, this list of conditions and the following disclaimer in the documentation and/or other materials provided with the distribution.
- Neither the name of the Xiph.org Foundation nor the names of its contributors may be used to endorse or promote products derived from this software without specific prior written permission.

THIS SOFTWARE IS PROVIDED BY THE COPYRIGHT HOLDERS AND CONTRIBUTORS ``AS IS'' AND ANY EXPRESS OR IMPLIED WARRANTIES, INCLUDING, BUT NOT LIMITED TO, THE IMPLIED WARRANTIES OF MERCHANTABILITY AND FITNESS FOR A PARTICULAR PURPOSE ARE DISCLAIMED. IN NO EVENT SHALL THE FOUNDATION OR CONTRIBUTORS BE LIABLE FOR ANY DIRECT, INDIRECT, INCIDENTAL, SPECIAL, EXEMPLARY, OR CONSEQUENTIAL DAMAGES (INCLUDING, BUT NOT LIMITED TO, PROCUREMENT OF SUBSTITUTE GOODS OR SERVICES; LOSS OF USE, DATA, OR PROFITS; OR BUSINESS INTERRUPTION) HOWEVER CAUSED AND ON ANY THEORY OF LIABILITY, WHETHER IN CONTRACT, STRICT LIABILITY, OR TORT (INCLUDING NEGLIGENCE OR OTHERWISE) ARISING IN ANY WAY OUT OF THE USE OF THIS SOFTWARE, EVEN IF ADVISED OF THE POSSIBILITY OF SUCH DAMAGE.

### **Tremor**

<http://wiki.xiph.org/index.php/Tremor>

Copyright (c) 2002, Xiph.org Foundation

Redistribution and use in source and binary forms, with or without modification, are permitted provided that the following conditions are met:

- Redistributions of source code must retain the above copyright notice, this list of conditions and the following disclaimer.
- Redistributions in binary form must reproduce the above copyright notice, this list of conditions and the following disclaimer in the documentation and/or other materials provided with the distribution.
- Neither the name of the Xiph.org Foundation nor the names of its contributors may be used to endorse or promote products derived from this software without specific prior written permission.

THIS SOFTWARE IS PROVIDED BY THE COPYRIGHT HOLDERS AND CONTRIBUTORS ``AS IS'' AND ANY EXPRESS OR IMPLIED WARRANTIES, INCLUDING, BUT NOT LIMITED TO, THE IMPLIED WARRANTIES OF MERCHANTABILITY AND FITNESS FOR A PARTICULAR PURPOSE ARE DISCLAIMED. IN NO EVENT SHALL THE FOUNDATION OR CONTRIBUTORS BE LIABLE FOR ANY DIRECT, INDIRECT, INCIDENTAL, SPECIAL, EXEMPLARY, OR CONSEQUENTIAL DAMAGES (INCLUDING, BUT NOT LIMITED TO, PROCUREMENT OF SUBSTITUTE GOODS OR SERVICES; LOSS OF USE, DATA, OR PROFITS; OR BUSINESS INTERRUPTION) HOWEVER CAUSED AND ON ANY THEORY OF LIABILITY, WHETHER IN CONTRACT, STRICT LIABILITY, OR TORT (INCLUDING NEGLIGENCE OR OTHERWISE) ARISING IN ANY WAY OUT OF THE USE OF THIS SOFTWARE, EVEN IF ADVISED OF THE POSSIBILITY OF SUCH DAMAGE.

### **Mersenne Twister**

<http://www.math.sci.hiroshima-u.ac.jp/~m-mat/MT/MT2002/CODES/mt19937ar.c>

Copyright (C) 1997 - 2002, Makoto Matsumoto and Takuji Nishimura, All rights reserved.

Redistribution and use in source and binary forms, with or without modification, are permitted provided that the following conditions are met:

1. Redistributions of source code must retain the above copyright notice, this list of conditions and the following disclaimer.
2. Redistributions in binary form must reproduce the above copyright notice, this list of conditions and the following disclaimer in the documentation and/or other materials provided with the distribution.



- The names of its contributors may not be used to endorse or promote products derived from this software without specific prior written permission.

THIS SOFTWARE IS PROVIDED BY THE COPYRIGHT HOLDERS AND CONTRIBUTORS "AS IS" AND ANY EXPRESS OR IMPLIED WARRANTIES, INCLUDING, BUT NOT LIMITED TO, THE IMPLIED WARRANTIES OF MERCHANTABILITY AND FITNESS FOR A PARTICULAR PURPOSE ARE DISCLAIMED. IN NO EVENT SHALL THE COPYRIGHT OWNER OR CONTRIBUTORS BE LIABLE FOR ANY DIRECT, INDIRECT, INCIDENTAL, SPECIAL, EXEMPLARY, OR CONSEQUENTIAL DAMAGES (INCLUDING, BUT NOT LIMITED TO, PROCUREMENT OF SUBSTITUTE GOODS OR SERVICES; LOSS OF USE, DATA, OR PROFITS; OR BUSINESS INTERRUPTION) HOWEVER CAUSED AND ON ANY THEORY OF LIABILITY, WHETHER IN CONTRACT, STRICT LIABILITY, OR TORT (INCLUDING NEGLIGENCE OR OTHERWISE) ARISING IN ANY WAY OUT OF THE USE OF THIS SOFTWARE, EVEN IF ADVISED OF THE POSSIBILITY OF SUCH DAMAGE.

### **zlib**

<http://www.zlib.net/>

zlib.h – interface of the 'zlib' general purpose compression library version 1.2.3, July 18th, 2005

Copyright (C) 1995-2004 Jean-loup Gailly and Mark Adler

This software is provided 'as-is', without any express or implied warranty. In no event will the authors be held liable for any damages arising from the use of this software.

Permission is granted to anyone to use this software for any purpose, including commercial applications, and to alter it and redistribute it freely, subject to the following restrictions:

- The origin of this software must not be misrepresented; you must not claim that you wrote the original software. If you use this software in a product, an acknowledgment in the product documentation would be appreciated but is not required.
- Altered source versions must be plainly marked as such, and must not be misrepresented as being the original software.
- This notice may not be removed or altered from any source distribution.

Jean-loup Gailly [jloup@gzip.org](mailto:jloup@gzip.org), Mark Adler [madler@alumni.caltech.edu](mailto:madler@alumni.caltech.edu)

### **cURL**

<http://curl.haxx.se>

COPYRIGHT AND PERMISSION NOTICE

Copyright (c) 1996 - 2011, Daniel Stenberg, <[daniel@haxx.se](mailto:daniel@haxx.se)>.

All rights reserved.

Permission to use, copy, modify, and distribute this software for any purpose with or without fee is hereby granted, provided that the above copyright notice and this permission notice appear in all copies.

THE SOFTWARE IS PROVIDED "AS IS", WITHOUT WARRANTY OF ANY KIND, EXPRESS OR IMPLIED, INCLUDING BUT NOT LIMITED TO THE WARRANTIES OF MERCHANTABILITY, FITNESS FOR A PARTICULAR PURPOSE AND NONINFRINGEMENT OF THIRD PARTY RIGHTS. IN NO EVENT SHALL THE AUTHORS OR COPYRIGHT HOLDERS BE LIABLE FOR ANY CLAIM, DAMAGES OR OTHER LIABILITY, WHETHER IN AN ACTION OF CONTRACT, TORT OR OTHERWISE, ARISING FROM, OUT OF OR IN CONNECTION WITH THE SOFTWARE OR THE USE OR OTHER DEALINGS IN THE SOFTWARE.

Except as contained in this notice, the name of a copyright holder shall not be used in advertising or otherwise to promote the sale, use or other dealings in this Software without prior written authorization of the copyright holder.

### **c-ares**

<http://c-ares.haxx.se>

Copyright 1998 by the Massachusetts Institute of Technology.

Permission to use, copy, modify, and distribute this software and its documentation for any purpose and without fee is hereby granted, provided that the above copyright notice appear in all copies and that both that copyright notice and this permission notice appear in supporting documentation, and that the name of M.I.T. not be used in advertising or publicity pertaining to distribution of the software without specific, written prior permission. M.I.T. makes no representations about the suitability of this software for any purpose. It is provided "as is" without express or implied warranty.

## **Информация о лицензии на программное обеспечение, используемое в устройстве**

### **О лицензиях GPL (GNU-General Public License) и LGPL (GNU Lesser General Public License)**

В этом продукте использовано ПО, распространяемое по лицензиям GPL и LGPL, а также ПО, выпущенное сторонними компаниями.

Приобретя этот продукт, вы можете извлекать из него исходный код использованных программ с лицензиями GPL или LGPL, изменять и распространять его.

marantz предоставляет исходный код программ с лицензиями GPL и LGPL за соответствующую плату при обращении в сервисный центр. Тем не менее компания не предоставляет никаких гарантий относительно исходного кода программ. Поддержка клиентов по вопросам, связанным с исходным кодом, не осуществляется.

# Размеры

Единицы измерения: мм

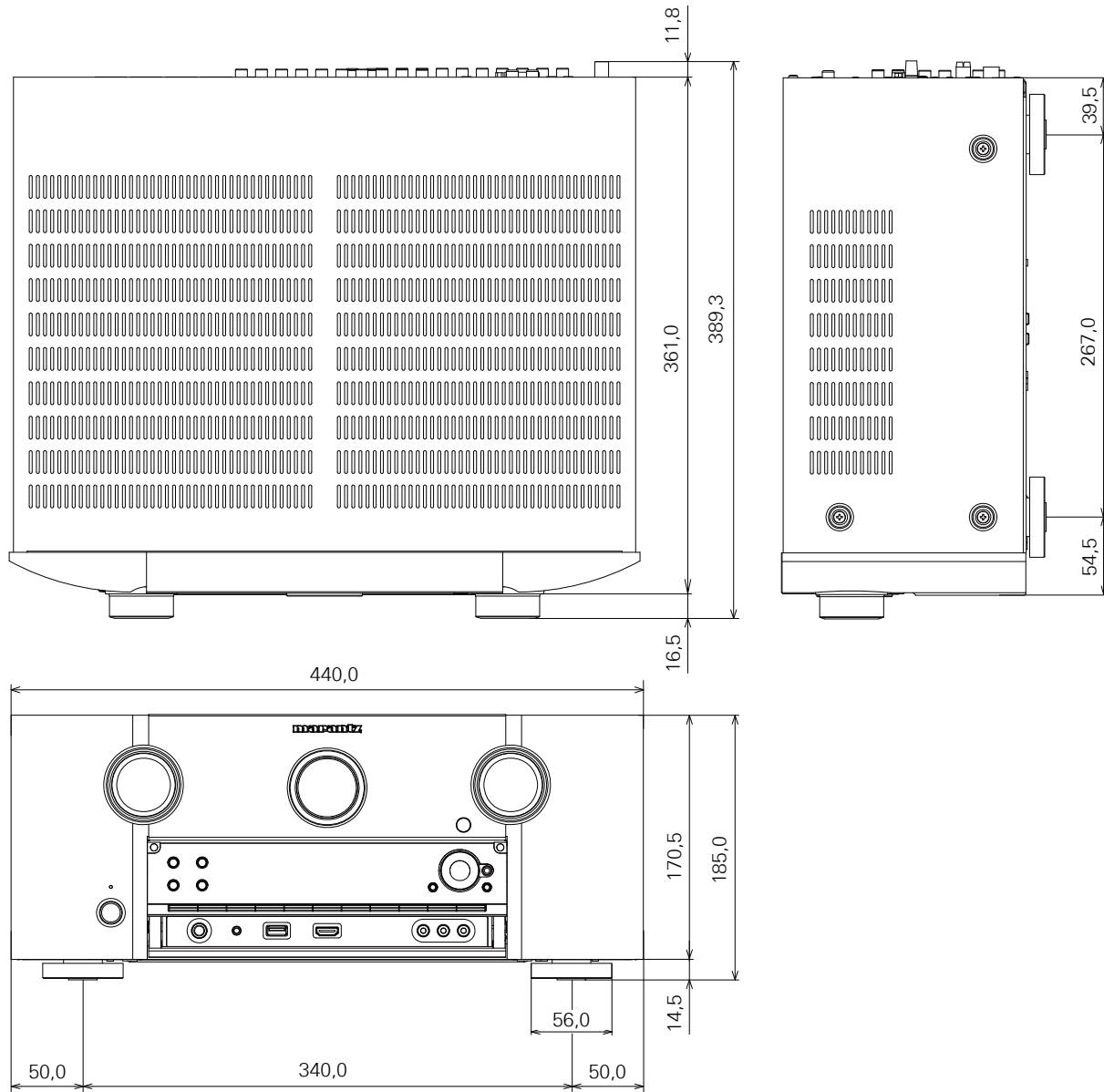

Вес: 9,8 kg

**[www.marantz.com](http://www.marantz.com)**

You can find your nearest authorized distributor or dealer on our website.

**marantz**<sup>®</sup> is a registered trademark.