

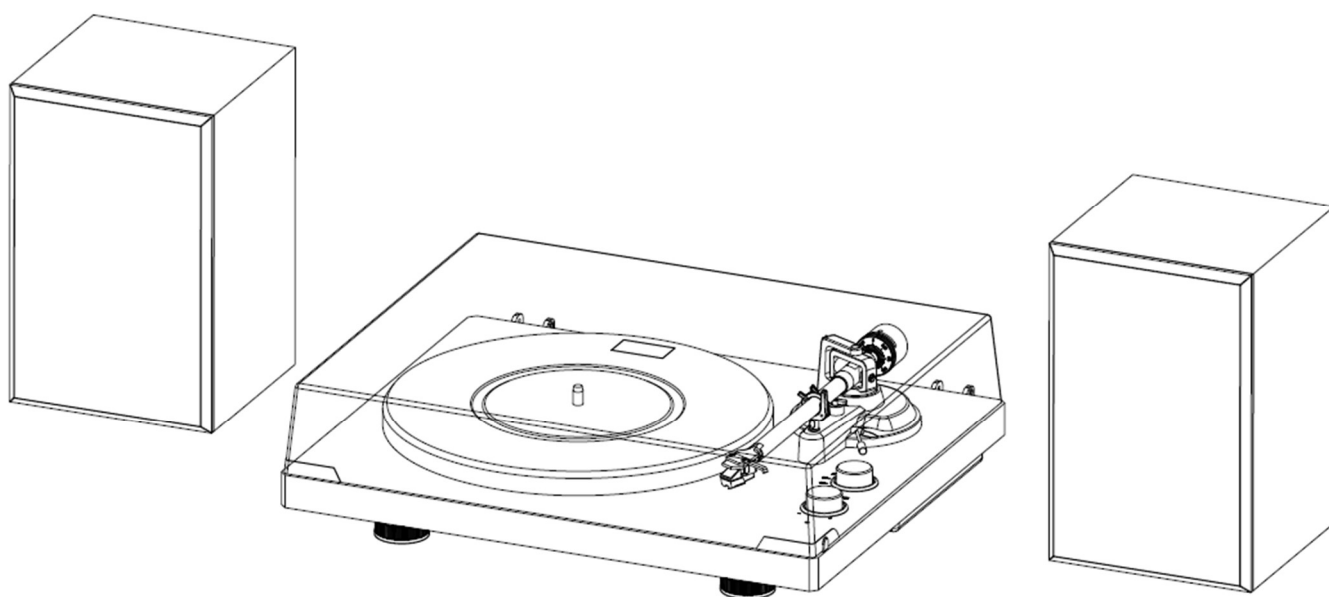

RP-LPX500SP

Руководство пользователя

Виниловый проигрыватель с Bluetooth и внешними колонками



ВВЕДЕНИЕ

Благодарим вас за выбор проигрывателя RP-LPX500SP с Bluetooth и внешними колонками. В настоящем руководстве содержится важная информация по безопасности, эксплуатации и утилизации устройства. При использовании устройства необходимо следовать инструкциям и сохранять данное руководство для последующего обращения к нему. При продаже или передаче данного проигрывателя новому владельцу следует также передать данное руководство.

ПРАВИЛА ТЕХНИКИ БЕЗОПАСНОСТИ

Перед началом эксплуатации данного устройства необходимо ознакомиться с полным содержанием настоящего руководства.

Сохраняйте руководство для последующего обращения к нему.

1. Не следует использовать проигрыватель вблизи воды.
2. Подключайте проигрыватель только к розетке, соответствующей типу, указанному на маркировочном ярлыке или в разделе "Технические характеристики" настоящего руководства.
3. Проигрыватель оснащен поляризованной вилкой (один контакт шире другого). Для предотвращения риска поражения электрическим током эта вилка рассчитана на подключение к поляризованной розетке только в одной ориентации. Если вилка не входит в розетку до конца, нужно перевернуть вилку. Если она все равно не входит, обратитесь к квалифицированному специалисту по электрике. Не следует предпринимать какие-либо попытки модификации вилки.
4. Не наступайте на шнур питания и не допускайте его защемления, особенно в местах соединения с вилкой и динамиком.
5. Не допускайте перегрузки розеток или удлинителей, так как это может привести к возгоранию и поражению электрическим током.
6. Никогда не вставляйте какие-либо предметы в отверстия проигрывателя, так как они могут коснуться точек опасного напряжения или привести к короткому замыканию, что может стать причиной возгорания или поражения электрическим током. Не допускайте попадания на устройство каких-либо жидкостей.
7. Не пытайтесь самостоятельно выполнять техническое обслуживание проигрывателя, так как при открытии или снятии панелей корпуса можно попасть под опасное напряжение или подвергнуться другим опасностям. Все работы по техническому обслуживанию должны выполняться квалифицированными специалистами.
8. Внесение изменений или модификаций в проигрыватель без выраженного конкретным образом разрешения стороны, ответственной за соответствие требованиям, может привести к аннулированию прав пользователя на эксплуатацию устройства.
9. Не следует использовать дополнительные приспособления, не рекомендованные производителем, так как они могут представлять опасность.
10. Для установки проигрывателя используйте только ровный, устойчивый стол, тумбу, стойку, штатив, кронштейн, указанные производителем или входящие в комплект. При использовании тумбы соблюдайте осторожность при их перемещении с установленным устройством во избежание травм при опрокидывании.
11. Пазы и отверстия в корпусе предназначены для вентиляции, обеспечения надежной работы устройства и защиты от перегрева. Не следует загораживать или закрывать эти отверстия.
12. Отключайте устройство от сети во время грозы, или если оно не используется в течение продолжительного времени.



ПРАВИЛА ТЕХНИКИ БЕЗОПАСНОСТИ (продолжение)

13. Не используйте устройство в среде, где возможно образование конденсата. Когда устройство используется в теплом помещении с повышенной влажностью, внутри устройства может образовываться конденсат. Дайте устройству постоять, не включая 1-2 часа прежде, чем подключать питание.
14. Устройство должно работать только от того источника питания, который указан в спецификации (в конце данной инструкции).
15. Для очистки устройства используйте мягкую ткань. Не используйте средства, содержащие бензин или растворители.
16. Поставщик не несет ответственность за повреждение или потерю данных, вызванные неисправностью по причине неправильной эксплуатации и самостоятельного ремонта.
17. Никогда не снимайте корпус устройства, поскольку это приводит к прекращению действия гарантии.
18. Никогда не располагайте устройство на другом электрическом оборудовании.

КОМПЛЕКТАЦИЯ

Перед установкой проигрывателя проверьте комплектацию, чтобы удостовериться в том, что все указанные ниже детали присутствуют в комплекте и не имеют видимых повреждений. Сохраняйте оригинальную упаковку для обмена или возврата.

1 x проигрыватель	1 x приводной ремень
2 x динамика	1 x опорный диск
1 x крышка проигрывателя	1 x крючок для ремня
1 x слипмат	1 x адаптер питания
1 x диск проигрывателя	1 x USB-кабель для подключения к ПК
1 x противовес тонарма	2 x аудиокабеля для динамиков
1 x грузик антисейктинга	1 x транспортир для выравнивания звукоснимателя
1 x адаптер скорости вращения 45 об/мин	1 x руководство по эксплуатации

ОПИСАНИЕ УСТРОЙСТВА

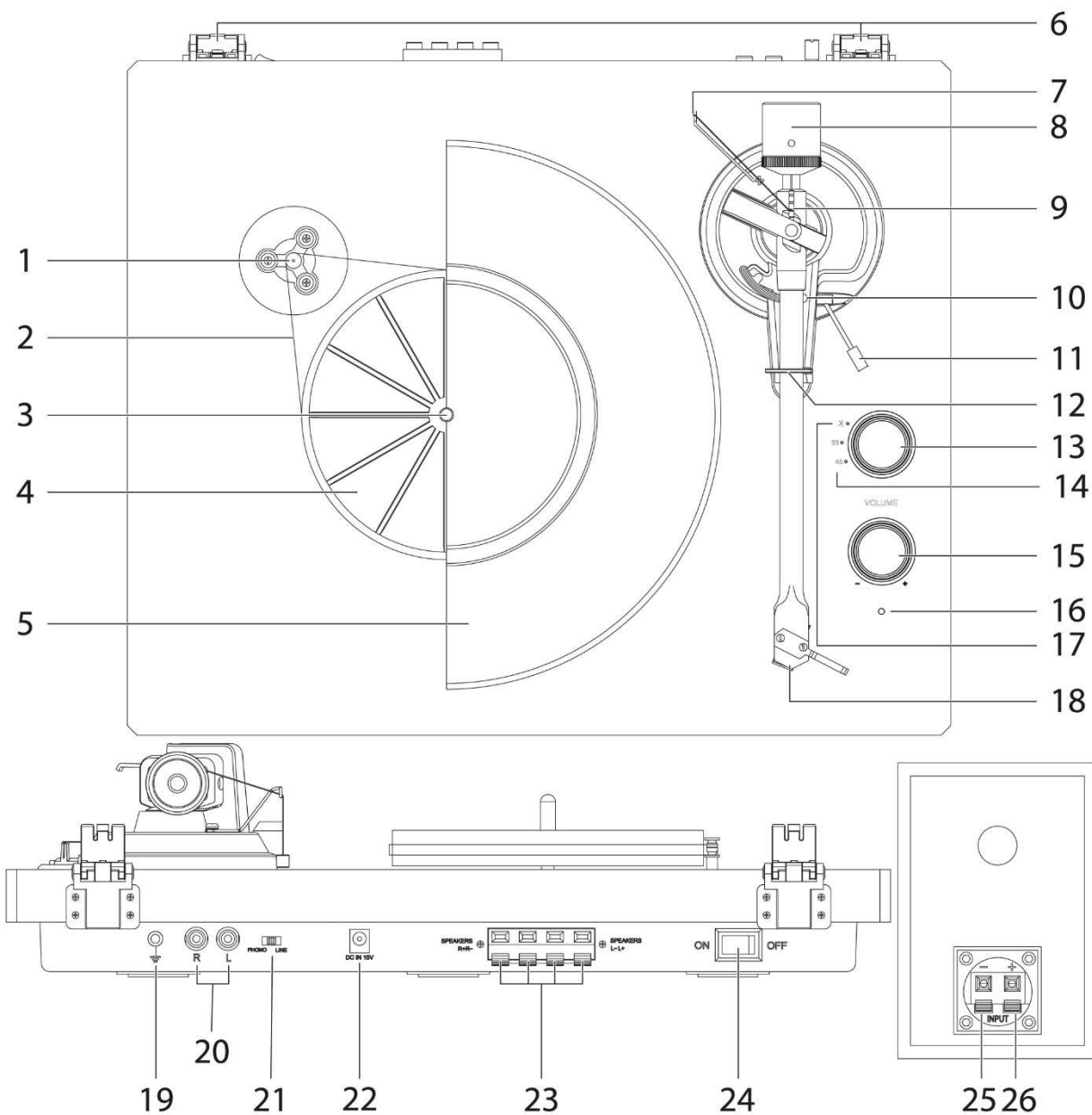

ОПИСАНИЕ УСТРОЙСТВА (продолжение)

1. Шкив двигателя
2. Приводной ремень
3. Шпиндель проигрывателя
4. Опорный диск
5. Диск проигрывателя
6. Петля крышки
7. Грузик антискейтинга
8. Противовес
9. Стойка антискейтинга
10. Опора тонарма
11. Рычаг тонарма
12. Фиксатор тонарма
13. Функциональный переключатель
14. Выбор скорости
15. Регулятор громкости
16. Индикатор
17. Выбор режима Bluetooth
18. Звукосниматель
19. Гнездо заземления
20. Разъемы Phono и Line Out
21. Переключатель Phono и Line Out
22. Разъем шнура питания
23. Разъемы для подключения внешних динамиков
24. Кнопка Вкл/Выкл
25. Гнездо для динамика -
26. Гнездо для динамика +

УСТАНОВКА ПРОИГРЫВАТЕЛЯ

- Установите проигрыватель на ровной поверхности.
- Во избежание вибрационного воздействия и акустического давления не следует устанавливать проигрыватель рядом с такими предметами, как динамики.
- Если проигрыватель находится рядом с радиоприемником, он может улавливать радиопомехи. Поэтому старайтесь держать проигрыватель на удалении от радиоприемников.
- Если проигрыватель находится рядом с какими-либо устройствами (мобильный телефон и т.д.), генерирующими сильное радиоизлучение, могут появиться шумы.

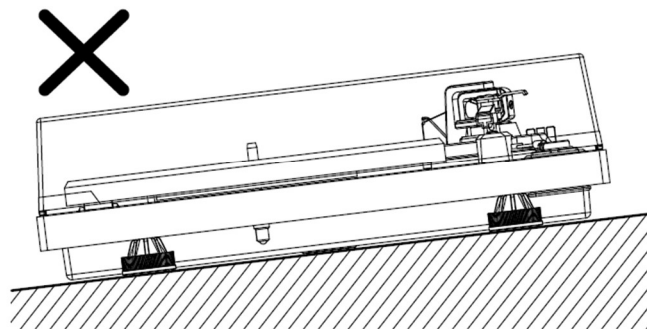
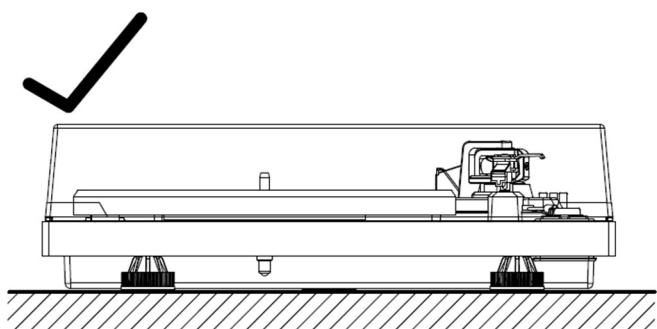

УСТАНОВКА КРЫШКИ ПРОИГРЫВАТЕЛЯ

Установите гнезда крышки на петли проигрывателя.

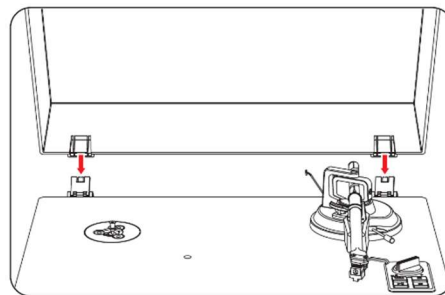

ДИСК ПРОИГРЫВАТЕЛЯ И УСТАНОВКА РЕМНЯ

1. Снимите защитную упаковку и убедитесь в том, что проигрыватель установлен на устойчивой и ровной поверхности.
2. Установите опорный диск на шпиндель проигрывателя, находящийся в центре проигрывателя.
3. Наденьте приводной ремень на опорный диск и шкив двигателя (медного цвета).

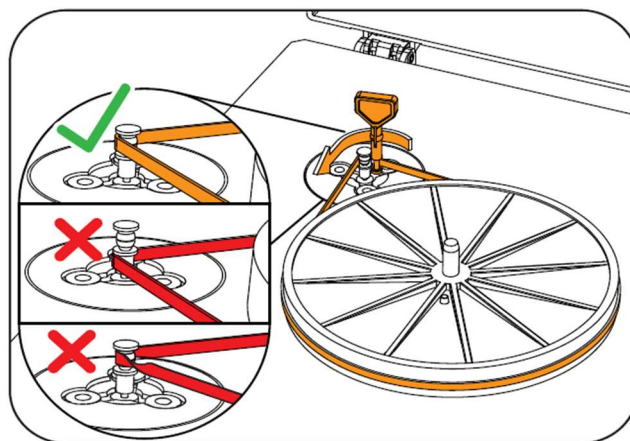
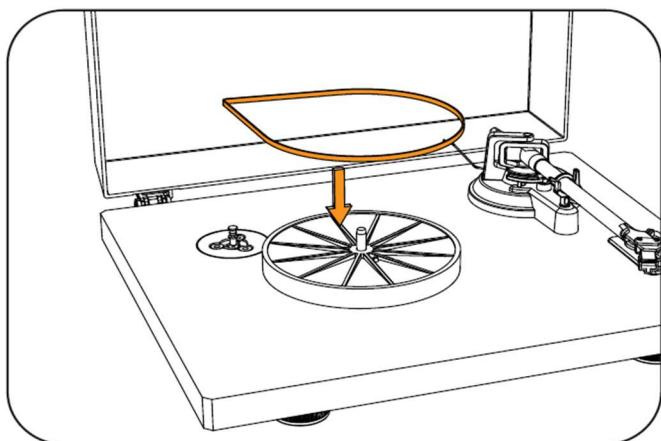

4. Аккуратно установите основной диск на опорный диск, как показано на рисунке ниже.

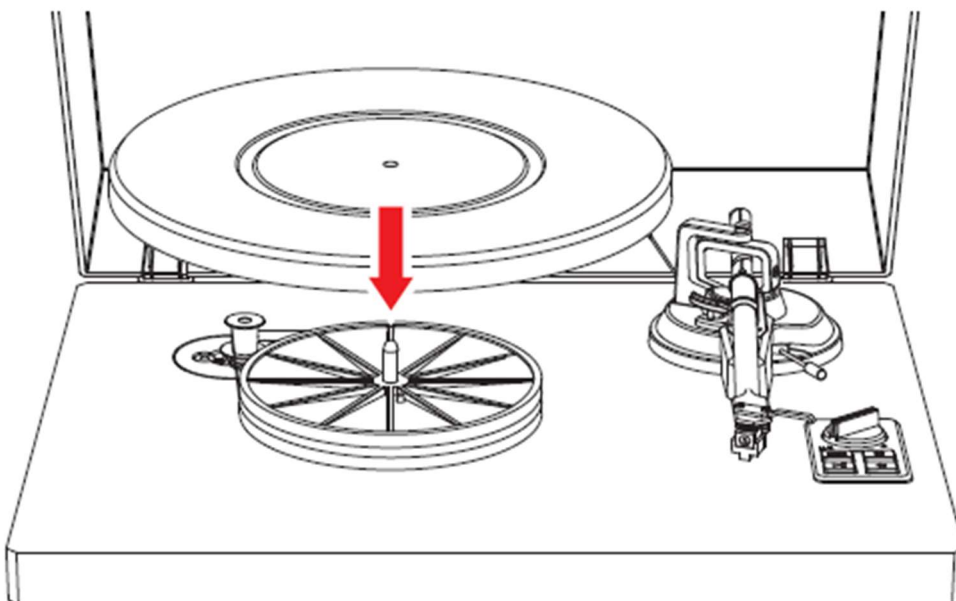

ВРАЩЕНИЕ ДИСКА

1. Медленно поверните диск вручную десять раз по часовой стрелке (рисунок ниже).

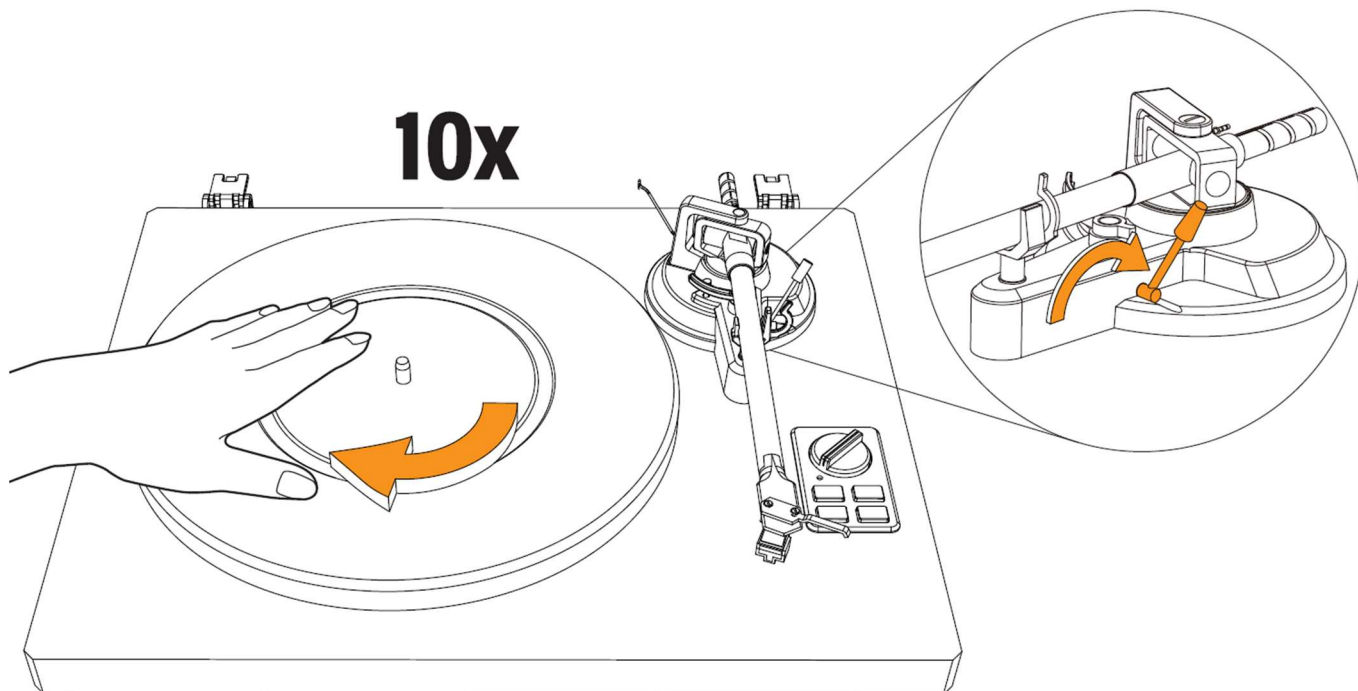

2. Этот этап требуется для переустановки автоматического механизма, устранения перекрутов ремня и обеспечения плавного движения ремня по ободу на нижней стороне диска.
3. Поместите слипмат на верхнюю часть диска. Наружу должна быть обращена та сторона подложки, на которой изображен логотип Reprodutor (рисунок ниже).

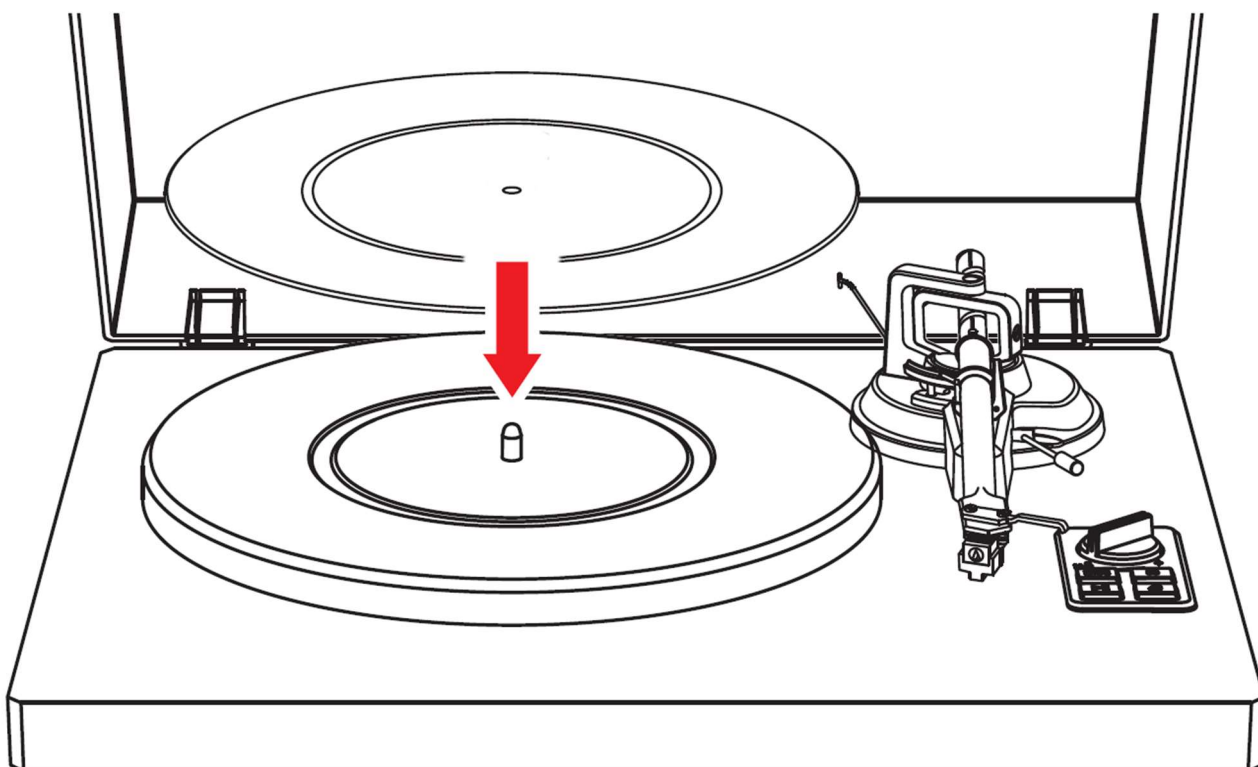

РЕГУЛИРОВКА ПРИЖИМНОЙ СИЛЫ ЗВУКОСНИМАТЕЛЯ

Входящий в комплект поставки противовес подходит для головок с прижимной силой 3,0-6,0 г.

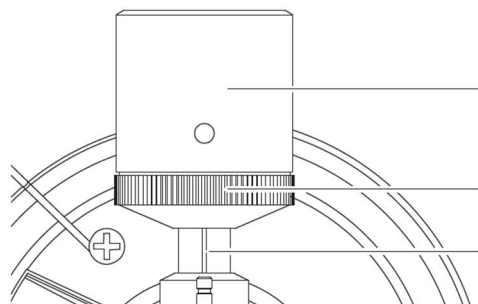

Противовес

Регулятор прижимной
силы

Установочная метка

1. Слегка надавите на противовес и поверните его в направлении задней части тонарма (шкала направлена в сторону передней части проигрывателя).
2. Снимите защитный колпачок звукоснимателя, потянув его вперед.

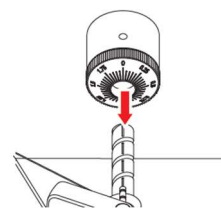

ПРИМЕЧАНИЕ: при приложении силы, направленной вниз, игла может выскочить из корпуса. Если игла выскочила или плохо закреплена, на выходе будет только низкий уровень громкости – для правильного прикрепления иглы см. раздел "Замена иглы".

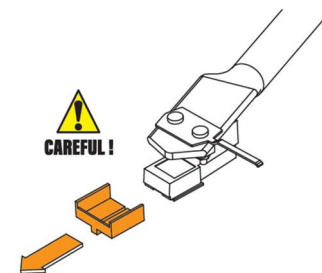

3. Снимите стяжку, фиксирующую тонарм.
4. Опустите рычаг тонарма и установите головку звукоснимателя в положение между опорой тонарма и диском.
5. Осторожно поворачивайте противовес для балансировки тонарма. Тонарм должен возвращаться в сбалансированное положение при его перемещении вверх или вниз. Эта регулировка требует особой тщательности.

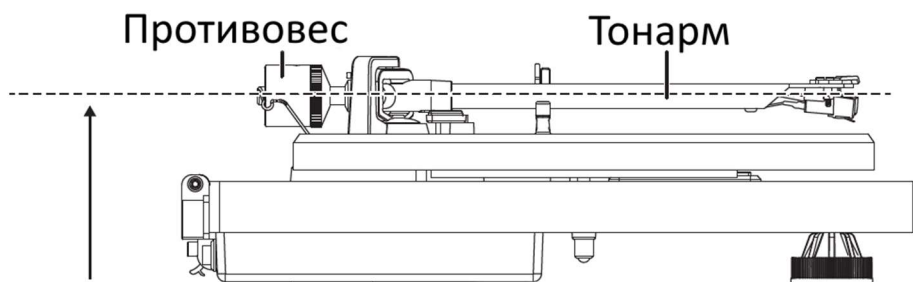
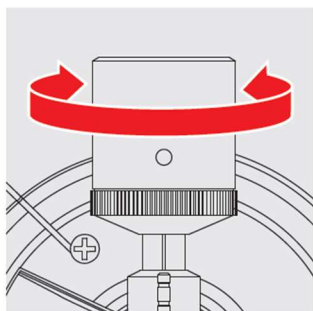

В результате регулировки тонарм должен находиться в горизонтальном положении и быть сбалансированным

РЕГУЛИРОВКА ПРИЖИМНОЙ СИЛЫ ЗВУКОСНИМАТЕЛЯ (продолжение)

6. Как только тонарм будет правильно сбалансирован, его следует вернуть на опору. Удерживая противовес в неподвижном состоянии, осторожно поверните шкалу регулятора прижимной силы таким образом, чтобы нулевая отметка совпала с осевой линией черного цвета на задней части тонарма. Убедитесь в том, что тонарм остается сбалансированным.

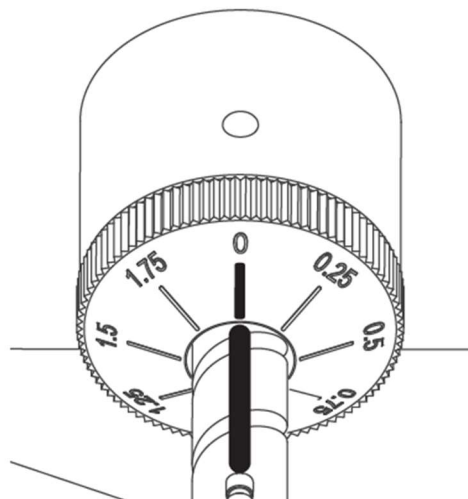
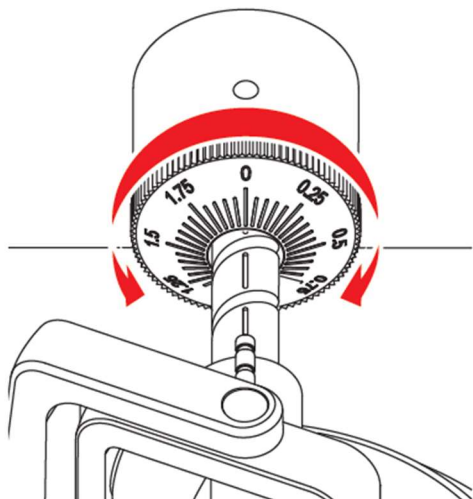

7. Поворачивая противовес и регулятор прижимной силы против часовой стрелки (если смотреть со стороны передней части), установите значение прижимной силы, рекомендованное производителем для используемой головки звукоснимателя.

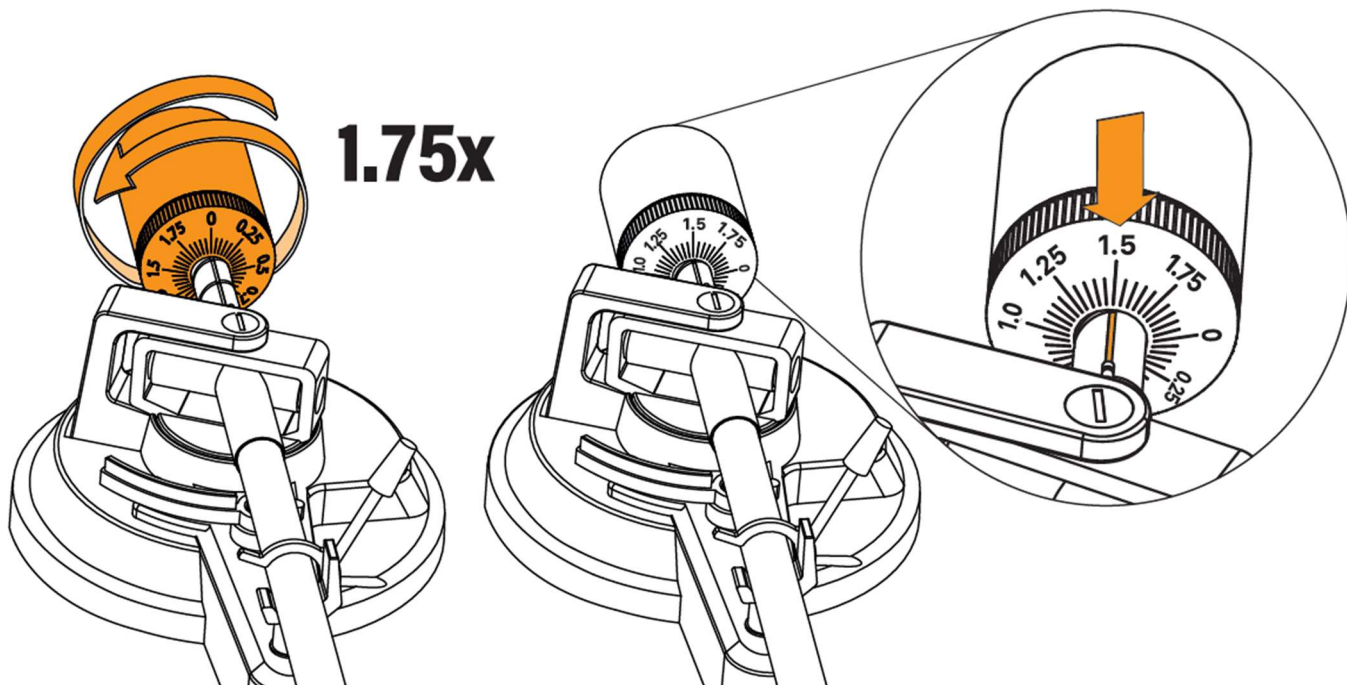

Примечание: Каждое деление на шкале соответствует 0,05 г. Рекомендуемая прижимная сила для головки звукоснимателя, установленной изготовителем, составляет $3,5 \pm 0,5$ г. Прижимная сила звукоснимателя увеличивается только до 2 г за один оборот шкалы. Потребуется сделать несколько оборотов, чтобы достичь значения 3,5 г.

РЕГУЛИРОВКА АНТИСКЕЙТИНГА

Антискейтинг регулируется в соответствии со значением прижимной силы:

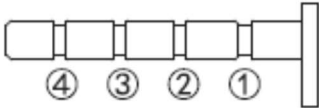
Прижимная сила	Паз на стойке	
5-10 мН	1-й от опорного кольца	
10-15 мН	2-й от опорного кольца	
15-20 мН	3-й от опорного кольца	
>20 мН	4-й от опорного кольца	

1. Проденьте петлю грузика антискейтинга через 3-й паз стойки, чтобы отрегулировать антискейтинг для установленного на заводе звукоснимателя.

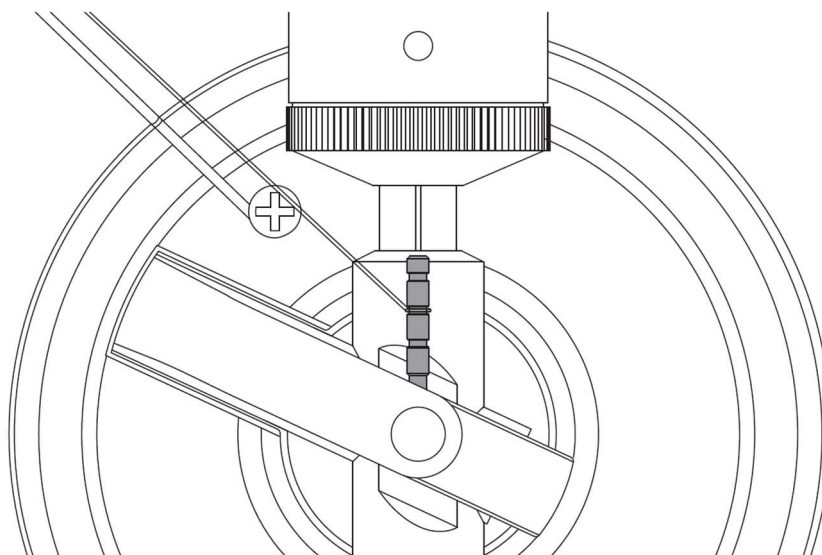

2. Пропустите леску через петлю проволоочной опоры.

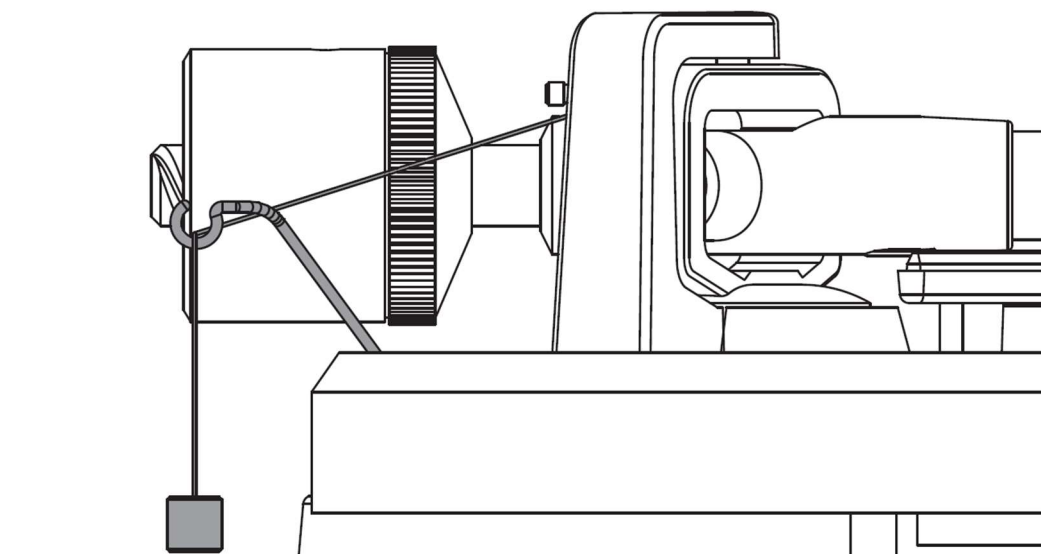

ПОДКЛЮЧЕНИЕ СТЕРЕОСИСТЕМЫ

1. Подключение к колонкам, входящим в комплект

Данный проигрыватель оснащен встроенным предусилителем и поставляется в комплекте с колонками. Подключите колонки с помощью входящего в комплект аудиокабеля (кабель черного цвета к черному кабельному зажиму и кабель красного цвета к красному кабельному зажиму).

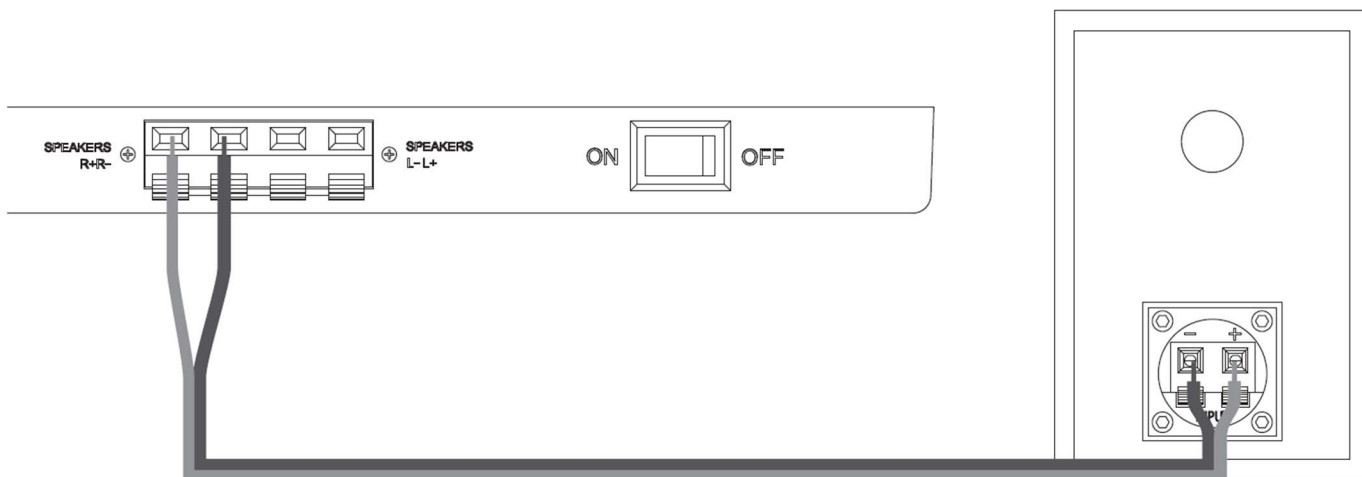

2. Подключение внешней акустической системы через аудиокабель RCA

Если вы хотите использовать собственный усилитель или акустическую систему, следуйте инструкциям ниже:

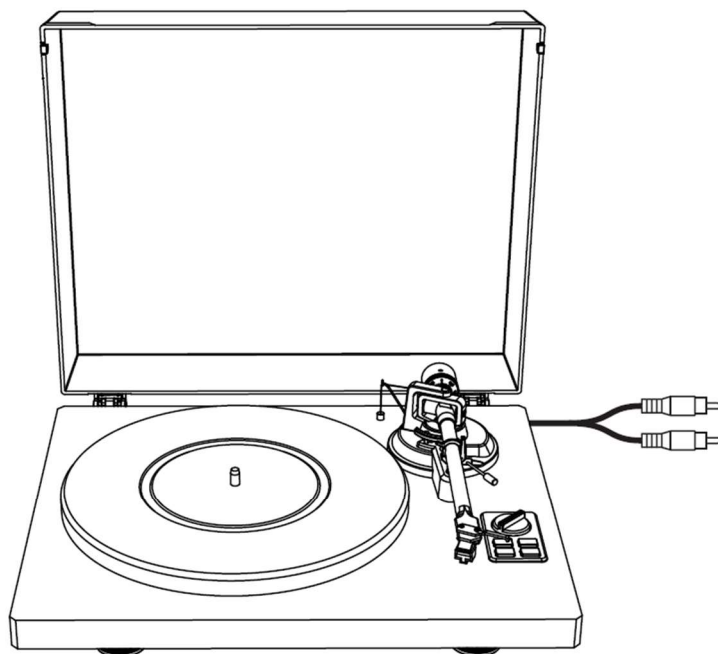

Проводное подключение RCA

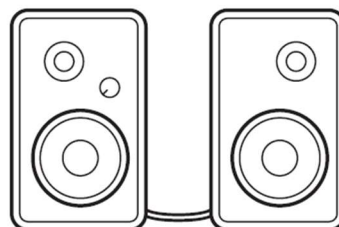

Активные динамики

или

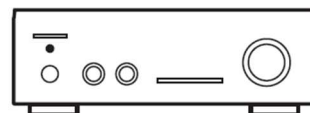

Усилитель

ПОДКЛЮЧЕНИЕ СТЕРЕОСИСТЕМЫ (продолжение)

2.1 Положение переключателя предусилителя

Данный проигрыватель оснащен встроенным фонокорректором. Устройство можно использовать и в отсутствие усилителя или подключаемого оборудования со встроенным усилителем.

Для регулировки выхода используется переключатель предусилителя, как показано ниже

Подключаемое оборудование	Положение переключателя предусилителя	Место подключения аудио-кабеля RCA
Устройство со входом для подключения проигрывателя	PHONO	Гнездо входа для подключения проигрывателя и клемма заземления подключаемого оборудования
Устройство без входа для подключения проигрывателя	LINE	AUX или гнездо линейного входа подключаемого оборудования

При подключении через входящие в комплект колонки использование переключателя предусилителя не требуется.

ПРИМЕЧАНИЕ: Разъемы RCA не предназначены для прямого подключения к пассивным/неподключенным динамикам в режиме LINE. При подключении к пассивным динамикам звук отсутствует

ПОДКЛЮЧЕНИЕ СТЕРЕОСИСТЕМЫ (продолжение)

2.2. Подключение устройства

RCA выходы данного проигрывателя используются как режим Phono, так и в режиме Line. Выбор режима производится с помощью переключателя Phono/Line.

При использовании в режиме Line выводится аналоговый сигнал и появляется возможность подключения к активным динамикам или корректному входу вашей стерео системы.

Красный штекер соответствует правому каналу. Левый штекер соответствует левому каналу.

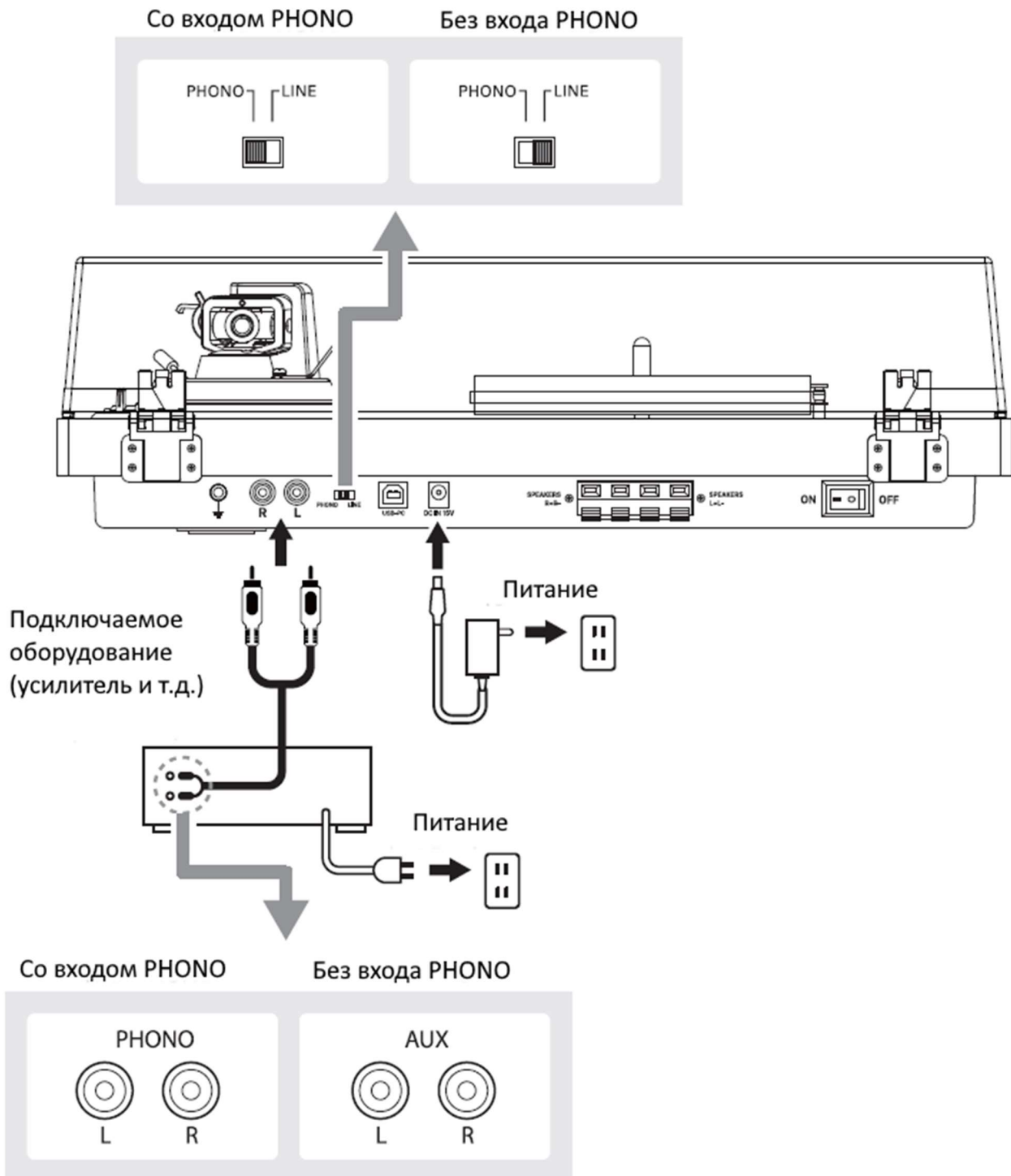

ПОДКЛЮЧЕНИЕ СТЕРЕОСИСТЕМЫ (продолжение)

Примечание:

- Если переключатель Phono/Line установлен в положение Line, но тюльпаны RCA подключены к Phono входу стереосистемы, воспроизводимая запись может звучать с дополнительными шумами и перегрузками, что может привести к повреждению стереосистемы.
- Если переключатель Phono/Line установлен в положение Phono, но тюльпаны RCA подключены к Line входу стереосистемы, громкость будет очень низкой из-за недостатка предусиления.
- RCA выходы не предназначены для подключения к пассивным (без питания) динамикам. В таком случае звук будет очень низкий.
- Терминалы с защелками обеспечивают усиление и должны подключаться к пассивным динамикам.

ПОДКЛЮЧЕНИЕ К ЭЛЕКТРОСЕТИ

1. Вставьте штекер постоянного тока шнура адаптера переменного тока в гнездо для подключения источника постоянного тока на задней панели проигрывателя.
2. Подключите адаптер переменного тока к стандартной розетке электросети.

ПРИМЕЧАНИЕ: не включайте адаптер переменного тока в розетку до завершения сборки проигрывателя. Перед включением питания проигрывателя еще раз проверьте все подключения, чтобы убедиться в их правильности и безопасности. Всегда выключайте проигрыватель перед включением или отключением питания.

ФУНКЦИЯ УПРАВЛЕНИЯ ПИТАНИЕМ

Проигрыватель автоматически выключается после 20 минут отсутствия активности.

Для возобновления работы снова нажмите кнопку переключения режима и удерживайте ее в течение 3 секунд.

ВОСПРОИЗВЕДЕНИЕ

1. Перед воспроизведением

1.1 Снимите защитный колпачок звукоснимателя, потянув его вперед.

ПРИМЕЧАНИЕ: при приложении силы, направленной вниз, игла может выскочить из корпуса. Если игла выскочила или плохо закреплена, на выходе будет только низкая громкость – для правильного прикрепления иглы см. раздел "Замена иглы".



1.2 Установите пластинку на диск, совместив отверстие в пластинке с центральным шпинделем.



При воспроизведении пластинок со скоростью вращения 45 об/мин с большим центральным отверстием установите адаптер 45 об/мин.

2. Эксплуатация проигрывателя

Сначала приглушите уровень громкости усилителя и акустических систем.

2.1. Подключите входящий в комплект адаптер питания к устройству и переведите переключатель питания в положение ВКЛ (ON).

2.2. Снимите защитный колпачок с иглы звукоснимателя.

2.3. Выберите режим проигрывателя с помощью кнопки переключения режима. В режиме проигрывателя индикатор будет светиться красным, синий индикатор указывает на включение режима Bluetooth.

2.4. Поместите пластинку на слипмат. Если используются пластинки со скоростью вращения 45 об/мин, установите адаптер на 45 об/мин на центральный шпиндель перед тем, как положить пластинку на диск.



2.5. Установите переключатель 33/45 об/мин в положение, соответствующее типу пластинки.

2.6. Разблокируйте фиксатор тонарма и переведите рычаг тонарма в верхнее положение.

2.7. Переместите тонарм в положение над нужным участком (дорожкой) на пластинке.

ВОСПРОИЗВЕДЕНИЕ

- 2.8. Осторожно опустите тонарм на пластинку.
- 2.9. При необходимости увеличьте громкость проигрывателя.
- 2.10. По окончании проигрывания пластинки поднимите тонарм, верните его на опору.

ПРИМЕЧАНИЕ:

1. Загрязнения на слипмате могут стать причиной возникновения царапин на пластинке, поэтому периодически снимайте нужно его снимать и очищать от пыли.
2. Для предотвращения появления царапин и деформации пластинки, необходимо снимать ее с проигрывателя после использования.
3. Не следует использовать стабилизатор диска.

ВОСПРОИЗВЕДЕНИЕ ЧЕРЕЗ BLUETOOTH

1. Подключите входящий в комплект адаптер питания к проигрывателю и переведите переключатель питания в положение ВКЛ (ON).
2. С помощью кнопки переключения режима включите режим Bluetooth. В режиме проигрывателя индикатор будет светиться красным, синий индикатор указывает на включение режима Bluetooth.. Вы услышите звук включения проигрывателя.
3. Включите функцию Bluetooth на устройстве хранения данных, найдите и выберите «RP-LPX500SP» для сопряжения устройства хранения данных и проигрывателя.
4. После успешного сопряжения устройства хранения данных с проигрывателем, проигрыватель воспроизведет короткий звук в качестве подтверждения.
5. Воспроизводите и передавайте музыку с устройства хранения данных на проигрыватель.

Примечание: Версия Bluetooth: 5.0

РЕКОМЕНДАЦИИ ПО УХОДУ

Корпус проигрывателя

- Если на корпусе проигрывателя скопилась пыль или другие загрязнения, сначала отсоедините шнур адаптера переменного тока, а затем удалите пыль и грязь мягкой, сухой тканевой салфеткой.
- Не используйте бензин, растворители и т.д.
- При помещении устройства на длительное хранение следует отсоединить шнур адаптера переменного тока от розетки и завернуть устройство в полиэтиленовую пленку; не допускайте попадания влаги в устройство; приводной ремень необходимо снять для предотвращения неравномерного растяжения.

Игла

- Если на игле скапливается грязь и пыль, очистите ее с помощью кисточки.
- Если игла сильно загрязнена, мы рекомендуем использовать средство для очистки звукоснимателя (не входит в комплект поставки). Во время очистки движение кисточки должно быть направлено от задней части к передней части иглы.

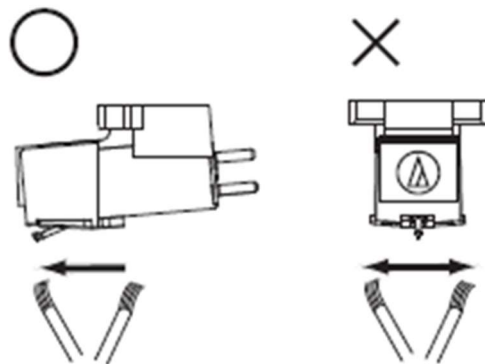

ЗАМЕНА ИГЛЫ

Рекомендуется замена иглы через каждые 400 часов эксплуатации.

Извлечение иглы

- Если игла изношена, то, помимо ухудшения качества звука, это может привести к повреждению пластинки.
- Убедитесь в том, что адаптер переменного тока проигрывателя отключен от розетки.
- При замене иглы следует крепко держать головку и корпус звукоснимателя. Поверните переднюю часть иглы по направлению вперед и вниз.

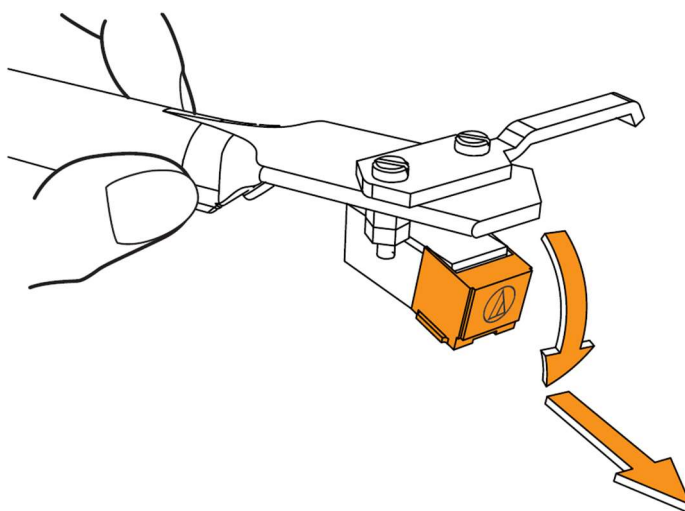

ЗАМЕНА ИГЛЫ (продолжение)

Установка новой иглы

1. Установите новую иглу в головку.

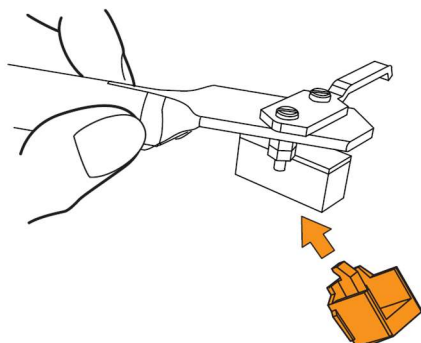

Сначала установить
на корпус

2. Двигайте иглу вверх до щелчка.

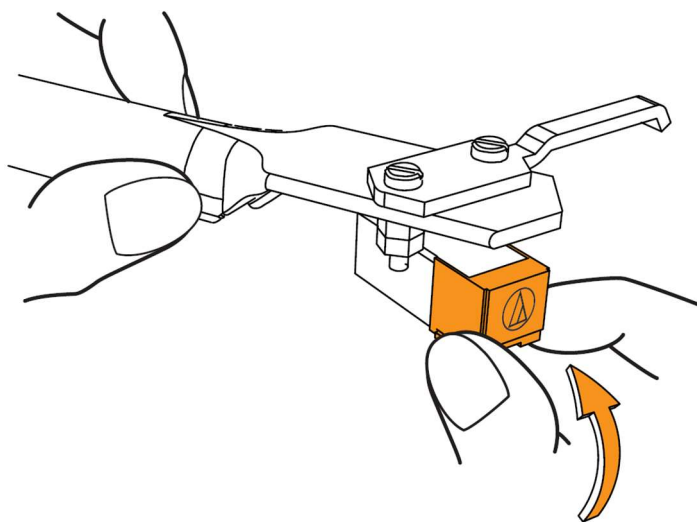

3. Убедитесь в отсутствии зазора между головкой и корпусом.

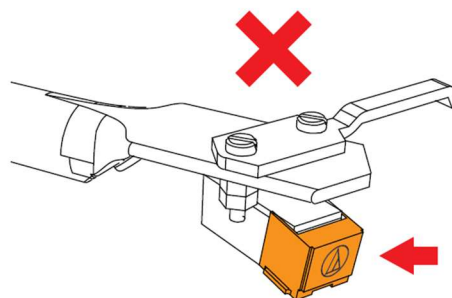
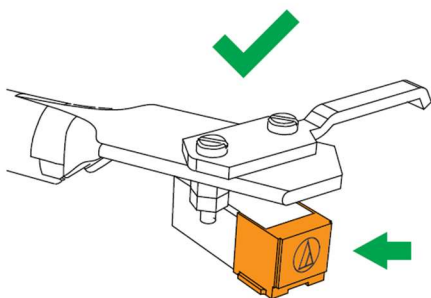

ЗАМЕНА РЕМНЯ

- Ремень - это расходный материал. Он подлежит замене при замедлении скорости воспроизведения или неравномерном вращении. Как правило, рекомендуется ежегодная замена ремня.
- Перед заменой ремня обязательно отсоедините адаптер переменного тока устройства от розетки.

1. Снимите сплигат.

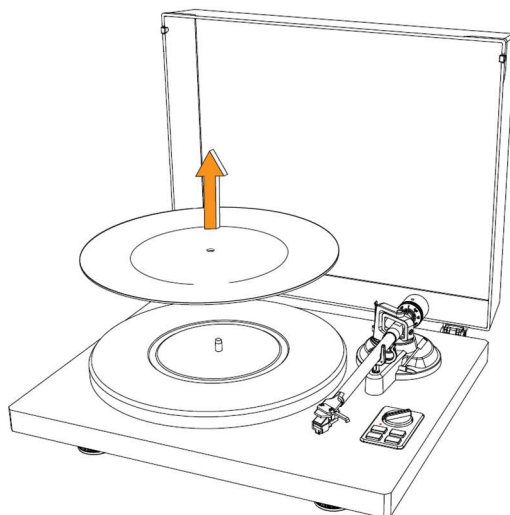

2. Снимите основной диск, а затем снимите ремень, подлежащий замене.

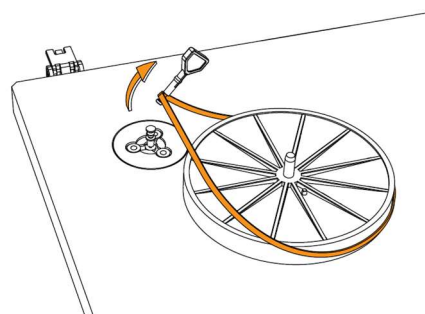
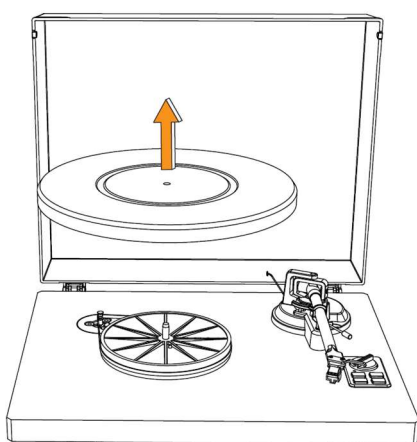

3. Наденьте новый ремень на опорный диск и шкив двигателя.

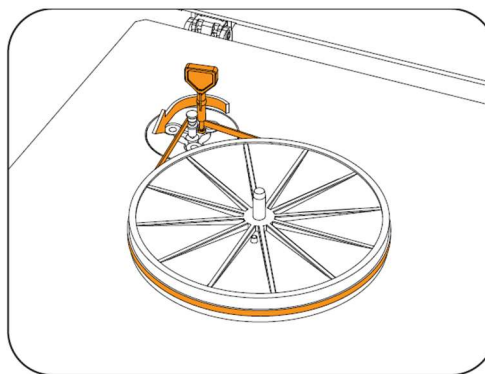
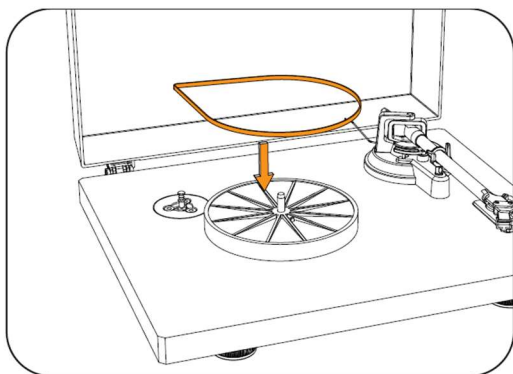

ЗАМЕНА РЕМНЯ (продолжение)

4. Установите основной диск на опорный.

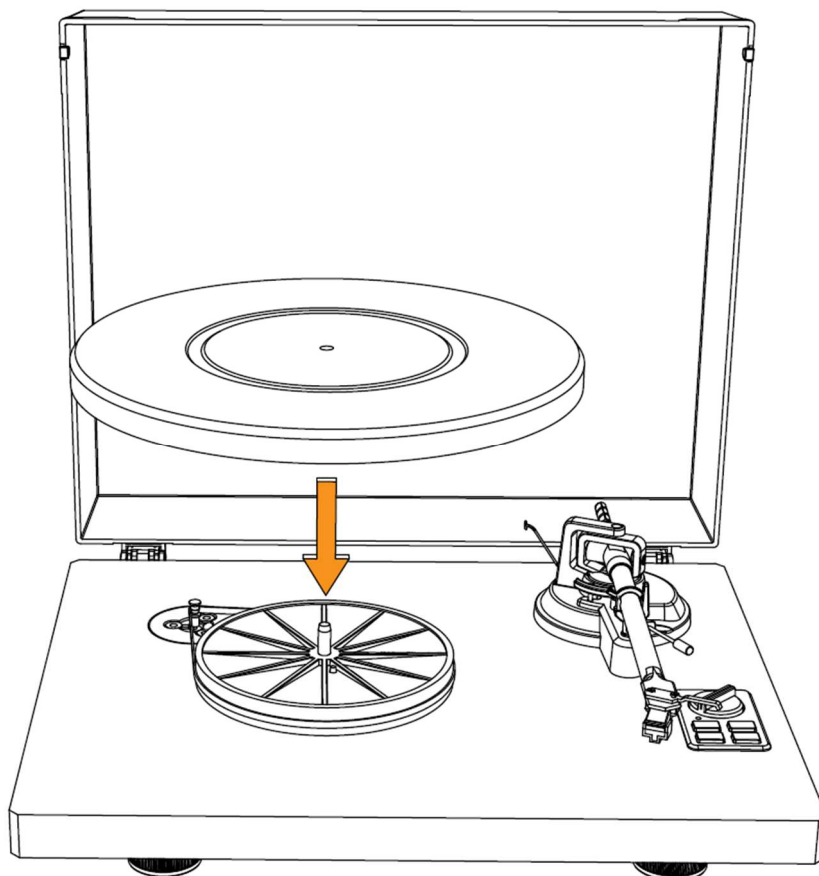

5. Медленно поверните диск вручную десять раз по часовой стрелке, как показано на рисунке ниже.

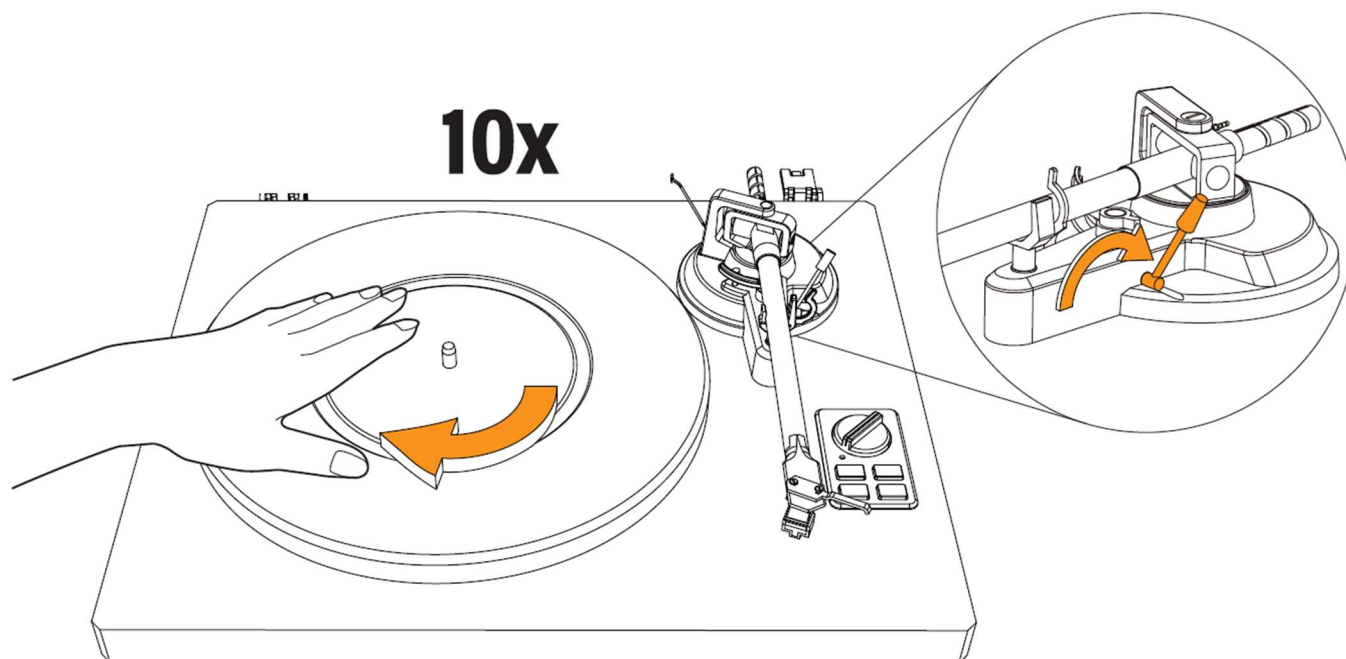

ЗАМЕНА ЗВУКОСНИМАТЕЛЯ

1. Перед заменой наденьте на звукосниматель защитный колпачок, чтобы предотвратить его повреждение во время замены.
2. Осторожно отсоедините подводящие провода от установленного звукоснимателя.
3. Открутите два винта на головке звукоснимателя, а затем снимите установленный звукосниматель.
4. Установите новый звукосниматель в головку и слегка затяните винты. В этот момент полностью затягивать винты не следует.
5. Подключите провода к клеммам нового звукоснимателя. Цвет проводов указан ниже:

Провод	Канал
Белый	Левый канал + (L+)
Черный	Левый канал - (L-)
Красный	Правый канал + (R+)
Черный	Правый канал - (R-)

6. Отрегулируйте положение звукоснимателя, чтобы убедиться в том, что он точно выровнен по головке, так чтобы игла точно попадала в дорожки пластинки.

Для этого поместите входящий в комплект бумажный **транспортёр для выравнивания звукоснимателя** на шпиндель проигрывателя, осторожно поднимите тонарм и поместите кончик иглы на точки, обозначенные 130 мм и 250 мм соответственно. Отрегулируйте положение звукоснимателя на головке, пока он не будет точно параллелен контрольным линиям в обеих точках.

7. После точного выравнивания полностью затяните винты.

ПРИМЕЧАНИЕ: если вы не уверены в том, что сможете выполнить эту процедуру, рекомендуем обратиться к специалисту для ее выполнения.

ТРАНСПОРТИРОВКА ПРОИГРЫВАТЕЛЯ

Упакуйте проигрыватель в его оригинальную упаковку в порядке, обратном порядку распаковки. Если упаковка не сохранилась, действуйте следующим образом:

- После отключения адаптера переменного тока от розетки снимите слипмат и диск проигрывателя и упакуйте их, чтобы защитить от повреждений.
- Установите защитный колпачок на звукосниматель
- Привяжите тонарм к опоре с помощью веревки или чего-то подобного, чтобы его зафиксировать.
- Заверните корпус проигрывателя в бумагу или мягкую ткань, чтобы защитить его от повреждений.

ПОИСК И УСТРАНЕНИЕ НЕИСПРАВНОСТЕЙ

Проблема	Решение
Диск не вращается.	<ul style="list-style-type: none"> • Адаптер переменного тока включен в розетку? - Включить адаптер переменного тока в розетку. • Каково состояние индикатора? - Питание включено, но индикатор не светится. Это означает, что проигрыватель находится в энергосберегающем режиме (ERP). Нажмите и удерживайте кнопку переключения режима (MODE) в течение 3 секунд, чтобы перезагрузить проигрыватель. - Индикатор светится синим. Это означает, что проигрыватель находится в режиме Bluetooth. Переключите в режим проигрывателя с помощью кнопки переключения режима (MODE). - Красный индикатор обозначает режим проигрывателя. • Ремень соскочил с диска? - Правильно наденьте ремень на диск. • Ремень надет на шкив двигателя? - Проверьте, правильно ли надет ремень на шкиве двигателя (медного цвета). • Не поврежден ли ремень? - Замените его на новый.
Диск вращается, но звук отсутствует, или недостаточный уровень громкости	<ul style="list-style-type: none"> • Правильно ли определены настройки функций и вход для подключенного оборудования (усилителя и т.д.)? - Проверьте правильность настроек подключенного оборудования. • Игла не повреждена? - Проверьте состояние иглы; при необходимости замените. • Игла правильно установлена в головке звукоснимателя? - Проверьте положение головки звукоснимателя, при необходимости, отрегулируйте • Правильно ли установлены положения переключателя предусилителя? - Если вы подключаете колонки (кроме колонок, входящих в комплект) с помощью аудиокабеля RCA, проверьте правильность настроек предусилителя, обратив внимание на следующие распространенные проблемы и их причины: - Если нет звука, или он недостаточно громкий, значит, устройство находится в режиме "PHONO" и подключено к входу AUX/LINE усилителя. - Если звук слишком громкий или искаженный, устройство находится в режиме "LINE", а подключаемое оборудование подключено к входу PHONO.
Игла перескакивает с дорожки на дорожку	<ul style="list-style-type: none"> • Пластинка не деформирована? - Проверьте пластинку. • Пластинка не поцарапана? - Проверьте пластинку
Проигрыватель издает посторонний «воющий» звук	<ul style="list-style-type: none"> • Проигрыватель улавливает чрезмерную вибрацию от пола, поверхности стен или расположенных вблизи него акустических систем? - Уменьшите вибрационное воздействие или установите проигрыватель на поверхность, которая не оказывает вибрационного воздействия • Проигрыватель установлен на неустойчивой поверхности? - Проверьте устойчивость поверхности, на которой установлен проигрыватель

ПОИСК И УСТРАНЕНИЕ НЕИСПРАВНОСТЕЙ (продолжение)

Проблема	Решение
Во время проигрывания пластинки слышен шум	<ul style="list-style-type: none">• Скопилась пыль на игле? - Если на игле скопилась пыль, очистите ее кисточкой
Скорость воспроизведения замедлена или ускорена	<ul style="list-style-type: none">• Правильно ли настроена скорость вращения? - Выберите правильную скорость в соответствии с типом проигрываемой пластинки
Скорость воспроизведения замедляется, или вращение неравномерное	<ul style="list-style-type: none">• Ремень растянут? - Замените ремень на новый.
Игла не касается пластинки	<ul style="list-style-type: none">• Винт на опоре тонарма мог ослабнуть во время транспортировки. Аккуратно прокрутите этот винт по часовой стрелке, чтобы сдвинуть иглу ближе к пластинке.
Игла царапает поверхность пластинки	<ul style="list-style-type: none">• Аккуратно прокрутите винт опоры тонарма против часовой стрелки, чтобы сдвинуть иглу чуть дальше от пластинки.

ПРИМЕЧАНИЕ: на заводе винты затягиваются с учетом толщины входящего в комплект слипмата. Если используется слипмат меньшей или большей толщины, аккуратно отрегулируйте винт по мере необходимости, следуя инструкциям, приведенным в двух последних разделах по устранению неисправностей

ТЕХНИЧЕСКИЕ ХАРАКТЕРИСТИКИ

Проигрыватель

Питание	Адаптер питания переменного тока, выход постоянного тока 15 В 2400 мА
Энергопотребление	70 Вт
Скорость проигрывателя	33 1/3, 45 об/мин
Общая детонация	± 0,15%
Отношение сигнал / шум	- 65 дБ
Диапазон прижимной силы	0-6,0 г
Эффективная длина тонарма	8,6" (218,5 мм)
Версия Bluetooth	5.0
Размеры (ДхШхВ)	415 x 560 x 240 мм (с закрытой крышкой), 415 x 415 x 415 мм (с открытой крышкой)
Вес	20,9 фунтов (9,5 кг)

Звукосниматель

Модель	Audio-Technica AT3600L
Частотная характеристика	20 Гц-20 кГц
Баланс каналов	<2,5 дБ
Разделение стереоканалов	>18 дБ
Выходное напряжение	2,5 мВ
Рекомендуемое нагружающее сопротивление	47 кОм
Подключение усилителя	ММ (подвижный магнит) - вход
Рекомендуемая прижимная сила	3,5±0,5 г
Вес	5,1 г

ТЕХНИЧЕСКИЕ ХАРАКТЕРИСТИКИ (продолжение)

Акустическая система

Выходная мощность	30 Вт*2
Акустические системы	Низкочастотный динамик: 4" Высокочастотный динамик: 2"
Полное сопротивление	4 Ом
Частотная характеристика	50 Гц - 20 КГц
Размеры	160 x 158 x 249 мм
Вес	3,8 кг

Адаптер питания

Входное напряжение	100-240В
Частота	50/60Гц
Выходное напряжение	DC15V
Выходной ток	2,4А
Эффективность	87.58%
Эффективность при низкой нагрузке	(10%) 84%

Примечание: Изменения в конструкции и технических характеристиках могут вноситься без дополнительного уведомления.



Упаковка данного изделия изготовлена из экологически безопасного материала и может быть утилизирована на ближайшем предприятии по переработке отходов.

ДОПОЛНИТЕЛЬНАЯ ИНФОРМАЦИЯ

Дизайн и спецификация могут быть изменены производителем без предварительного информирования.

Для уменьшения электропотребления некоторые модели используют стандарт ERP. Если они не эксплуатируются 10-20 минут, они автоматически выключаются. Для повторного включения – выключите и включите устройство.

Reproductor® и логотип Reproducior, являются товарными знаками, зарегистрированными в России и других странах. Данный товарный знак и логотип запрещено использовать без явного разрешения со стороны правообладателя. Торговая марка в виде слова Bluetooth и логотипы являются собственностью компании Bluetooth SIG, Inc. Прочие товарные знаки и торговые марки являются собственностью соответствующих владельцев.



Товар сертифицирован для использования на территории Таможенного Союза без каких-либо ограничений. Соответствует требованиям ТР ТС 037/2016 «Об ограничении применения опасных веществ в изделиях электротехники и радиоэлектроники», ТР ТС 004.2011 «О безопасности низковольтного оборудования» и ТР ТС 020/2011 «Электромагнитная совместимость технических средств». Импортер и организация, уполномоченная на принятие претензий: ООО "Бизнес-фабрика", 123458 г. Москва, ул. Маршала Прошлякова, д. 30, офис 503, +7 495 787 5900. Производитель: Элайв

Аудио. Изготовитель: «Тимсен девелопмент лимитед». Адрес изготовителя: 5Ф, 447, Тианхэ Бэй Роуд, Гуанчжоу, Китай.

ИНФОРМАЦИЯ О ДАТЕ ИЗГОТОВЛЕНИЯ

Год и месяц изготовления продукции указаны в серийном номере продукта. Ниже описаны способы уточнения этой даты. По серийному номеру продукта (серийный номер указан на устройстве и/или упаковке).

Формат серийного номера: XXXXXXXMYYXX

Где символ **M** равен месяцу производства, а символ **Y** равен году производства. Месяц производства указывается одной из букв латинского алфавита.

Соответствие буквенных обозначений месяца производства:

A	B	C	D	E	F
Январь	Февраль	Март	Апрель	Май	Июнь
G	H	I	J	K	L
Июль	Август	Сентябрь	Октябрь	Ноябрь	Декабрь

Год производства указывается одной цифрой, которая соответствует последней цифре года производства (цифра 4 равна 2024 году производства).

Пример расшифровки по серийному номеру:

RPLP001**D**4**BK**

Где буква **D** это месяц (апрель), а цифра **4** – последняя цифра года производства (2024 год).

УСЛОВИЯ ГАРАНТИЙНОГО ОБСЛУЖИВАНИЯ

Сроки предоставления гарантии

1. Устройство - 12 месяцев со дня первичного приобретения продукта.
2. Адаптер питания, аккумуляторная батарея, встроенные динамики, соединительные провода, чехлы и прочие аксессуары, включенные в комплект поставки Устройства - 3 месяца со дня первичного приобретения продукта. Срок проведения гарантийного ремонта может составлять до 45 дней с даты передачи Устройства в сервисный центр. **ВНИМАНИЕ:** Игла является расходным материалом и гарантии не подлежит.

Сроки службы

1. Устройство - 24 месяца.
2. Адаптер питания, аккумуляторная батарея, встроенные динамики, соединительные провода, чехлы и прочие аксессуары, включенные в комплект поставки Устройства - 6 месяцев.

Условия гарантии

Настоящая гарантия действительна только при предъявлении полностью правильно и разборчиво заполненного гарантийного талона (с указанием полного серийного номера Устройства при его наличии, даты продажи Устройства, наличия печати торгующей организации, подписи покупателя об ознакомлении с условиями настоящей гарантии). Компания-производитель не гарантирует программную и аппаратную совместимость Устройства с программным обеспечением и оборудованием, не входящим в комплект поставки Устройства, кроме случаев, когда это прямо указано в Руководстве пользователя.

Право на гарантийное обслуживание утрачивается в следующих случаях:

1. При его наличии, на Устройстве и/или упаковке отсутствует, нарушен или не читается оригинальный серийный номер.
2. Неисправность Устройства вызвана нарушением правил его эксплуатации, установки, транспортировки и хранения, изложенных в Руководстве пользователя.
3. Неисправность Устройства вызвана прямым или косвенным действием механических сил (задиры, сколы, трещины, деформация материалов и деталей, слом кнопок, деформация плат, разрыв, поломка или растяжении деталей и т.д.), химического, термического или физического воздействия, излучения, агрессивных или нейтральных жидкостей, газов или иных токсичных или биологических сред, насекомых, а также любых иных факторов искусственного или естественного происхождения, кроме тех случаев, когда такое воздействие прямо допускается Руководством пользователя.
4. Неисправность Устройства вызвана естественным износом, в том числе, но, не ограничиваясь износом аксессуаров, разъемов Устройства, аккумуляторных батарей и т.д.
5. Неисправность Устройства вызвана небезопасным отключением Устройства от сети, неправильным обновлением прошивки.
6. Неисправность Устройства вызвана несоответствием параметров питающих сетей.
7. Отсутствуют или нарушены пломбы и наклейки, установленные на Устройстве компанией производителем или авторизованным производителем сервисным центром.
8. Ремонт, техническое обслуживание или модернизация Устройства проводились лицами, не уполномоченными компанией производителем.

9. Неисправность устройства вызвана вследствие обстоятельств непреодолимой силы (пожар, молния, наводнение и т.д.).
10. Дефекты Устройства вызваны совместным использованием Устройства с оборудованием или программным обеспечением, не входящим в комплект поставки Устройства, если иное не оговорено в Руководстве пользователя.
11. Дефекты Устройства вызваны эксплуатацией неисправного Устройства, либо в составе комплекта неисправного оборудования.
12. Присутствуют признаки вскрытия (или попытки вскрытия) Устройства и/или нарушена заводская пломба (при ее наличии).

ПОРЯДОК ПРЕДОСТАВЛЕНИЯ ГАРАНТИИ

Недостатки товара, обнаруженные в период срока службы, устраняются уполномоченными ремонтными организациями (авторизованными сервисными центрами). В течение гарантийного срока устранение недостатков производится бесплатно при предъявлении оригинала заполненного гарантийного талона, в том числе заявленной неисправности, и документов, подтверждающих факт и дату заключения договора розничной купли-продажи (товарный, кассовый чек и т.д.). В случае отсутствия указанных документов гарантийный срок исчисляется со дня производства товара. Доставка неисправного Устройства в магазин или авторизованный сервисный центр производится покупателем за свой счет.

Ремонт неисправного Устройства, не подлежащего гарантийному обслуживанию, осуществляется авторизованными сервисными центрами по расценкам и в сроки, оговариваемые дополнительным соглашением в момент оформления заказа на ремонт. На усмотрение компании производителя в ремонте могут использоваться новые или восстановленные детали. Все детали, извлеченные из отремонтированного Устройства, переходят в собственность компании производителя. Гарантийный срок продлевается на время нахождения Устройства в ремонте.

ОГРАНИЧЕНИЕ ГАРАНТИИ

Гарантийное обслуживание не предусматривает чистку деталей и механизмов, обновление прошивки, а также периодическое обслуживание, ремонт или замену частей изделия в связи с их нормальным износом, в том числе в случае износа деталей с ограниченным сроком использования или повышенным уровнем нагрузок в процессе эксплуатации (иглы, стилусы, разъемы, USB порты, соединительные провода и т.д.).

Ни при каких обстоятельствах компания производитель не несет ответственности за какой-либо особый, случайный, прямой или косвенный вред, ущерб или убытки, понесенные владельцем Устройства и (или) третьими лицами при использовании, хранении или транспортировке Устройства, включая, но не ограничиваясь только перечисленным, упущенную выгоду, утрату или невозможность использования информации или данных, расходы по восстановлению информации и данных, убытки, вызванные перерывами в коммерческой, производственной или иной деятельности, возникающие в связи с использованием или невозможностью использования Устройства; вред, нанесенный другим устройством, подключаемым или работающим в одной электросети с Устройством.

АВТОРИЗОВАННЫЕ СЕРВИСНЫЕ ЦЕНТРЫ

Город	Название АСЦ	Адрес	Телефон
Абакан (Республика Хакасия)	Notebook сервис+	ул. Ярыгина, д. 32 - только приёмка	8-913-540-66-60
Ангарск	Экратех	257-й квартал, д. 10, 12-й вход	8 (3955) 614-614
Армавир	Next сервис	ул. Комсомольская, д. 105	8 (918) 663-92-59
Архангельск	Мастер	пр. Московский, д. 46	8-965-733-36-02
Барнаул	Билайн	ул. Чайковского, д. 25 - только приёмка	8-960-964-21-39
Белгород	ACCQ OLDLAB	пр-кт Славы, д. 76/9	8 (4722) 36-44-73
Бийск	Мобилэнд сервис	ул. Мухачева, д. 200, ТЦ Воскресенье	8-961-982-91-11
Биробиджан	GSM-Сервис	ул. Шолом-Алейхема, д. 12	8 (42622) 23-870;
Благовещенск	Аксиома	ул. Зейская, д. 126	8 (4162) 213-321
Боровиха	Мобилэнд сервис	ул. Вокзальная, д. 17 - только приёмка	89635058395
Братск	Ремком	ул. Южная, д. 18А, каб. 112	8 (3953) 455-528
Брянск	СервисТел	ул. Дуки, д. 75, помещение IV	8 (4832) 40-50-50;
Быстрый Исток	Мобилэнд сервис	ул. Ленина, д. 43Б - только приёмка	8-960-964-41-71
Великие Луки	РемТел	ул. Некрасова, д. 8А	8 (960) 222-00-04;
Великий Новгород	Новинтех	ул. Б. Санкт-Петербургская, д. 39, офис 104, офис-центр "Волна"	8 (8162) 686-406
Великий Устюг	КА сервис	ул. Красноармейская, д. 40, офис 1, 1 этаж	8 (951) 736-18-03
Вельск (Архангельская обл.)	Мастер	ул. Карлеченко, д. 11, оф. 2	8-900-913-99-91
Владивосток	НОТЭК	пр-кт 100 лет Владивостоку, д. 28А	8 (4232) 36-07-53
Владивосток	Электрон	ул. Адмирала Юмашева, д. 2В	8 (964) 440-39-99
Владивосток	RsoTech	ул. Фрунзе, д. 12	8 (800) 222-28-92
Волгоград	Н@родный Компьютер	ул. Богунская, д. 8	8 (8442) 73-66-81
Волгодонск (Ростовская обл.)	Надежный	б-р Великой Победы, д. 24	8-928-113-21-28
Волжский (Волгоградская обл.)	ComTEL	б-р Профсоюзов, д. 15	8 (905) 333-69-69
Вологда	papo service	ул. Батюшкова, д. 18	8 (8172) 70-48-10
Воронеж	Компьютерная клиника №365	Кольцовская д. 39	8 (473) 264-72-72
Воскресенск	Элекс	ул. Менделеева, д. 7	8 (800) 100-45-54
Вязники	Элекс	ул. Ленина, д. 45	8 (800) 100-45-54
Гусь-Хрустальный	Элекс	ул. Калинина, д. 28 Б	8 (800) 100-45-54
Данков	Элекс	ул. Ленина, д. 9	8 (800) 100-45-54
Дзержинск	СМТел	ул. Октябрьская, д. 15	8-908-161-63-11
Дмитровград	OM service	ул. Гагарина, д. 9а, ТК "Рубин", 2-й этаж, офис 1, 3	8-904-189-80-60;
Донской	Элекс	ул. Заводская, д. 19, ТЦ "Талисман"	8 (800) 100-45-54
Екатеринбург	FIXit	ул. Краснофлотцев, д. 1, кор. Д	8-952-73-29-400
Ефремов	Элекс	ул. Ленина, д. 40, ТЦ "Талисман"	8 (800) 100-45-54
Зарайск	Элекс	ул. Ленинская, д. 47	8 (800) 100-45-54
Иваново	Спектр-Сервис	пр-кт Ленина, д. 108, ТЦ "Купеческий", офис 3-11	8 (4932) 501-329
Йошкар-Ола	Проноту	ул. Советская, д. 141	8 (8362) 35-55-54
Иркутск	Экратех	ул. 5-й армии, д. 31	8 (3952) 685-800
Казань	Сервисный центр	ул. Маршала Чуйкова, д. 5	8 (843) 526-69-51
Казань	Элнет	ул. Васильченко, д. 1, корп. 153, оф. 242	8 (843) 207-12-13
Калининград	Евросвязь сервис	ул. Георгия Димитрова, д. 51	8 (4012) 93-45-44
Касимов	Элекс	ул. Советская, д. 68А	8 (800) 100-45-54
Кемерово	СМАРТ	ул. Дарвина, д. 6	8 (3842) 76-01-00;
Кемерово	Компьютерные системы	ул. Красная, д. 21	8-961-726-36-56
Кимовск	Элекс	ул. Бессолова, д. 16	8 (800) 100-45-54
Кинешма (Ивановская обл.)	Мир Техники	ул. Фрунзе, д. 1	8 (49331) 56-985;8
Киров	Технополис	ул. Воровского, д. 135В	8 (8332) 25-59-59
Ковров	Элекс	ул. Строителей, д. 25, ТЦ "Русь"	8 (800) 100-45-54
Кольчугино	Элекс	ул. 3-го Интернационала, д. 42	8 (800) 100-45-54
Косиха	Мобилэнд сервис	ул. Титова, д. 15 - только приёмка	8-960-964-46-58
Кострома	Компьютерная клиника	ул. Свердлова, д. 66	8 (4942) 42-24-42
Краснодар	Сервис-Юг	ул. Северная, д. 604	8 (918) 357-09-79
Красноярск	Альдо	ул. Профсоюзов, д. 14	8 (391) 211-70-36
Кулебаки	Элекс	ул. Бутова, д. 2а	8 (800) 100-45-54
Курган	СМС-Сервис	б/а мкрн, д. 11, офис 10	8 (3522) 47-27-25
Курск	Первая Сервисная Компания	ул. Садовая, д. 5	8 (4712) 51-45-75
Липецк	Техносервис	ул. Космонавтов, д. 6, пом. 1	8 (4742) 34-01-01;
Луховицы	Элекс	ул. Пушкина, д. 202а	8 (800) 100-45-54
Магадан	ON-лайн	ул. Новая, д. 31/10, ТРЦ "Нагаевский", 1-й этаж	8-914-855-37-83
Магнитогорск	Реал	пр-кт Ленина, д. 51	8 (951) 444-85-63
Махачкала	Фирма АС - Сервисный центр	пр-т И. Шамиля, д. 35Б	8 (8722) 68-10-26;
Междуреченск	Гранд	бульвар Медиков, д. 10	8 (38475) 50-777
Мирный (Архангельская обл.)	Мастер	ул. Неделина, д. 31	8-900-914-33-43
Михайлов	Элекс	Карла Маркса, д. 46	8 (800) 100-45-54
Москва	ExpresTex	ул. Краснобогатyrская, д. 2, стр. 73, этаж 2, офис 8	8-495-640-18-17
Москва	ExpresTex	ул. 1-я Новокузьминская, д. 19, 2-й этаж	8-495-640-18-17
Москва	ExpresTex	ул. Миклухо Маклая, д. 53, к. 1	8-495-640-18-17
Москва	Мобилон	2-я Дубровская улица, д. 4 (вход со двора)	8 (495) 230-10-03;
Москва	ServiceNB	ул. Нарвская, д. 15А, строение 5, помещение VII этаж 3 ком 1-5 7-11 9А	8 (800) 200-67-19
Нальчик	Компас-А	ул. Тарчокова, д. 19, блок "И", пом. 15494-"Б"	8 (8662) 76-04-47
Невель	РемТел	ул. Машук Маметовой, д.7а, Т.Ц. пав. 34	8 (960) 222-00-62
Нижний Новгород	СМТел	ул. Арзамасская, д. 3	8 (831) 220-32-77;
Нижний Тагил	Сота	ул. Пархоменко, д. 1	8 (3435) 42-02-12
Новоалтайск	Мобилэнд сервис	ул. Парковая, д. 11 - только приёмка	8-960-964-14-11
Новодвинск	Мастер	ул. Космонавтов, д. 6, пом. 1	8-958-584-33-93
Новокузнецк	Гранд	ул. Запорожская, д. 69	8 (909) 511-54-54
Новокуйбышевск	Сервис Телеком	ул. Свердлова, д. 2а, ТЦ "Космос", 2 этаж	8-927-907-31-91
Новомичуринск	Элекс	пр-кт Энергетиков, д. 12/8	8 (800) 100-45-54
Новомосковский	Инфосервис	ул. Комсомольская, д. 28а	8 (48762) 3-46-70
Новосибирск	Мобайл-сервис	ул. Ватутина, д. 27	8 (383) 209-28-43
Новотроицк	Компания Восемь	ул. Советская, д. 40	8 (3537) 684-000
Озеры	Элекс	ул. Ленина, 47В	8 (800) 100-45-54
Омск	Ритм	ул. Конева, д. 12	8 (3812) 66-30-40
Орёл	АРС	ул. Революции, д. 5	8 (4862) 55-08-34;
Оренбург	Топ-Сервис	ул. Салмышская, д. 45, пом. 2	8 (3532) 50-70-30
Орск	Компания Восемь	ул. Спортивная, д. 5	8 (3537) 206-106
Осинники	Лидер	ул. Победы, д. 23	8-951-164-06-06
Пенза	Арсенал - Сервис	ул. Кураева, д. 1А	8 (8412) 52-19-21
Пенза	МК-Сервис	ул. Суворова, д. 145а	8 (8412) 46-11-00
Пермь	Контакт	ул. Екатеринбургская, д. 96	8 (342) 258-30-40
Петрозаводск	АРТ-Мастер	ул. Гоголя, д. 22	8 (8142) 59-33-50
Петропавловск-Камчатский	Техника	ул. Автомобилистов, д. 1	8 (963) 833-66-33
Прокопьевск	Гранд	ул. Вокзальная, д. 50	8 (950) 570-97-11
Псков	Всё для ПК	ул. Пароменская, д. 21/33	8 (8112) 56-22-44;
Пятигорск	Полисервис	1-я Набережная, д. 32, корп. 4	8 (8793) 33-17-29
Расказово	Элекс	ул. Куйбышева, д. 8	8 (800) 100-45-54
Ростов-на-Дону	Алиса	пр-т Шолохова, д. 7	8 (863) 299-00-50
Ростов-на-Дону	Максим-Сервис	ул. Евдокимова, д. 37Г	8 (863) 2-504-777
Рыбинск	Самсон	ул. Ломоносова, д. 3	8 (4855) 295-404
Рыбное	Элекс	ул. Почтовая, д. 1	8 (800) 100-45-54
Ряжск	Элекс	ул. Максима Горького, д. 13	8 (800) 100-45-54
Рязань	Элекс	ул. Ленина, д. 2/68	8 (800) 100-45-54
Самара	Пионер Сервис	ул. Съездовская, д. 10А	8 (846) 991-89-02;
Самара	Пионер Сервис	ул. Дыбенко, д. 27А (ЖК "Дом у космопорта")	8 (846) 221-63-33;
Самара	Мастерская №1	ул. Стара-Загоры, д. 142	8 (846) 313-2-977
Санкт-Петербург	Хороший сервис	ул. Ефимова, д. 1/4	8-911-025-85-86;
Сараи	Элекс	ул. Ленина, д. 161	8 (800) 100-45-54
Сасово	Элекс	пр-т Свободы, д. 21, ТЦ Гермес	8 (800) 100-45-54
Севастополь	OS Component	ул. Ворогина, д. 10/1-1	8 (978) 832-30-02

Северодвинск	Ксервис	ул. Ломоносова, д. 73	8 (8184) 50-15-77
Симферополь	OS Component	ул. Карла Маркса, д. 13/16	8 (3652) 54-62-23
Скопин	Элекс	ул. Высоковольная, д. 1Б	8 (800) 100-45-54
Славянск-на-Кубани	Surgete	хутор Трудобеликовский, ул. Ленина, д. 99а	8-86165-49-2-20
Смоленск	Виктория Сервис	ул. Тенишевой, д. 19	8 (4812) 40-36-00;
Спас-Клепики	Элекс	ул. Московская, д. 10	8 (800) 100-45-54
Ставрополь	ЭкспертСервис	ул. Доваторцев, д. 19	8 (865) 274-19-44
Ставрополь	МК-Сервис	переулок Макарова, д. 2	8 (8652) 58-89-45
Старый Оскол	Бел-Сервис	микр-н Конева, д. 17	8 (4725) 426-052
Стерлитамак	Сервис-Технос	ул. Худайбердина, д. 158	8 (3473) 20-12-13
Сургут	NoutZIP	ул. Быстринская, д. 6	8 (3462) 550-645
Сызрань	Goldrhone	ул. Московская, д. 6	8-927-614-00-16
Сыктывкар	Максимум	ул. Первомайская, д. 78, оф. 43	8-912-863-53-53
Тальменка	Билайн	ул. Вокзальная, д. 19Б - только приёмка	8-960-964-48-24
Тамбов	Юнит-Сервис	ул. Пушкарская, д. 58/1	8 (4752) 72-70-70;
Тверь	Мобайл	пр-кт Калинина, д. 8	8 (4822) 45-26-80
Тихорецк	Контакт	п. Парковый, ул. Промышленная, д. 1Е	8-928-666-86-68
Тюгучин	Сервисная лаборатория ServLab	ул. Элеваторная, д. 7	8-953-875-46-52
Тольятти	АБВИР	ул. Дзержинского, д. 76	8 (8482) 74-14-71;
Томск	Компьютерные системы	Комсомольский пр-т, д. 46	8-961-861-55-33;
Толчиха	Мобилэнд сервис	ул. Ленина, д. 3А - только приёмка	8-960-964-15-18
Тула	Jet-Сервис	пр-кт Ленина, д. 97	8 (4872) 33-54-88;
Тюмень	Компьютерная клиника № 722	ул. Михаила Сперанского, д. 17 (вход со двора возле подъезда №3).	8 (3452) 49-50-06;
Ульяновск	СМТЕЛ	ул. Гончарова, д. 28/13	8 (8422) 249-479;
Уфа	АРТМобилком	ул. Менделеева, д. 23, корпус 2	8 (347) 291-28-34;
Ухолово	Элекс	ул. Революции, д. 61	8 (800) 100-45-54
Ухта	Спутник	ул. 40 лет Коми, д. 7	8 (8216) 74-13-13;
Хабаровск	Электроник	Карла Маркса д. 59, литер Д, 2-й этаж	8 (4212) 50-00-66
Чапаяевск	ProРемонт	ул. Железнодорожная, д. 33а, ТРЦ "Панорама"	8-987-958-18-41
Чебоксары	DIXON	ул. Калинина, д. 91, к1	8 (8352) 36-42-02
Челябинск	АйСервис	пр-кт Ленина, д. 61, помещение №8, вход с ул. Васенко в цоколь	8-922-750-45-31
Черкесск	Компьютерная клиника №091	ул. Советская, д. 72	8 (8782) 268-063;
Чита	Интеллект-Сервис	ул. Кастринская, д. 6, пом. 42	8-914-485-79-99
Шацк	Элекс	ул. Комсомольская, д. 6	8 (800) 100-45-54
Шилово	Элекс	ул. Первомайская, д. 46	8 (800) 100-45-54
Ярославль	Fast Load	ул. Калинина, д. 11	8 (4852) 934-060;

Уважаемый покупатель! Доводим до вашего сведения, что количество, месторасположение и контактные телефоны работающих сервисных центров может периодически меняться. Указанный выше список носит информативный характер. Актуальный перечень авторизованных сервисных центров, предоставляющих гарантийное обслуживание, можно уточнить на сайте www.reproducer.com



Информация об устройстве

Модель _____

Серийный номер _____

Дата продажи _____

Информация о продавце

Название торговой организации _____

Телефон торговой организации _____

Адрес, e-mail _____

Подпись продавца _____

М.П.

Подпись покупателя _____

*Изделие получил в исправном состоянии и в полной комплектации.
С условиями гарантии ознакомлен и согласен.*

ВНИМАНИЕ! Гарантийный талон недействителен без печати продавца.

Возникли вопросы, технические проблемы?

Обращайтесь на горячую линию поддержки с 10:00-18:00 (МСК), по рабочим дням

Бесплатный звонок по России: 8-800-700-58-29

Для звонков из Москвы: +7 (495) 787-59-00

Круглосуточная поддержка осуществляется на сайте www.reproductor.com