



FR-8x

Руководство пользователя

Roland

 **Руководство пользователя** (данный документ)

В данном документе приведены все сведения, необходимые для работы с FR-8x. Обязательно прочитайте его.

 **Документы PDF** (загружаются с Интернет)

• Tone & Drum Kit List

Список тембров, содержащихся в FR-8x.

 **Загрузка файлов PDF**

1. Введите следующий веб-адрес
<http://www.roland.com/manuals/>
2. Выберите "FR-8x".



Для стран Европы
Данное изделие соответствует требованиям директивы EMC от 2004/108/ЕС.

Roland



Руководство пользователя

Благодарим за сделанный выбор и поздравляем с приобретением Roland FR-8x V-Accordion.

Чтобы освоить все возможности инструмента, рекомендуется полностью внимательно прочесть данное руководство пользователя.

Сведения о руководстве пользователя

Прежде всего необходимо прочитать раздел "б. Подготовительные операции" (стр. 18) данного руководства, где описана процедура включения питания инструмента. В данном руководстве содержится подробное описание всех возможностей и функций FR-8x.

Условные обозначения

В квадратные скобки [] заключены названия кнопок или регуляторов, например, кнопка [MENU].

Страницы, на которые производятся ссылки, обозначаются (стр. **).

Также используются следующие обозначения.

ЗАМЕЧАНИЕ

Важные замечания, с которыми необходимо ознакомиться.

НАПОМИНАНИЕ

Замечания об установках или функциях; читать при необходимости.

СОВЕТ

Советы относительно работы с инструментом; читать при необходимости.



* В данном руководстве приведены примеры экранов дисплея. Однако, следует учитывать, что в конкретный инструмент может быть установлена другая версия операционной системы (например, включающая в себя дополнительные звуки). В связи с этим информация на дисплее может не всегда совпадать с той, которая представлена в данном руководстве.

Прежде чем приступить к использованию инструмента, внимательно прочтите разделы "Техника безопасности" и "Важные замечания". В них содержится важная информация относительно правильного использования устройства. Сохраните данное руководство и держите его под рукой, чтобы при необходимости можно было обратиться к нему.



1. Техника безопасности

ИНСТРУКЦИИ ПО ПРЕДОТВРАЩЕНИЮ ПОЖАРА, ПОРАЖЕНИЯ ЭЛЕКТРОТОКОМ ИЛИ ПРИЧИНЕНИЯ ТРАВМЫ ПОЛЬЗОВАТЕЛЮ

О значках ⚠ WARNING и ⚠ CAUTION

 WARNING	Предупреждает пользователя о возможной серьезной угрозе жизни и здоровью в случае пренебрежения этим правилом.
 CAUTION	Предупреждает пользователя о том, что неправильное использование устройства может повлечь за собой травму или материальный ущерб. * Материальный ущерб включает в себя повреждение и другие нежелательные воздействия, а также причинение вреда домашним животным.

О символах

	Символ ⚠ сообщает пользователю о важных предупреждениях или инструкциях. Точное значение символа определяется значком, который содержится внутри. В данном конкретном случае - это предупреждение или сигнал об опасности.
	Символ 🔞 предупреждает пользователя о запрещенных операциях. Что именно запрещает делать данный значок зависит от изображения в перечеркнутом круге. В данном конкретном случае он говорит, что прибор нельзя разбирать.
	Символ ⚡ сообщает пользователю о необходимых действиях. Точное значение определяется значком, который содержится внутри. В приведенном случае он означает, что сетевой шнур необходимо отключить от сети.

ВСЕГДА СОБЛЮДАЙТЕ СЛЕДУЮЩИЕ УКАЗАНИЯ

ПРЕДУПРЕЖДЕНИЕ

Отключение питания прибора

Хотя дисплей и индикаторы при выключении питания гаснут, это не означает, что инструмент обесточен. Для полного отключения инструмента необходимо сначала выключить его кнопкой POWER, а затем отсоединить от сетевой розетки. Поэтому не рекомендуется подключать инструмент к труднодоступным розеткам.



Не разбирайте прибор

Не открывайте и не разбирайте инструмент или его сетевой адаптер.



Не ремонтируйте прибор самостоятельно

Не пытайтесь самостоятельно ремонтировать инструмент или заменять какие-либо его части (за исключением случаев, когда в данном руководстве содержатся непосредственные указания на этот счет). Предоставьте ремонт фирме, у которой приобретен инструмент, ближайшему сервисному центру Roland, либо авторизованному дистрибьютору фирмы Roland.



Не храните и не используйте прибор в следующих условиях

- Высоких температур (на прямом солнечном свете, около отопительных батарей; на нагревательных электроприборах);
- Высокой влажности (например, в ванной или на мокром полу);
- Задымленности;
- Испарений;
- Сырости;
- Под дождем;
- Запыленности;
- Интенсивной вибрации.



ПРЕДУПРЕЖДЕНИЕ

Пользуйтесь только прилагаемым сетевым адаптером

Используйте только прилагаемый сетевой адаптер. Подключайте сетевой шнур только к сети, напряжение в которой совпадает с обозначенным на корпусе адаптера. В противном случае можно повредить аппаратуру или получить удар электротоком.



Не используйте неустойчивую поверхность

Убедитесь, что инструмент расположен устойчиво. Во избежание колебания не помещайте его на неустойчивую, шаткую или наклонную поверхности.



Пользуйтесь только прилагаемым сетевым шнуром

Пользуйтесь только прилагаемым сетевым кабелем. Также не используйте этот кабель с другим оборудованием.



Оберегайте сетевой шнур от повреждений

Не перекручивайте сетевой шнур и не тяните его, не кладите на него тяжелые предметы. Это может повредить шнур и привести к короткому замыканию, которое вызовет пожар или удар электрическим током!



Не работайте долго на высокой громкости

Данный инструмент, как используемый автономно, так и подключенный к усилителю, наушникам или динамикам, может производить звук высокого уровня громкости, способный привести к длительной потере слуха. Если слух притупился или появился звон в ушах, немедленно прекратите использование инструмента и обратитесь к врачу.



Присматривайте за детьми

Если в доме есть дети, необходим постоянный контроль взрослого за соблюдением ими всех правил техники безопасности.



ПРЕДУПРЕЖДЕНИЕ

Избегайте попадания внутрь посторонних предметов

Не допускайте попадания внутрь прибора посторонних предметов (например, огнеопасных материалов, монет, булавок); а также жидкости (воды, напитков и так далее). Это может привести к повреждению устройства.



Не допускайте ударов или падения инструмента

Предохраняйте инструмент от ударов. Не роняйте его!



Немедленно выключайте питание при обнаружении неполадок или сбоев в работе инструмента

Следует немедленно прекратить использование инструмента, выключить, отсоединить его от сети и обратиться в ближайший сервисный центр Roland или к авторизованному дистрибьютору Roland в следующих случаях:

- Поврежден сетевой адаптер или сетевой шнур;
- Появился дым или посторонний запах;
- Внутри инструмента попали посторонние предметы или жидкость;
- Инструмент подвергся воздействию высокой влажности или попал под дождь;
- Инструмент перестал нормально функционировать или в его работе произошли изменения.



Не перегружайте сетевые розетки

Не подключайте к одной розетке слишком много различных устройств. Будьте особенно внимательны при использовании удлинителей. Совокупная мощность всех устройств, подсоединенных к удлинителю, не должна превышать его возможностей (номинальная мощность ватт/ампер). В противном случае изоляция кабеля может нагреться и расплавиться.



ПРЕДУПРЕЖДЕНИЕ

Использование в других странах

Прежде чем использовать инструмент в другой стране, проконсультируйтесь с фирмой, у которой был приобретен инструмент, в ближайшем сервисном центре Roland, либо у авторизованного дистрибьютора фирмы Roland.



Аккуратно обращайтесь с батареями

Батареи нельзя нагревать, закорачивать, бросать в огонь или в воду.



Не оставляйте батареи на прямом солнечном свете, вблизи источников тепла, огня и т. д.



При некорректном использовании батареи могут протечь или взорваться. В целях безопасности прочтите и соблюдайте инструкции по использованию батарей, аккумуляторов или зарядных устройств.



Для зарядки прилагаемого аккумулятора используйте только FR-8х.



ВНИМАНИЕ

Обеспечьте хорошую вентиляцию прибора

Инструмент и его сетевой адаптер должны быть расположены так, чтобы им была обеспечена необходимая вентиляция.



Беритесь только за сетевую вилку

Включая сетевой адаптер в розетку или вынимая его, держитесь только за корпус вилки, не тяните за шнур.



Периодически очищайте сетевой шнур

Регулярно отсоединяйте сетевой адаптер и протирайте его от пыли сухой материей, чтобы очистить вилку. Кроме того, всегда отсоединяйте сетевой адаптер от розетки, если инструмент длительное время не используется. Скопление пыли на розетке или вилке может нарушить изоляцию и привести к пожару.



Храните кабели в безопасном месте

Следите за тем, чтобы шнуры и кабели не запутывались и не перегибались. Храните их в недоступном для детей месте.



Не кладите на прибор тяжелые предметы

Не садитесь на инструмент и не кладите на него тяжелые предметы.



Не беритесь за сетевую вилку мокрыми руками

Никогда не беритесь за сетевой адаптер мокрыми руками при подключении его к розетке или отключении от нее.



Меры предосторожности при транспортировке

Перед перемещением инструмента отсоедините сетевой адаптер и все кабели от внешних устройств.



Перед чисткой отключайте прибор от сети

Перед тем как приступить к очистке инструмента выключите его и отсоедините от сети (стр. 20).



Перед грозой отключайте прибор от сети

При приближении грозы отключите питание инструмента и отсоедините его от сети.



ВНИМАНИЕ

Использование батарей

При некорректном использовании батареи могут протечь или взорваться. Это может привести к повреждению прибора или к травме. В целях безопасности прочтите и соблюдайте следующие меры предосторожности.



- Следуйте инструкциям по установке батарей. Соблюдайте полярность.



- Если не планируется использовать устройство в течение длительного времени, извлеките батареи.

- Не храните батареи вместе с металлическими объектами, такими как шариковые ручки, шпильки, булавки и т. п.

- Использованные батареи необходимо утилизировать в соответствии со стандартами безопасности, принятыми в регионе вашего проживания.

Храните мелкие детали подальше от детей

Храните мелкие детали, входящие в комплект поставки, вне зоны досягаемости детей, чтобы они случайно не проглотили их.



- Сменные колпачки кнопок правой клавиатуры (только для баяна FR-8х) (стр. 25)

- Сменные колпачки кнопок левой клавиатуры (стр. 26).

Остерегайтесь ожогов

В процессе работы температура батарей может значительно возрасти, поэтому при их извлечении будьте осторожны, не обожгитесь.



Обращение с протекшими батареями

Если батарея протекла, не прикасайтесь к ней голыми руками.



Будьте особенно осторожны, чтобы содержимое батареи не попало в глаза или в область вокруг них. Если это произошло, немедленно промойте глаза в проточной воде и обратитесь к врачу. Чтобы избежать ожога, убедитесь, что содержимое протекающей батареи не попало на руки или одежду.



Удалите загрязнение из отсека батарей бумажным полотенцем или мягкой тканью. Затем установите новые батареи.

2. Важные замечания

Питание

- Не подключайте инструмент к той же цепи, в которую входят приборы с преобразователем напряжения, такие как холодильник, стиральная машина, микроволновая печь или кондиционер, а также к розетке, используемой устройством с мотором, поскольку сетевая наводка, производимая ими, может привести к сбоям в работе и возникновению шума. Если нельзя использовать отдельные розетки, включайте между инструментом и розеткой фильтр для подавления сетевой наводки.
- Сетевой адаптер после нескольких часов непрерывной работы нагревается. Это — штатная ситуация.
- Перед подключением инструмента к другим устройствам выключите их питание. Это позволит избежать сбоев в работе, повреждения динамиков и других устройств.
- По умолчанию питание FR-8x автоматически отключается через 10 минут после последней манипуляции с ним. Чтобы этого не происходило, установите параметр "AUTO Off" в "Off" (стр. 98).

ЗАМЕЧАНИЕ

При отключении питания все несохраненные установки теряются. Чтобы этого не произошло, их предварительно требуется сохранить.

Питание от батарей

- Во время установки или замены батарей всегда выключайте питание прибора и отсоединяйте от него все остальные подключенные устройства. Это позволит избежать их повреждения.
- Перед началом работы с инструментом полностью зарядите аккумулятор (стр. 18).
- При питании от батарей используйте только аккумуляторы BP-24-45.

Размещение

- Использование инструмента рядом с усилителем (или оборудованием с мощными трансформаторами) может вызвать помехи. Во избежание этого попробуйте повернуть инструмент, или удалить его от источника помех.
- Инструмент может создавать помехи для приемников радио- и телевизионного сигналов. Не используйте его вблизи таких устройств.
- Беспроводные устройства связи, такие как сотовые телефоны, могут стать источником шумов при использовании их вблизи инструмента. Этот шум может появиться при приеме звонка или во время разговора. При возникновении этой проблемы удалите беспроводное устройство от инструмента или выключите его.
- Не оставляйте инструмент там, где на него попадают прямые солнечные лучи, рядом с нагревательными приборами, внутри закрытых автомобилей и в других местах, подверженных воздействию высоких температур, иначе он может деформироваться или изменить цвет.
- При перемещении устройства из одного места в другое, в которых сильно отличается температура и влажность, внутри устройства может сформироваться конденсат, способный привести к сбоям в работе и неисправностям. Чтобы избежать этого, перед включением инструмента подождите несколько часов, чтобы конденсат высох.
- Не ставьте на клавиатуру никаких предметов. Это может привести к неисправностям, например, к "западанию" клавиш.

- В зависимости от материала и температуры поверхности, на которой установлен инструмент, его резиновые ножки могут испортить поверхность. Во избежание этого подкладывайте под резиновые ножки инструмента мягкую ткань. Будьте внимательны, не допускайте случайного соскальзывания инструмента с поверхности.
- Не ставьте на инструмент емкости с водой (например, вазы с цветами). Также избегайте распыления вблизи инструмента инсектицидов, парфюмерии, спирта, лака для волос, и т.д. Вытирайте попавшую на корпус жидкость мягкой сухой тканью.

Уход

- Для ухода за инструментом используйте мягкую чистую ткань или аналогичный материал, слегка смоченный водой. Для удаления грязи используйте ткань, смоченную слабым неабразивным моющим средством. Затем протрите прибор мягкой сухой тканью.
- Не используйте для чистки инструмента бензин, спирт или растворители. Они могут вызвать деформацию или изменение цвета инструмента.

Меры предосторожности

- Возможны ситуации, в которых восстановить данные внутренней памяти инструмента или устройства USB не представляется возможным. Компания Roland ответственно за сохранность данных не несет.
- Обращайтесь аккуратно с кнопками, регуляторами и другими контроллерами. Неаккуратное обращение может привести к повреждению инструмента.
- Не ударяйте по дисплею и не нажимайте на него.
- При подсоединении и отсоединении кабелей держитесь за разъем. Не тяните за кабель, чтобы избежать замыкания и не повредить его внутренние элементы.
- Чтобы не вызывать недовольства окружающих, постарайтесь удерживать приемлемый уровень громкости. А чтобы не думать об этом вовсе, лучше использовать наушники.
- При транспортировке инструмента по возможности используйте заводскую упаковку (включая прокладочный материал). В случае ее отсутствия используйте аналогичные упаковочные материалы.

Меры предосторожности при работе с аккумулятором

- Для работы с FR-8x предназначен аккумулятор определенного типа.
- Не разбирайте аккумулятор. Это может вызвать короткое замыкание внутри него и привести к выделению вредных химических веществ, резкому выделению тепла, взрыву и пожару, а также к разбрызгиванию агрессивной щелочной жидкости.
- Не модифицируйте аккумулятор.
- Выводы аккумулятора имеют определенную полярность (+) и (-). Строго соблюдайте ее при подсоединении аккумулятора к внешнему зарядному устройству или инструменту.
- Аккумулятор содержит бесцветную щелочную жидкость (электролит), при попадании ее на кожу или одежду немедленно промойте их большим количеством чистой воды. Электролит разъедает кожу.

- Не снимайте с аккумулятора внешнюю оболочку и следите за тем, чтобы не повредить ее. Это может привести к короткому замыканию, протечке электролита, резкому выделению тепла, взрыву и пожару.
- Храните батареи в недоступном для маленьких детей месте, чтобы они случайно не проглотили их. Если это произошло, немедленно обратитесь к врачу.
- Производите зарядку аккумулятора при температуре от 0 до 40 градусов по Цельсию.
- Извлеченный из FR-8x аккумулятор храните в сухом месте при температуре от -20 до +30 градусов по Цельсию, чтобы продлить срок его службы.
- Перед началом работы с инструментом полностью зарядите аккумулятор.
- Если аккумулятор долго не используется, он разряжается. Чтобы восстановить его свойства, несколько раз произведите цикл его зарядки-разрядки.

USB-устройства хранения информации, совместимые с FR-8x

- FR-8x рассчитан на подключение стандартных накопителей USB, продающихся в специализированных магазинах.
- При использовании внешних жестких дисков имейте в виду, что FR-8x способен распознавать емкость только до 2 Тб. (Носители информации, отформатированные в системе FAT-32 также распознаются.)
- Используйте накопители USB, поставляемые Roland (серии M-UF). Поддержка изделий других производителей не гарантируется.

Обращение с USB-накопителями

- При коммутации USB-накопителя вставляйте его в порт до упора.
- При изготовлении USB-накопителя применяются прецизионные технологии. Обращайтесь с ним аккуратно, уделяя особое внимание следующим моментам.
 - Чтобы предотвратить поломку USB-накопителя вследствие воздействия электростатического разряда, прежде чем взять его в руки снимите с себя возможный статический заряд.
 - Не допускайте соприкосновения контактной части USB-накопителя с металлическими объектами.
 - Не сгибайте и не роняйте, а также не подвергайте USB-накопитель ударам и сильной вибрации.
 - Не подвергайте USB-накопитель воздействию прямых солнечных лучей или повышенных температур.
 - Не допускайте запотевания USB-накопителя.
 - Не разбирайте и не модифицируйте USB-накопитель.
- Не прикасайтесь к USB-разъему, а также не допускайте его загрязнения.
- Подключая USB-накопитель, располагайте его параллельно соответствующему порту в FR-8x и вставляйте без применения излишних усилий, чтобы не повредить порт USB MEMORY.
- Не производите подключение/отключение накопителя USB в процессе обмена с ним информацией (когда мигает индикатор доступа к накопителю USB).
- Не подключайте USB-накопитель к FR-8x через хаб USB.

Авторские права

- Несанкционированные запись, распространение, продажа, сдача в прокат, публичное воспроизведение и подобные действия, в целом или частично, любого произведения, авторские права на которое принадлежат третьей стороне, запрещены законом.
- Не используйте прибор в целях нелегального распространения аудиоматериалов или нарушающих авторские права третьей стороны. Производитель за противоправные действия пользователя ответственности не несет.
- Roland и SuperNATURAL являются зарегистрированными торговыми марками или торговыми марками Roland Corporation в США и/или других странах.
-
- Все названия продуктов, упомянутые в данном документе, являются торговыми марками или зарегистрированными торговыми марками соответствующих владельцев.
- Технология кодирования звука MPEG Layer-3 лицензирована Fraunhofer IIS Corporation и THOMSON Multimedia Corporation.
- Copyright © 2003 Bitstream, Inc. Все права защищены. Bitstream Vera является торговой маркой Bitstream, Inc.
- MMP (Moore Microprocessor Portfolio) обозначает портфолио патента микропроцессорной архитектуры, разработанной Technology Properties Limited (TPL). Компания Roland получила лицензию на данную технологию у TPL Group.

3. Возможности инструмента

Автономный инструмент

Питание от батарей и встроенные динамики

Хотя FR-8x является полностью электронным инструментом, его не требуется подключать к усилителю, поскольку встроенной звуковой системы достаточно для озвучивания небольших помещений, ресторанов и т. д.

В комплект поставки FR-8x входит аккумулятор (Ni-Mh), позволяющий исполнителю не зависеть от наличия сетевой розетки

Высокое качество звуков

4 секции мультиэффектов (MFX)

Одна секция мультиэффектов (MFX) служит для обработки звуков аккордеона секции правой руки.

Три секции мультиэффектов служат для обработки оркестровых звуков: две — для секции правой руки, одна — для левой.

Реалистичные звуки аккордеона (стр. 32)

FR-8x V-Accordion использует технологию физического моделирования "PBM" (Physical Behavior Modeling), разработанную Roland, которая обеспечивает звучание, максимально приближенное к звучанию классических аккордеонов.

FR-8x содержит звуки, полученные путем сэмплирования распространенных классических аккордеонов, от итальянского джазового до немецкого народного.

Доступны также различные системы настройки инструмента.

Оркестровые звуки (стр. 32)

Кроме звуков аккордеона, в FR-8x доступны различные оркестровые звуки с поддержкой нюансов звукоизвлечения и различными режимами клавиатуры (Off, Zone, High и Low).

Оркестровые звуки можно назначать на любые регистры, что повышает гибкость использования инструмента.

Органые звуки Virtual Tonewheel (стр. 32)

Благодаря звуковой архитектуре Virtual Tonewheel, FR-8x позволяет играть органными звуками в секциях правой (TW Upper) и левой (TW Lower, TW Pedal) рук.

Звуки ударных (стр. 36)

С помощью левой и правой рук на FR-8x можно воспроизводить простые партии ударных кнопками баса и аккордов.

Звуковые расширения (стр. 103)

FR-8x имеет 4 встроенные области памяти, предназначенные для загрузки в них новых звуков.

Расширенные возможности

Настройка упругости мехов (стр. 12)

Меха являются очень важной составляющей аккордеона. Они управляют выразительностью и динамикой звука.

Сопrotивление мехов зависит от количества взятых нот и выбранных регистров.

FR-8x предусматривает настройку чувствительности механизма мехов.

Для управления свойствами мехов предназначены регулятор сопротивления мехов и кнопка выпуска воздуха.

Динамическая клавиатура (стр. 12)

Кнопки секций правой и левой рук чувствительны к скорости нажатия, что позволяет повысить выразительность исполнения.

Подбородковые кнопки Chin (стр. 90)

Эти три программируемые кнопки позволяют переключать регистры, пользовательские программы и управлять различными функциями, с помощью подбородка, что позволяет изменять различные установки во время исполнения, не отрывая рук от клавиатуры.

Полезные функции

Исполнение различными звуками левой и правой рукой (стр. 32, 34)

Для секций правой и левой рук доступно включение/отключение партий.

Соответственно, возможно одновременное воспроизведение трех партий (звуков) с помощью правой и левой рук.

Исполнение различными звуками с помощью правой руки (стр. 37)

В режиме "Zone" можно разделить клавиатуру на несколько частей и воспроизводить в играть из них своим тембром. Также можно накладывать тембры друг на друга.

Предусмотрено еще два режима клавиатуры, "Low" и "Hi". При этом первая взятая нота будет запускать тембр аккордеона.

Если, удерживая эту ноту, нажать на клавишу, расположенную выше ("Low") или ниже ("Hi"), эти ноты будут воспроизводиться оркестровыми звуками или наоборот.

Транспонирование клавиатуры (стр. 39)

Эта функция позволяет транспонировать клавиатуру FR-8x с шагом в полутон.

Функция плеера/рекордера

Запись/воспроизведение при подключении накопителя USB (стр. 44, 50)

FR-8x может работать в качестве аудиоплеера, воспроизводя файлы mp3 и WAV с подключенного опционального накопителя USB. Также доступна запись исполнения в виде файлов WAV.

Функция Play List (стр. 46)

Функция Play List позволяет создавать списки воспроизведения (плейлисты) аудиофайлов mp3/WAV, которые можно воспроизводить в заданном порядке.

Циклическое воспроизведение фраз (стр. 52)

Можно записать короткую фразу и воспроизводить ее в цикле. Кроме того, поверх этой фразы можно записывать дополнительные ноты.

Управление исполнением

Списки пользовательских программ (стр. 53)

Можно заранее подготовить набор программ User (пользовательских) для выступления на концерте, свадьбе, презентации и т.д.

Функция Wireless LAN

Режимы Ad-Hoc и WPS (стр. 106)

Если к порту USB MEMORY на FR-8x подключить опциональный адаптер USB (WNA1100-RL), можно будет организовать беспроводную связь с внешними программными приложениями (например, "Air Recorder" для iPhone).

Дополнительные функции

Интуитивный пользовательский интерфейс

На цветном дисплее в графическом виде и с помощью иконок представлены все параметры инструмента, что заметно облегчает работу с ним и понимание основных его функций.

MIDI-коммутация (стр. 21)

FR-8x может использоваться в качестве MIDI-контроллера для управления внешними инструментами, например, BK-7m Backing Module.

Встроенное зарядное устройство (стр. 18)

Доступна зарядка прилагаемого к FR-8x аккумулятора с помощью самого инструмента.

Функция энергосбережения

Автоматическое отключение питания

Если в течение 10 минут с FR-8x не производилось никаких манипуляций, его питание автоматически отключается.

* Чтобы выключить эту функцию, измените установку "Auto Off" (стр. 98).

Содержание

1. Техника безопасности	4
2. Важные замечания	6
3. Возможности инструмента	8
4. Ознакомление с FR-8x	12
Обзор секций FR-8x	12
Технология Dynamic Bellows Behaviour	13
5. Описание панелей	14
Правая панель	14
Левая панель	16
Дисплей, Master Bar и кнопки Chin	16
Коммутационная панель	17
Батарейный отсек	17
6. Подготовительные операции	18
Питание от аккумулятора	18
Установка аккумулятора	18
Зарядка аккумулятора	18
Оценка состояния заряда аккумулятора	19
Замена аккумулятора	20
Подключение сетевого адаптера	20
Подключение FR-8x к звуковой системе	21
Подключение наушников	21
Подключение MIDI-устройств	21
Подключение к FR-8x ножного контроллера FC-300	22
Подключение FR-8x к компьютеру	23
Ремни	23
Закрепление ремней	23
Настройка басового ремня	24
Фиксация шнура сетевого адаптера	24
Кнопочная клавиатура	25
Замена кнопок правой клавиатуры	25
Кнопки Bass и Chord	26
Замена колпачков кнопок	26
Включение/отключение питания	26
Включение питания	26
Отключение питания	27
Управление в реальном времени	27
Регулировка громкости	27
Установка баланса громкости между секциями	27
Управление эффектами	28
Воспроизведение демо-пьес	28
7. Принципы работы с FR-8x	30
Использование дисплея	30
Главная страница	30
Переключение окон и редактирование параметров	30
Способ ввода имени в FR-8x	31
8. Исполнение на FR-8x	32
Выбор тембров для правой руки и их воспроизведение	32
Звуки органа (VTW)	32
Исполнение несколькими тембрами	33
Исполнение партии баса правой рукой (BASS TO TREBLE)	34
Выбор тембров для левой руки и их воспроизведение	34
Система Bass и Chord (BASS & CHRD)	34
Система выборной клавиатуры (Free Bass)	35
Воспроизведение тембров оркестра	35
Наложение тембров секций (Layer)	36
Воспроизведение звуков ударных	36
Воспроизведение ударных правой рукой	37
Воспроизведение ударных левой рукой	37
Режим клавиатуры для правой руки	37
Назначение секций на диапазоны клавиатуры	37
Воспроизведение аккордов и соло с помощью разных секций (High и Low)	38
9. Дополнительные функции	39
Транспонирование	39
Musette Detune	39
Строй	40
Режим Guitar для оркестровой секции аккордов	40
10. Использование пресетов	41
Выбор пресетов	41
Сохранение пресета	41
Заводские пресеты	43
11. Функция аудиоплеера в FR-8x	44
Подготовительные операции	44
Выбор пьесы на накопителе USB	44
Воспроизведение пьесы с накопителя USB	45
Операции с накопителем USB	45
Функция Play List	46
Создание плейлиста	46
Загрузка плейлиста	47
Редактирование плейлиста	47
Копирование плейлиста	48
Использование плейлиста	48
12. Запись исполнения в аудиофайл	50
Запись	50
Прослушивание результата записи	51
13. Циклическое воспроизведение	52
14. Использование программ (User Program)	53
Структура памяти программ	53
Сохранение программы	53
Загрузка программы	53
Список программ	54
Создание списка программ	54
Загрузка списка программ	55
Загрузка программы из списка	56
Редактирование списка программ	56
Добавление программы в список	56
Вставка программы в список	56
Перемещение программы в списке	57
Удаление программы из списка	57
Удаление всех программ из списка	57
Переименование списка программ	57
Удаление списка программ	58
Копирование списка программ	59
15. Работа с меню	60
Выбор параметров	60
Выбор параметров в меню	60
Выбор параметров с помощью функции Jump	60
Список параметров	61
Замечание о сохранении установок	62
1. Параметры Tunings	62
1.1 Master Tune	62
1.2 Transpose	63
1.3 Scale Tune	63
1.4 Scale Tune Edit	63

2. Параметры Accordion Edits	63	10.4 MFX Edit (кроме VTW Organ).....	84
2.1 Reed Type.....	63	10.5 MFX Controls (кроме VTW Organ)	85
2.2 Register.....	64	10.6 Sound Edit (кроме VTW Organ).....	85
2.3 Effects Send.....	64	10.7 Controllers.....	85
2.4 MFX Edit	64	10.8 MIDI TX	85
2.5 MFX Control.....	65	11. Параметры Drum Edit	86
2.6 Controllers	65	11.1 Drum Set Selection.....	86
2.7 MIDI TX	65	11.2 Treble.....	86
2.8 Name	67	11.3 Bass&Chord BASS Link 1.....	87
3. Параметры Bass Edit (Accordion).....	67	11.4 Bass&Chord BASS Link 2.....	87
3.1 Reed Type.....	67	11.5 Bass&Chord BASS Link 3.....	87
3.2 Register.....	67	11.6 Bass&Chord CHORD Link 1.....	87
3.3 Noises	68	11.7 Bass&Chord CHORD Link 2.....	87
3.4 Effect Send.....	68	11.8 Bass&Chord CHORD Link 3.....	87
3.5 Controllers	68	11.9 Effects Send.....	87
3.6 BASS MIDI TX.....	68	11.10 Controllers.....	88
3.7 CHORD MIDI TX	68	11.11 MIDI TX.....	88
3.8 Name	69	12. Параметры Right Hand Mode.....	88
4. Параметры Free Bass Edit.....	69	12.1 Keyboard Mode.....	88
4.1 Reed Type.....	69	12.2 Zone Accordion - Orch1/Organ	88
4.2 Register.....	69	12.3 Zone Orchestra 2 - Drum	89
4.3 Effect Send.....	70	13. Set Common	89
4.4 Controllers	70	13.1 Reverb macro/Paremetres	89
4.5 FREE BASS MIDI TX	70	13.2 Chorus macro/Paremetres.....	89
4.6 Name	71	13.3 Delay macro/Paremetres	90
5. Параметры Orchestra 1 Edit.....	71	13.4 Chin function	90
5.1 Tone Selection	71	13.5 Master Bar Recall.....	91
5.2 Effect Send.....	71	13.6 Icon	91
5.3 MFX Edit	72	13.7 Name.....	91
5.4 MFX Control.....	72	14. System	92
5.5 Sound Edit	72	14.1 Dynamic Bellows Behaviour	92
5.6 Controllers	73	14.2 Layout	92
5.7 MIDI TX	73	14.3 Audio/Power Setting.....	98
6. Параметры Orchestra 2 Edit.....	74	14.4 Function Switch.....	98
7. Параметры Organ Edit (правая рука)	74	14.5 Sustain - A routing	98
7.1 Organ Selection	74	14.6 Sustain - B routing.....	98
7.2 Organ Paremetres	74	14.7 MIDI Foot Controller.....	98
7.3 VTW Upper (правая рука)	76	14.8 General Setting	99
8. Параметры Orch Bass Edit	76	14.9 Start-Up Name.....	99
8.1 Tone Selection	76	15. Utility	99
8.1 Tone Selection (только для VTW Organ)	76	15.1 Copy SET	99
8.2 Tone Control	76	15.2 Copy EFFECT to SET	99
8.3 Effects Send.....	77	15.3 Treble register on current SET.....	100
8.3 VTW Pedal Parameter (только для VTW Organ).....	77	15.4 Bass register on current SET	100
8.4 Sound Edit (кроме VTW Organ).....	78	15.5 FreeBass register on current SET	101
8.5 Controllers	78	15.6 Restore Data	101
8.6 MIDI TX	78	15.7 EXPORT.....	102
8.7 VTW Pedal (только для VTW Organ)	79	15.8 IMPORT.....	102
9. Параметры Orch Chord Edit.....	79	15.9 Expansion Sounds.....	103
9.1 Tone Selection	79	15.10 FACTORY SETs RESET.....	104
9.1 Tone Selection (только для VTW Organ)	79	15.11 FACTORY UPGs RESET.....	104
9.2 Tone Control	80	15.12 FACTORY ALL RESET.....	104
9.3 Effects Send (кроме VTW Organ).....	80	16. Параметры MIDIs	105
9.3 VTW Lower Paremeter (только для VTW Organ).....	80	16.1 Real Time RX-TX.....	105
9.4 MFX Edit (кроме VTW Organ).....	81	16.2 External Seq. Playback.....	105
9.5 MFX Controls (кроме VTW Organ)	81	16.3 Global Setting.....	105
9.6 Sound Edit (кроме VTW Organ).....	81	17. Функция Wireless LAN	107
9.7 Controllers	82	Понятие функции Wireless LAN	107
9.8 MIDI TX	82	Стандартный способ подключения (WPS).....	107
9.9 VTW Lower (только для VTW Organ).....	82	Установки функции Wireless LAN	108
10. Параметры Orch Free Bass Edit	82	Подключение к выбранной точке доступа	108
10.1 Tone Selection	83	Соединение в режиме Ad-Нос	109
10.1 Tone Selection (только для VTW Organ)	83	Проверка IP-адреса и MAC-адреса (WIRELESS INFO).....	110
10.2 Tone Control.....	83	Сохранение параметров Systems.....	110
10.3 Effects Send (кроме VTW Organ)	83	16. Неисправности	111
10.3 VTW Lower Paremetres (только для VTW Organ).....	84	17. Технические характеристики	113
		18. Таблица MIDI-функций.....	115

4. Ознакомление с FR-8x

Обзор секций FR-8x

Инструмент разделен на несколько "секций", показанных на рисунке.

Секция правой руки

Эта секция обычно используется для воспроизведения мелодии. Она оборудована динамической клавиатурой.

Master Bar

При нажатии на этот переключатель "открываются" все регистры (по умолчанию). В режимах High, Low или Layer переключатель включает/отключает секцию оркестра.

Кнопки Chin

Служат для включения функций с помощью подборка без снятия рук с клавиатуры. Кнопки Chin являются программируемыми.

См. стр. 90..

Регистры правой руки

В этой секции находятся регистры для правой руки, селекторы и регуляторы.



Меха

Меха являются очень важной составляющей аккордеона.

Они управляют выразительностью и динамикой звука. Доступны различные техники исполнения, в частности, вибрирование мехами.

Инерция мехов зависит от количества взятых нот. В случае необходимости можно выбрать режим, в котором жесткость мехов остается постоянной (стр. 92)..

Регистры левой руки

Эта секция содержит 7 регистров для левой руки.

Кнопка выпуска воздуха

Клапан, позволяющий удалить из мехов остатки воздуха без воспроизведения звука.

Секция Bass и Chord

Эта секция обычно используется для воспроизведения аккомпанемента. Доступно использование любой из двух систем: "Stradella" и "Free Bass" (выборная клавиатура).

При выборе системы "Free Bass" (выборная клавиатура) каждая кнопка используется для воспроизведения независимой ноты баса.

Кнопки секции Bass и Chord также чувствительны к скорости нажатия.

Технология Dynamic Bellows Behaviour

В акустическом аккордеоне звук производится за счет вибрации язычков, возникающей вследствие прохождения воздуха, нагнетаемого при перемещении мехов.

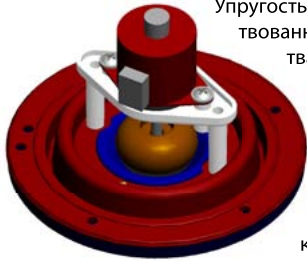

Упругость мехов зависит от количества задействованных язычков (регистров) и от количества взятых нот.

Технология **Dynamic Bellows Behaviour** позволяет в реальном времени управлять воздушным потоком (общим объемом воздуха, проходящего сквозь меха) в зависимости от выбранных регистров и количества взятых нот.

5. Описание панелей

Правая панель



1 Кнопка POWER

Включает/отключает питание инструмента (стр. 26). По умолчанию питание FR-8x автоматически отключается через 10 минут простоя инструмента. Если это произошло, можно снова включить питание FR-8x кнопкой [POWER]. Чтобы отключить эту функцию, установите параметр "Auto Off" в "Off" (стр. 98).

ЗАМЕЧАНИЕ

Если питание FR-8x автоматически отключилось, несохраненные отредактированные установки сбросятся в оригинальные значения.

2 Кнопка CHARGE

Чтобы зарядить аккумулятор FR-8x, нажмите и удерживайте эту кнопку, пока она не загорится красным цветом. См. стр. 18.

3 Регулятор VOLUME

Устанавливает общую громкость V-Accordion.

4 Регулятор BALANCE

Устанавливает баланс громкости секций правой и левой рук.

5 Регулятор DATA/ENTER

Служит для выбора страниц меню и изменения значений параметров.

6 Кнопки UP/DOWN

На главной странице эти кнопки служат для выбора базовых функций, например, Transpose.

При работе с меню кнопки служат для выбора страниц меню.

7 Кнопка EXIT/JUMP

Служит для возврата на главную страницу. Если после выбора функции меню быстро нажать на [EXIT/JUMP], произойдет переход на более высокий уровень меню. При втором нажатии на кнопку открывается главная страница.

Если удерживать [EXIT/JUMP], находясь на главной странице, включится функция JUMP (стр. 60).

8 Кнопка MENU/WRITE

Открывает меню, в котором доступны все функции FR-8x. Если удерживать [MENU/WRITE], включится функция WRITE, которая служит для сохранения установок инструмента.

9 Кнопки SET

Служат для выбора одного из 100 пресетов. Каждый пресет содержит установки всех секций (аккордеона, оркестра/органа, ударных).

10 Секции LEFT HAND

Эти кнопки включают/отключают партии, исполняемые левой рукой:
ORCH BASS, ORCH CHR/D/F.BASS, FBASS, BASS & CHORD



11 Секции RIGHT HAND

Эти кнопки включают/отключают партии, исполняемые правой рукой:
ORCH1, ORCH2, ORGAN, ACCORDION,

12 Правые регистры

14 регистров служат для выбора нужного звука.

ЗАМЕЧАНИЕ

В режимах ORCH 1, ORCH 2 и ORGAN регистры [1]~[14] обеспечивают доступ к двум звукам (A/B). Для выбора звука "B" нажмите два раза на соответствующий регистр.

ЗАМЕЧАНИЕ

Если нажать и удерживать регистр, можно выключить выбранную правую секцию. Взятые ноты будут передаваться только по MIDI. Чтобы восстановить звучание секции нажмите тот же или другой регистр.

13 Секция MODE

Эти кнопки включают/отключают следующие функции:
DRUMS, BASS TO TREBLE, USER PROGRAM.

14 Секция PLAYER

- Кнопка [LOOP] управляет циклическим воспроизведением плеера.
- Кнопка [◀] служит для перехода в начало текущей пьесы,
- Кнопка [▶/||] служит для запуска и временного прерывания (паузы) воспроизведения пьесы.
- Кнопка [REC] служит для запуска аудиозаписи исполнения.

15 Регуляторы CHORUS, REVERB, DELAY

Устанавливают уровни эффектов хора, реверберации и задержки.

16

17

18 Регулятор EFFECT

Устанавливает уровень эффектов MFx.

19 Порт USB MEMORY

Служит для подключения опционального накопителя USB.

ЗАМЕЧАНИЕ

- Аккуратно вставляйте накопитель USB в порт до упора.
- Используйте накопители USB, поставляемые Roland. Поддержка изделий других производителей не гарантируется.
- Roland не рекомендует использовать хабы USB. Подключайте к этому порту только накопители USB.

Левая панель

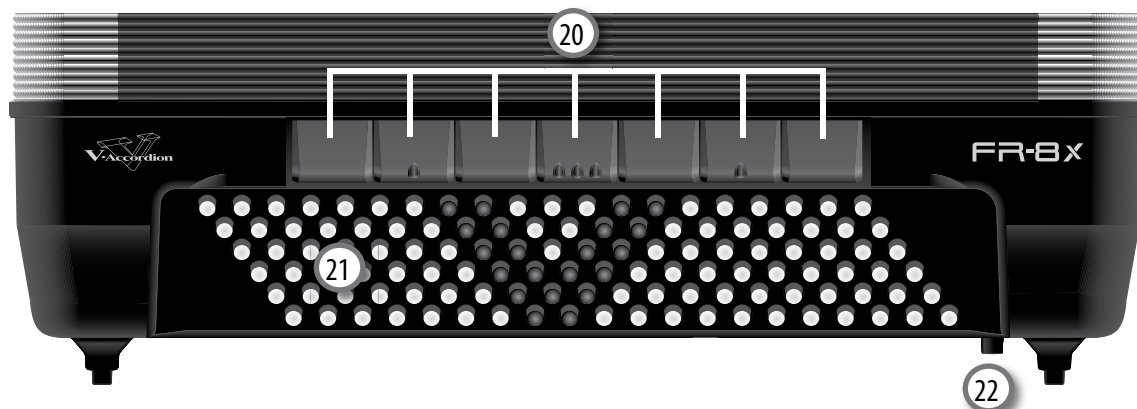

20 Левые регистры

7 регистров служат для выбора нужного звука.

21 Кнопки баса и аккордов

120 кнопок служат для воспроизведения нот баса и аккордов (они чувствительны к скорости нажатия), а также позволяют воспроизводить звуки ударных.

22 Кнопка выпуска воздуха

Кнопка является клапаном, позволяющим перемещать меха без воспроизведения звука.

Она предназначена для выпуска воздуха, оставшегося в мехах после игры.

Дисплей, Master Bar и кнопки Chin



23 Дисплей

На цветном дисплее отображается информация о текущем режиме работы или функциях.

24 Master Bar

При выборе звука аккордеона нажатие на этот переключатель "открывает" все регистры (по умолчанию). Можно изменить эту установку, чтобы "открывались" только определенные регистры.

В режимах High, Low или Layer Master Bar включает/отключает секцию оркестра.

25 Кнопки Chin

Служат для включения функций с помощью подбородка без снятия рук с клавиатуры. Кнопки Chin являются программируемыми.

См. стр. 90.

Коммутационная панель

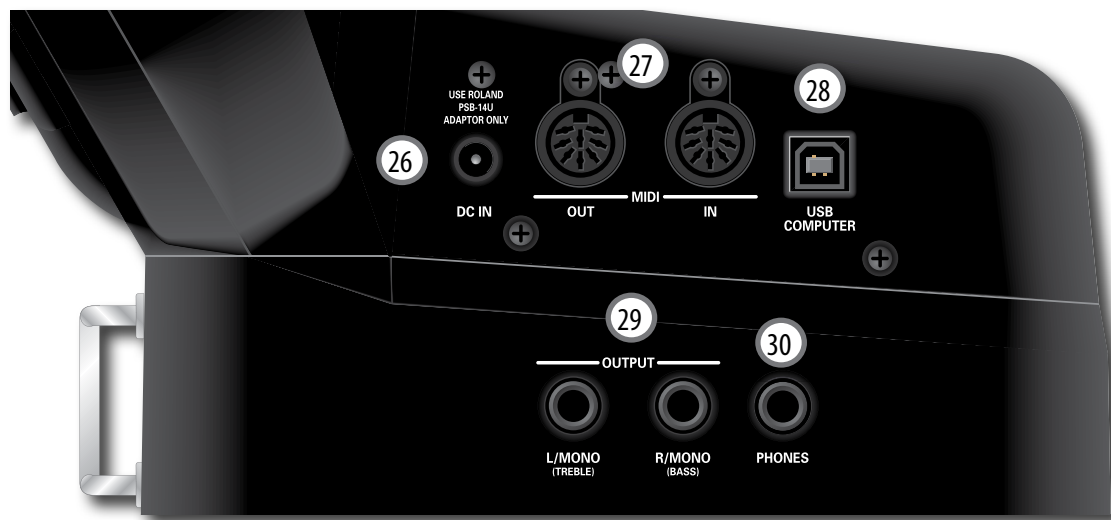

- 26 Разъем DC IN**
Служит для подключения прилагаемого сетевого адаптера PSB-14U (стр. 20)
- 27 Разъемы MIDI OUT и IN**
Служат для подключения MIDI-устройств (стр. 21).
- 28 Порт USB COMPUTER**
Служит для подключения к порту USB компьютера (стр. 23) с помощью опционального кабеля USB.
- 29 Разъемы OUTPUT L/MONO (TREBLE) и R/MONO (BASS)**
Служат для подключения к усилителю, микшеру или беспроводной системе. Для работы в стерео задействуйте оба разъема.
- ЗАМЕЧАНИЕ**
Использование этих разъемов и отключение внутренних динамиков FR-8x (стр. 98) позволяет сберечь заряд аккумулятора.
- 30 Разъем PHONES**
Служит для подключения опциональных стереонаушников (серии Roland RH).
- ЗАМЕЧАНИЕ**
При подключении наушников встроенные динамики отключаются.

Батарейный отсек

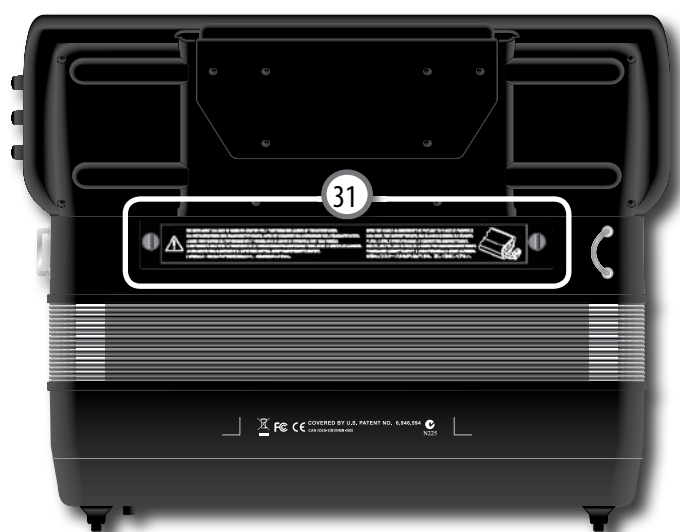

- 31 Отсек для батарей**
Служит для установки прилагаемого аккумулятора (стр. 18).

6. Подготовительные операции

Питание от аккумулятора

Установка аккумулятора

FR-8x комплектуется аккумулятором, который требуется установить перед началом работы с инструментом.

1. Подготовьте монету для откручивания винтов батарейного отсека.
2. Снимите заднюю накладку, находящуюся между правой клавиатурой и мехами.

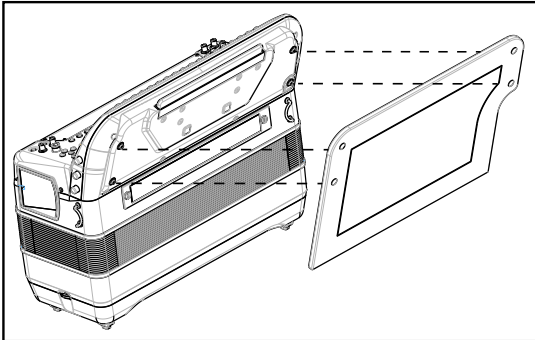

3. Открутите монетой два винта крышки батарейного отсека.

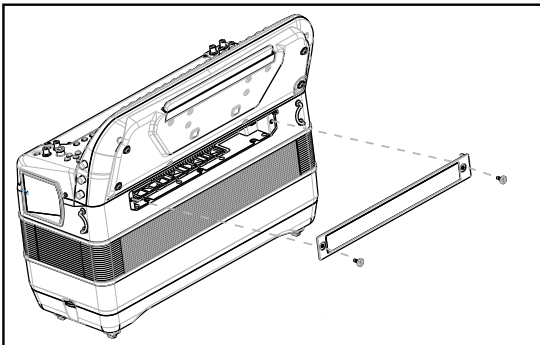

4. Снимите крышку отсека батарей.
5. Подключите кабель FR-8x к аккумулятору и установите аккумулятор в батарейный отсек FR-8x.

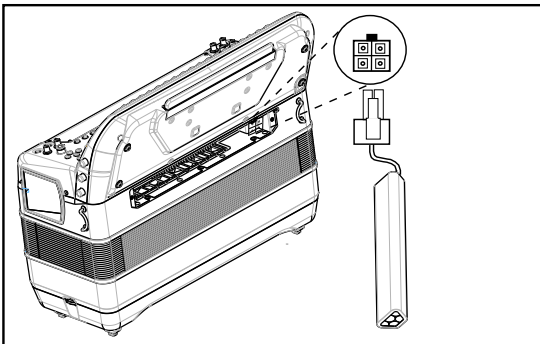

6. Переместите ремень в такое положение, в котором он бы не мешал установке аккумулятора и крышки батарейного отсека.
7. Закройте крышку батарейного отсека FR-8x и монетой затяните два винта.
8. Установите заднюю накладку на место.

ЗАМЕЧАНИЕ

Рекомендуется не вынимать аккумулятор даже при работе от сетевого адаптера, поскольку это гарантирует бесперебойную работу инструмента даже при отключении сетевого напряжения или случайном отсоединении сетевого адаптера.

Зарядка аккумулятора

В комплект поставки FR-8x входит один аккумулятор Ni-Mh, процедура зарядки которого описана далее.

Сведения об аккумуляторе

- Прочтите замечания на стр. 6.
- Рекомендуется периодически полностью разряжать аккумулятор (ожидая, пока FR-8x самостоятельно не выключится), а затем полностью заряжать его.

Продолжительность работы

- Продолжительность непрерывной работы инструмента от нового полностью заряженного аккумулятора составляет 8 часов.

Процесс зарядки

- Заряжать аккумулятор можно при выключенном или при включенном FR-8x, а также в процессе игры на FR-8x.

ЗАМЕЧАНИЕ

При первом использовании аккумулятора его требуется подзарядить.

Зарядка аккумулятора при выключенном FR-8x

Ниже описана процедура зарядки аккумулятора, когда питание FR-8x отключено.

ЗАМЕЧАНИЕ

Если играть на FR-8x в процессе зарядки не требуется, рекомендуется выключить питание инструмента.

1. Установите аккумулятор (стр. 18).
2. Подключите к FR-8x сетевой адаптер PSB-14U (стр. 20).
3. Нажмите и удерживайте кнопку [CHARGE], пока она не загорится красным цветом.

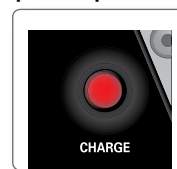

4. Когда аккумулятор полностью зарядится, цвет кнопки [CHARGE] изменится на зеленый. Через несколько минут кнопка погаснет.
5. При первом включении питания на дисплей FR-8x выведется соответствующее сообщение (см. далее).

- Нажмите на регулятор [DATA/ENTER], чтобы это сообщение исчезло с экрана.

Зарядка аккумулятора при включенном FR-8x

Ниже описана процедура зарядки аккумулятора, когда питание FR-8x включено.

ЗАМЕЧАНИЕ

Если играть на FR-8x в процессе зарядки не требуется, рекомендуется выключить питание инструмента.

- Установите аккумулятор (стр. 18).
- Подключите к FR-8x сетевой адаптер PSB-14U (стр. 20).
- Включите питание FR-8x.
- Нажмите и удерживайте кнопку [CHARGE], пока она не загорится красным цветом.

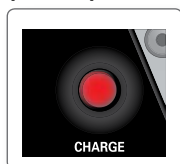

- Когда аккумулятор будет полностью заряжен, цвет кнопки [CHARGE] изменится на зеленый, и на дисплей выведется соответствующее сообщение (см. далее).
- Нажмите на регулятор [DATA/ENTER], чтобы это сообщение исчезло с экрана.

Сообщения о заряде аккумулятора

Сообщение	Индикатор кнопки [CHARGE]	Описание
Battery Charging Complete	Горит зеленым цветом	Аккумулятор полностью заряжен.
Temperature lower than 0 degree	Мигает желтым цветом	Зарядка может остановиться из-за повышенной или пониженной температуры окружающей среды.
Temperature greater than 40 degree	Мигает желтым цветом	
Temperature greater than 60 degree	Мигает желтым цветом	
Timeout	Мигает красным цветом	Срок службы аккумулятора истек. Замените его (стр. 20). Если проблема осталась, обратитесь в сервисный центр Roland
No battery	Мигает красным цветом	Аккумулятор не установлен. Установите его (стр. 18).
Hardware Error	Мигает красным цветом	Проверьте коммутацию кабеля аккумулятора. Если проблема осталась, обратитесь в сервисный центр Roland
Battery charging not complete	Мигает красным цветом	Процесс зарядки прерван из-за исчезновения напряжения в сети или отсоединения шнура питания.

Оценка состояния заряда аккумулятора

Аккумулятор следует заряжать перед первым использованием инструмента и по мере его разряда.

Информация о состоянии питания находится на главной странице.



Индикатор питания	Описание
	FR-8x питается от сетевого адаптера PSB-14U.
	FR-8x питается от аккумулятора. Иконка батареи отражает состояние заряда аккумулятора (в данном примере полный заряд).
	Если иконка батареи имеет желтый цвет, заряд аккумулятора маленький. При этом на дисплей выводится предупреждающее сообщение. Зарядите аккумулятор при первой возможности.
	Если иконка батареи имеет красный цвет, аккумулятор практически разряжен и его требуется немедленно зарядить (или включить сетевой адаптер). При этом на дисплей выводится предупреждающее сообщение.
	Аккумулятор заряжен.

Замена аккумулятора

Срок службы аккумулятора

Аккумулятор FR-8x поддерживает несколько циклов перезарядки до момента необходимости его замены. С каждой перезарядкой время его работы обычно сокращается. Например, в конце цикла эксплуатации длительность его работы может составлять не более 1 часа. Это является естественным и постепенным процессом сокращения ресурса аккумулятора.



Выбор типа аккумулятора

Для установки в FR-8x используйте аккумулятор только рекомендуемого типа. Его можно приобрести у дилера компании Roland.



Утилизация

Утилизация аккумулятора должна производиться в соответствии с правилами, принятыми в регионе вашего проживания.

Предупреждение!

Перед снятием аккумулятора необходимо отключить питание FR-8x (индикатор кнопки [POWER] не должен гореть). См. стр. 27.

1. Выключите питание FR-8x.
2. Подготовьте монету.
3. Снимите заднюю накладку, находящуюся между первой клавиатурой и мехами.
4. Открутите монетой два винта крышки батарейного отсека.
5. Снимите крышку отсека батарей.
6. Потяните за ремешок аккумулятора, чтобы аккумулятор немного вышел за пределы батарейного отсека.
7. Отсоедините разъем и выньте аккумулятор из батарейного отсека
Аккумулятор подключен к FR-8x кабелем. Чтобы отсоединить его и вынуть аккумулятор, нажмите на защелку разъема.
8. Подсоедините кабель FR-8x к новому аккумулятору и вставьте аккумулятор в батарейный отсек FR-8x.
9. Переместите ремень в такое положение, в котором он бы не мешал установке аккумулятора и крышки батарейного отсека.
10. Закройте крышку батарейного отсека FR-8x и монетой затяните два винта.
11. Установите заднюю накладку на место.
12. Зарядите аккумулятор (стр. 18).

Подключение сетевого адаптера

1. Установите в минимум громкость регулятором [VOLUME].



2. Подключите прилагаемый сетевой шнур к адаптеру.

При подключении сетевого адаптера к розетке индикатор загорается.



Разместите сетевой адаптер так, чтобы сторона с индикатором была обращена вверх, а сторона с текстовой информацией — вниз (см. рис.).

ЗАМЕЧАНИЕ

Форма вилки сетевого шнура зависит от региона поставки инструмента.

ЗАМЕЧАНИЕ

Используйте только прилагаемый сетевой адаптер (PSB-14U). Удостоверьтесь в соответствии параметров сети информации, приведенной на корпусе сетевого адаптера. В противном случае можно повредить аппаратуру или получить удар электротоком.

ЗАМЕЧАНИЕ

Если FR-8x не предполагается использовать в течение длительного времени, отключите адаптер от сети.

3. Подключите сетевой адаптер к разъему DC IN на FR-8x.



4. Подключите сетевой шнур к розетке.

При подключении сетевого адаптера к розетке индикатор загорается

ЗАМЕЧАНИЕ

Во избежание случайного отключения питания прибора (отсоединения разъема питания) и разбалтывания гнезда питания закрепляйте шнур питания в держателе (стр. 24).

Подключение FR-8x к звуковой системе

Поскольку FR-8x оборудован встроенными динамиками, данная операция не является необходимой. Однако, в некоторых случаях использование внешней системы звукоусиления может оказаться предпочтительнее.

1. Установите в минимум громкость регулятором [VOLUME].

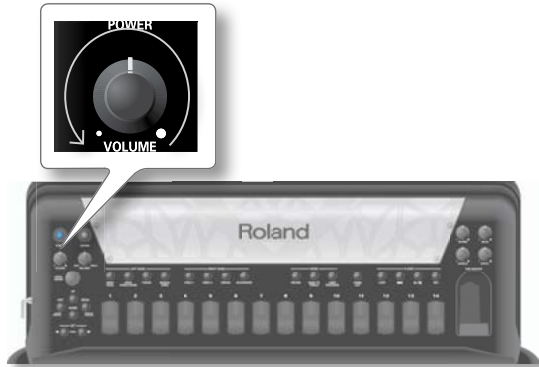

2. Выключите питание всех устройств, подключенных к FR-8x.

3. Подключите разъемы OUTPUT на FR-8x к входам внешнего устройства.

Для коммутации используйте несимметричные (моно) кабели с разъемами 1/4". Разъемы с другой стороны кабелей должны совпадать с форматом, используемым на внешнем устройстве.

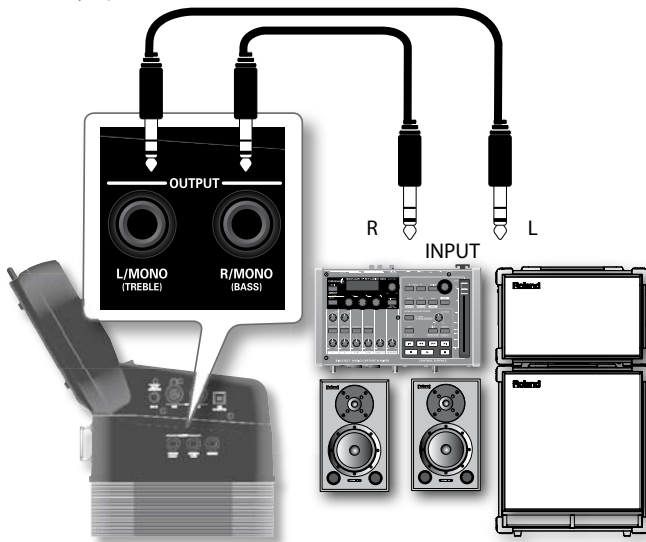

ЗАМЕЧАНИЕ

При использовании беспроводного передатчика выходной сигнал FR-8x может искажаться. В этом случае отрегулируйте выходной уровень FR-8x ("OUTPUT LEVEL" (стр. 98)).

ЗАМЕЧАНИЕ

Если усилитель монофонический, задействуйте только разъем L/MONO.

ЗАМЕЧАНИЕ

Во избежание повреждения динамиков и сбоев в работе инструмента всегда устанавливайте громкость в минимум и выключайте питание всех устройств перед их коммутацией.

СОВЕТ



При работе FR-8x от аккумулятора и при необходимости коммутации с системами усиления звука или микшером, чтобы избежать использования слишком длинных кабелей, рекомендуется применять беспроводные системы.

Подключение наушников

Если к разъему [PHONES] подключить наушники, встроенные динамики инструмента автоматически отключатся.

1. Подключите наушники к разъему [PHONES] коммутационной панели FR-8x.



ЗАМЕЧАНИЕ

Используйте стереофонические наушники производства Roland. Наушники от других производителей могут не обеспечивать требуемый уровень громкости.

2. Установите громкость в наушниках регулятором [VOLUME].

Замечания о работе с наушниками

- Во избежание повреждения кабеля беритесь только за гарнитуру или за разъем.
- Наушники могут выйти из строя, если во время подключения уровень громкости был слишком высоким. Перед подключением наушников не забудьте установить громкость в минимум.
- Во избежание проблем со слухом или с наушниками не zvyšайте громкость. Работайте на разумном уровне громкости.

ЗАМЕЧАНИЕ

Во избежание повреждения динамиков и сбоев в работе инструмента всегда устанавливайте громкость в минимум и выключайте питание всех устройств перед их коммутацией.

Подключение MIDI-устройств

Если подключить к FR-8x внешнее MIDI-устройство, можно будет осуществлять обмен данными исполнения между ними, а также управляющими данными, например, воспроизводить звуки других инструментов или переключать их тембры с помощью FR-8x. Параметры MIDI приведены на стр. 105.

Понятие MIDI

MIDI ("Musical Instrument Digital Interface") является универсальным стандартом обмена данными между электронными музыкальными инструментами и компьютерами.

FR-8x оборудован разъемами MIDI для коммутации с внешними устройствами и обмена с ними информацией об исполнении, что позволяет значительно расширить сферу его применения.

Пример коммутации

Соедините MIDI-кабелем разъем MIDI OUT инструмента с разъемом MIDI IN звукового модуля, чтобы воспроизводить звуки внешнего модуля с помощью клавиатуры FR-8x. Приемный MIDI-канал звукового модуля должен совпадать с передающим MIDI-каналом аккордеона.

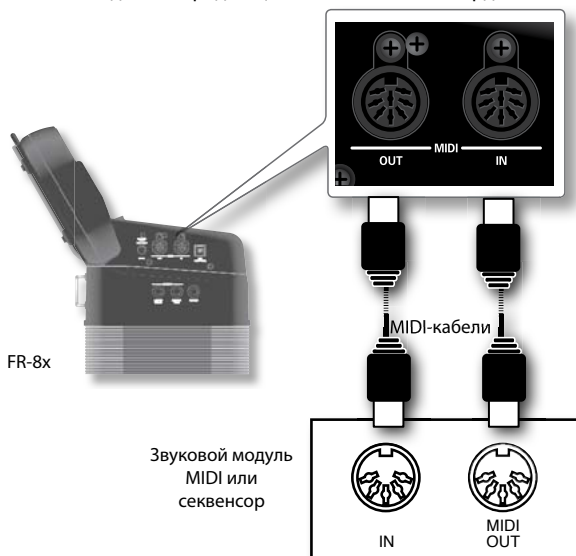

FR-8x может управлять воспроизведением аккомпанемента в подключенном модуле BK-7m. Паттерны аккомпанемента выбираются в реальном времени в зависимости от принятой информации о взятых нотах.

MIDI-каналы

В системе MIDI используется 16 каналов (1~16). Для организации совместной работы двух MIDI-устройств они должны быть настроены на один и тот же MIDI-канал.

FR-8x использует следующие MIDI-каналы:

Секция	Канал
Accordion	1
Bass/Free Bass	2
Chord	3
Orchestra1/Organ	4
Orchestra Bass	5
Orchestra Chord	6
Orchestra Free Bass	7
Drum	10
Orchestra2	11
Основной канал (для выбора тембров)	13

ЗАМЕЧАНИЕ

Во избежание повреждения динамиков и сбоев в работе инструмента всегда устанавливайте громкость в минимум и выключайте питание всех устройств перед их коммутацией.

Подключение к FR-8x ножного контроллера FC-300

При подключении FC-300 можно значительно расширить исполнительские возможности за счет использования программируемых ножных переключателей и педалей.

ЗАМЕЧАНИЕ

Перед коммутацией с FC-300 выключите питание всего оборудования.

1. Опциональным MIDI-кабелем подключите FR-8x к FC-300.

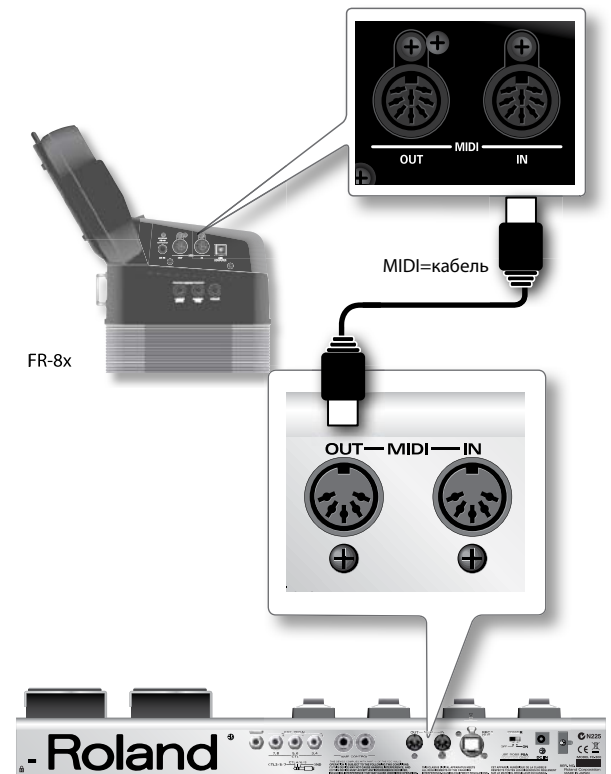

2. Включите питание FR-8x (стр. 26) и FC-300 (см. документацию на FC-300).

Манипуляции с FC-300

3. С помощью кнопки [MODE] переведите ножной контроллер в режим "SYS".
См. документацию на FC-300.

Манипуляции с FR-8x

4. Установите "Type Device" для "MIDI Foot Controller" в "FC-300" и назначьте на педали нужные функции.
См. "14.7 MIDI Foot Controller" (стр. 98).
Доступны назначения для 9 педалей:

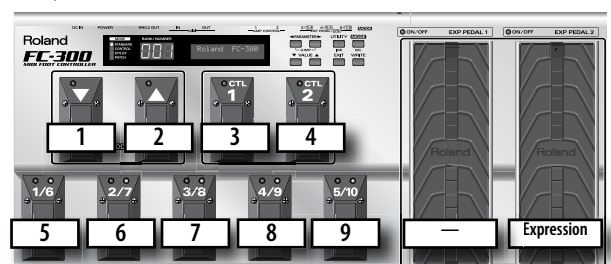

См. "5.6 Controllers" (стр. 73), "8.5 Controllers" (стр. 78), "9.7 Controllers" (стр. 82) и "10.7 Controllers" (стр. 85) относительно назначения педали экспрессии на оркестровые партии.

ЗАМЕЧАНИЕ

FR-8x распознает только FC-300 "EXP PEDAL 2".

Подключение FR-8x к компьютеру

Если опциональным кабелем USB подключить порт USB COMPUTER на FR-8x к порту USB компьютера, станут доступны следующие возможности:

- Использование FR-8x в качестве звукового модуля.
- Обмениваясь MIDI-данными с программным секвенсором, можно расширить возможности редакции и создания музыкального материала.

ЗАМЕЧАНИЕ

FR-8x не поддерживает стандарт GM/GS

1. Стандартным кабелем USB (типа A->B, опциональным) подключите FR-8x к компьютеру, как показано ниже.

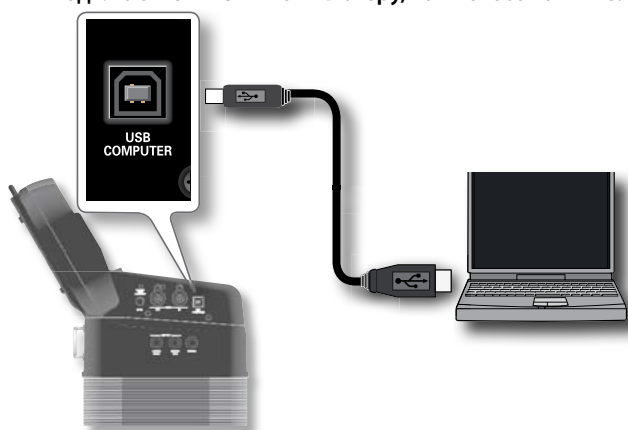

Если компьютер не распознает FR-8x

В большинстве случаев для подключения FR-8x к компьютеру установка драйвера не требуется. Однако, при возникновении проблем используйте специальный драйвер Roland, который можно загрузить с веб-сайта Roland:

<http://www.roland.com/>

Выберите и установите необходимый драйвер USB.

См. "USB Driver" (стр. 99).

ЗАМЕЧАНИЕ

- Во избежание сбоев в работе и/или повреждения динамиков и других устройств всегда устанавливайте в минимум громкость и отключайте питание всех устройств перед их коммутацией.
- По USB возможен обмен только MIDI-данными. Передача аудиоданных не предусмотрена.
- Включайте питание FR-8x перед запуском MIDI-приложения в компьютере. Не отключайте питание FR-8x в процессе работы MIDI-приложения.

Ремни

Закрепление ремней

1. Выньте ремни из упаковки.

FR-8x комплектуется двумя ремнями, концы каждого ремня оборудованы липучкой Velcro. См. рис:



2. Поставьте FR-8x на устойчивую поверхность.



3. Пропустите верхнюю часть ремня через левое кольцо (см. рис.).



4. Прикрепите верхнюю часть ремня к липучке Velcro.

5. Закрепите зажим, чтобы зафиксировать ремень.



6. Повторите шаги (3)~(5) для другого ремня.

Подготовительные операции

Верхние части ремней должны выглядеть следующим образом:



7. Пропустите нижнюю часть ремня через правое кольцо, как показано ниже.



8. Прикрепите верхнюю часть ремня к липучке Velcro.
9. Закрепите зажим, чтобы зафиксировать ремень.
10. Настройте длину ремней с помощью пряжки (см. рис.).



11. Повторите шаги (7)~(10) для нижнего конца ремня.
12. Закрепите задний ремень.

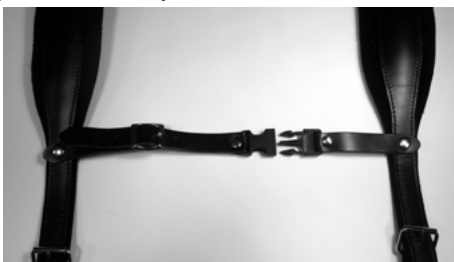

13. Настройте длину заднего ремня с помощью пряжки под конкретного исполнителя.

Настройка басового ремня

Басовый ремень FR-8x, предназначенный для перемещения мехов, сделан из кожи. Его длина настраивается с помощью регулятора (см. рис.).

При вращении регулятора в одну сторону ремень натягивается, в другую — ослабляется.

Регулятор



Басовый ремень

Фиксация шнура сетевого адаптера

Выполните описанные ниже операции.

1. Ослабьте показанный на рисунке зажим задней накладки.



Правый зажим

Задняя накладка крепится несколькими зажимами. Необходимо ослабить только показанный на рисунке зажим.

Направляющая кабеля около правого зажима находится со стороны коммутационной панели.

Направляющая

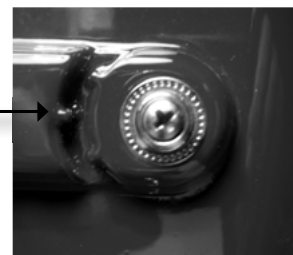

2. Подключите разъем шнура сетевого адаптера к гнезду DC IN и поместите шнур внутрь направляющей:



3. Восстановите крепление зажима задней накладки, зафиксировав шнур сетевого адаптера.



FR-8x должен выглядеть следующим образом:

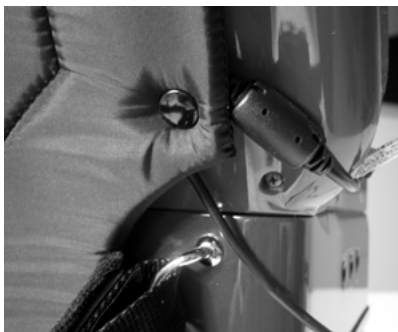

4. По окончании работы выполните эти действия в обратном порядке, чтобы отсоединить шнур адаптера.

Кнопочная клавиатура



Кнопки из синтетического перламутра обеспечивают ощущение игры на профессиональном инструменте.

Замена кнопок правой клавиатуры

Кнопки правой клавиатуры FR-8x полностью повторяют конструкцию акустического баяна.

Их можно заменить на кнопки другого типа, имеющиеся в продаже.

Используемые кнопки должны соответствовать следующим характеристикам.

Кнопки FR-8x с встроенным винтом	
Диаметр кнопки	15 мм
Толщина кнопки	~ 3.5 мм
Длина винта	~ 9 мм
Диаметр винта	2 мм

5. Отвинчивайте заменяемые кнопки против часовой стрелки.

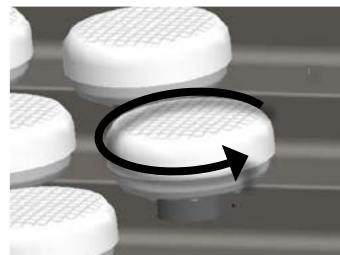

резиновая шайба

6. Снимайте кнопки вместе с резиновыми шайбами. При замене кнопки резиновую шайбу необходимо установить.

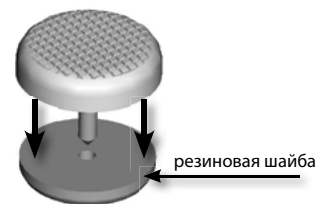

резиновая шайба

7. Установите резиновую шайбу на винт новой кнопки.

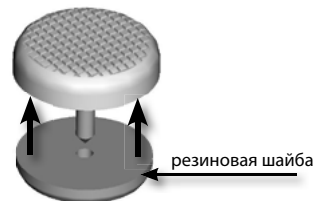

резиновая шайба

ЗАМЕЧАНИЕ

При использовании прилагаемых к FR-8x кнопок установка резиновых шайб не требуется, поскольку они уже снабжены ими.

8. Установите новую кнопку перпендикулярно отверстию и закрутите ее по часовой стрелке на 3-4 оборота, не нажимая на нее.



отверстие

ПРЕДУПРЕЖДЕНИЕ

Вращая кнопку не надавливайте на ее привод, иначе он может "залипнуть".

ЗАМЕЧАНИЕ

Использование специального инструмента для откручивания/закручивания кнопок может заметно облегчить работу.

9. Аккуратно затяните винт кнопки, не прилагая избыточных усилий (максимальное усилие затяжки 0.3 Нм).

ВАЖНОЕ ЗАМЕЧАНИЕ



Не используйте резиновые шайбы других типов. По поводу их приобретения обращайтесь в сервисный центр Roland.

Чтобы не сорвать резьбу, не применяйте избыточных усилий при закручивании кнопок (максимальное усилие затяжки 0.2 Нм).

Количество циклов переустановки для каждой кнопки неограничено. Заменяйте их по мере необходимости.



В процессе замены кнопок присматривайте за детьми, чтобы они случайно не проглотили их.

Кнопки Bass и Chord

На заводе на показанные на рисунке кнопки устанавливаются три колпачка, упрощающих нахождение кнопок баса и аккордов вслепую, как показано на рисунке. При необходимости их можно снять и установить на другие кнопки.



Замена колпачков кнопок

Снятие колпачка

1. Возьмите колпачок двумя пальцами и потяните его вверх.



Установка колпачка

1. Установите колпачок в отверстие кнопки и надавите на него.

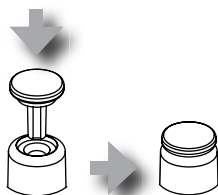

ВАЖНОЕ ЗАМЕЧАНИЕ



В процессе замены кнопок присматривайте за детьми, чтобы они случайно не проглотили их.

Включение/отключение питания

По завершении коммутации включите питание устройств в описанном ниже порядке. Нарушение порядка включения может привести к сбоям в работе и/или повреждению динамиков и другого оборудования.

Включение питания

1. Установите регулятор [VOLUME] в минимум



ЗАМЕЧАНИЕ

Перед включением питания всегда устанавливайте громкость в минимум. Однако, даже при этом в момент включения питания может быть слышен слабый щелчок, что не является признаком неисправности.

2. Включите питание FR-8x, нажав на кнопку [POWER].

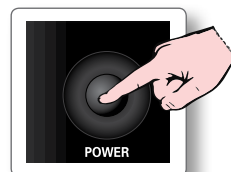

На экран FR-8x выведется стартовое сообщение, а затем откроется главная страница.



Через небольшой промежуток времени FR-8x будет готов к работе.

3. Регулятором [VOLUME] установите нужную громкость.

ЗАМЕЧАНИЕ

Инструмент оборудован схемой защиты. Поэтому прежде чем инструмент войдет в штатный режим работы, пройдет несколько секунд.

Отключение питания

1. Установите регулятор [VOLUME] в минимум.

ЗАМЕЧАНИЕ

Не отключайте питание FR-8x в процессе записи или воспроизведения, а также при обмене данными с накопителем USB.

2. Выключите питание FR-8x, нажав на кнопку [POWER].

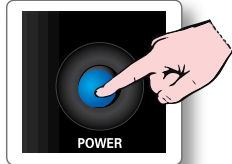

Экран погаснет и питание отключится.

Автоматическое отключение питания

По умолчанию питание инструмента отключается автоматически через 10 минут после последней манипуляции с ним.

Непосредственно перед автоматическим отключением питания FR-8x запускается обратный отсчет времени с выводом соответствующей информации на дисплей. Чтобы продолжить работу с FR-8x, нажмите любую кнопку. После автоматического отключения питания положение кнопки [POWER] не изменится, нажмите на нее, чтобы привести в исходное состояние, выждите несколько секунд и еще раз нажмите на нее, чтобы снова включить питание FR-8x.

Чтобы питание автоматически не отключалось, установите параметр "Auto Off" в "Off" (стр. 98).

ЗАМЕЧАНИЕ

Чтобы полностью обесточить инструмент, сначала выключите его кнопкой [POWER], а затем отсоедините сетевой адаптер от розетки (стр. 20).

Управление в реальном времени

Регулировка громкости

Ниже описана установка громкости FR-8x при воспроизведении звуков или аудиопьес.

При подключении наушников регулятор [VOLUME] устанавливает громкость в них.

1. Регулятором [VOLUME] настройте общую громкость.

Установите громкость, играя на клавиатуре.

При вращении регулятора вправо громкость увеличивается, влево — уменьшается.



При вращении регулятора [VOLUME] на дисплее открывается окно "VOLUME", в котором отображается текущая установка:

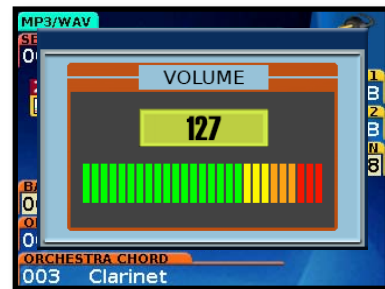

Установка баланса громкости между секциями

Если секция левой руки звучит слишком громко или слишком тихо по сравнению с секцией правой руки, установить баланс их громкости можно с помощью регулятора [BALANCE].



При вращении регулятора [BALANCE] на дисплее открывается окно "BALANCE", в котором отображается текущая установка:

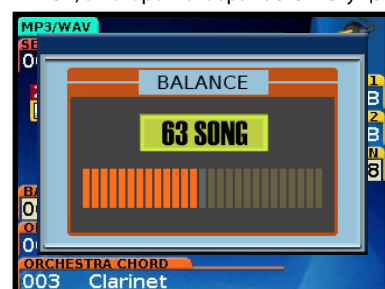

Через 3 секунды всплывающее окно закрывается.

Управление эффектами

FR-8x имеет три регулятора, управляющих уровнями эффектов Chorus, Reverb и Delay.

Регулятором [EFFECT] устанавливается уровень эффектов MFx.

1. Настройте регуляторами уровни соответствующих эффектов.

Откорректируйте уровень эффекта, играя на FR-8x.

При вращении регулятора вправо уровень увеличивается, влево — уменьшается.

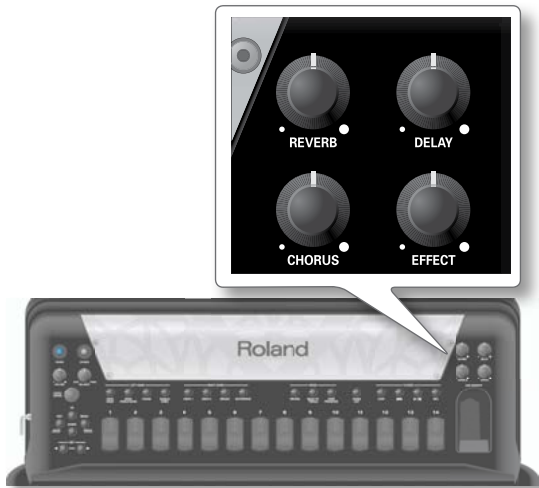

На дисплее откроется следующая страница:

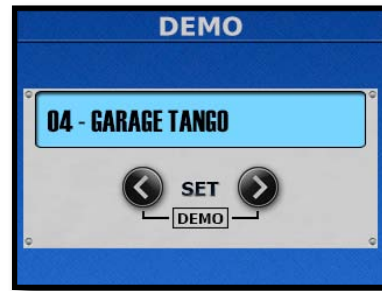

Воспроизведение запустится автоматически с первой пьесы (всего в памяти имеется 35 пьес). См. таблицу ниже.

3. Кнопками SET [◀/▶] выберите нужную демо-пьесу.
4. Регулятором [VOLUME] установите уровень громкости.
5. Чтобы выйти из режима демонстрации, нажмите на кнопку [EXIT/JUMP] (или еще раз одновременно на кнопки SET [◀/▶]).

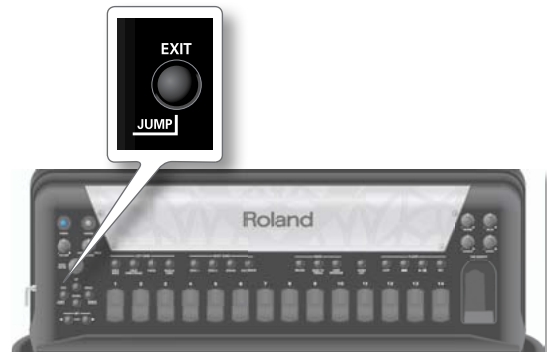

Воспроизведение демо-пес

FR-8x содержит несколько демонстрационных пьес, которые иллюстрируют разнообразные звуки инструмента.

1. Включите питание FR-8x (стр. 26).

Откроется следующий экран:



Эта страница называется "главной".

2. Одновременно нажмите и удерживайте кнопки SET [◀/▶].



ЗАМЕЧАНИЕ

Все права защищены. Нарушение авторских прав или попытка коммерческого использования данного музыкального материала преследуется по закону.

ЗАМЕЧАНИЕ

Данные демо-пес через разъем MIDI OUT не передаются.

Демо-песы

#	Имя	Название	Исполнитель
1	Organ&Acc	By the roundabout by L. Beier	Ludovic Beier
2	OldPARIS	Walking in old Paris by S. Scappini	Sergio Scappini
3	"I" FOLK	Carnival in Venice – Traditional	Sergio Scappini
4	BANDNEON	Passionate Red Rose by S. Scappini	Sergio Scappini
5	EL.PIANO	Starry Night by L. Beier	Ludovic Beier
6	Organ1	Funky Night by L. Beier	Ludovic Beier
7	Organ2	Mad Mouse by L. Beier	Ludovic Beier
8	"D" FOLK	Bezaubernder Sinaklia by S. Scappini	Sergio Scappini
9	NAPLES	O Sole Mio – Traditional	Sergio Scappini
10	CLASSIC	Sonata in C Maj by D. Scarlatti	Sergio Scappini
11	ALPINE	Edelweiss by S. Scappini	Sergio Scappini
12	TEXMEX	Mexican Hat Dance – Traditional	Luigi Bruti
13	BAROQUE	Smells from Toccata by J. S. Bach	Sergio Scappini
14	CAPRICCIO	Capriccio 13 by N. Paganini	Sergio Scappini
15	GarageTNGO	Salvador by L. Bruti	Luigi Bruti
16	ScatVoice	Scat Fantasy by L. Beier	Ludovic Beier
17	JAZZ	Scattered Jazz by S. Scappini	Sergio Scappini
18	BellwSHAKE	Figaro by G. Rossini	Sergio Scappini
19	CELTIC	Trinity Knots by L. Bruti	Luigi Bruti
20	MUSETTE	Rève d'amour by L. Bruti	Luigi Bruti
21	CAJUN	Sugar cane by L. Bruti	Luigi Bruti
22	DiatFOLK	To my beloved teacher by S. Scappini	Sergio Scappini
23	ElPaso	Dancing in the courtyard by L. Beier	Ludovic Beier
24	BalMusette	Sotto I ponti della Senna	Ludovic Beier
25	MrGus	Sunny grasslands by L. Beier	Ludovic Beier
26	DjangoSwing	Hanging around by L. Beier	Ludovic Beier
27	CoolKeys	Lights and Shadows of the Moon by L. Beier	Ludovic Beier
28	JazzMusette	Acrobat by L. Beier	Ludovic Beier
29	Islands	Islands by L. Beier	Ludovic Beier
30	BopSwing	Fence Jumper by L. Beier	Ludovic Beier
31	Bolero	Passion in the Atmosphere by L. Beier	Ludovic Beier
32	9thBossa	9th Bossa by Yoshiaki Sato	Yoshiaki Sato
33	SngFarEast	Song from Far East by Yoshiaki Sato	Yoshiaki Sato
34	ZakZakFunk	Zak-Zak Funk by Yoshiaki Sato	Yoshiaki Sato
35	O&B4Beat	O&B 4Beat by Yoshiaki Sato	Yoshiaki Sato

7. Принципы работы с FR-8x

Использование дисплея

Ниже описаны главная страница дисплея FR-8x и принципы работы с экранным меню.

Главная страница

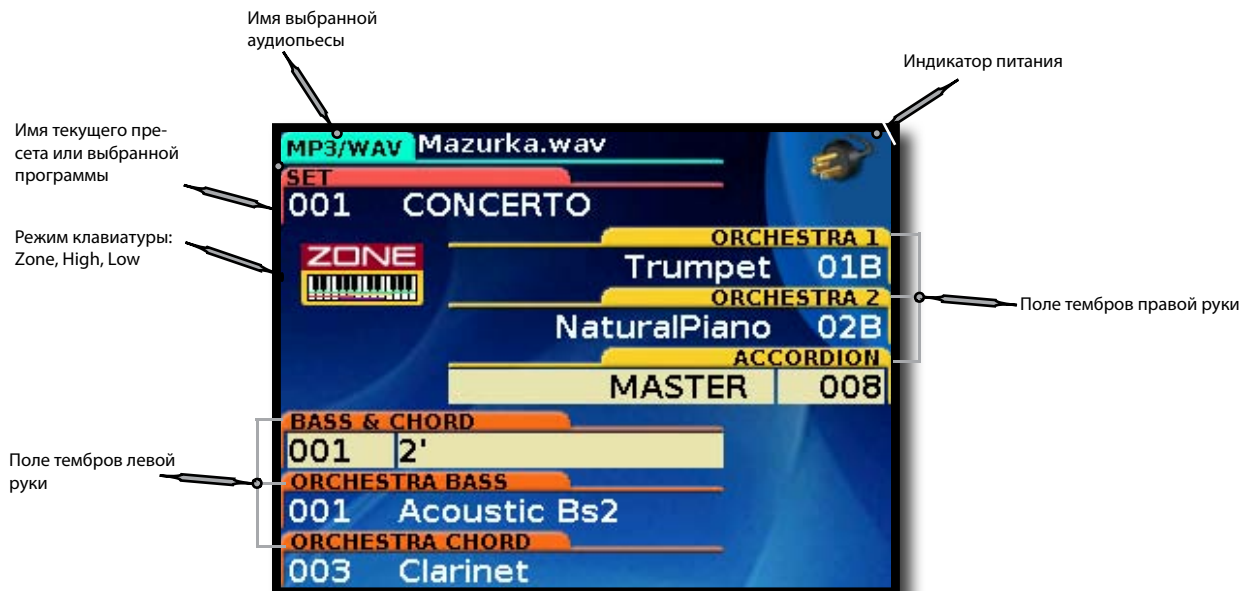

Переключение окон и редактирование параметров

Ниже описана процедура работы с меню, выбора нужного параметра и изменения его значения:

1. Нажмите на кнопку [MENU].



Дисплей примет следующий вид:

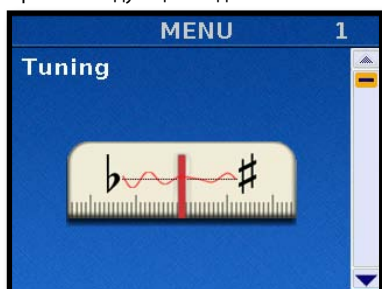

На первой странице меню находится группа функций "1. Tuning".

2. Регулятором [DATA/ENTER] или кнопками [UP]/[DOWN] выберите нужную группу функций.

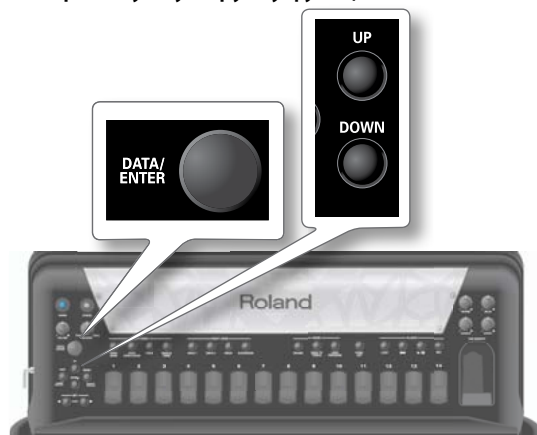

Например, выберем "1. Tuning" (первая страница меню).

3. Нажмите на регулятор [DATA/ENTER] для перехода к группе функций "1. Tuning".

Дисплей примет следующий вид:



4. Регулятором [DATA/ENTER] или кнопками [UP]/[DOWN] выберите параметр, значение которого необходимо изменить, например, "1.2 Transpose".

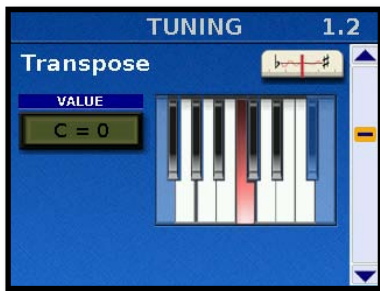

5. Нажмите на регулятор [DATA/ENTER] для выбора параметра.

Поле значения выбранного параметра подсвечивается.

НАПОМИНАНИЕ

Если страница содержит несколько параметров, нажимайте на регулятор [DATA/ENTER] для их последовательного перебора.

6. Регулятором [DATA/ENTER] измените значение.
7. Нажмите на кнопку [EXIT], чтобы отменить выделение поля.

Способ ввода имени в FR-8x

Для ввода имени в FR-8x используется следующее окно.



В приведенном примере вводится имя сохраняемой программы User.

Первый символ в поле имени уже выбран (подсвечен белым цветом).

8. Для выбора символа в другой позиции вращайте регулятор [DATA/ENTER].
9. Нажмите на регулятор [DATA/ENTER] для подтверждения выбора.

Теперь можно ввести символ с экранной клавиатуры:





10. Регулятором [DATA/ENTER] выберите символ на клавиатуре и нажмите на регулятор для подтверждения выбора.

Выбранный символ вставится в текущую позицию и выберется следующий символ (подсветится белым цветом).

11. Повторяйте шаг 10 для ввода остальных символов.
- или

Для выбора символа в другой позиции нажмите на кнопку [EXIT] и повторите процедуру, начиная с шага 8.

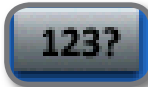
Дополнительные кнопки экранной клавиатуры выполняют следующие операции:

Кнопка	Описание
	Переключает регистр вводимых букв.
	Переключает режим ввода цифр и символов.
	Вставляет символ.
	Удаляет выбранный символ.

12. Нажмите на кнопку [WRITE], чтобы сохранить отредактированное значение.

8. Исполнение на FR-8x

Выбор тембров для правой руки и их воспроизведение

Для игры правой рукой предусмотрена секция, содержащая 41 клавишу (модель аккордеона) или 92 кнопки (модель баяна).

С помощью правой руки можно воспроизводить звуки аккордеона, оркестра и органа.

Также можно воспроизводить звуки ударных (стр. 36).



Аккордеон

Баян

1. Кнопками RIGHT HAND [ORCH 1], [ORCH 2], [ORGAN], [ACCORDION] выберите секцию для исполнения.



Нажатая кнопка загорится. Кнопка ранее выбранной секции погаснет. Это — стандартный выбор только одной секции.

2. Играйте на клавиатуре.

Будет воспроизводиться тембр выбранной секции.

НАПОМИНАНИЕ

FR-8x производит звук только при перемещении мехов. Если этого не делать, звук воспроизводиться не будет (как в акустическом инструменте).

Если FR-8x управляется по MIDI или параметр "BELLOWS CURVE TYPE" (стр. 92) установлен в "Fixed" или при выборе тембров Piano, E. Piano, Guitar перемещать мехи не обязательно.

3. Правыми регистрами [1]~[14] выберите другой тембр в текущей секции.

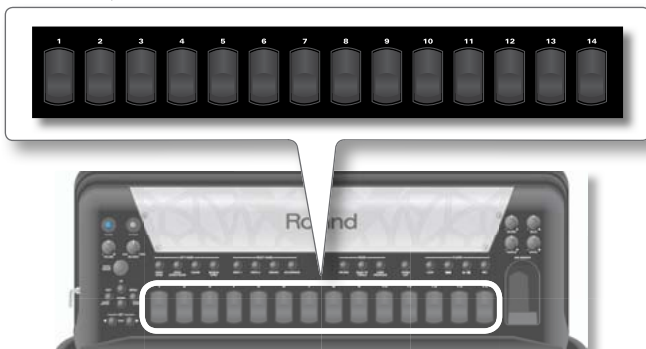

На главной странице (стр. 30) выбранный тембр отображается в поле тембров правой руки.

Правыми регистрами можно выбрать более 14 тембров.

В рамках FR-8x доступен выбор 28 тембров органа и 28 тембров оркестра (хотя количество правых регистров равно 14).

При нажатии на регистры [1] или [2] будут поочередно выбираться вариации тембра (a или b).

ЗАМЕЧАНИЕ

Доступные для выбора правыми регистрами [1]~[14] тембры зависят от текущего пресета (стр. 41).

ЗАМЕЧАНИЕ

Если нажать и удерживать любой правый регистр, секция правой руки отключится (однако она будет передавать данные по MIDI).

Чтобы включить ее, еще раз нажмите на любой регистр.

4. Для установки громкости звука используйте регулятор [VOLUME].

5. Если звук тихий или отсутствует, установите регулятор [BALANCE] в центральное положение.

Звуки органа (VTW)

FR-8x содержит модель виртуального органа, основанную на технологии Roland Virtual ToneWheel.

Исполнение тембрами органа возможно с помощью секций правой руки (TW Upper), баса и аккордов левой руки (TW Lower, TW Peda).

На одну, две или все три секции доступно назначение тембров органа и типовых органных эффектов и шумов. Подробная информация приведена на стр. 74, 76 и 79.

Исполнение несколькими тембрами

Для исполнения на всей клавиатуре можно использовать до 3 наложенных тембров.

Для этого выберите несколько секций, одновременно нажав на несколько кнопок RIGHT HAND, а затем на каждую секцию назначьте свой тембр (стр. 33).



НАПОМИНАНИЕ

Для каждой секции можно свой нотный диапазон. Например, можно воспроизводить секцию Accordion + Orchestra 1 в правой части клавиатуры и секцию Orchestra 1 — в левой (см. стр. 37).

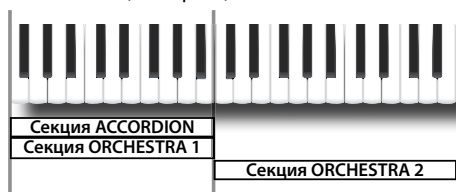

Доступны следующие комбинации:

Секции	Одновременно нажатые кнопки
ACCORDION + ORGAN	• [ACCORDION] и [ORGAN]
ACCORDION + ORCHESTRA 1	• [ACCORDION] и [ORCH 1]
ACCORDION + ORCHESTRA 2	• [ACCORDION] и [ORCH 2]
ACCORDION + ORGAN + ORCHESTRA 2	• [ACCORDION], [ORGAN] и [ORCH 2]
ACCORDION + ORCHESTRA 1 + ORCHESTRA 2	• [ACCORDION], [ORCH 1] и [ORCH 2]
ORCHESTRA 1 + ORCHESTRA 2	• [ORCH 1] и [ORCH 2]
ORCHESTRA 2 + ORGAN	• [ORCH 2] и [ORGAN]

ЗАМЕЧАНИЕ

Секции Organ и Orchestra 1 одновременно использовать невозможно.

1. Одновременно нажмите и удерживайте 2 или 3 кнопки RIGHT HAND для выбора нужных секций.

Доступные комбинации приведены в таблице выше.



Кнопки выбранных секций загорятся.

ЗАМЕЧАНИЕ

При одновременном выборе нескольких секций тембр будет выбираться для секции, соответствующей кнопке RIGHT HAND, которая была нажата последней.

2. Играйте на клавиатуре.

Будут воспроизводиться тембры выбранных секций.

Секции воспроизводятся в соответствии со значением параметра Keyboard Mode. По умолчанию он установлен в "Zone", и все секции звучат на всем диапазоне клавиатуры. См. "Режим клавиатуры для правой руки" (стр. 37).

3. Чтобы сыграть соло на аккордеоне, нажмите на Master Var. Чтобы вернуться к предыдущему состоянию инструмента, нажмите на него еще раз.

Выбор тембра для текущей секции

Даже при задействовании нескольких секций изменить тембр можно только для активной. Чтобы сменить тембр другой секции, ее надо перевести в состояние активной.

4. Нажмите и удерживайте кнопку секции, тембр которой требуется изменить, до тех пор пока она не начнет мигать.



На дисплее выбранная секция подсветится.



В данном примере для выбора тембра доступна секция "ACCORDION".

5. Правыми регистрами [1]~[14] выберите тембр для активной секции.

ЗАМЕЧАНИЕ

Доступные для выбора правыми регистрами [1]~[14] тембры зависят от текущего пресета (стр. 41).

Исполнение партии баса правой рукой (BASS TO TREBLE)

В FR-8x предусмотрен режим "фагота" (Bass-to-Treble), в котором партия баса исполняется правой рукой. При этом кнопки баса и аккордов левой руки отключаются (в аккордеоне-фаготе эти кнопки отсутствуют, а исполнение осуществляется только одной рукой).

1. Нажмите на кнопку [BASS TO TREBLE].



2. Правыми регистрами [1]~[14] выберите тембр фагота.

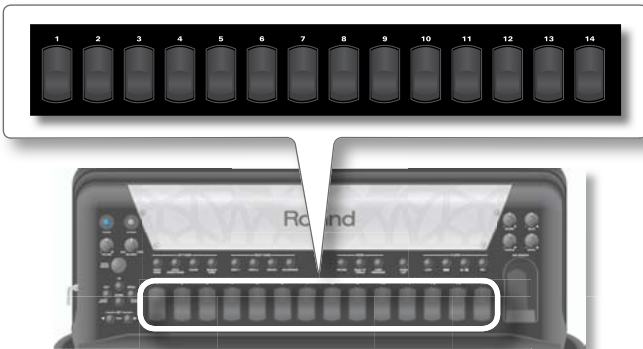

Первые семь регистров [1]~[7] загружают тембры аккордеона, вторые семь регистров [8]~[14] загружают тембры оркестра.

ЗАМЕЧАНИЕ

В режиме Bass-to-Treble используются кнопки BASS (тембры аккордеона) и ORCH BASS (тембры оркестра).

Назначение басовых тембров оркестра зависит от пресета.

3. Исполняйте партию баса правой рукой.

4. Нажмите на кнопку [BASS TO TREBLE] еще раз, чтобы выйти из этого режима.

Выбор тембров для левой руки и их воспроизведение

В секции левой руки находятся 120 кнопок для воспроизведения нот баса и аккордов.

Левой рукой можно играть тембрами аккордеона, оркестра и органа. Тембры органа можно выбрать в списке тембров оркестра. Также можно воспроизводить звуки ударных (стр. 37).

НАПОМИНАНИЕ

FR-8x производит звук только при перемещении мехов.

Если этого не делать, звук воспроизводиться не будет (как в акустическом инструменте).

Если FR-8x управляется по MIDI или параметр "BELLOWS CURVE TYPE" (стр. 92) установлен в "Fixed" или при выборе тембров Piano, E. Piano, Guitar перемещать мехи не обязательно.

Система Bass и Chord (BASS & CHRD)

Кнопочная клавиатура левой панели позволяет воспроизводить ноты баса и аккорды. Собственно басовые ноты назначены на два ряда кнопок, как показано на рисунке. Все остальные кнопки используются для воспроизведения аккордов.

Раскладка басовой клавиатуры соответствует системе "Stradella".

FR-8x позволяет выбирать раскладку басовой клавиатуры. См. "BASS & CHORD MODE" (стр. 92).

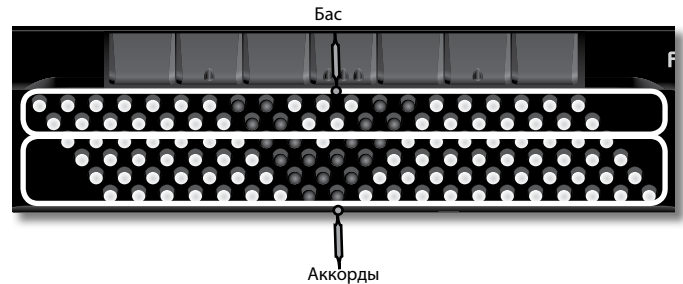

1. Нажмите на кнопку LEFT HAND [BASS & CHRD].

Кнопка [BASS & CHRD] загорится (в это состояние FR-8x переходит после включения питания).

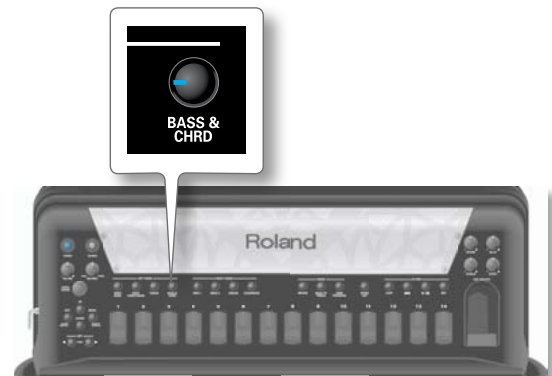

Дисплей покажет, что активен режим BASS & CHORD.

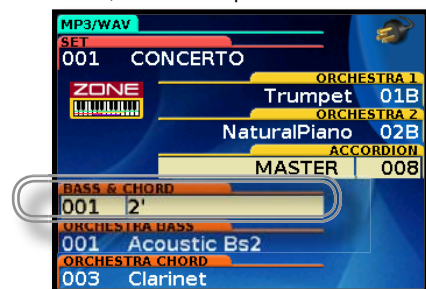

2. Играйте на басовой клавиатуре.

Будет воспроизводиться тембр аккордеона.

3. Левыми регистрами выбирайте тембры.

Выбранный тембр распространяется как на кнопки баса, так и аккордов.

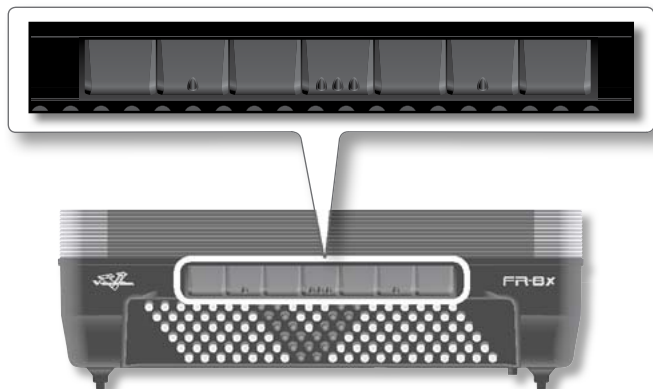

На главной странице (стр. 30) выбранный тембр отображается в поле тембров левой руки.

ЗАМЕЧАНИЕ

Доступные для выбора левыми регистрами тембры зависят от текущего пресета (стр. 41).

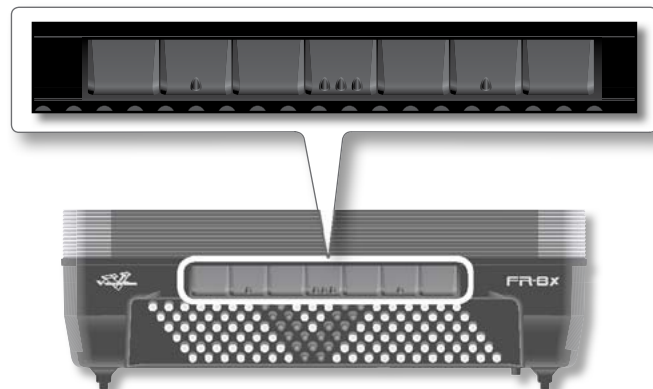

На главной странице (стр. 30) выбранный тембр отображается в поле тембров левой руки.

ЗАМЕЧАНИЕ

Доступные для выбора левыми регистрами тембры зависят от текущего пресета (стр. 41).

4. Нажмите на кнопку LEFT HAND [BASS & CHRД] еще раз, чтобы выйти из этого режима.

Система выборной клавиатуры (Free Bass)

При выборе системы "Free Bass" (выборная клавиатура) каждая кнопка басовой клавиатуры используется для воспроизведения независимой ноты баса, в отличие от системы "Stradella" (BASS & CHORD), в которой воспроизводятся ноты баса и определенные аккорды.

1. Нажмите на кнопку LEFT HAND [F.BASS].

Кнопка [F.BASS] загорится.

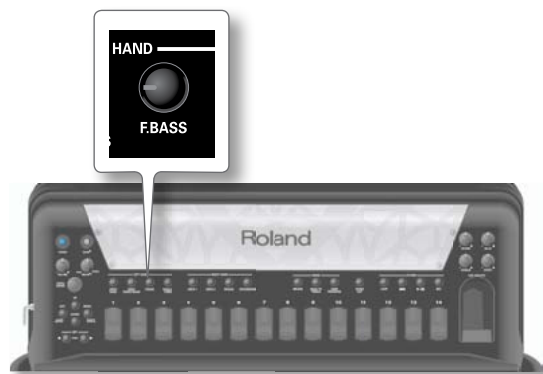

Дисплей покажет, что активен режим выборной клавиатуры (FREE BASS).



2. Играйте на басовой клавиатуре.

Будет воспроизводиться тембр аккордеона.

3. Левыми регистрами выбирайте тембры.

Воспроизведение тембров оркестра

Ниже описана процедура выбора тембра оркестра для секции левой руки.

Тембры оркестра можно назначить только на кнопки баса, только на кнопки аккордов или на все кнопки (в последнем случае для кнопок баса и аккордов можно выбрать различные тембры оркестра).

Также доступно одновременное воспроизведение тембров аккордеона и оркестра, комбинации которых выбираются кнопками LEFT HAND:

1. Нажмите на кнопку LEFT HAND [ORCH CHRД/F.BASS] или/и [ORCH BASS] для выбора тембра оркестра для соответствующей секции.



Кнопка выбранной секции загорится.

Если выбрано несколько секций, тембр будет выбираться для той, для которой кнопка LEFT HAND была нажата последней.

На дисплее активная в данный момент секция подсвечивается.

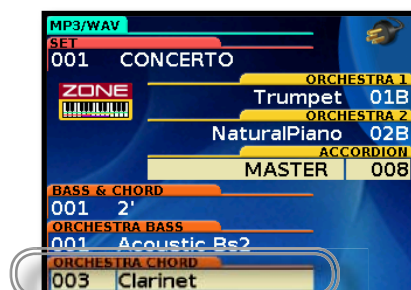

Исполнение на FR-8x

В данном примере для выбора тембра доступна секция "ORCH CHORD/F.BASS".

2. Играйте на басовой клавиатуре.

Будет воспроизводиться тембр выбранной секции.



На дисплее выбранная секция подсветится.

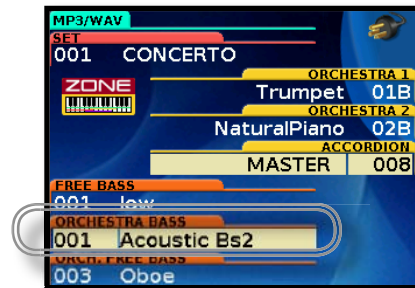

В данном примере для выбора тембра доступна секция "ORCH BASS".

4. Левыми регистрами выберите тембр для активной секции.

ЗАМЕЧАНИЕ

Доступные для выбора левыми регистрами тембры зависят от текущего пресета (стр. 41).

Воспроизведение звуков ударных

FR-8x предоставляет возможность воспроизведения звуков ударных с помощью правой и левой рук.

Секцию Drum можно назначить на правую руку, левую руку или на обе. По умолчанию секция Drum назначена на левую руку. См. "DRUM ASSIGN" (стр. 86).

Предусмотрена возможность настройки различных параметров, например, выбор набора ударных и т. д. (стр. 86).

ЗАМЕЧАНИЕ

Секция Drum в режимах выборной клавиатуры (Free Bass и Orchestra Free Bass) недоступна.

1. Нажмите на кнопку [DRUMS], чтобы включить секцию Drum.

2. Играйте на басовой клавиатуре.

Будут воспроизводиться звуки ударных (см. стр. 37).

Относительно выбора ударных инструментов см.

"11.3 Bass&Chord BASS Link 1" и "11.6 Bass&Chord CHORD Link 1" (стр. 87).

3. Чтобы воспроизводить звуки ударных правой рукой, установите параметр "DRUM ASSIGN" в "All" или "Treble" (стр. 86).

Наложение тембров секций (Layer)

FR-8x позволяет организовать наложение тембров двух секций. При этом при нажатии на кнопку воспроизводятся звуки обеих.

Для этого выберите несколько секций, одновременно нажав на несколько кнопок LEFT HAND.

Доступны следующие комбинации:

Секции	Одновременно нажатые кнопки
Кнопки баса: Accordion + Orchestra Кнопки аккордов: Accordion	• [BASS & CHRД] и [ORCH BASS]
Кнопки баса: Accordion Кнопки аккордов: Accordion + Orchestral	• [BASS & CHRД] и [ORCH CHRД/F:BASS]
Кнопки баса: Accordion + Orchestral Кнопки аккордов: Accordion + Orchestral	• [BASS & CHRД], [ORCH CHRД/F:BASS] и [ORCH BASS]

1. Одновременно нажмите и удерживайте 2 или 3 кнопки LEFT HAND для выбора нужных секций.

Доступные комбинации приведены в таблице выше.



Кнопка выбранной секции загорится.

ЗАМЕЧАНИЕ

Если выбрано несколько секций, тембр будет выбираться для той, для которой кнопка LEFT HAND была нажата последней.

2. Играйте на басовой клавиатуре.

Будут воспроизводиться тембры выбранных секций.

Выбор тембра для текущей секции

Даже используется несколько секций, тембр можно изменять только для активной.

3. Нажмите и удерживайте кнопку секции, тембр которой требуется изменить, до тех пор пока она не начнет мигать.

Воспроизведение ударных правой рукой

Воспроизводить звуки ударных можно только (Solo) или с наложением других тембров (Layer).

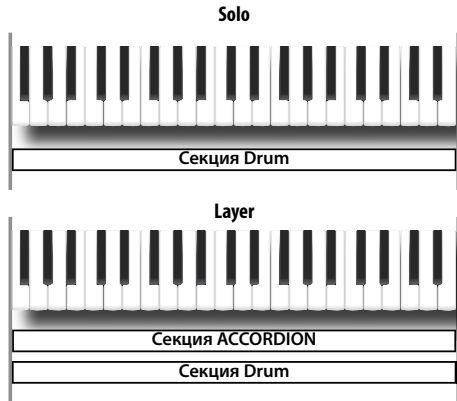

В приведенном выше примере секции Accordion и Drum наложены друг на друга. Для наложения можно использовать и другие секции.

Выбор режима (Solo или Layer) определяется параметром "MODE" (стр. 87).

Кроме того, можно определить диапазон клавиатуры, в котором будут воспроизводиться звуки секции Drum.

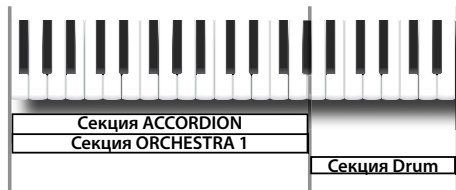

В приведенном выше примере секция Drum воспроизводится в верхнем диапазоне клавиатуры, а секции Accordion и Orchestra 1 — в нижнем.

Диапазон клавиатуры можно определить для каждой секции отдельно (см. далее).

Обычно ударные инструменты требуется размещать в определенном диапазоне секции Drum. Для этого используется параметр "SHIFT" (стр. 87).

Распределение инструментов набора ударных (0~127)

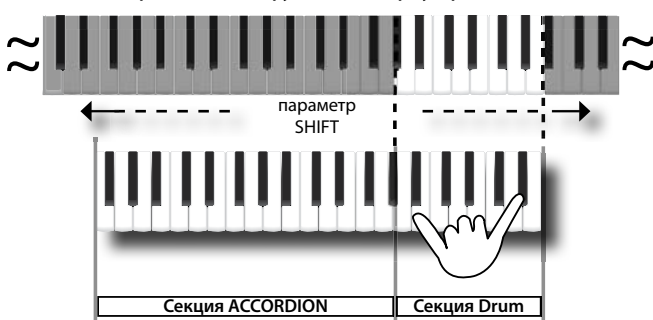

Воспроизведение ударных левой рукой

Можно назначить до 3 звуков ударных на кнопки баса и до 3 звуков ударных на кнопки аккордов.

При назначении трех звуков они будут воспроизводиться одновременно при каждом нажатии на кнопки баса или аккорда. Имейте в виду, что один звук ударного инструмента можно назначить на нажатие кнопки, а другой — на ее отпускание.

См. "11.3 Bass&Chord BASS Link 1" (стр. 87), "11.3 Bass&Chord BASS Link 1" и "11.6 Bass&Chord CHORD Link 1" (стр. 87).

Режим клавиатуры для правой руки

FR-8x позволяет выделить для каждой секции звуков определенный диапазон клавиатуры правой руки. Также доступны два режима (High или Low), определяющие зависимость воспроизведения звуков от исполнения.

Назначение секций на диапазоны клавиатуры

1. Выберите "12.1 Keyboard Mode" (стр. 88) и установите параметр "TYPE" в "Zone".

См. стр. 60.

По умолчанию параметр "TYPE" установлен в "Zone".



Теперь для каждой секции можно выбрать диапазон нот.

2. Выберите "12.2 Zone Accordion - Orch1/Organ" (стр. 88), чтобы определить диапазоны секций "ACCORDION" и/или "ORCH1/ORGAN".

См. стр. 60.



3. Выберите "12.3 Zone Orchestra 2 - Drum" (стр. 89), чтобы определить диапазоны секций "ORCHESTRA2" и/или "DRUM".

См. стр. 60.



4. Регулятором [DATA/ENTER] определите диапазон нот клавиатуры для каждой секции.

Ниже приведен пример разделения клавиатуры на 3 диапазона для секций Accordion, Orch1 / Organ и Drum.

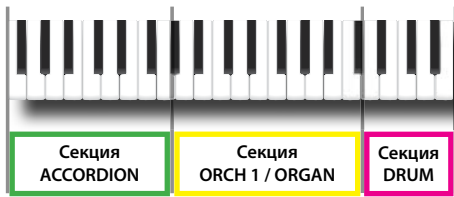

В каждом диапазоне клавиатуры будет воспроизводиться соответствующий звук.

Воспроизведение аккордов и соло с помощью разных секций (High и Low)

Чтобы можно было использовать этот режим клавиатуры, необходимо выбрать несколько секций, нажав одновременно на соответствующие кнопки RIGHT HAND (стр. 33).

1. Выберите "12.1 Keyboard Mode" (стр. 88) и регулятором [DATA/ENTER] установите параметр "TYPE" в "High" или "Low".

См. стр. 60.



2. Удерживая кнопку RIGHT HAND [ACCORDION], нажмите на кнопку RIGHT HAND [ORCH1].

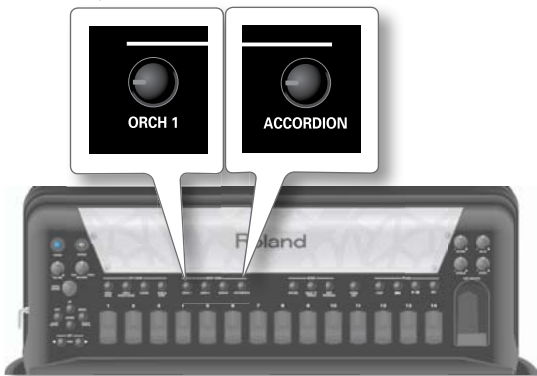

Индикатор кнопки [ACCORDION] загорится, указывая, что эта секция будет звучать первой при взятии ноты на правой клавиатуре. Индикатор кнопки [ORCH 1] будет мигать.

Доступны следующие комбинации:

Нажать и удерживать (1-я кнопка)	Индикатор	Нажать (2-я кнопка)	Индикатор
ACCORDION	Горит	ORCH1	Мигает
ACCORDION	Горит	ORCH1 + ORCH2 (Layer)	Мигают
ORCH1	Горит	ACCORDION	Мигает
ORCH1 + ORCH2 (Layer)	Горят	ACCORDION	Мигает

ЗАМЕЧАНИЕ

На все другие комбинации, отличные от приведенных в таблице, режимы "High" и "Low" не распространяются.

НАПОМИНАНИЕ

Запомните, что кнопка RIGHT HAND, нажатая первой, будет соответствовать первой секции, воспроизводимой при взятии ноты на правой клавиатуре.

Ниже даются пояснения относительно комбинации, выбранной на шаге 2.

3. Если в этом режиме взять только одну ноту, воспроизведется тембр секции Accordion, доступный на всей клавиатуре. Это определяется тем, что на шаге 2 кнопка [ACCORDION] была нажата раньше кнопки [ORCH1].

Параметр Keyboard Mode установлен в "High"

- a. Если удерживая одну ноту, взяв более высокую ноту, вторая нота воспроизведется тембром секции Orchestra 1. Однако, более низкие ноты будут воспроизводиться тембром секции Accordion.

Это удобно для исполнения аккордов и сольной партии различными тембрами.

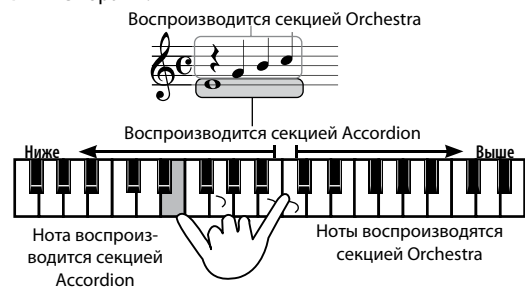

Параметр Keyboard Mode установлен в "Low"

Этот режим противоположен режиму "High":

- a. Если удерживая одну ноту, взяв более низкую ноту, вторая нота воспроизведется тембром секции Orchestra 1. Однако, более высокие ноты будут воспроизводиться тембром секции Accordion.

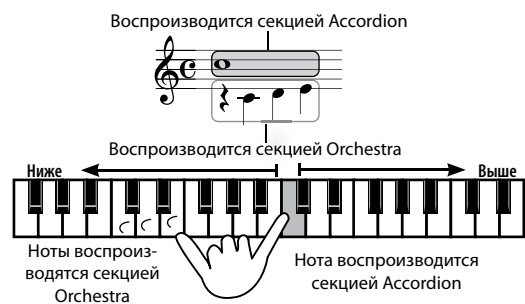

4. Чтобы сыграть соло на аккордеоне, нажмите на Master Bar, чтобы отменить режим клавиатуры "High" или "Low". Чтобы восстановить предыдущий режим, еще раз нажмите на Master Bar.

9. Дополнительные функции

В данной главе описаны основополагающие функции, которые часто используются при работе с инструментом.

Транспонирование

Установку транспонирования можно также определить в разделе меню "1.2 Transpose" (стр. 63).

Интервал транспонирования устанавливается в полутонах.

Преимущество этой функции состоит в том, что можно, например, сыграть пьесу в ми-мажоре, используя аппликатуру тональности, например, до-мажор. Это особенно удобно, если требуется сыграть пьесу в непривычной тональности.

1. Находясь на главной странице, нажмите на кнопку [UP] один раз.



Дисплей примет следующий вид:

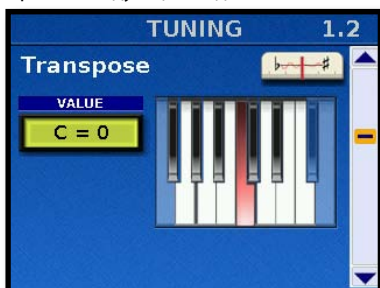

2. Регулятором [DATA/ENTER] выберите интервал транспонирования.

Параметр	Значение
Transpose	-6 ~ 0 ~ +5 (в полутонах)

При значении "0" транспонирование отключается.

3. Нажмите на кнопку [EXIT/JUMP] для перехода к главной странице.

Сохраните изменения (стр. 53).

Musette Detune

Верхний регистр 8' аккордеона может использовать два или даже три язычка, которые обычно расстраиваются для получения более насыщенного звука (музыканты называют это "musette effect", эффект мюзета). Один язычок настраивается немного выше, а другой немного ниже точной высоты тона (если имеется третий язычок, он настраивается в тон).

Такая настройка обычно осуществляется специалистами, а не исполнителями. Однако, в FR-8x настроить "электронные язычки" можно самостоятельно.

ЗАМЕЧАНИЕ

Функция "Musette Detune" воздействует только на регистры, содержащие язычок 8':

Регистры	
"8", "8-"	
"8", "8+"	
"8", "8-", "8+"	

1. Находясь на главной странице, нажмите на кнопку [UP] два раза.

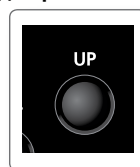

Дисплей примет следующий вид:

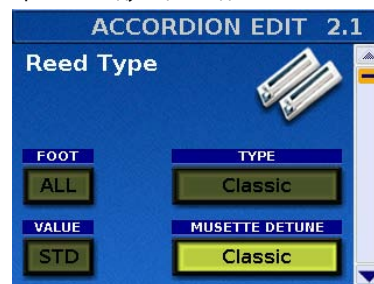

2. Регулятором [DATA/ENTER] выберите вариант настройки "язычков".

Параметр	Значение
MUSETTE DETUNE	Off (отсутствует), Dry, Classic FFolk American L, American H, North Eu, German L, DFolk L, Italian L, German H, Alpine, Italian H, D-Folk H, French, Scottish.

3. Нажмите на кнопку [EXIT/JUMP] для перехода к главной странице.

Сохраните изменения (стр. 41).

Строй

В различных музыкальных культурах (арабской, индонезийской и т.д.) использовались строи, отличные от равнотемперированного, распространенного в Европе, Америке и других странах.

Для выбора строя, наиболее подходящего для стиля исполняемой музыки, предусмотрен параметр "Scale". Кроме того, можно создать собственную систему настройки и сохранить ее в ячейки памяти User1~3. См. "1.4 Scale Tune Edit" (стр. 63).

1. Находясь на главной странице, нажмите три раза на кнопку [UP].

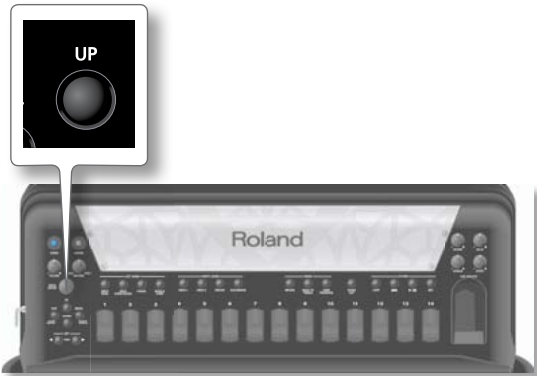

Дисплей примет следующий вид:

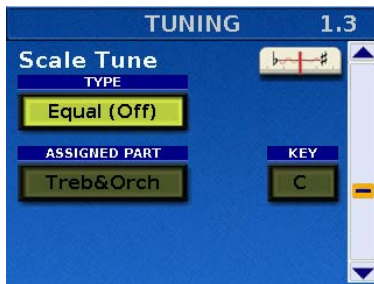

2. Регулятором [DATA/ENTER] выберите строй и нажмите на регулятор.

TYPE	Описание
Equal (Off)	Равнотемперированный строй делит октаву на 12 равных интервалов.
User 1~3	Пользовательские строи. См. стр. 63.
Arabic 1~2	Две установки для арабского строя. <ul style="list-style-type: none"> • "1": ноты E и B понижены на 1/4 тона (-50 центов). • "2": ноты E и A понижены на 1/4 тона.
Just Major	Отличается консонансным звучанием терций и квинт. Он не подходит для исполнения мелодии и не может транспонироваться, но характеризуется благозвучием.
Just Minor	В этом строе совершенными интервалами являются квинта и малая терция.
Pythagorean	Этот строй, изобретенный философом Пифагором, исключает диссонанс в квартях и квинтах. Немного диссонируют аккорды, содержащие терцию, но мелодии звучат очень благозвучно.
Mean-Tone	Этот строй является средним между равномерно темперированным и натуральным, допуская, таким образом, транспозиции в другие тональности.
Werckmeister	Этот строй сочетает в себе элементы Среднего и Пифагорейского строев. Возможно исполнение произведения во всех тональностях.
Kirnberger	Этот усовершенствованный строй сочетает в себе элементы строев Meantone и Just, допуская большую свободу модуляции. Возможно исполнение произведений во всех тональностях.

3. Нажмите на регулятор [DATA/ENTER], чтобы выбрать поле "ASSIGNED PART".
4. Вращая регулятор [DATA/ENTER], выберите нужную секцию, а затем нажмите на него.

ASSIGNED PART	Описание
Accordion	Установки строя назначаются на выбранную секцию. При выборе "All" установки строя назначаются на все секции.
Orchestra 1	
Orchestra 2	
Accordion&Orchestra	
Bass&Chord	
Orch Bass	
Orch Chord	
Orch Free Bass	
ALL	

НАПОМИНАНИЕ

Для всех строев, кроме "Equal", необходимо определить тонику ("C" для мажора и "A" для минора) согласно тональности исполняемой пьесы.

5. Нажмите на регулятор [DATA/ENTER], чтобы выбрать поле "KEY".
6. Вращая регулятор [DATA/ENTER], выберите тонику (C~B).
7. Нажмите на кнопку [EXIT/JUMP] для перехода к главной странице.

Сохраните изменения (стр. 110).

Режим Guitar для оркестровой секции аккордов

Режим Guitar позволяет реалистично исполнять гитарные партии. При этом все кнопки аккордов воспроизводят 6-нотные аккорды (как на гитаре), а не 3-нотные аккорды, как в аккордоне.

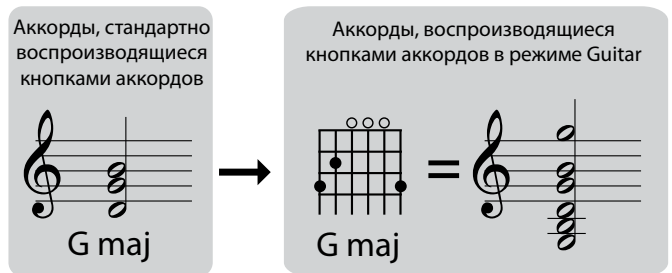

Эта установка доступна в "9.2 Tone Control" (стр. 80).

С помощью параметра "LOWEST NOTE", кроме нижней ноты воспроизводимого аккорда, также можно выбрать одну из трех гитарных табулатур ("Gtr Table1", "Gtr Table2", "Gtr Table3").

10. Использование пресетов

FR-8x является "виртуальным" аккордеоном. Он воссоздает звучание различных инструментов, как аккордеонов, так и оркестровых (труба, флейта и т. д.), органа и ударных.

FR-8x содержит 100 пресетов, часть из которых запрограммирована на заводе. Однако их можно заменять своими установками. Пресеты можно сохранять на опциональный накопитель USB и загружать их с него (см. стр. 102).

Кроме того, FR-8x содержит дополнительную область пресетной памяти, называемую "рабочей областью" (W.A). Она используется для загрузки пресетов, ассоциированных с пользовательскими программами (стр. 53).

Понятие пресета



Каждый пресет определяет тип аккордеона. Загрузка пресета аналогична выбору инструмента.

FR-8x предоставляет набор запрограммированных пресетов (аккордеонов).

"Виртуальный" аккордеон способен также воспроизводить звуки оркестра, органа и ударных

Создание пресета



Можно изменить различные параметры аккордеона и сохранить их в качестве пресета (стр. 41).

Относительно редакции параметров аккордеона см. стр. 63.

НАПОМИНАНИЕ

Для выбора пресетов можно использовать кнопки Chin (стр. 90) или Function (стр. 98).

Выбор пресета по номеру

Если номер пресета известен, можно ввести его в соответствующем окне:

1. Находясь на главной странице, нажмите и удерживайте кнопку SET [◀] или [▶].

Откроется следующее окно:

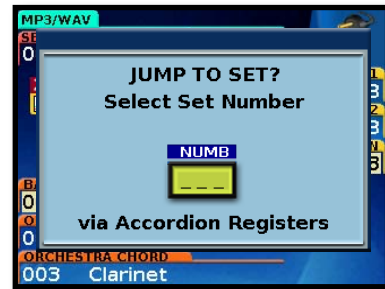

2. Правыми регистрами [1]~[10] введите номер пресета.

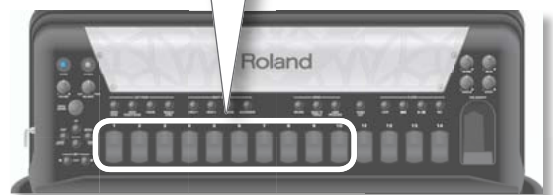
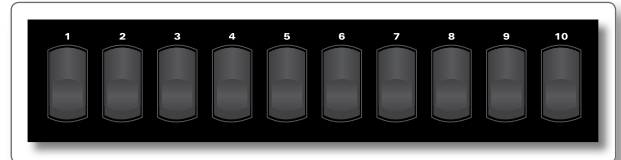

Регистр [10] используется для ввода цифры "0".

Чтобы выбрать, например, пресет "1", нажмите на регистр [10], затем регистр [1]. Чтобы выбрать пресет "37", сначала нажмите регистр [3], затем регистр [7].

ЗАМЕЧАНИЕ

Если нажать только один регистр (например, [5]), FR-8x через пару секунд автоматически выберет пресет [5].

Выбор пресетов

Последовательный перебор

1. Используйте кнопки SET [◀] / [▶].

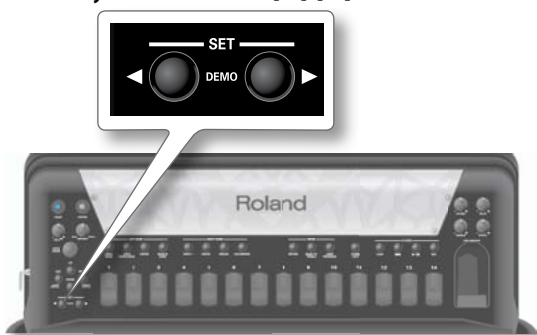

Выбранный пресет отображается на дисплее:



В данном примере выбран пресет "002 CLASSIC".

2. Нажмите на SET [◀] / [▶] для выбора другого пресета.

Сохранение пресета

В память FR-8x можно сохранить данные всех пресетов, пользовательских программ, регистров, общие установки и так далее. В процессе работы можно изменять установки каким угодно образом, но для того чтобы не потерять их после отключения питания инструмента или срабатывания функции "AUTO OFF", их требуется сохранить.

Поэтому рекомендуется регулярно сохранять установки.

1. Выберите установки, которые должны использоваться в новом пресете.

Например, можно изменить тембры, установки эффектов и прочие параметры (стр. 60).

2. Нажмите и удерживайте кнопку [MENU/WRITE] для перехода на страницу "Write".

Откроется следующая страница.

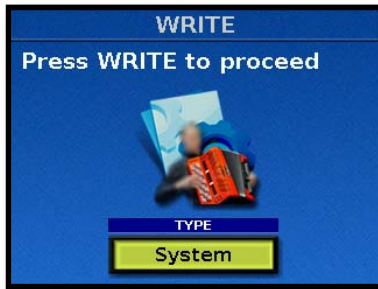

3. Регулятором [DATA/ENTER] выберите "Set".
4. Нажмите на кнопку [WRITE].

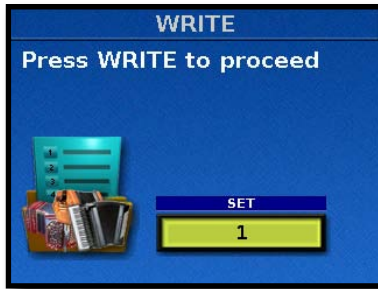

5. Вращая регулятор [DATA/ENTER], или кнопками [UP] и [DOWN] выберите пресет.

Значение	Описание
All, 1~100	Выбор сохраняемого пресета. <ul style="list-style-type: none"> • All: все пресеты • 1~100: пресет под выбранным номером

6. Нажмите на кнопку [WRITE].
Дисплей примет следующий вид:

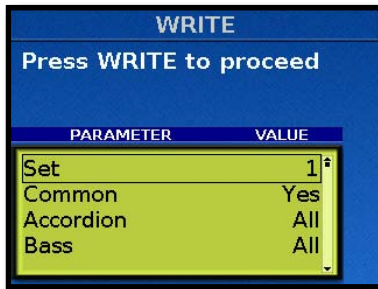

Здесь можно выбрать параметры, которые необходимо сохранить.

7. Регулятором [DATA/ENTER] отредактируйте выбранный параметр.

Параметр	Значение	Описание
Set	All, 1~100	Выбор сохраняемого пресета. <ul style="list-style-type: none"> • All: все пресеты • 1~100: пресет под выбранным номером.
Common	No, Yes	Выберите "Yes" (по умолчанию) для сохранения параметров группы Common (стр. 89).
Accordion	No, All, 1~14	Сохранение регистров Accordion. <ul style="list-style-type: none"> • "No": не сохраняются. • "All": сохраняются все регистры (1-14). (по умолчанию). • "1~14": Сохраняется выбранный регистр.

Параметр	Значение	Описание
Bass	No, All, 1~7	Сохранение регистров Bass. <ul style="list-style-type: none"> • "No": не сохраняются. • "All": Ссхраняются все регистры (1-7). (по умолчанию). • "1~7": Сохраняется выбранный регистр.
Free Bass	No, All, 1~7	Сохранение регистров выборной клавиатуры (Free Bass). <ul style="list-style-type: none"> • "No": не сохраняются. • "All": сохраняются все регистры (1-7). (по умолчанию). • 1~7: сохраняется выбранный регистр.
Orch 1/Organ	No, All, 1~28	Сохранение регистров Orchestra 1/Organ. <ul style="list-style-type: none"> • "No": не сохраняются. • "All": сохраняются все регистры (1A-14A, 1B-14B). (по умолчанию). • "1A~14B": сохраняется выбранный регистр.
Orchestra 2	No, All, 1~28	Сохранение регистров Orchestra 2. <ul style="list-style-type: none"> • "No": не сохраняются. • "All": сохраняются все регистры (1A-14A, 1B-14B). (по умолчанию). • "1A~14B": сохраняется выбранный регистр.
Orch. Bass	No, All, 1~7	Сохранение регистров Orch. Bass. <ul style="list-style-type: none"> • "No": не сохраняются. • "All": сохраняются все регистры (1-7). (по умолчанию). • "1~7": сохраняется выбранный регистр.
Orch. Chord	No, All, 1~7	Сохранение регистров Orch. Chord. <ul style="list-style-type: none"> • "No": не сохраняются. • "All": сохраняются все регистры (1-7). (по умолчанию). • "1~7": сохраняется выбранный регистр.
Orch. Fbass	No, All, 1~7	Сохранение регистров Orch. FBass. <ul style="list-style-type: none"> • "No": не сохраняются. • "All": сохраняются все регистры (1-7). (по умолчанию). • "1~7": сохраняется выбранный регистр.

8. Нажмите на кнопку [WRITE]

Открывается следующее окно:

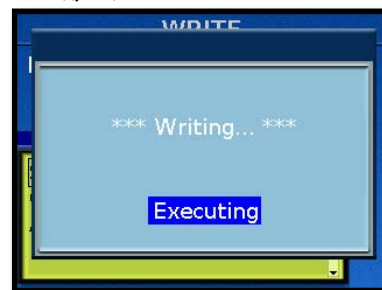

По окончании сохранения выведется сообщение "Write complete!".

Заводские пресеты

№	Имя
01	CONCERTO
02	CLASSIC
03	JAZZ
04	"F" JAZZ
05	"I" SCALA
06	BAJAN
07	"I" FOLK
08	"D" FOLK
09	"F" FOLK
10	"SP" FOLK
11	BallROOM
12	BANDNEON
13	ALPINE
14	CAJUN
15	TEX MEX
16	OldPARIS
17	CiaoROME
18	DiatFOLK
19	STUDIO
20	TRDITION
21	BAROQUE
22	ROMANTIC
23	CONCERTN
24	SCOTTISH
25	IRISH
26	CELTIC
27	XLowReed
28	HalfVALV
29	FUTURE
30	MUSETTE
31	BASSOON
32	MASTER
33	V-Set
34	FinCassotto
35	Kravatti
36	Serbia Folk
37~100	- пустые -

11. Функция аудиоплеера в FR-8x

FR-8x может воспроизводить аудиофайлы форматов mp3 и WAV непосредственно с накопителя USB, подключенного к порту USB MEMORY.

Замечание о формате аудиофайлов

Воспроизведение файлов mp3 отнимает много мощности процессора FR-8x. Это может приводить к нарушениям воспроизведения звука с клавиатуры.

Чтобы решить эту проблему, вместо формата mp3 рекомендуется использовать формат WAVE.

Подготовительные операции

1. Скопируйте с помощью компьютера аудиофайлы на опциональный накопитель USB.



ЗАМЕЧАНИЕ

Используйте накопители USB, поставляемые Roland (серии M-UF). Поддержка изделий других производителей не гарантируется.

2. Подключите накопитель USB к FR-8x.

ЗАМЕЧАНИЕ

Аккуратно вставляйте накопитель USB в порт до упора.

ЗАМЕЧАНИЕ

Не отсоединяйте накопитель USB, когда питание инструмента включено, в противном случае хранящиеся на нем данные могут пропасть.

ЗАМЕЧАНИЕ

FR-8x поддерживает работу с накопителями USB емкостью до 2 Тб.

Выбор пьесы на накопителе USB

1. Подключите опциональный накопитель USB к FR-8x
2. Нажмите на кнопку [SONG LIST]

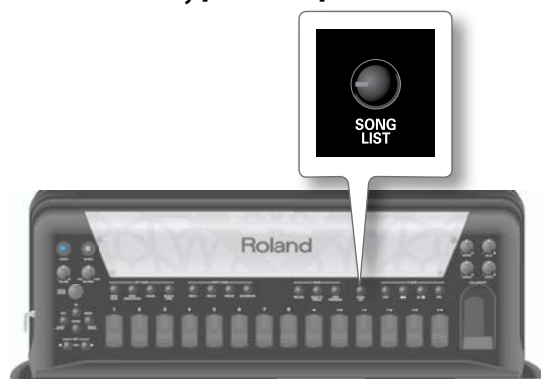

На дисплей выведется содержимое накопителя USB.



Тип файла обозначается иконкой слева от его имени:

Иконка	Описание
	Аудиофайл mp3
	Аудиофайл WAVE
	Файл плейлиста
	Папка

3. Регулятором [DATA/ENTER] выберите пьесу.

Имя выбранной пьесы подсветится.

4. Нажмите на регулятор [DATA/ENTER], чтобы загрузить аудиофайл пьесы.

Если файл находится в папке, сначала выберите эту папку, с помощью регулятора [DATA/ENTER] просмотрите ее содержимое и затем выберите файл. Чтобы выйти из папки и перейти на более высокий уровень, нажмите на кнопку [EXIT/JUMP].

НАПОМИНАНИЕ

Нажмите и удерживайте кнопку [EXIT/JUMP] для перехода на главную страницу.

Расознаваемые FR-8x типы файлов

	Расширение	Формат
Аудиофайлы	.mp3	<ul style="list-style-type: none"> • MPEG-1 Audio Layer 3 • Частота дискретизации: 44.1 кГц • Битрейт: 32/40/48/56/64/80/96/112/128/160/192/224/256/320 kbps, VBR (переменный)
	.wav	<ul style="list-style-type: none"> • 16-битные линейные • Частота дискретизации: 44.1 кГц • Стерео/моно

Воспроизведение пьесы с накопителя USB

1. Выберите пьесу на накопителе USB (стр. 44).

ЗАМЕЧАНИЕ

Функция "LOOP" должна быть выключена (кнопка [LOOP] не должна гореть).

2. Нажмите на кнопку [▶/||] для запуска воспроизведения.

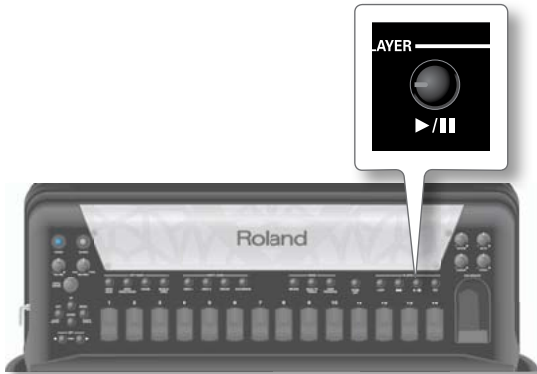

Индикатор кнопки [▶/||] загорится, и начнется воспроизведение пьесы.

3. Нажмите на кнопку [▶/||], чтобы временно остановить воспроизведение (режим паузы).

Индикатор кнопки погаснет.

4. Чтобы вернуться в начало выбранной пьесы, нажмите на кнопку [◀◀].

Операции с накопителем USB

Удаление пьесы (Delete)

1. Выберите пьесу на накопителе USB (стр. 44).

На дисплей выведется содержимое накопителя USB, а выбранная пьеса подсветится.



2. Нажмите на кнопку [SONG LIST] для перехода на страницу "EDIT SONG LIST".

Дисплей примет следующий вид:



3. Регулятором [DATA/ENTER] выберите "DELETE" и нажмите на него.

Откроется следующее окно.



4. Регулятором [DATA/ENTER] выберите "YES" и нажмите на него, чтобы выполнить операцию.

Выведется сообщение о выполнении операции.

Если выбрать "NO" или нажать кнопку [EXIT/JUMP], операция будет отменена.

Переименование пьесы (Rename)

1. Выберите пьесу на накопителе USB (стр. 44).

На дисплей выведется содержимое накопителя USB, а выбранная пьеса будет подсвечена.

2. Нажмите на кнопку [SONG LIST] для перехода на страницу "EDIT SONG LIST".

Дисплей примет следующий вид:

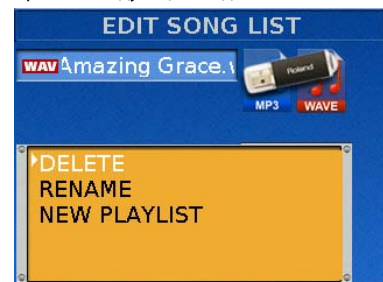

3. Регулятором [DATA/ENTER] выберите "RENAME" и нажмите на него.

Откроется следующая страница:



Функция аудиоплеера в FR-8x

- С помощью регулятора [DATA/ENTER] введите имя (стр. 31).
- Нажмите на кнопку [WRITE].
Выведется сообщение о выполнении операции, а затем содержимое накопителя USB.
Если на накопителе USB файл с таким именем уже существует, выведется запрос на перезапись этого файла.

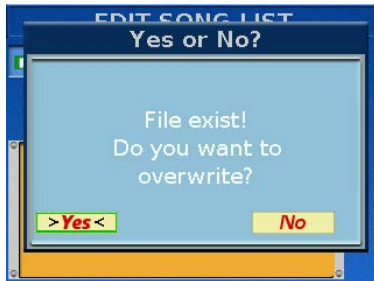

Выберите "YES", чтобы перезаписать файл, или "NO" для отмены и перехода на страницу "EDIT SONG LIST". Затем нажмите на регулятор [DATA/ENTER].

Функция Play List

Функция Play List служит для работы с плейлистами (списками файлов mp3 и/или WAV, которые должны воспроизводиться последовательно).

Создание плейлиста

Ниже описана процедура создания плейлиста.
Плейлист сохраняется на накопитель USB автоматически, для этого выполнение отдельной процедуры не требуется.

- Подключите накопитель USB к FR-8x.
- Нажмите на кнопку [SONG LIST].

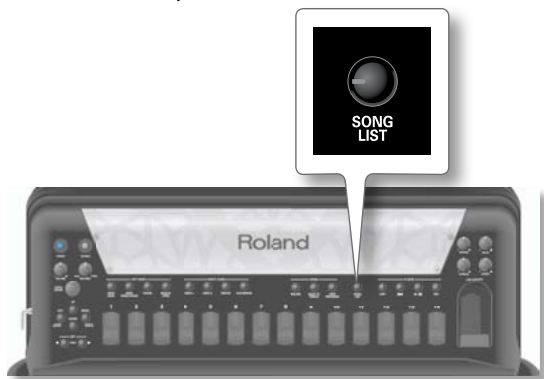

На дисплей выведется содержимое накопителя USB.



- Нажмите на кнопку [SONG LIST] для перехода к странице "EDIT SONG LIST".

Дисплей примет следующий вид:

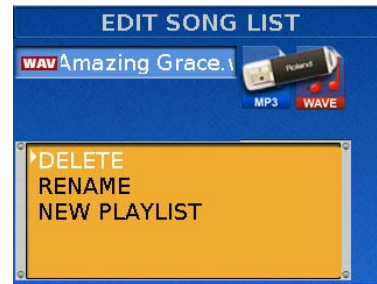

- Регулятором [DATA/ENTER] выберите "NEW PLAYLIST" и нажмите на него.

Откроется следующая страница:



По умолчанию используется имя "New Playlist".

- С помощью регулятора [DATA/ENTER] введите имя (стр. 31).

- Нажмите на кнопку [WRITE].

Будет создан новый пустой плейлист:

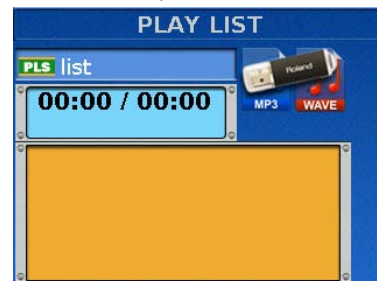

- Нажмите на кнопку [SONG LIST] для перехода к странице "EDIT PLAY LIST".

Дисплей примет следующий вид:

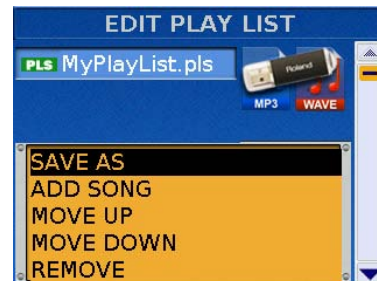

- Регулятором [DATA/ENTER] выберите "ADD SONG" и нажмите на него.

На дисплей выведется содержимое накопителя USB.



9. Регулятором [DATA/ENTER] выберите добавляемую в плейлист песню и нажмите на него.

Выведется сообщение о выполнении операции.

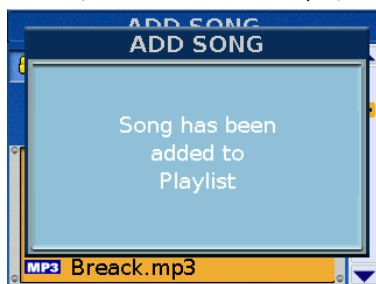

На дисплей снова выведется содержимое накопителя USB.

10. Добавьте другие песни, повторяя процедуру с шага 7.

11. Нажмите два раза на [EXIT/JUMP], чтобы открыть плейлист с добавленными песнями.

Откроется следующая страница.



Песни назначены на шаги 1, 2 и 3. Созданный плейлист готов к использованию (стр. 48).

Загрузка плейлиста

1. Подключите накопитель USB к FR-8х.
2. Нажмите на кнопку [SONG LIST].



На дисплей выведется содержимое накопителя USB.



3. Регулятором [DATA/ENTER] выберите файл плейлиста (PLS) и нажмите на регулятор [DATA/ENTER].

Плейлист будет загружен, и на дисплей выведется его содержимое.



Теперь можно редактировать или воспроизводить песни загруженного плейлиста (см. далее).

Редактирование плейлиста

В случае необходимости плейлист можно отредактировать, добавив к нему новые песни, изменив их порядок или удалив ненужные.

1. Загрузите плейлист (стр. 47).
2. Нажмите кнопку [SONG LIST] для перехода на страницу "EDIT PLAY LIST".

Дисплей примет следующий вид:



Доступны следующие функции редактирования:

Функция	Описание
SAVE AS	Сохранение плейлиста под другим именем (стр. 48).
ADD SONG	Добавление новых песен в текущий плейлист.
MOVE UP	Перемещение в плейлисте выбранной песни на один шаг вверх..
MOVE DOWN	Перемещение в плейлисте выбранной песни на один шаг вниз.
REMOVE	Удаление выбранной песни из плейлиста.
CLEAR ALL	Удаление всех песен из плейлиста.
CHAIN	См. "Режимы воспроизведения (Chain и Repeat)" (стр. 48).
REPEAT	

Доступно добавление/удаление песен и изменение порядка их воспроизведения.

3. Регулятором [DATA/ENTER] выберите функцию редактирования.
4. Нажмите на регулятор [DATA/ENTER], чтобы изменить значение.

Копирование плейлиста

Эта функция позволяет сохранить существующий плейлист под другим именем, не изменяя его.

1. Загрузите плейлист (стр. 47).
2. Нажмите на кнопку [SONG LIST] для перехода к странице "EDIT PLAY LIST".

Дисплей примет следующий вид:



3. Регулятором [DATA/ENTER] выберите "SAVE AS".
Откроется следующая страница:

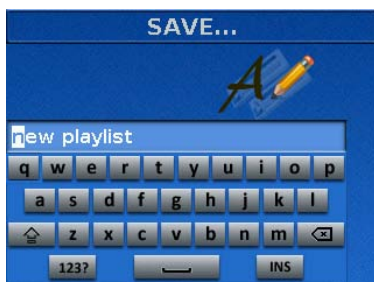

По умолчанию используется имя текущего плейлиста.

4. С помощью регулятора [DATA/ENTER] введите имя (стр. 31).
5. Нажмите на кнопку [WRITE], чтобы сохранить плейлист.
Теперь новый плейлист можно отредактировать.

Использование плейлиста

Ниже описаны варианты использования плейлиста в процессе исполнения.

1. Создайте или загрузите плейлист (стр. 46, 47).



2. Регулятором [DATA/ENTER] выберите песню в плейлисте, с которой должно начаться воспроизведение, и нажмите на регулятор.
3. Нажмите на кнопку [▶/||] для запуска воспроизведения.
 - Если режим "CHAIN" установлен в "PLAY", по окончании воспроизведения текущего шага автоматически запускается воспроизведение следующей песни.
 - Если режим "CHAIN" установлен в "STOP", по окончании воспроизведения текущего шага автоматически выбирается следующий шаг, но его воспроизведение начинается только после нажатия на кнопку [▶/||].

См. далее.
4. При необходимости, нажмите и удерживайте кнопку [EXIT/JUMP] для перехода на главную страницу.
5. Нажмите на кнопку [▶/||], чтобы временно приостановить воспроизведение (режим паузы).

Режимы воспроизведения (Chain и Repeat)

Плейлисты позволяют скомпоновать песни для выступления. По умолчанию, необходимо сначала выбрать следующий шаг в плейлисте, а затем запустить его воспроизведение вручную. Однако, можно автоматизировать этот процесс с помощью функции "CHAIN".

FR-8x также предусматривает возможность циклического воспроизведения плейлиста.

1. Находясь на странице "PLAY LIST", нажмите на кнопку [SONG LIST] для перехода к странице "EDIT PLAY LIST".
Дисплей примет следующий вид:



2. Регулятором [DATA/ENTER] выберите параметры режима воспроизведения (они расположены в конце списка функций).
3. Нажмите на регулятор [DATA/ENTER], чтобы изменить значение.

Режим	Значение	Описание
CHAIN	Off, STOP, PLAY	<ul style="list-style-type: none"> • "Off": по окончании воспроизведения текущего шага аудиоплеер останавливается. Регулятором [DATA/ENTER] выберите другой шаг и запустите воспроизведение. Если другой шаг не выбран, текущий шаг будет воспроизводиться в цикле. • "PLAY": по окончании воспроизведения текущего шага автоматически запускается воспроизведение следующего. • "STOP": по окончании воспроизведения текущего шага автоматически выбирается следующий, но его воспроизведение запускается вручную.
REPEAT	Off, On	<ul style="list-style-type: none"> • "Off": по окончании воспроизведения последнего шага плейлиста аудиоплеер останавливается. • "On": по окончании воспроизведения последнего шага плейлиста воспроизведение продолжается с его первого шага до момента остановки вручную. (Этот режим доступен только при установке параметра "CHAIN" в "PLAY".)

- 4.** Нажмите на кнопку [EXIT/JUMP] для перехода к предыдущей странице.

12. Запись исполнения в аудиофайл

FR-8x позволяет записывать исполнение на опциональный накопитель USB.

Результирующий аудиофайл сохраняется в папку "My Recordings".

Запись осуществляется в формате WAVE (не mp3), что позволяет в дальнейшем записать этот файл на CD в компьютере.

ЗАМЕЧАНИЕ

Используйте накопители USB, поставляемые Roland (серии M-U-F). Поддержка изделий других производителей не гарантируется.

Через небольшой промежуток времени откроется следующая страница:



Будет предложено имя по умолчанию.

5. С помощью регулятора [DATA/ENTER] введите нужное имя файла (стр. 31).
6. Нажмите на кнопку [WRITE], чтобы сохранить аудиофайл.

Выведется сообщение о выполнении операции "Function complete".

Если на накопителе USB файл с таким именем уже существует, выведется запрос на перезапись этого файла.



Выберите "YES", чтобы перезаписать файл, или "NO" для отмены и перехода на страницу "SAVE". Затем нажмите на регулятор [DATA/ENTER].

Отказ от сохранения аудиофайла

Если качество исполнения не устраивает, и сохранять его не требуется, выполните следующие шаги:

1. В процессе исполнения нажмите на кнопку [REC], чтобы остановить запись.

Откроется следующая страница:



Запись

ЗАМЕЧАНИЕ

Функция "LOOP" должна быть выключена (кнопка [LOOP] не должна гореть).

1. Подключите к FR-8x накопитель USB, на который будет записываться аудиофайл.
2. Произведите подготовительные операции:
 - Выберите необходимые регистры.
 - Установите уровни, эффекты и т.д.
3. Нажмите на кнопку [REC], чтобы начать запись (ее индикатор загорится).

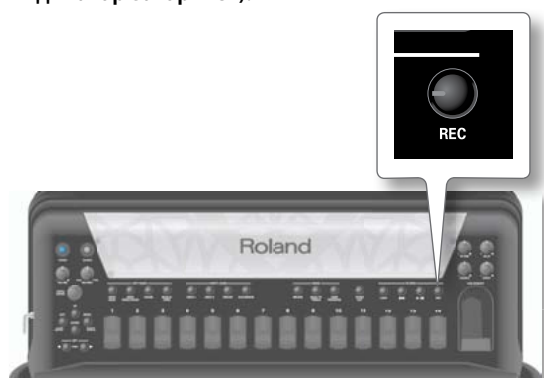

На главной странице запустится счетчик времени записи:



НАПОМИНАНИЕ

Запуском/остановом записи также можно управлять с помощью кнопок Chin (стр. 90).

ЗАМЕЧАНИЕ

При запуском воспроизведении аудиофайла запись невозможна. На дисплей выводится сообщение "Cannot execute. Audio playback is ON".

4. По окончании исполнения еще раз нажмите на кнопку [REC], чтобы остановить запись.

- Нажмите на кнопку [EXIT/JUMP].

Дисплей примет следующий вид:



- Регулятором [DATA/ENTER] выберите "YES" и нажмите на него, чтобы удалить запись.
- Выберите "NO", чтобы вернуться на страницу ввода имени.

Прослушивание результата записи

- Нажмите на кнопку [▶/||] для запуска воспроизведения.

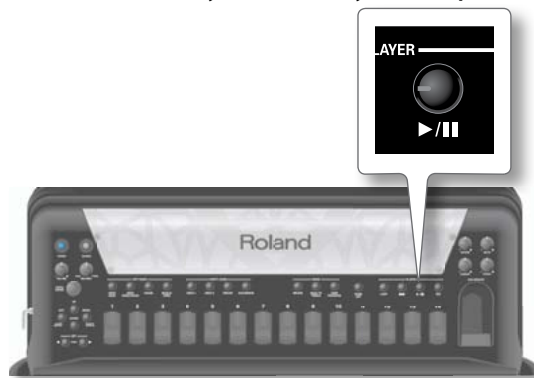

Индикатор кнопки [▶/||] загорится и начнется воспроизведение.

- Нажмите на кнопку [▶/||] еще раз, чтобы временно приостановить воспроизведение (режим паузы).

Индикатор кнопки погаснет.

НАПОМИНАНИЕ

Записанное исполнение можно воспроизвести, см. "11. Функция аудиоплеера в FR-8x" (стр. 44).

13. Цикличное воспроизведение

Функция Loop позволяет записать "на ходу" короткую (до 1 минуты) фразу и затем циклично повторять ее в процессе исполнения. Также на нее можно накладывать в реальном времени дополнительные партии.

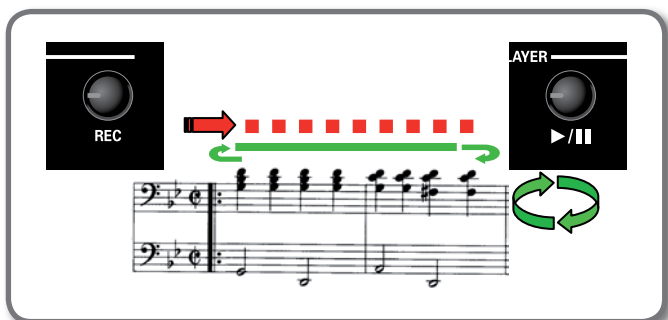

1. Нажмите на кнопку [LOOP], чтобы включить функцию Loop.

Индикатор кнопки загорится.

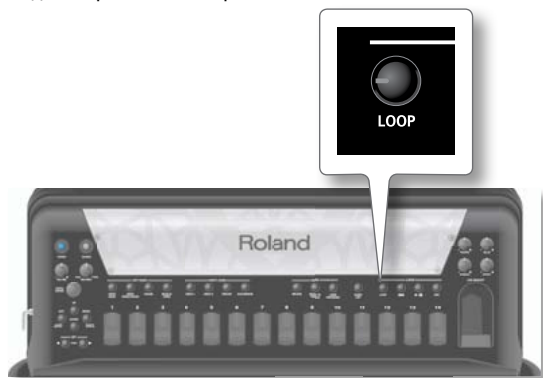

2. В процессе исполнения нажмите на кнопку [REC], чтобы начать запись фразы.

Индикатор кнопки загорится.

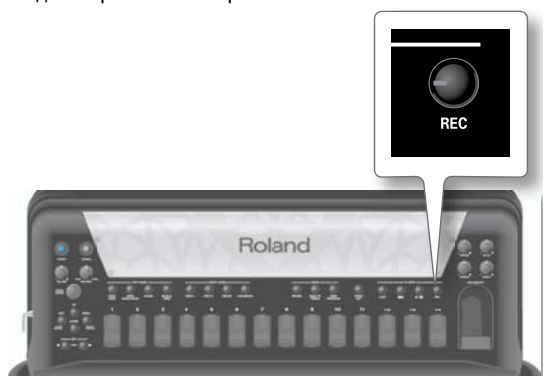

3. Сыграв фразу, нажмите на кнопку [▶/||], чтобы остановить запись и начать цикличное воспроизведение.

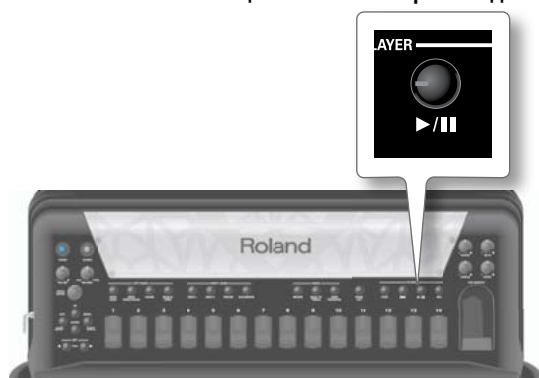

Аудиофраза будет циклично повторяться до момента нажатия на кнопку [▶/||].

4. Если нажать на кнопку [REC] в процессе воспроизведения фразы, на нее можно будет наложить дополнительную партию.
5. Сыграйте добавляемые ноты.
6. Нажмите на кнопку [REC], чтобы остановить запись. Аудиофраза будет циклично воспроизводиться.
7. Нажмите на кнопку [▶/||], чтобы остановить воспроизведение.
8. Чтобы записать другую аудиофразу, нажмите на кнопку [◀] для стирания текущей, и повторите процедуру, начиная с шага 2.

14. Использование программ (User Program)

FR-8x содержит набор ячеек памяти для хранения всех установок, произведенных на лицевой панели и на экранных страницах, а также выбранного пресета (стр. 41).

Структура памяти программ

Программы хранятся в памяти инструмента или на опциональном накопителе USB.

В памяти FR-8x может храниться до 1400 программ. Они организованы по банкам и номерам. FR-8x содержит 100 банков. В каждом банке содержится 14 ячеек, которые выбираются правыми регистрами [1~14].

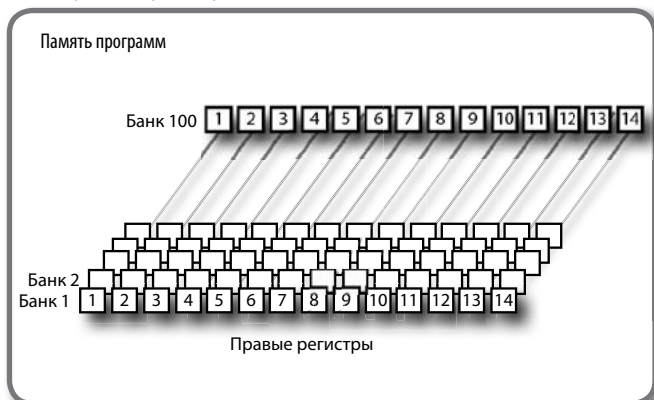

Сохранение программы

1. Произведите все нужные установки.

Например, выберите пресет, назначьте тембры на нужные секции, измените их установки и т.д.

2. Нажмите и удерживайте кнопку [MENU/WRITE] для перехода на страницу "Write".

Дисплей примет следующий вид:

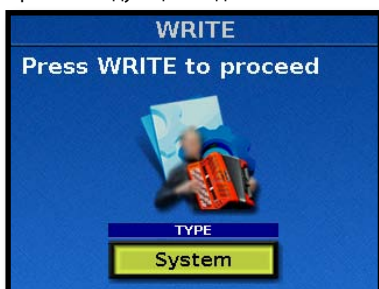

3. Регулятором [DATA/ENTER] выберите "User Program".

4. Нажмите на кнопку [WRITE].

Откроется следующая страница:

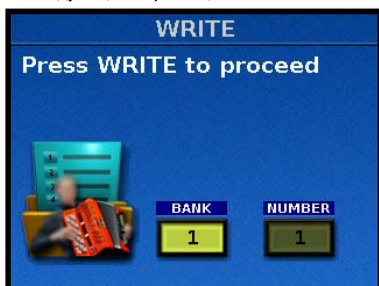

5. Регулятором [DATA/ENTER] выберите "BANK" (банк), в который необходимо сохранить программу, а затем нажмите на регулятор [DATA/ENTER] для подтверждения.

6. Регулятором [DATA/ENTER] выберите "NUMBER" (ячейку), в которую необходимо сохранить программу, и нажмите на регулятор [DATA/ENTER] для подтверждения.

7. Нажмите на кнопку [WRITE].

Откроется следующая страница:



Будет предложено имя по умолчанию.

8. С помощью регулятора [DATA/ENTER] введите имя (стр. 31).

9. Нажмите на кнопку [WRITE], чтобы сохранить программу. Выведется сообщение о выполнении операции.

Загрузка программы

Используйте следующую процедуру.

1. Нажмите на кнопку [User Program]. Ее индикатор загорится.



Откроется следующая страница:



Выбор программы из списка

2. Регулятором [DATA/ENTER] выберите программу в списке из 1400 программ.

3. Нажмите на регулятор [DATA/ENTER], чтобы загрузить выбранную программу.

Выбор программы из банка

Этот способ удобен, если известен номер банка программы.



- Кнопками SET [◀/▶] выберите нужный банк программ.

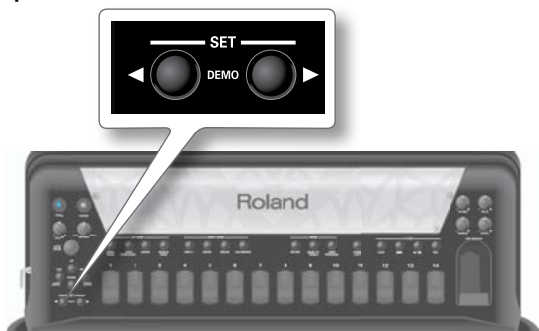

В данном примере используйте кнопку [▶].

- Правым регистром [1]~[14] загрузите необходимую программу из выбранного банка.

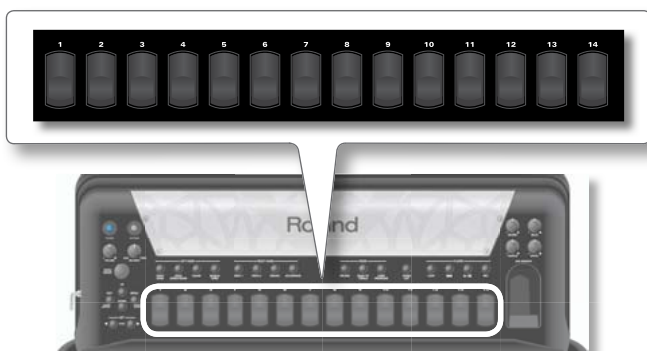

ЗАМЕЧАНИЕ

Пресет, связанный с программой, загружается в отдельную область памяти (W.A). См. стр. 41.

Выбор программы по банку и номеру

Если известны банк и номер программы, ее можно выбрать следующим способом:

- Находясь на странице User Program, нажмите и удерживайте кнопку SET [◀] или [▶].

Откроется следующее окно:



- Правыми регистрами [1]~[10] введите номер банка программ.

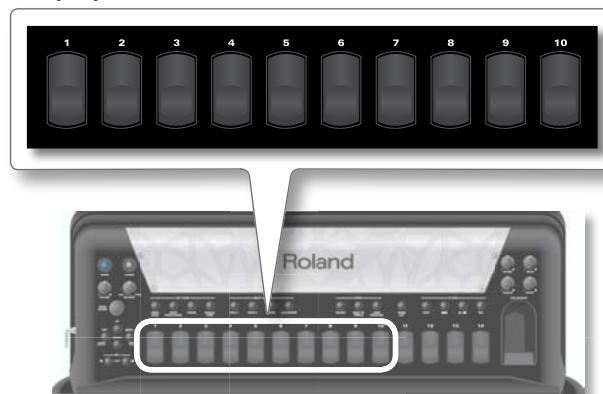

Регистр [10] используется для ввода цифры "0".

Чтобы выбрать, например, банк "1", нажмите на регистр [10], затем на регистр [1]. Чтобы выбрать банк "37", сначала нажмите на регистр [3], затем на регистр [7].

ЗАМЕЧАНИЕ

Если нажать только один регистр (например, [5]), FR-8x через пару секунд автоматически перейдет к банку [5].

- Правыми регистрами [1]~[10] введите номер программы.

ЗАМЕЧАНИЕ

Если нажать только один регистр (например, [3]), FR-8x через пару секунд автоматически перейдет к программе [3].

Список программ

Для упрощения работы с программами в FR-8x предусмотрены так называемые "списки программ". В списке может содержаться до 1400 программ.

Любые программы можно сохранять в список программ. Это позволяет создать разные наборы программ, например, для озвучивания свадеб, корпоративных событий, выступлений и т.д. Списки программ можно сохранять на накопитель USB.

Создание списка программ

Используйте следующую процедуру.

- Нажмите на кнопку [USER PROGRAM].

Откроется следующая страница:



1. Нажмите на кнопку [UP] для перехода к странице "USER PROGRAM LIST".



Откроется следующая страница:



2. Регулятором [DATA/ENTER] выберите "NEW LIST" и нажмите на него

На дисплей выведется список программ.

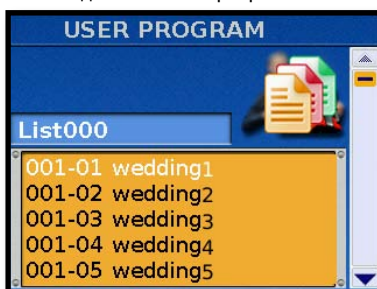

3. Регулятором [DATA/ENTER] выберите программу и нажмите на него, чтобы добавить программу в новый список.

Повторяя шаг 3, добавьте все необходимые программы.

НАПОМИНАНИЕ

Выбор программ можно осуществлять кнопками SET [◀]/[▶].

4. Нажмите на кнопку [WRITE], чтобы сохранить созданный список программ.



Будет предложено имя по умолчанию.

5. С помощью регулятора [DATA/ENTER] введите имя (стр. 31).
6. Нажмите на кнопку [WRITE], чтобы сохранить список. Дисплей примет следующий вид.



Будет выведен созданный список программ.

7. Нажмите на кнопку [EXIT/JUMP] для выхода.

Загрузка списка программ

1. Нажмите на кнопку [USER PROGRAM].

Откроется следующая страница:



2. Нажмите на кнопку [UP] для перехода к странице "USER PROGRAM LIST".

Откроется следующая страница:

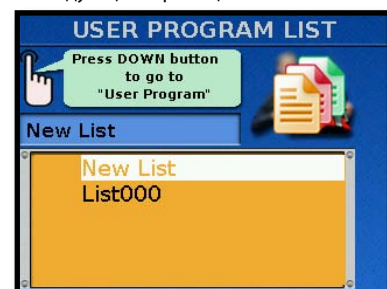

3. Регулятором [DATA/ENTER] выберите нужный список и нажмите на него.

На дисплей выведется список программ.

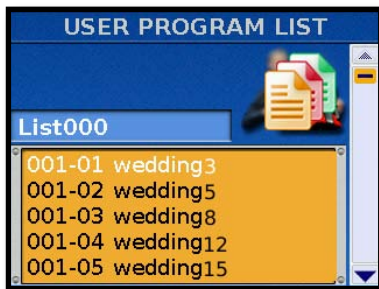

Загрузка программы из списка

1. Загрузите список программ (стр. 55)
2. Регулятором [DATA/ENTER] выберите нужную программу и нажмите на него.

НАПОМИНАНИЕ

Выбор программ можно осуществлять кнопками SET [◀]/[▶].

Редактирование списка программ

В случае необходимости список программ можно отредактировать, добавив в него новые программы, изменив их порядок, удалив ненужные и т.д.

ЗАМЕЧАНИЕ

Все изменения, внесенные в список программ, сохраняются автоматически.

1. Загрузите список программ (стр. 55).
На дисплей выведется список программ.

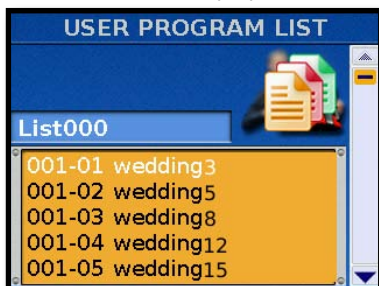

2. Регулятором [DATA/ENTER] выберите программу.
3. Нажмите и удерживайте кнопку [USER PROGRAM], чтобы открыть следующую страницу:

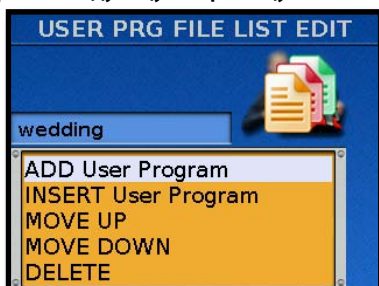

Доступны следующие функции редакции:

Функция	Стр.	Описание
ADD User Program	56	Добавление программы в конец списка.
INSERT User Program	56	Вставка программы в определенную позицию.
MOVE UP	57	Изменение порядка следования программ в списке.
MOVE DOWN		
DELETE	57	Удаление программы из списка.
CLEAR ALL	57	Удаление всех программ из списка.

Добавление программы в список

Программа добавляется в конец списка.

- a. Регулятором [DATA/ENTER] выберите "ADD User Program" и нажмите на него.

На дисплей выведется список программ.

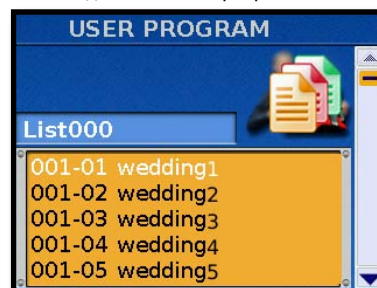

- b. Регулятором [DATA/ENTER] выберите программу и нажмите на него, чтобы добавить программу в список.

Повторите шаг **b** для добавления других программ.

НАПОМИНАНИЕ

Выбор программ можно осуществлять кнопками SET [◀]/[▶].

4. Нажмите кнопку [EXIT] дважды для перехода на страницу User Program List.

Выбранные программы будут добавлены в конец списка.

Вставка программы в список

Эта функция вставляет программу в определенную позицию списка.

На шаге 2 процедуры "Редактирование списка программ" (стр. 56) выберите позицию, в которую необходимо вставить программу.

- a. Регулятором [DATA/ENTER] выберите "INSERT User Program" и нажмите на него.

На дисплей выведется список программ.

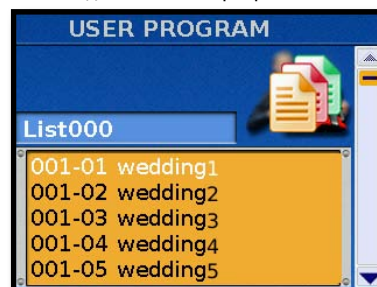

- b. Регулятором [DATA/ENTER] выберите программу и нажмите на него, чтобы вставить ее в список.

Повторите шаг **b** для вставки других программ.

НАПОМИНАНИЕ

Выбор программ можно осуществлять кнопками SET [◀|▶].

- с.** Нажмите два раза на кнопку [EXIT] для перехода к странице User Program List.

Программа будет вставлена в ранее определенную позицию списка.



В данном примере вставлена программа "Wedding7".

Перемещение программы в списке

Можно изменить порядок размещения программ в списке.

На шаге 2 процедуры "Редактирование списка программ" (стр. 56) выберите программу, которую необходимо переместить в другую позицию.

- a.** Регулятором [DATA/ENTER] выберите "MOVE UP" или "MOVE DOWN".
- b.** Нажмите на регулятор [DATA/ENTER], чтобы переместить выбранную программу вверх (при выборе "MOVE UP") или вниз (при выборе "MOVE DOWN").
- с.** Нажмите на кнопку [EXIT] для перехода к странице User Program List.

Программа будет перемещена в другую позицию списка.



В данном примере вверх перемещена программа "Wedding8".

Удаление программы из списка

Можно удалить ненужную программу из списка.

На шаге 2 процедуры "Редактирование списка программ" (стр. 56) выберите программу, которую необходимо удалить.

- a.** Регулятором [DATA/ENTER] выберите "DELETE".
- b.** Нажмите на регулятор [DATA/ENTER].
Дисплей примет следующий вид:



- 5.** Регулятором [DATA/ENTER] выберите "YES" и нажмите на него, чтобы удалить программу из списка.

Выбранная программа будет удалена из списка.

Для отказа от удаления выберите "NO".

Удаление всех программ из списка

Используйте следующую процедуру.

- a.** Регулятором [DATA/ENTER] выберите "CLEAR ALL".
- b.** Нажмите на регулятор [DATA/ENTER].

Дисплей примет следующий вид:

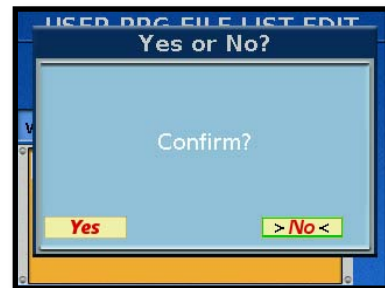

- 6.** Регулятором [DATA/ENTER] выберите "YES" и нажмите на него, чтобы удалить все программы из списка.

Для отказа от удаления выберите "NO".

Все программы будут удалены из списка.

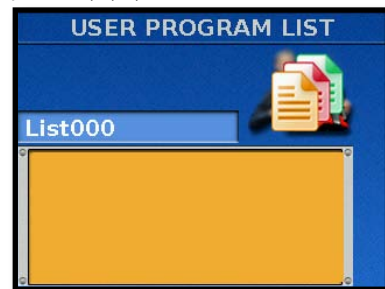

Переименование списка программ

Используйте следующую процедуру.

- 1.** Нажмите на кнопку [USER PROGRAM].

Откроется следующая страница:



2. Нажмите на кнопку [UP] для перехода к странице "USER PROGRAM LIST".

Откроется следующая страница:

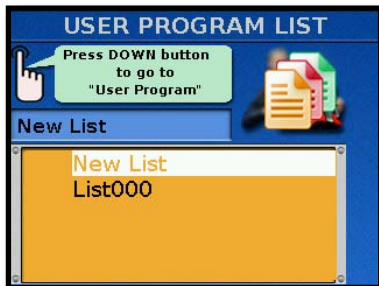

3. Регулятором [DATA/ENTER] выберите список программ.
4. Нажмите и удерживайте кнопку [USER PROGRAM], чтобы открыть следующую страницу:

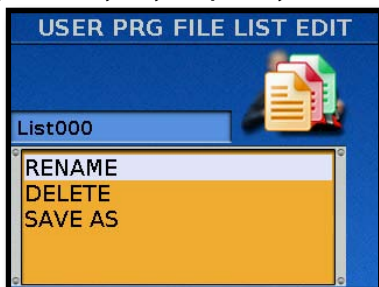

5. Регулятором [DATA/ENTER] выберите "RENAME" и нажмите на него.

Откроется следующая страница:



6. С помощью регулятора [DATA/ENTER] введите имя (стр. 31).
7. Нажмите на кнопку [WRITE].

Удаление списка программ

Используйте следующую процедуру.

1. Нажмите на кнопку [USER PROGRAM].

Откроется следующая страница:



2. Нажмите на кнопку [UP] для перехода к странице "USER PROGRAM LIST".

Откроется следующая страница:

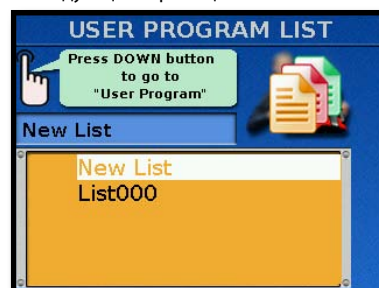

3. Регулятором [DATA/ENTER] выберите список программ, который необходимо удалить.
4. Нажмите и удерживайте кнопку [USER PROGRAM], чтобы открыть следующую страницу:

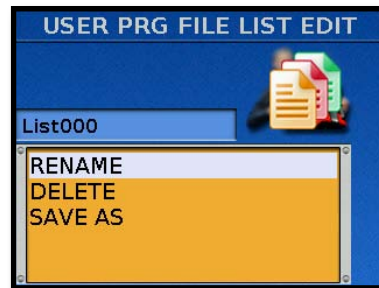

5. Регулятором [DATA/ENTER] выберите "DELETE" и нажмите на него.

Выведется следующее сообщение:

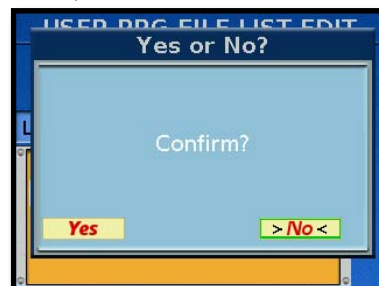

6. Для подтверждения необходимости удаления списка программ регулятором [DATA/ENTER] выберите "YES". Для отмены выберите "NO" или нажмите на кнопку [EXIT].

Выведется сообщение о выполнении операции.

Копирование списка программ

Эта функция позволяет скопировать список программ в список под другим именем.

1. Нажмите на кнопку [USER PROGRAM].

Откроется следующая страница:



2. Нажмите на кнопку [UP] для перехода на страницу "USER PROGRAM LIST".

Откроется следующая страница:



3. Регулятором [DATA/ENTER] выберите список программ, который необходимо скопировать.

4. Нажмите и удерживайте кнопку [USER PROGRAM], чтобы открыть следующую страницу:

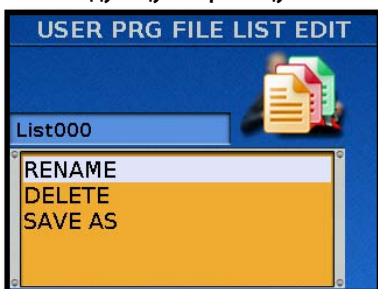

5. Регулятором [DATA/ENTER] выберите "SAVE AS" и нажмите на него.

Откроется следующая страница:

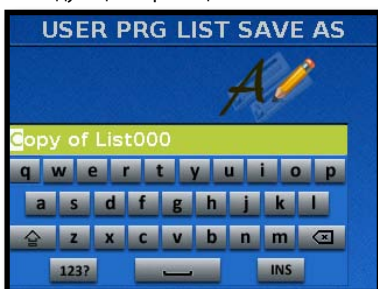

6. С помощью регулятора [DATA/ENTER] введите имя (стр. 31).

7. Нажмите на кнопку [WRITE].

Если в FR-8x уже содержится список программ с таким именем, выведется запрос не его перезапись.

15. Работа с меню

Для получения доступа к различным параметрам и функциям FR-8х используется кнопка [MENU].

Выбор параметров

Параметры FR-8х можно выбирать с помощью меню или путем ввода их номеров.

Выбор параметров в меню

1. Нажмите на кнопку [MENU].



Дисплей примет следующий вид:

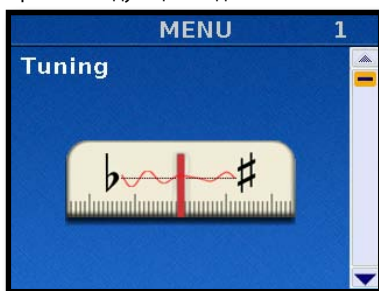

2. Регулятором [DATA/ENTER] или кнопками [UP]/[DOWN] выберите группу функций.

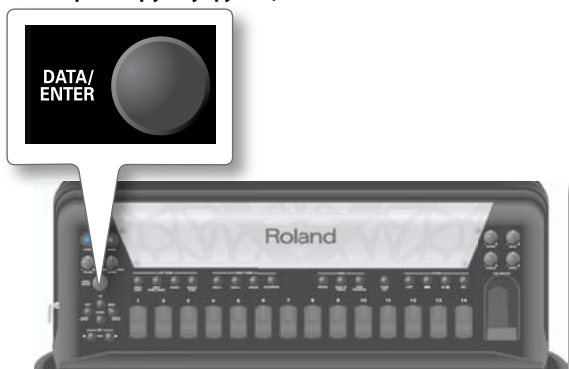

3. Нажмите на регулятор [DATA/ENTER], чтобы войти в выбранную группу.

Вид экрана зависит от выбранной группы).



В приведенном выше примере выбрана группа 2 Accordion Edit.

4. Нажмите на регулятор [DATA/ENTER], чтобы выбрать группу параметров.



В приведенном выше примере выбрана группа 2.3 Effects Send.

5. Нажмите на регулятор [DATA/ENTER], чтобы выбрать первый параметр.

Первый параметр подсветится.



6. Регулятором [DATA/ENTER] измените значение.

7. Нажмите на регулятор [DATA/ENTER], чтобы подтвердить новое значение и перейти к следующему параметру группы.

Если на странице присутствует несколько параметров, повторите для них процедуру, начиная с шага 6.

8. Нажмите на кнопку [EXIT/JUMP] два раза, чтобы вернуться к выбору группы функций.

Выбор параметров с помощью функции Jump

Для выбора параметра можно ввести его номер следующим образом:

1. Находясь на главной странице, нажмите и удерживайте кнопку [EXIT/JUMP].

Откроется следующее окно:

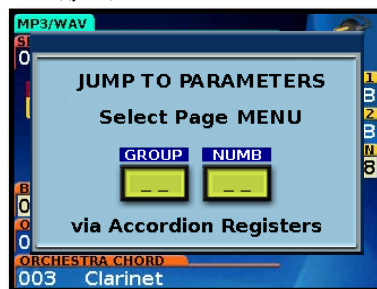

2. Правыми регистрами [1]~[10] введите номер нужной группы параметров.

См. стр. 61.

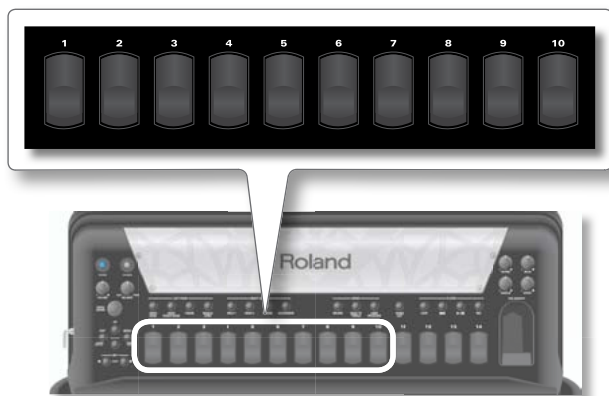

Регистр [10] используется для ввода цифры "0".

Чтобы выбрать, например, группу "1", нажмите на регистр [10], затем на регистр [1]. Чтобы выбрать группу "12", сначала нажмите на регистр [1], затем на регистр [2].

ЗАМЕЧАНИЕ

Если нажать только на один регистр (например, [5]), FR-8x через пару секунд автоматически перейдет к группе [5].

3. Правыми регистрами [1]~[10] введите номер страницы параметра.

ЗАМЕЧАНИЕ



Если нажать только на один регистр (например, [3]), FR-8x через пару секунд автоматически перейдет к странице [3].



Откроется страница параметра.

Список параметров

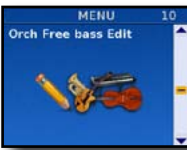
	1 Tuning		
	1.1	Master Tune	стр. 62
	1.2	Transpose	стр.. 63
	1.3	Scale Tune	стр.. 63
	2 Accordion Edit		
	2.1	Reed Type	стр. 63
	2.2	Register	стр. 63
	2.3	Effects Send	стр. 64
	2.4	AFX Edit	стр. 64
	2.5	AFX Control	стр. 65
	2.6	Controllers	стр. 65
	2.7	MIDI TX	стр. 66
	3 Bass Edit		
	3.1	Reed Type	стр. 67
	3.2	Register	стр. 67
	3.3	Noises	стр. 68
	3.4	Effects Send	стр. 68
	3.5	Controllers	стр. 68
	3.6	BASS MIDI TX	стр. 68
	3.7	CHORD MIDI TX	стр. 68
	3.8	Name	стр. 69

	4 FreeBass Edit		
	4.1	Reed Type	стр. 69
	4.2	Register	стр. 69
	4.3	Effects Send	стр. 70
	4.4	Controllers	стр. 70
	4.5	FREE BASS MIDI TX	стр. 70
	5 Orchestra 1 Edit		
	5.1	Tone Selection	стр. 71
	5.2	Effects Send	стр. 71
	5.3	AFX Edit	стр. 72
	5.4	AFX Controls	стр. 72
	5.5	Sound Edit	стр. 72
	5.6	Controllers	стр. 73
5.7	MIDI TX	стр. 73	
	6 Orchestra 2 Edit		
	6.1	Tone Selection	См. Orchestra 1 Edit
	6.2	Effects Send	
	6.3	AFX Edit	
	6.4	AFX Controls	
	6.5	Sound Edit	
	6.6	Controllers	
6.7	MIDI TX		
	7 Organ Edit		
	7.1	Organ Selection	стр. 74
	7.2	Organ Parameters	стр. 74
	7.3	VTW Upper	стр. 75
	8 Orch Bass Edit		
	8.1	Tone Selection	стр. 76
	8.2	Tone Control	стр. 76
	8.3	Effects Send	стр. 77
	8.3	VTW Pedal Parameters	стр. 77
	8.4	Sound Edit	стр. 78
	8.5	Controllers	стр. 78
	8.6	MIDI TX	стр. 78
8.7	VTW Pedal	стр. 79	
	9 Orch Chord Edit		
	9.1	Tone Selection	стр. 79
	9.2	Tone Control	стр. 79
	9.3	Effects Send	стр. 80
	9.3	VTW Lower Parameters	стр. 80
	9.4	AFX Edit	стр. 81
	9.5	AFX Controls	стр. 81
	9.6	Sound Edit	стр. 81
	9.7	Controllers	стр. 81
9.8	MIDI TX	стр. 82	

	10 Orch Free Bass Edit		
	10.1	Tone Selection	стр. 83
	10.2	Tone Control	стр. 83
	10.3	Effects Send	стр. 83
	10.3	VTW Lower Parametres	стр. 84
	10.4	MFX Edit	стр. 84
	10.5	MFX Controls	стр. 84
	10.6	Sound Edit	стр. 85
	10.7	Controllers	стр. 85
	10.8	MIDITX	стр. 85
10.9	VTW Lower	стр. 86	
	11 Drum Edit		
	11.1	Drum Set Selection	стр. 86
	11.2	Treble	стр. 86
	11.3	Bass&Chord BASS Link 1	стр. 87
	11.4	Bass&Chord BASS Link 2	стр. 87
	11.5	Bass&Chord BASS Link 3	стр. 87
	11.6	Bass&Chord CHORD Link 1	стр. 87
	11.7	Bass&Chord CHORD Link 2	стр. 87
	11.8	Bass&Chord CHORD Link 3	стр. 87
	11.9	Effects Send	стр. 87
	11.10	Controllers	стр. 88
11.11	MIDITX	стр. 88	
	12 Right Hand mode		
	12.1	Keyboard Mode	стр. 88
	12.2	ZONE Accordion - Orch1/Organ	стр. 88
12.3	ZONE Orchestra 2 - Drum	стр. 89	
	13 Set Common		
	13.1	Reverb macro/Parametres	стр. 89
	13.2	Chorus macro/Parametres	стр. 89
	13.3	Delay macro/Parametres	стр. 90
	13.4	Chin Function	стр. 90
	13.5	Master Bar Recall	стр. 91
	13.6	Icon	стр. 91
13.7	Name	стр. 91	
	14 System		
	14.1	Dynamic Bellows Behaviour	стр. 92
	14.2	Layout	стр. 92
	14.3	Audio/Power Setting	стр. 98
	14.4	Function Switch	стр. 98
	14.5	Sustain - A routing	стр. 98
	14.6	Sustain - B routing	стр. 98
	14.7	MIDI Foot Controller	стр. 98
	14.8	General Setting	стр. 99
	14.9	Start-Up Name	стр. 99

	15 Utility		
	15.1	Copy SET	стр.. 99
	15.2	Copy EFFECT to SET	стр.. 99
	15.3	Treble register on current SET	стр..100
	15.4	Bass register on current SET	стр..100
	15.5	FreeBass register on current SET	стр..101
	15.6	Restore Data	стр..101
	15.7	EXPORT	стр..101
	15.8	IMPORT	стр..102
	15.9	Expansion Sounds	стр..103
	15.10	FACTORY SETs RESET	стр..104
	15.11	FACTORY UPGs RESET	стр..104
15.12	FACTORY ALL RESET	стр..104	
	16 MIDI		
	16.1	Real Time RX-TX	стр..105
	16.2	External Seq. Playback	стр..105
	16.3	Global Setting	стр..105
16.4	Expression MIDITX	стр..106	
	17 Wireless LAN		
	17.1	Connection	стр..106

Замечание о сохранении установок

Произведенные установки хранятся в памяти FR-8x до момента отключения его питания. Если их до этого не сохранить, все произведенные изменения будут утеряны. Это также распространяется на случай автоматического отключения питания с помощью функции "AUTO OFF" (стр. 98).

Поэтому рекомендуется сохранять установки после того, как они были изменены.

1. Параметры Tuning

Параметры группы TUNING воздействуют на FR-8x в целом и не сохраняются в пресете. Большинство из них хранится в системной памяти FR-8x.

Если одновременно нажать на кнопки [UP] и [DOWN], будет восстановлено значение по умолчанию, имеющее обозначение "Default".

Относительно сохранения изменений см. стр. 110, а также приведенное выше замечание.

1.1 Master Tune



Этот параметр позволяет изменить общую высоту настройки FR-8x, что может потребоваться при игре в составе ансамбля.

Параметр	Значение	Описание
Master Tune	415.3~440.0~466.2 Default: 440.0	Высота настройки FR-8x

1.2 Transpose



Этот параметр позволяет транспонировать высоту всех секций FR-8x. См. стр. 39.

Параметр	Значение	Описание
Transpose	F#~C~F (-6~0~5) Default: C	Этот параметр позволяет транспонировать высоту всех секций FR-8x.

ЗАМЕЧАНИЕ

Этот параметр можно сохранить в программу (стр. 53).

1.3 Scale Tune



Эти три параметра позволяют выбрать строй для каждой секции (стр. 40).

1.4 Scale Tune Edit



Параметры используются для изменения высоты нот одной октавы, что позволяет использовать этнические способы настроек. См. стр. 40.

Параметр	Значение	Описание
TYPE	User 1~User 3	Выбор пользовательского строя для редакции.
C ~ B (каждую ноту можно настроить независимо)	-64~0~+63	Изменение высоты нот C~B с шагом в 1 цент. Заданное значение воздействует на все ноты с одинаковым названием. Если изменить настройку "C", это значение будет воздействовать на все ноты C (C1, C2, C3, и т.д.). ("50" соответствует понижению высоты на 1/4 тона.)

2. Параметры Accordion Edit

Параметры группы Accordion Edit сохраняются в выбранный пресет.

Они служат для создания пользовательского (виртуального) аккордеона. После редактирования этих параметров обычно также требуется настроить параметры BASS EDIT или FREE BS EDIT (которые также сохраняются в пресет). См. стр. 60.

Если одновременно нажать кнопки [UP] и [DOWN] будет восстановлено значение по умолчанию, имеющее обозначение "Default".

Общие сведения

Осуществляя эти установки, рассуждайте с точки зрения производителя аккордеонов. В ряде параметров этой группы используется "виртуальная" технология Roland ("PBM", или "Physical Behavior Modeling"), моделирующая различные элементы акустического аккордеона, естественность звучания которых необходимо учитывать при создании своей собственной "модели".

ВАЖНОЕ ЗАМЕЧАНИЕ

- Все произведенные здесь изменения воздействуют на регистр Accordion, выбранный последним. Поэтому перед началом редактирования параметров Accordion Edit необходимо правильно выбрать регистр ([1]~[14]). Однако, даже при ошибочном выборе произведенные изменения можно сохранить в другой регистр.
- Произведенные установки хранятся в памяти FR-8x до момента отключения его питания. Если выключить питание, предварительно не сохранив их, все произведенные изменения будут утеряны.

См. "Сохранение пресета" (стр. 41) и "Замечание о сохранении установок" (стр. 62).

2.1 Reed Type



Параметры используются в двух целях: позволяют преобразовать выбранный регистр в другой инструмент и назначить различные звуки на каждый язычок регистра. Также для язычка 8 можно использовать расстройку Musette Detune.

Параметр	Значение	Описание
FOOT	All, 16', 8', 8'-, 8'+, 4', 5-1/3', 2-2/3'	Язычок, на который назначается другой звук. ЗАМЕЧАНИЕ При выборе "All" и другого типа язычка под него автоматически адаптируется установка "VALVE NOISE" (стр. 64). Ее впоследствии также можно изменить.
TYPE	Bandoneon, I-Folk, I-Folk2, Classic, Cajun, Jazz, F-Folk, D-Folk, Organetto, F-Folk2, Classic2, Studio, Tradition, Steierische, OldItaly, TexMex, Trikitixa, F-Jazz, Classic3, Bajan	Тип инструмента.

Параметр	Значение	Описание
VALUE	-100~Std~+100	Степень расстройки.
MUSETTE DETUNE	Off, Dry, Classic, F-Folk, American_L, American_H, North_Eur, German_L, D Folk_L, Italian_L, German_H, Alpine, Italian_H, D-Folk_H, French, Scottish	Этот параметр позволяет выбрать систему расстройки. См. "Musette Detune" (стр. 39).

2.2 Register



Параметры используются в комбинации с приведенными выше. Здесь выбираются рабочие язычки и параметры их звучания, а также их связь с ранее назначенными звуками.

Параметр	Значение	Описание
FOOT	All, 16', 8', 8'-, 8'+, 4', 5-1/3', 2-2/3'	Выбор язычка.
STATUS	Off, On, CASS	<ul style="list-style-type: none"> • "Off": не звучит • "On": звучит • "CASS": On-Cassotto (приглушенный звук)
OCTAVE	-1~0~+1	<p>Транспонирование выбранного регистра на одну октаву вверх или вниз.</p> <p>Это требуется, чтобы:</p> <ul style="list-style-type: none"> • быстро скорректировать высоту активных язычков (см. выше) • избежать перекрытия выбранного регистра при использовании тембра ORCHESTRA. (Секция ORCHESTRA также имеет параметр "Octave")
LEVEL	Off, -40~Std~+40	<p>Этот параметр можно независимо настроить для каждого язычка. Он позволяет создать необходимый "микс" (баланс громкости) между активными язычками.</p> <p>Параметр является относительным: его значение добавляется (вычитается) к стандартному значению ("Std"). Поэтому сначала определите, какой язычок является основным, и установите для него параметр "Volume" в "Std". Затем изменяйте громкость "дополнительных" язычков, формируя необходимый звуковой баланс.</p>

Параметр	Значение	Описание
VALVE NOISE	Bandoneon, I-Folk, I-Folk2, Classic, Cajun, Jazz, F-Folk, D-Folk, Organetto, F-Folk2, Classic2, Studio, Tradition, Steierische, OldItaly, TexMex, Trikitixa, F-Jazz, Classic3, Bajan.	Параметр устанавливает громкость "характерного" шума клапанов, а также определяет тип инструмента, который его генерирует.
LEVEL	Off, -40~Std~+40	Общая громкость шума клапанов.

2.3 Effects Send



FR-8x содержит 4 процессора эффектов: один для мультиэффектов ("MFX"), один для реверберации, один для хора и один для задержки. Их можно использовать для обработки звука секции аккордеона.

Параметр	Значение	Описание
REVERB	0~127	Уровни посылов на реверберацию, хорус и задержку (глубина обработки эффектами секции аккордеона).
CHORUS		
DELAY		
MFX	Off, On	При выборе "Off" процессор MFX отключается.
MFX Type	См. табл. ниже.	FR-8x поддерживает работу с мультиэффектами 84 типов, некоторые из которых включают в себя по два эффекта. Параметр выбирает тип мультиэффекта

Типы MFX:

№	Mfx Type	№	Mfx Type	№	Mfx Type
1	Thru	29	OD→ Delay	57	VK Rotary
2	Stereo EQ	30	DST→ Cho	58	3D Chorus
3	Overdrive	31	DST→ Flgr	59	3D Flanger
4	Distortion	32	DST→ Delay	60	3D Step Flgr
5	Phaser	33	EH→ Chorus	61	Band Cho
6	Spectrum	34	EH→ Flanger	62	Band Flgr
7	Enhancer	35	EH→ Delay	63	B. Step Flgr
8	Auto Wah	36	Cho→DLY	64	VS Overdr.
9	Rotary	37	Flgr→ DLY	65	VS Distort.
10	Compressor	38	CHO→ Flgr	66	GT AmpSim
11	Limiter	39	CHO/DLY	67	Gate
12	Hexa-Cho	40	Flgr/DLY	68	Long Delay
13	Trem Cho	41	CHO/Flgr	69	Serial Delay
14	Space-D	42	Isolator	70	M. Tap DLY
15	St. Chorus	43	Low Boost	71	Reverse DLY
16	St. Flanger	44	Super Filter	72	Shuffle DLY
17	StepFlanger	45	Step Filter	73	3D Delay
18	St. Delay	46	Humanizer	74	Long Delay
19	Mod. Delay	47	Speaker Sim	75	Tape Echo
20	3 Tap Delay	48	Step Phaser	76	LoFi Noise
21	4 Tap Delay	49	MLT Phaser	77	LoFi Comp
22	Time Delay	50	INF Phaser	78	LoFi Radio
23	2 Pitch Shift	51	Ring Modul	79	Telephone
24	FBK Pitch	52	Step Ring	80	Phonograph
25	Reverb	53	Tremolo	81	Step Pitch
26	Gate Reverb	54	Auto Pan	82	Symp Reso
27	OD→Chorus	55	Step Pan	83	VIB-OD-Rot
28	OD→Flanger	56	Slicer	84	Center Can

2.4 MFX Edit



Эти параметры зависят от выбранного типа MFX.

Выберите и настройте нужный параметр.

2.5 MFX Control



Здесь определяются установки, касающиеся управления MFX.

Параметр	Значение	Описание
Control 1 Source	Off, EFX Pot, Aftert	<p>Выберите "EFX Pot" для управления MFX регулятором "EFFECT".</p> <p>Выберите "After" для управления MFX с помощью послекасания.</p> <p>ЗАМЕЧАНИЕ</p> <p>Правая клавиатура модели аккордеона также генерирует сообщения послекасания (в модели баяна для генерации этих сообщений служит, Master Bar). "Aftertouch" (послекасание) производится при дополнительном надавливании на клавишу после взятия ноты.</p>
Control 1 Sens	-63~0~+63	Чувствительность.
Control 1 Assign	Зависит от выбранного типа MFX. См. "2.3 Effects Send" (стр. 64).	
Control 2 Source	Аналогично "Control 1 Source"	
Control 2 Sens	Аналогично "Control 1 Sens"	
Control 2 Assign	Аналогично "Control 1 Assign"	
Control 3 Source	Аналогично "Control 1 Source"	
Control 3 Sens	Аналогично "Control 1 Sens"	
Control 3 Assign	Аналогично "Control 1 Assign"	
Control 4 Source	Аналогично "Control 1 Source"	
Control 4 Sens	Аналогично "Control 1 Sens"	
Control 4 Assign	Аналогично "Control 1 Assign"	

2.6 Controllers



Здесь определяются установки затухания звука, расстройки мехов и сдвига тона с помощью послекасания.

Параметр	Значение	Описание
RELEASE	-64~0~63	<p>Параметр позволяет уменьшить длительность звучания нот правой руки аккордеона с помощью управления скоростью реакции виртуальных язычков на отпускание клавиши. Для этого выбирайте отрицательные значения.</p> <p>Термин "Release" позаимствован у синтезаторных инструментов и означает скорость затухания звука ноты после снятия нот.</p>

Параметр	Значение	Описание
BELLOWS DETUNE	Off, Low, Standard, High	<p>Параметр делает звучание FR-8x более реалистичным. Он определяет колебания высоты звука имитируемых язычков правой клавиатуры, возникающих при быстром растягивании и сжатии мехов.</p> <p>Если значение "Standard" кажется недостаточным, используйте "High", если избыточным — используйте "Low". Чтобы отключить данный эффект, выберите "Off". Наиболее подходящее значение обычно определяется выбранным типом инструмента. См. "2.1 Reed Type" (стр. 63).</p>
AFTERTOUCH PITCH	Off, 1/4 Down, 1/2 Down, 1/4 Up, 1/2 Up	<p>Правая клавиатура модели аккордеона также генерирует сообщения aftertouch (в модели баяна для генерации этих сообщений служит, Master Bar). "Aftertouch" (послекасание) производится при дополнительном надавливании на клавишу после взятия ноты. Этот эффект позволяет управлять временным понижением высоты ноты на 1/4 тона ("1/4 Down") или на полутон ("1/2 Down"). Соответственно, значения "1/4 Up" и "1/2 Up" повышают высоту ноты на 1/4 тона или на полутон.</p> <p>При выборе "Off" сообщения aftertouch от правой клавиатуры игнорируются.</p> <p>ЗАМЕЧАНИЕ</p> <p>Эффект aftertouch воздействует на все звучащие ноты одновременно. Если взять аккорд, а затем надавить только на одну из клавиш, составляющих его, воздействие эффекта будет распространяться на все ноты аккорда.</p>

2.7 MIDI TX

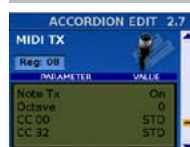

Здесь содержатся параметры MIDI для выбранного регистра. Их необходимо устанавливать по очереди. Эти параметры сохраняются в пресет для каждого регистра независимо.

Параметр	Значение	Описание
Note Tx	On, Off Default: On	Выберите "Off", если внешний инструмент не должен дублировать ноты, исполняемые правой рукой (секция Accordion).
Octave	-3~0~+3 Default: 0	<p>Параметр позволяет транспонировать сообщения Note-on, передаваемые секцией Accordion (если параметр "Note" установлен в "On"), до трех октав вверх или вниз.</p> <p>Каждая MIDI-нота имеет уникальный номер. Параметр позволяет добавлять 12 ("1" октава), 24 ("2" октавы) или 36 ("3" октавы) к номеру взятой ноты (или вычитать из него).</p>

Параметр	Значение	Описание
CC 00	Std, Off, 0~127	Эти три сообщения передаются вместе. Последнее сообщение называется "Program Change", или сокращенно "PC". Оно служит для выбора тембров или ячеек памяти на внешнем устройстве в соответствии с аналогичными операциями в передающем инструменте. Выбранное сообщение передается через порт MIDI OUT в FR-8x при выборе редактируемого регистра. (Для каждого регистра можно выбрать независимое сообщение.) Это позволяет переключать звуки на внешнем устройстве. При выборе "Off" регистр не будет передавать сообщения CC00, CC32 и/или PC. При выборе "Std" будет передаваться стандартный MIDI-адрес регистра, назначенный на него (например, для правого регистра [12], передается PC "12" при CC00= 00/CC32= 00). Если выбрать "Std" для одного из этих трех параметров (CC00, CC32 или PC), остальные два параметра также примут значение "Std". См. табл. значений "Std":
CC 32	Default: Std	
PC	Std, Off, 1~128 Default: Std	
Volume	Off, 0~127 Default: 100	Параметр определяет значение громкости (CC07) регистра, передаваемое на внешнее устройство при нажатии на него. При этом в управляемом MIDI-устройстве будет автоматически установлен необходимый уровень. При выборе "0" принимающее MIDI-устройство звучать не будет. Выберите "Off", чтобы регистр не передавал это сообщение. ЗАМЕЧАНИЕ FR-8x не реагирует на это сообщение, если оно передается в FR-8x из внешнего устройства с помощью функции "Soft Thru".
Panpot	Off, 0~127 Default: 64	Параметр определяет значение панорамы (CC10) регистра, передаваемое на внешнее устройство при нажатии на него. При этом в управляемом MIDI-устройстве будет автоматически установлена соответствующая панорама. Значение "0" соответствует крайнему левому положению, "64" — центральному, "127" — крайнему правому. Выберите "Off", чтобы регистр не передавал это сообщение. ЗАМЕЧАНИЕ FR-8x не реагирует на это сообщение, если оно передается в FR-8x из внешнего устройства с помощью функции "Soft Thru".
Reverb	Off, 0~127 Default: 40	Параметр определяет значение Reverb Send Level (CC91) регистра, передаваемое на внешнее устройство при нажатии на него. Значение "0" соответствует "прямому" сигналу (без эффекта), значение "127" — максимальному уровню реверберации. Выберите "Off", чтобы регистр не передавал это сообщение. ЗАМЕЧАНИЕ Если на слух изменения в звуке отсутствуют, проверьте установки эффекта реверберации в приемном MIDI-устройстве. ЗАМЕЧАНИЕ Не все MIDI-устройства имеют эффект реверберации, а если и имеют, то не все из них поддерживают работу с сообщениями Control Change.

Параметр	Значение	Описание
Chorus	Off, 0~127 Default: 0	Параметр определяет значение Chorus Send Level (CC93) регистра, передаваемое на внешнее устройство при нажатии на него. Значение "0" соответствует "прямому" сигналу (без эффекта), значение "127" — максимальному уровню хоруса. Выберите "Off", чтобы регистр не передавал это сообщение. ЗАМЕЧАНИЕ Если на слух изменения в звуке отсутствуют, проверьте установки эффекта хоруса в приемном MIDI-устройстве. ЗАМЕЧАНИЕ Не все MIDI-устройства имеют эффект хоруса, а если и имеют, то не все из них поддерживают работу с сообщениями Control Change.
Velocity	On, 1~127 Default: On	FR-8x чувствителен к velocity взятых нот. Громкость и тембральная окраска звука зависят от скорости нажатия на клавиши и кнопки инструмента. Тембры аккордеона игнорируют динамику звукоизвлечения, но тембры Orchestra (Treble, Bass, Chord, Free Bass), а также большинство MIDI-устройств распознают эти сообщения. Хотя стандарт MIDI предусматривает 128 градаций значений velocity, реально используется только 127. Поэтому диапазон значений ограничен величиной 1~127. Значение "0" обычно означает снятие ноты (отпускание клавиши или кнопки). Параметр определяет соответствие передаваемых значений velocity скорости нажатия на клавишу/кнопку ("On") или отсутствие такового. В последнем случае необходимо выбрать значение (1~127), распространяющееся на все ноты, передаваемые по MIDI. Средним является значение "64". Меньшие значения обычно не используются. Фиксированные значения velocity рекомендуются использовать при игре органическими звуками на внешнем модуле. Имейте в виду, что данная установка игнорируется, если параметр "Note Tx" установлен в "Off", поскольку значения velocity всегда передаются вместе с номерами нот (любое отличное от "0" значение также означает "взятие ноты").
Expression	Off, Bellows, Pedal Default: Bellows	Сила/скорость сжатия и растягивания мехов влияет на звук, как и в акустическом аккордеоне. Этот эффект можно передавать в качестве MIDI-сообщений, которые распознает большинство внешних инструментов. Стандарт MIDI предусматривает сообщение ("Control Change") для управления громкостью внешнего устройства: CC11. Оно преимущественно используется для управления экспрессией (аналогично педали громкости при исполнении на органе или гитаре). Чтобы управлять экспрессией с помощью мехов, выберите значение "Bellows". Выберите "Off", чтобы это сообщение не передавалось. При использовании опционального ножного MIDI-контроллера (FC-300), оборудованного педалью экспрессии, с его помощью также можно управлять относительной громкостью. В этом случае выберите значение "Pedal".

Параметр	Значение	Описание
Aftertouch	Off, On Default: On	Правая клавиатура модели аккордеона также генерирует сообщения послекансания aftertouch (в модели баяна для генерации этих сообщений служит, Master Bar). Aftertouch обычно используется для временных изменений громкости, тембра или высоты звука (это устанавливается в приемном устройстве). При грамотном использовании этот эффект может значительно повысить экспрессивность исполнения. Выберите "Off", чтобы это сообщение не передавалось или "On" для передачи этого сообщения.
Sustain	Off, On Default: On	Параметр позволяет передавать значения сустейна (CC10) на внешнее устройство. Сустейном можно управлять с помощью кнопок Chin (стр. 90), кнопок Function (стр. 98) или опционального ножного MIDI-контроллера (FC-300), подключенного к разъему MIDI IN на FR-8x (стр. 98).

2.8 Name



Здесь можно задать имя для выбранного регистра аккордеона в целях упрощения его дальнейшей идентификации.

По умолчанию предлагается имя выбранного регистра.

1. Регулятором [DATA/ENTER] введите имя (стр.31).
2. Нажмите на кнопку [EXIT/JUMP] для завершения.

3. Параметры Bass Edit (Accordion)

Параметры группы Bass Edit воздействуют на секцию Bass (ноты баса и аккордов) и сохраняются в выбранный пресет. Они позволяют создать пользовательский (виртуальный) аккордеон (стр. 60).

Если одновременно нажать на кнопки [UP] и [DOWN], будет восстановлено значение по умолчанию, имеющее обозначение "Default".

Общие сведения

Все произведенные здесь изменения распространяются на регистр Bass, выбранный последним. Поэтому перед началом редактирования параметров Bass Edit убедитесь, что была нажата кнопка LEFT HAND [BASS & CHORD] и нажмите на регистр, параметры которого необходимо отредактировать. Однако, даже при ошибочном выборе произведенные изменения можно будет сохранить в другой регистр.

ВАЖНОЕ ЗАМЕЧАНИЕ

Произведенные установки хранятся в памяти FR-8x до момента отключения его питания. Если выключить питание, не сохранив их, все произведенные изменения будут утеряны.

См. "Сохранение пресета" (стр. 41) и "Замечание о сохранении установок" (стр. 62).

3.1 Reed Type



Параметры позволяют преобразовать выбранный регистр в другой инструмент и назначить различные звуки на каждый из язычков регистра.

Дополнительно см. "2.1 Reed Type" (стр. 63).

Запомните, что параметры этой страницы воздействуют на выбранный регистр Bass.

Параметр	Значение	Описание
FOOT	All, 16', 8', 8'-4', 4', 2"	Язычок, на который назначается другой звук. ЗАМЕЧАНИЕ При выборе "All" и другого типа язычка под него автоматически адаптируется установка "VALVE NOISE" (стр. 64). Ее впоследствии также можно изменить.
TYPE	Bandoneon, I-Folk, I-Folk2, Classic, Cajun, Jazz, F-Folk, D-Folk, Organetto, F-Folk2, Classic2, Studio, Tradition, Steierische, Trikitixa, F-Jazz, Classic3, Bajan	Тип инструмента. СОВЕТ Чтобы сэкономить время при осуществлении данной настройки, для одного или нескольких язычков, можно использовать следующую процедуру. Допустим, что все язычки имеют неверную установку TYPE и необходимо использовать 16', 8' и 4' в качестве "Bandoneon". В этом случае установите FOOT в "All", а TYPE — в "Bandoneon". Все язычки будут использовать установку "Bandoneon". Теперь с помощью параметра "TYPE" отключите ненужные язычки.

3.2 Register



Параметры используются в комбинации с приведенными выше. Здесь выбираются рабочие язычки и параметры их звучания, а также их связь с ранее назначенными звуками.

Параметр	Значение	Описание
BASS	All, 16', 8'	Выбор язычка.
STATUS	Off, Bass	<ul style="list-style-type: none"> • "Off": не звучит • "Bass": звучит
LEVEL	Off, -40~Std~+40	Этот параметр можно настроить для каждого язычка независимо. Он позволяет создать необходимый "микс" (баланс громкости) между активными язычками. Параметр является относительным: его значение добавляется (вычитается) к стандартному значению ("Std"). Поэтому сначала определите, какой язычок является основным, и установите для него параметр "Volume" в "Std". Затем изменяйте громкость "дополнительных" язычков, создавая необходимый звуковой баланс.
CHORD	All, 8'-4', 4', 2'	Выбор язычка.
STATUS	Off, Chord, Bass & Chord	<ul style="list-style-type: none"> • "Off": не звучит • "Chord": звучит • "Bass & Chord": звучит

Параметр	Значение	Описание
LEVEL	Off, -40~Std~+40	Этот параметр можно настроить для каждого язычка независимо. Он позволяет создать необходимый "микс" (баланс громкости) между активными язычками. Параметр является относительным: его значение добавляется (вычитается) к стандартному значению ("Std"). Поэтому сначала определите, какой язычок является основным, и установите для него параметр "Volume" в "Std". Затем изменяйте громкость "дополнительных" язычков, создавая необходимый звуковой баланс.

ЗАМЕЧАНИЕ

При выборе "ALL" и другого типа язычка под него автоматически адаптируется установка "3.3 Noises". Ее впоследствии также можно изменить.

3.3 Noises



Здесь выбирается инструмент, шум кнопок которого ("BUTTON NOISE") эмулируется регистром в процессе исполнения. На каждый регистр можно назначить свой тип шумов.

Параметр "REED GROWL" эмулирует вибрации язычков секции баса. Каждый инструмент семейства аккордеонов создает особый тип этого призвука. Этот призвук определяется типом язычка, выбранного на странице "3.1 Reed Type" и, однако в случае необходимости эту установку можно изменить.

Параметр	Значение	Описание
BASS NOISE	Bandoneon, I-Folk, I-Folk2, Classic, Cajun, Jazz, F-Folk, D-Folk, Organetto, F-Folk2, Classic2, Studio, Tradition, Steierische, Trikitixa, F-Jazz, Classic3, Bajan.	Выбор типа шума.
LEVEL	Off, -40~Std~40,	Громкость шума.
REED GROWN	Bandoneon, I-Folk, I-Folk2, Classic, Cajun, Jazz, F-Folk, D-Folk, Organetto, F-Folk2, Classic2, Studio, Tradition, Steierische, Trikitixa, F-Jazz, Classic3, Bajan	Выбор типа призвука.
LEVEL	Off, -40~Std~40	Громкость призвука Reed Growl.

3.4 Effect Send



Здесь регулируются эффекты реверберации, хоруса и задержки для секции баса.

Параметр	Значение	Описание
REVERB	0~127	Уровни посылов на реверберацию, хорус и задержку (глубина обработки эффектами секции баса). Чем выше значение, тем больше глубина эффекта, воздействующего на секцию баса.
CHORUS	0~127	
DELAY	0~127	

3.5 Controllers



Этот параметр позволяет сделать звук FR-8х более живым и реалистичным.

Параметр	Значение	Описание
BELLOWS DETUNE	Off, Low, Standard, High	Параметр определяет колебания высоты звука имитируемых язычков левой клавиатуры, возникающих при быстром растягивании и сжатии мехов. Если значение "Standard" кажется недостаточным, используйте "High", если избыточным — используйте "Low". Чтобы отключить данный эффект, выберите "Off". Наиболее подходящее значение обычно определяется выбранным типом инструмента. См. "3.1 Reed Type" (стр. 67).

3.6 BASS MIDI TX

3.7 CHORD MIDI TX

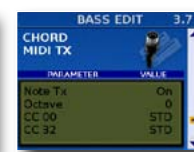
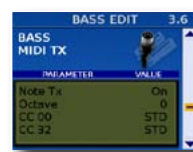

Здесь содержатся параметры MIDI для выбранного регистра. Их необходимо устанавливать по очереди. Они воздействуют на кнопки и баса, и аккордов.

Эти параметры сохраняются в пресет для каждого регистра независимо.

Параметр	Значение	Описание
Note Tx	On, Off Default: On	См. "2.7 MIDI TX" (стр. 65).
Octave	-3~0~+3 Default: 0	
CC 00	Std, Off, 0~127	
CC 32	Default: Std	
PC	Std, Off, 1~128 Default: Std	
Volume	Off, 0~127 Default: 100	

Параметр	Значение	Описание
Panpot	Off, 0~127 Default: 64	См. "2.7 MIDI TX" (стр. 65).
Reverb	Off, 0~127 Default: 40	
Chorus	Off, 0~127 Default: 0	
Velocity	On, 1~127 Default: On	
Expression	Off, Bellows, Pedal Default: Bellows	
Aftertouch	Off, On Default: On	
Sustain	Off, On Default: On	

3.8 Name



Здесь можно определить имя выбранного регистра баса в целях упрощения его дальнейшей идентификации.

По умолчанию предлагается имя выбранного регистра.

1. Регулятором [DATA/ENTER] введите имя (стр.31).
2. Нажмите на кнопку [EXIT/JUMP] для завершения.

4. Параметры Free Bass Edit

Параметры группы "Free Bass Edit" воздействуют на секцию баса в режиме выборной клавиатуры (стр. 35) и сохраняются в выбранный пресет.

См. "Выбор параметров" (стр. 60).

Если одновременно нажать на кнопки [UP] и [DOWN], будет восстановлено значение по умолчанию, имеющее обозначение "Default".

Общие сведения

Все произведенные здесь изменения распространяются на регистр выборной клавиатуры (Free Bass), который был выбран последним. Поэтому перед началом редактирования параметров Bass Edit убедитесь, что была нажата кнопка LEFT HAND [F.BASS], и нажмите на регистр, параметры которого необходимо отредактировать. Однако, даже при ошибочном выборе произведенные изменения можно будет сохранить в другой регистр.

ВАЖНОЕ ЗАМЕЧАНИЕ

Произведенные установки хранятся в памяти FR-8x до момента отключения его питания. Если отключить питание, не сохранив новые установки, все произведенные изменения будут утеряны.

См. "Сохранение пресета" (стр. 41) и "Замечание о сохранении установок" (стр. 62).

4.1 Reed Type



Параметры позволяют преобразовать выбранный регистр в другой инструмент и назначить различные звуки на каждый из язычков регистра.

Помните, что параметры этой страницы воздействуют на активный регистр выборной клавиатуры (Free Bass.)

Параметр	Значение	Описание
FOOT	All, 16', 8'	Язычок, на который назначается другой звук. ЗАМЕЧАНИЕ При выборе "All" и другого типа язычка под него автоматически адаптируется установка "VALVE NOISE" (стр. 64). Ее впоследствии также можно изменить.
TYPE	Bandoneon, I-Folk, I-Folk2, Classic, Cajun, Jazz, F-Folk, D-Folk, Organetto, F-Folk2, Classic2, Studio, Tradition, Steierische, Trikitixa, F-Jazz, Classic3, Bajan	Тип инструмента.
REED GROWL	Bandoneon, I-Folk, I-Folk2, Classic, Cajun, Jazz, F-Folk, D-Folk, Organetto, F-Folk2, Classic2, Studio, Tradition, Steierische, Trikitixa, F-Jazz, Classic3, Bajan	Параметр имитирует характерный призыв, издаваемый басовым язычком перед окончанием его колебаний. Каждый инструмент семейства аккордеонов создает особый тип этого призыва. Этот призыв зависит от язычка, выбранного на странице "4.1 Reed Type", однако эту установку можно изменить.
LEVEL	Off, -40~Std~40	Этот параметр можно настроить для каждого язычка независимо. Он позволяет создать необходимый "микс" (баланс громкости) между активными язычками. Параметр является относительным: его значение добавляется (вычитается) к стандартному значению ("Std"). Поэтому сначала определите, какой язычок является основным, и установите для него параметр "Volume" в "Std". Затем изменяйте громкость "дополнительных" язычков, создавая необходимый звуковой баланс.

4.2 Register



Параметры используются в комбинации с приведенными выше. Здесь выбираются рабочие язычки и параметры их звучания, а также их связь с ранее назначенными звуками.

Параметр	Значение	Описание
FOOT	All, 16', 8'	Язычок, на который назначается другой звук. ЗАМЕЧАНИЕ При выборе "All" и другого типа язычка под него автоматически адаптируется установка "VALVE NOISE" (стр. 64). Ее впоследствии также можно изменить.

Параметр	Значение	Описание
STATUS	Off, Low, High, Whole	<p>Параметр включает/отключает выбранный язычок, а также определяет связь между ним и кнопками баса.</p> <ul style="list-style-type: none"> • "Off": не звучит • "Low": кнопки нижней половины • "High": кнопки верхней половины • "Whole": все кнопки <p>Эти опции позволяют "разделить" клавиатуру для создания различных комбинаций звуков, например, "High" для язычка 8' и "Low" для язычка 16' или "Whole" для язычка 16' (все кнопки) и "High" для язычка 8' (только верхние три ряда кнопок).</p> <p>ЗАМЕЧАНИЕ</p> <p>Если этот параметр установлен в одинаковое значение для обоих язычков ("High" или "Low") используется только половина басовых кнопок.</p>
LEVEL	Off, -40~Std~40	<p>Этот параметр можно настроить для каждого язычка независимо. Он позволяет создать необходимый "микс" (баланс громкости) между активными язычками.</p> <p>Параметр является относительным: его значение добавляется (вычитается) к стандартному значению ("Std"). Поэтому сначала определите, какой язычок является основным, и установите для него параметр "Volume" в "Std". Затем изменяйте громкость "дополнительных" язычков, создавая необходимый звуковой баланс.</p>
BUTTON NOISE	Bandoneon, I-Folk, I-Folk2, Classic, Cajun, Jazz, F-Folk, D-Folk, Organetto, F-Folk2, Classic2, Studio, Tradition, Steierische, Trikitixa, F-Jazz, Classic3, Bajan	<p>В секции баса практически на всех аккордеонах используются кнопки. При нажатии они создают характерный шум.</p> <p>Здесь выбирается инструмент, шум кнопок которого будет имитироваться. Для каждого регистра выборной клавиатуры (Free Bass) эту установку можно определить независимо.</p>
LEVEL	"Off", -40~Std~40	<p>Громкость шума.</p> <p>ЗАМЕЧАНИЕ</p> <p>При выборе "ALL" для параметра "4.1 Reed Type" и другого типа язычка под него автоматически адаптируется эта установка. Ее впоследствии можно изменить.</p>

4.3 Effect Send



Здесь регулируются эффекты реверберации, хора и задержки для секции Free Bass (выборная клавиатура).

Параметр	Значение	Описание
REVERB	0~127	Уровни посылов на реверберацию, хорус и задержку (глубина обработки эффектами секции выборной клавиатуры (Free Bass)). Чем выше значение, тем больше глубина эффекта, воздействующего на секцию выборной клавиатуры (Free Bass).
CHORUS	0~127	
DELAY	0~127	

4.4 Controllers



Здесь определяется расстройка мехов.

Параметр	Значение	Описание
BELLWS DETUNE	Off, Low, Standard, High	<p>Параметр определяет колебания высоты звука язычков выборной клавиатуры (Free Bass), возникающих при быстром перемещении мехов.</p> <p>Если значение "Standard" кажется недостаточным, используйте "High", если избыточным — "Low". Чтобы отключить данный эффект, выберите "Off". Наиболее подходящее значение обычно определяется выбранным типом инструмента. См. "4.1 Reed Type" (стр. 69).</p>

4.5 FREE BASS MIDI TX



Здесь содержатся параметры MIDI для выбранного регистра.

Параметр	Значение	Описание
Note Tx	On, Off Default: On	См. "2.7 MIDI TX" (стр. 65)."
Octave	-3~0~+3 Default: 0	
CC 00	Std, Off, 0~127	
CC 32	Default: Std	
PC	Std, Off, 1~128 Default: Std	
Volume	Off, 0~127 Default: 100	
Panpot	Off, 0~127 Default: 64	
Reverb	Off, 0~127 Default: 40	
Chorus	Off, 0~127 Default: 0	
Velocity	On, 1~127 Default: On	
Expression	Off, Bellows, Pedal Default: Bellows	

4.6 Name



Здесь можно определить имя активного регистра выборной клавиатуры (Free Bass) в целях упрощения его дальнейшей идентификации.

По умолчанию предлагается имя выбранного регистра.

1. Регулятором [DATA/ENTER] введите имя (стр.31).
2. Нажмите кнопку [EXIT/JUMP] для завершения.

5. Параметры Orchestra 1 Edit

Параметры группы "Orchestra 1 Edit" воздействуют на правую руку секции Orchestra (стр. 35) и сохраняются в выбранный пресет.

См. "Выбор параметров" (стр. 60).

Если одновременно нажать на кнопки [UP] и [DOWN], будет восстановлено значение по умолчанию, имеющее обозначение "Default".

Общие сведения

Все произведенные здесь изменения воздействуют на регистр Orchestra 1, выбранный последним. Поэтому перед началом редактирования этих параметров убедитесь, что была нажата кнопка RIGHT HAND [ORCH1], и нажмите на регистр, параметры которого необходимо отредактировать. Однако, даже при ошибочном выборе произведенные изменения можно будет сохранить в другой регистр.

ВАЖНОЕ ЗАМЕЧАНИЕ

Произведенные установки хранятся в памяти FR-8x до момента отключения его питания. Если отключить питание, не сохранив новые установки, все произведенные изменения будут утеряны.

См. "Сохранение пресета" (стр. 41) и "Замечание о сохранении установок" (стр. 62).

5.1 Tone Selection



Параметры используются для выбора тембра оркестра, транспонирования секции Orchestra, регулировки ее громкости и панорамы.

Параметр	Значение	Описание
TONE	См. документ "Tone & Drum Kit List".	Параметр назначает тембр оркестра на выбранный регистр.
OCTAVE	-3~0~+3	Транспонирование секции Orchestra 1 (выбранного тембра оркестра 1) вверх или вниз. Это удобно при использовании партии Orchestra 1 в режиме наложения (стр. 33) и при необходимости согласования ее звучания с регистром аккордеона.
VOLUME	Off, -40~Std~40	Громкость секции Orchestra 1. Параметр является относительным: его значение добавляется (вычитается) к стандартному значению ("Std").

Параметр	Значение	Описание
PANPOT	63 Treble~0~63 Bass	В зависимости от выбранного тембра, параметр позволяет настроить стереопанораму секции Orchestra 1. Значения "Treble" означают, что звук панорамируется вправо (в соответствии с правой клавиатурой инструмента). Эта установка распространяется на звук из встроенных динамиков FR-8x и сигнал разъема L/MONO. Значения "Bass" означают, что звук панорамируется влево (в соответствии с левой клавиатурой инструмента). Эта установка распространяется на звук из встроенных динамиков FR-8x и сигнал разъема R/MONO. Значение "0" соответствует центру стереопанорамы.

5.2 Effect Send



FR-8x содержит 4 процессора эффектов: один для мультиэффектов ("MFX"), один для реверберации, один для хоруса и один для задержки. Их можно использовать для обработки звука секции Orchestra 1.

Параметр	Значение	Описание
REVERB	0~127	Уровни посылов на реверберацию, хорус и задержку (глубина обработки эффектами секции Orchestra 1).
CHORUS	http://www.roland.com/manuals/	
DELAY		
MFX	Off, On	При выборе "Off" процессор MFX отключается.
MFX Type	См. табл. ниже.	FR-8x поддерживает работу мультиэффектов 84 типов, некоторые из которых включают в себя по два эффекта.

Типы MFX:

№	Mfx Type	№	Mfx Type	№	Mfx Type
1	Thru	29	OD→ Delay	57	VK Rotary
2	Stereo EQ	30	DST→ Cho	58	3D Chorus
3	Overdrive	31	DST→ Flgr	59	3D Flanger
4	Distortion	32	DST→ Delay	60	3D Step Flgr
5	Phaser	33	EH→ Chorus	61	Band Cho
6	Spectrum	34	EH→ Flanger	62	Band Flgr
7	Enhancer	35	EH→ Delay	63	B. Step Flgr
8	Auto Wah	36	Cho→DLY	64	VS Overdr.
9	Rotary	37	Flgr→ DLY	65	VS Distort.
10	Compressor	38	CHO→ Flgr	66	GT AmpSim
11	Limiter	39	CHO/DLY	67	Gate
12	Hexa-Cho	40	Flgr/DLY	68	Long Delay
13	Trem Cho	41	CHO/Flgr	69	Serial Delay
14	Space-D	42	Isolator	70	M. Tap DLY
15	St. Chorus	43	Low Boost	71	Reverse DLY
16	St. Flanger	44	Super Filter	72	Shuffle DLY
17	StepFlanger	45	Step Filter	73	3D Delay
18	St. Delay	46	Humanizer	74	Long Delay
19	Mod. Delay	47	Speaker Sim	75	Tape Echo
20	3 Tap Delay	48	Step Phaser	76	LoFi Noise
21	4 Tap Delay	49	MLT Phaser	77	LoFi Comp
22	Time Delay	50	INF Phaser	78	LoFi Radio

№	Mfx Type	№	Mfx Type	№	Mfx Type
23	2 Pitch Shift	51	Ring Modul	79	Telephone
24	FBK Pitch	52	Step Ring	80	Phonograph
25	Reverb	53	Tremolo	81	Step Pitch
26	Gate Reverb	54	Auto Pan	82	Symp Reso
27	OD→Chorus	55	Step Pan	83	VIB-OD-Rot
28	OD→Flanger	56	Slicer	84	Center Can

5.3 MFX Edit



Эти параметры зависят от выбранного типа MFX. Выберите и настройте нужный параметр.

5.4 MFX Control



Здесь определяются установки, связанные с управлением MFX.

Параметр	Значение	Описание
Control 1 Source	Off, EFX Pot, Aftert	Выберите "EFX Pot" для управления MFX с помощью регулятора "EFFECT". Выберите "After" для управления MFX с помощью послекасания. ЗАМЕЧАНИЕ Правая клавиатура модели аккордеона генерирует сообщения послекасания aftertouch (в модели баяна для генерации этих сообщений служит Master Bar). "Aftertouch" (послекасание) производится при дополнительном надавливании на клавишу после взятия ноты.
Control 1 Sens	-63~0~+63	Чувствительность.
Control 1 Assign	Зависит от выбранного типа MFX. См. "2.3 Effects Send" (стр. 64).	
Control 2 Source	Аналогично "Control 1 Source"	
Control 2 Sens	Аналогично "Control 1 Sens"	
Control 2 Assign	Аналогично "Control 1 Assign"	
Control 3 Source	Аналогично "Control 1 Source"	
Control 3 Sens	Аналогично "Control 1 Sens"	
Control 3 Assign	Аналогично "Control 1 Assign"	
Control 4 Source	Аналогично "Control 1 Source"	
Control 4 Sens	Аналогично "Control 1 Sens"	
Control 4 Assign	Аналогично "Control 1 Assign"	

5.5 Sound Edit



Эти параметры определяют установки огибающей звука и фильтров.

Параметры огибающей воздействуют и на громкость (TVA), и на фильтр (TVF). Частота среза изменяется в соответствии с формой огибающей.

Параметр	Значение	Описание
ATTACK	-64~0~+63	Время атаки звука. Отрицательные значения ускоряют атаку, повышая "агрессивность" звука.
DECAY	-64~0~+63	Время спада, в течение которого громкость и частота среза звука уменьшаются от высшей точки атаки до уровня сустейна.
RELEASE	-64~0~+63	Время затухания, в течение которого звук полностью прекращается после снятия ноты. Соответственно и частота среза возвращается к исходному значению.
CUTOFF	-64~0~+63	Фильтр управляет тембральными характеристиками звука. При положительных значениях частота среза увеличивается, и звук становится ярче. При отрицательных значениях частота среза уменьшается, и звук становится глуше. Характеристика фильтра ЗАМЕЧАНИЕ Для некоторых тембров положительные значения могут вызвать непредсказуемый эффект, поскольку исходное значение этого параметра уже имеет максимальное значение
DELAY	-64~0~+63	Время задержки запуска эффекта вибрато. При положительных значениях это время увеличивается, при отрицательных — уменьшается.
DEPTH	-64~0~+63	Интенсивность модуляции высоты тона. При положительных значениях "девиация" звука становится более выраженной, при отрицательных — менее.
RATE	-64~0~+63	Частота модуляции высоты тона. При положительных значениях она увеличивается, при отрицательных — уменьшается.
RESO	-64~0~+63	При увеличении резонанса гармоники в области частоты среза усиливаются, придавая звуку характерную окраску. ЗАМЕЧАНИЕ Для некоторых тембров отрицательные значения могут вызвать непредсказуемый эффект, поскольку исходное значение этого параметра уже имеет минимальное значение.

5.6 Controllers



Эти параметры позволяют сделать звук FR-8x более живым и реалистичным.

Параметр	Значение	Описание
AFTERTOUCH	Off, 1/4 Down, 1/2 Down, 1/4 Up, 1/2 Up	<p>Правая клавиатура модели аккордеона также генерирует сообщения aftertouch (в модели баяна для генерации этих сообщений служит Master Bar). "Aftertouch" (послекасание) производится при дополнительном надавливании на клавишу после взятия ноты. Этот эффект позволяет управлять временным понижением высоты ноты на 1/4 тона ("1/4 Down") или на полутон ("1/2 Down"). Соответственно, значения "1/4 Up" и "1/2 Up" повышают высоту ноты на 1/4 тона или на полутон. При выборе "Off" сообщения aftertouch от секции Orchestra игнорируются.</p> <p>Правая секция (Treble) также содержит этот параметр. Поэтому можно определить, будет ли послекасание воздействовать также и на звук секции Orchestral 1, либо только на одну из этих секций.</p> <p>ЗАМЕЧАНИЕ</p> <p>Эффект aftertouch воздействует на все звучащие ноты Orchestra 1 одновременно.</p>
BELLOWS DETUNE	Off, Low, Standard, High	<p>Параметр определяет колебания высоты звука имитируемых инструментов, возникающих при быстром растягивании и сжатии мехов.</p> <p>Если значение "Standard" кажется недостаточным, используйте "High", если избыточным — используйте "Low". Чтобы отключить данный эффект, выберите "Off". Наиболее подходящее значение обычно определяется выбранным тембром.</p>
EXP PEDAL	Off, On	<ul style="list-style-type: none"> Выберите "Off", если экспрессия исполнения достигается с помощью мехов. Выберите "On", if если экспрессия исполнения достигается с помощью опционального ногого контроллера (FC-300).

Параметр	Значение	Описание
ORCH 1 TOUCH	Fixed Low, Fixed Med., Fixed High, Low, Medium, High, Fixed Low+Bellows, Fixed Med.+Bellows, Fixed High+Bellows, Bellows	<p>Параметр определяет зависимость громкости звука от динамики исполнения для правой клавиатуры секции Orchestral 1.</p> <ul style="list-style-type: none"> Три кривые "Fixed" всегда используют фиксированное значение, не зависящее от динамики исполнения. "Low" соответствует низкому значению, "Med" — среднему и "High" — высокому. "Low": громкие ноты будут воспроизводиться даже при слабом звукоизвлечении. "Medium": усредненное значение между Low и High. "High": воспроизведение громких нот требует достаточно экспрессивной динамики игры. "Heavy": обеспечивает максимальную возможную степень управления динамикой. "Fixed Low+Bellows", "Fixed Med.+Bellows", "Fixed High+Bellows": громкость фиксирована, но ею можно управлять с помощью мехов. "Bellows": громкостью звука управляют меха, а не скорость нажатия на клавиши.

5.7 MIDI TX

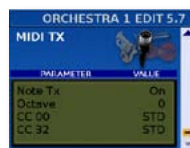

Здесь содержатся параметры MIDI для секции Orchestra 1. Их необходимо устанавливать по очереди. Эти параметры сохраняются в пресет для каждого регистра независимо.

Параметр	Значение	Описание
Note Tx	On, Off Default: On	См. "2.7 MIDI TX" (стр. 65).
Octave	-3~0~+3 Default: 0	
CC 00	Std, Off, 0~127	
CC 32	Default: Std	
PC	Std, Off, 1~128 Default: Std	
Volume	Off, 0~127 Default: 100	
Panpot	Off, 0~127 Default: 64	
Reverb	Off, 0~127 Default: 40	
Chorus	Off, 0~127 Default: 0	
Velocity	On, 1~127 Default: On	
Expression	Off, Bellows, Pedal Default: Bellows	
Aftertouch	Off, On Default: On	
Sustain	Off, On Default: On	

6. Параметры Orchestra 2 Edit

Параметры группы "Orchestra 2 Edit" воздействуют на правую руку секции Orchestra (стр. 35) и сохраняются в выбранный пресет. Они аналогичны параметрам "Orchestra 2 Edit" (стр. 71).

7. Параметры Organ Edit (правая рука)

Параметры группы "Organ" воздействуют на правую руку секции Organ (стр. 33) и сохраняются в выбранный пресет.

Если одновременно нажать на кнопки [UP] и [DOWN], будет восстановлено значение по умолчанию, имеющее обозначение "Default".

Общие сведения

Все эти установки распространяются на регистр Organ, выбранный последним. Поэтому перед началом редактирования параметров Organ Edit убедитесь, что была нажата кнопка RIGHT HAND [ORGAN], и нажмите на регистр, параметры которого необходимо отредактировать. Однако, даже при ошибочном выборе произведенные изменения можно будет сохранить в другой регистр.

ВАЖНОЕ ЗАМЕЧАНИЕ

Произведенные установки хранятся в памяти FR-8x до момента отключения его питания. Если отключить питание, не сохранив новые установки, все произведенные изменения будут утеряны.

См. "Сохранение пресета" (стр. 41) и "Замечание о сохранении установок" (стр. 62).

ЗАМЕЧАНИЕ

Секции Organ и Orchestra 1 одновременно использовать невозможно.

7.1 Organ Selection

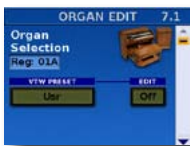

FR-8x содержит три секции виртуального органа ToneWheel. Доступно управление виртуальными слайдерами гармоник, а также стандартными эффектами и шумами органа (как в аналоговом прототипе).

Предусмотрено три секции органа: TW Upper (правая клавиатура), TW Lower (кнопки аккордов левой клавиатуры) и TW Pedal (кнопки баса левой клавиатуры).

На этой странице можно назначить пресет VTW на регистр правой клавиатуры, отредактировать пользовательский пресет VTW и/или транспонировать секцию Organ с шагом в одну октаву.

Параметр	Значение	Описание
VTW PRESET	Usr, P1~P32	Выбор пресета органа, назначаемого на регистр. <ul style="list-style-type: none"> "Usr": пользовательский пресет (только отредактированный пресет VTW) "P1~P32": 32 заводских пресета органа (не редактируемые)
EDIT	Регулятором [DATA/ENTER] выберите это поле и вращайте регулятор, чтобы выбрать "On". Откроется страница "VTW RIGHT HAND" (см. далее).	

Редактирование звука органа

Используйте следующую процедуру:

1. Как описано на стр. 32, назначьте тембры органа на правую клавиатуру.
2. Выберите правый регистр.
3. Откройте страницу "7.1 Organ Selection".
4. Выберите пресет органа (VTW PRESET), который необходимо отредактировать.
5. Регулятором [DATA/ENTER] выберите поле "EDIT" и нажмите на него, чтобы отредактировать выбранный пресет VTW.

Откроется следующая страница:



6. Нажимайте на регулятор [DATA/ENTER] для выбора слайдеров органа:
16', 5^{1/3}', 8', 4', 2^{2/3}', 2, 1^{3/5}', 1^{1/3}', 1.
7. Регулятором [DATA/ENTER] установите громкость выбранного регистра органа.
8. Повторяя шаги 6 и 7, определите громкость остальных регистров органа.
9. Нажмите на кнопку [EXIT/JUMP] для завершения.
Отредактированный набор слайдеров будет назначен на выбранный регистр.
Введите имя пресета, как описано на стр. 75.

7.2 Organ Parametres



На этой странице производятся дополнительные настройки звука органа.

Percussion

Данный параметр позволяет добавить перкуссионный звук в начало взятой ноты, что делает тембр органа более "агрессивным". Доступны настройки высоты, громкости и скорости нарастания (атаки) перкуссионного звука.

Параметр	Значение	Описание
Perc. Swtich	Off, On	Включение/отключение перкуссии.
Perc. Foot	2'-2/3', 4'	<ul style="list-style-type: none"> "2'-2/3'": для перкуссии используется слайдер 2-2/3'. "4'": для перкуссии используется слайдер 4'.
Perc. Type	Soft, Hard	Громкость перкуссии. <ul style="list-style-type: none"> "Soft": малый уровень. "Hard": стандартный уровень

Параметр	Значение	Описание
Perc. Attack	Fast, Slow	Атака (агрессивность) звука перкуссии. <ul style="list-style-type: none"> “Fast”: быстрая и резкая “Slow”: плавная и долгая

Vibrato/Chorus

Эффект вибрато циклично модулирует высоту звука органа (он отличен от эффекта Rotary).

Эффект хоруса микширует прямой и обработанный эффектом вибрато звуки органа, придавая звучанию объем и пространственность. Доступно одновременное использование только одного из этих эффектов (вибрато или хоруса).

ЗАМЕЧАНИЕ

Описанные ниже эффекты Vibrato/Chorus воздействуют на все партии органа. Каждый эффект создается одним процессором. Партии Organ Chord и Organ Bass левой руки используют те же установки, что и партия органа правой руки. Если партия органа правой руки не используется (на правую клавиатуру назначен тембр аккордеона или оркестра), установки эффектов партии Organ Chord также назначаются на партию Organ Bass левой руки. (Если активна только партия Organ Bass левой руки, она будет использовать свои установки эффектов.)

Параметр	Значение	Описание
Vib/Cho Switch	Off, On	Включение/выключение эффекта Vibrato/Chorus.
Vib/Cho Type	V-1, V-2, V-3 C-1, C-2, C-3	Интенсивность эффекта Vibrato (V-1, V-2, V-3) или Chorus (C-1, C-2, C-3) повышается с увеличением номера.
Vib/Cho Vintage	'50, '60, '70	Модель органа Tonewheel (1950, 1960, 1970 годов).
Vib/Cho Level	0~127	Громкость эффекта Vibrato или Chorus.

Overdrive

Эффект овердрайва искажает звук, добавляя ему жесткость, для игры в стиле хард-рок. См. “ЗАМЕЧАНИЕ” для “Vibrato/Chorus”.

Параметр	Значение	Описание
Overdrive Switch	Off, On	Включение/выключение эффекта овердрайва.
Overdrive Drive	0~127	Степень искажений. Чем выше значение, тем сильнее искажается звук.
Overdrive Level	0~127	Громкость эффекта относительно прямого сигнала.

Rotary

Эффект модуляции звука с помощью кабинета с вращающимися динамиками.

Большинством параметров этого эффекта можно управлять с помощью опционального ножного контроллера (FC-300), кнопок Chin или Function.

Параметр	Значение	Описание
Leakage Level	0~127	Громкость эффекта относительно прямого сигнала.
Rotary Snd Level	0~127	Громкость эффекта Rotary.
Rotary Snd Reverb	0~127	Уровень сигнала эффекта Rotary, подающегося на реверберацию. При выборе “0” процессор реверберации органа не используется.
Rotary Snd Chorus	0~127	Уровень сигнала эффекта Rotary, подающегося на хорус. При выборе “0” процессор хоруса органа не используется.

Параметр	Значение	Описание
Rotary Snd Delay	0~127	Уровень сигнала эффекта Rotary, подающегося на задержку. При выборе “0” процессор задержки органа не используется.

Bellows Crescendo

Этот эффект позволяет использовать меха для “перемещения” виртуальных слайдеров органа. Например, один слайдер установлен в максимум и требуется увеличить уровни других слайдеров, чтобы подчеркнуть определенные ноты или аккорды. В этом случае установите параметр “Crescendo” в отличное от “0” значение и более энергично перемещайте меха.

Эта функция временно увеличивает уровень слайдеров органа. Она не работает, если все слайдеры уже установлены в максимум.

Параметр	Значение	Описание
Bellows Crescendo	Off, 1~100	Чувствительность звука органа к экспрессии перемещения мехов. Чем выше значение, тем больше влияют меха на звук.
Bellows Thres Min	0~110 (не выше значения “Bellows Thres Max”)	Параметр определяет давление, которое требуется приложить к мехам, чтобы включилась функция “Crescendo”. Чтобы изменения воздействовали только на акцентированные ноты, выбирайте относительно высокие значения.
Bellows Thres Max	20~120 (не ниже значения “Thres Min”)	Параметр определяет давление, которое требуется приложить к мехам, чтобы установить все виртуальные слайдеры в максимум. При значениях менее “120” функция Crescendo не будет действовать при очень сильном давлении на меха.

Иллюстрация работы функции “Crescendo”:

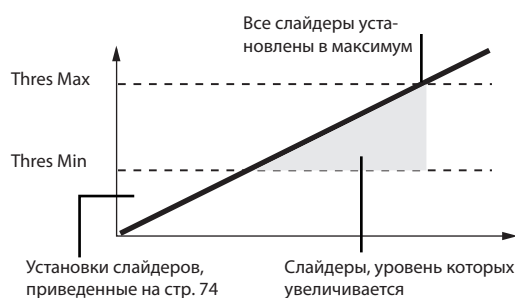

ЗАМЕЧАНИЕ

Эффект “Crescendo” не проявляется, если все слайдеры установлены в максимум.

7.3 VTW Upper (правая рука)



По окончании редактирования тембра органа, ему можно присвоить имя для облегчения дальнейшей идентификации. Результирующий тембр сохраняется в область памяти "User". По умолчанию предлагается имя регистра.

1. Регулятором [DATA/ENTER] введите имя (стр.31).
2. Нажмите кнопку [EXIT/JUMP] для завершения.

8. Параметры Orch Bass Edit

Параметры группы "Orch Bass Edit" воздействуют на тембры Orchestra и VTW Organ секции баса левой руки (стр. 34) и сохраняются в выбранный пресет.

Если одновременно нажать на кнопки [UP] и [DOWN], будет восстановлено значение по умолчанию, имеющее обозначение "Default".

Общие сведения

Все эти установки распространяются на регистр Orchestra Bass, выбранный последним. Поэтому перед началом редактирования параметров Orchestra Bass Edit убедитесь, что была нажата кнопка LEFT HAND [ORCH BASS], и нажмите на регистр, параметры которого необходимо отредактировать. Однако, даже при ошибочном выборе произведенные изменения можно будет сохранить в другой регистр.

ВАЖНОЕ ЗАМЕЧАНИЕ

Произведенные установки хранятся в памяти FR-8x до момента отключения его питания. Если отключить питание, не сохранив новые установки, все произведенные изменения будут утеряны.

См. "Сохранение пресета" (стр. 41) и "Замечание о сохранении установок" (стр. 62).

8.1 Tone Selection



Параметры используются для назначения тембра оркестра или органа (VTW) на выбранный регистр.

Параметр	Значение	Описание
TONE	См. документ "Tone & Drum Kit List".	Параметр назначает тембр оркестра или органа VTW на выбранный регистр. Тембр VTW Organ является первым в списке тембров Orchestra.

8.1 Tone Selection (только для VTW Organ)

При выборе тембра VTW Organ откроется следующая страница:



На странице "Tone Selection" добавлено два параметра:

Параметр	Значение	Описание
VTW PRESET	Usr, P1~P16	Выбор пресета органа, назначаемого на выбранный регистр. <ul style="list-style-type: none"> • "Usr": пользовательский пресет (только отредактированный пресет VTW) • "P1~P16": 16 заводских пресетов органа (не редактируемые)
EDIT		Регулятором [DATA/ENTER] выберите в этом поле "On". Откроется страница "VTW PEDAL": <div style="text-align: center;">  </div>

См. стр. 74.

8.2 Tone Control



Здесь определяются различные параметры тембра.

Параметр	Значение	Описание
LOWEST NOTE	E, F, F#, G, Ab, A, Bb, B, C Default: E	Параметр определяет нижнюю ноту, которая будет воспроизводиться для выбранного тембра.

Параметр "LOWEST NOTE"

Тембры ORCHESTRA BASS (как и тембры оркестра для правой руки) являются волновыми формами PCM (сэмплами) акустических инструментов. Каждый такой инструмент имеет определенный диапазон нот, в котором он может воспроизводить звук.

Стандартно настроенная 4-струнная бас-гитара, например, не может воспроизводить ноты, ниже E:



Сэмплы PCM могут воспроизводить ноты ниже той, для которой они были записаны, но их звук будет неестественным. Параметр "Lowest Note" позволяет определить граничную нижнюю ноту, для которой может воспроизводиться сэмпл. Если на басовой клавиатуре взять ноту ниже граничной, сэмпл воспроизведется с этой высотой, но на октаву выше, как показано в примере далее:

Взятые ноты...



...нажатые кнопки... Нижняя нота = E

...транспонированные на 1 октаву вверх ноты



Тембр Orchestra Bass транспонируется. В некоторых случаях использование значения по умолчанию (E) может оказаться неприемлемым, поэтому может потребоваться корректировка параметра "Lowest Note".

Параметр	Значение	Описание
OCTAVE	-3~0~+3	Транспонирование секции Orchestra Bass (выбранного тембра оркестра или органа) вверх или вниз. Это обычно используется, если исполняемая кнопками баса партия звучит слишком высоко или наоборот слишком низко.
VOLUME	Off, -40~"Std"~40	Громкость партии Orchestra Bass
PANPOT	63 Bass~0~63 Treble	В зависимости от выбранного тембра, параметр позволяет настроить стереопанораму партии Orchestra Bass. Значения "Treble" означают, что звук панорамируется вправо (в соответствии с правой клавиатурой инструмента). Эта установка распространяется на звук из встроенных динамиков FR-8x и сигнал разъема L/MONO. Значения "Bass" означают, что звук панорамируется влево (в соответствии с левой клавиатурой инструмента). Эта установка распространяется на звук из встроенных динамиков FR-8x и сигнал разъема R/MONO. Значение "0" соответствует центру стереопанорамы.

8.3 Effects Send



Здесь производятся установки эффектов.

Параметр	Значение	Описание
REVERB	0~127	Уровни посылов на реверберацию, хорус и задержку (глубина обработки эффектами секции Orchestra Bass).
CHORUS		
DELAY		

8.3 VTW Pedal Parameter (только для VTW Organ)

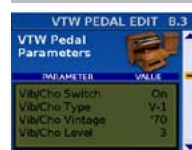

На этой странице производятся дополнительные настройки звука органа.

ЗАМЕЧАНИЕ

Эффекты для органа, описанные ниже, воздействуют на все секции, использующие тембр VTW Organ.

Vibrato/Chorus

Эффект вибрато циклично модулирует высоту звука органа (он отличен от эффекта Rotary).

Параметр	Значение	Описание
Vib/Cho Switch	Off, On	Включение/выключение эффекта Vibrato/Chorus.
Vib/Cho Type	V-1, V-2, V-3 C-1, C-2, C-3	Интенсивность эффекта Vibrato (V-1, V-2, V-3) или Chorus (C-1, C-2, C-3) повышается с увеличением номера.
Vib/Cho Vintage	'50, '60, '70	Модель органа Tonewheel (1950, 1960, 1970 годов).
Vib/Cho Level	0~127	Громкость эффекта Vibrato или Chorus.

Overdrive

Эффект овердрайва искажает звук, добавляя ему жесткость для игры в стиле хард-рок. См. "ЗАМЕЧАНИЕ" для "Vibrato/Chorus".

Параметр	Значение	Описание
Overdrive Switch	Off, On	Включение/выключение эффекта овердрайва.
Overdrive Drive	0~127	Степень искажений. Чем выше значение, тем сильнее искажается звук.
Overdrive Level	0~127	Громкость эффекта относительно прямого сигнала.

Rotary

Эффект модуляции звука с помощью кабинета с вращающимися динамиками.

Большинством параметров этого эффекта можно управлять с помощью опционального ножного контроллера (FC-300), кнопка Chin или Function.

Параметр	Значение	Описание
Leakage Level	0~127	Громкость эффекта относительно прямого сигнала.
Rotary Snd Level	0~127	Громкость эффекта Rotary.
Rotary Snd Reverb	0~127	Уровень сигнала эффекта Rotary, подающегося на реверберацию. При выборе "0" процессор реверберации органа не используется.
Rotary Snd Chorus	0~127	Уровень сигнала эффекта Rotary, подающегося на хорус. При выборе "0" процессор хоруса органа не используется.
Rotary Snd Delay	0~127	Уровень сигнала эффекта Rotary, подающегося на задержку. При выборе "0" процессор задержки органа не используется.

8.4 Sound Edit (кроме VTW Organ)



Эти параметры позволяют настроить огибающую и фильтры звука.

Параметры огибающей воздействуют и на громкость (TVA), и на фильтр (TVF). Частота среза изменяется в соответствии с формой огибающей.

Параметр	Значение	Описание
ATTACK	-64~0~+63	См. "5.5 Sound Edit" (стр. 72).
DECAY	-64~0~+63	
RELEASE	-64~0~+63	
CUTOFF	-64~0~+63	
DELAY	-64~0~+63	Время задержки запуска эффекта вибрато. При положительных значениях это время увеличивается, при отрицательных — уменьшается
DEPTH	-64~0~+63	См. "5.5 Sound Edit" (стр. 72).
RATE	-64~0~+63	
RESO	-64~0~+63	

8.5 Controllers



Эти параметры позволяют сделать звук FR-8х более живым и реалистичным.

Параметр	Значение	Описание
EXP PEDAL	Off, On	<ul style="list-style-type: none"> Выберите "Off", если экспрессия исполнения достигается с помощью мехов. Выберите "On", если экспрессия исполнения достигается с помощью опционального ножного контроллера (FC-300).
ORCH BASS TOUCH	Fixed Low, Fixed Med., Fixed High, Low, Medium, High, Fixed Low+Bellows, Fixed Med.+Bellows, Fixed High+Bellows, Bellows, Default: Medium	<p>Параметр определяет зависимость громкости звука от динамики исполнения для секции Orchestra Bass.</p> <ul style="list-style-type: none"> Три кривые "Fixed" всегда используют фиксированное значение, не зависящее от динамики исполнения. "Low" соответствует низкому значению, "Med" — среднему и "High" — высокому. "Low": громкие ноты будут воспроизводиться даже при слабом звукоизвлечении. "Medium": усредненное значение между Low и High. "High": воспроизведение громких нот требует достаточно экспрессивной динамики игры. "Heavy": обеспечивает максимальную возможность управления динамикой. "Fixed Low+Bellows", "Fixed Med.+Bellows", "Fixed High+Bellows": громкость звука фиксирована, но ею можно управлять с помощью мехов. "Bellows": громкостью звука управляют меха, а не скорость нажатия на клавиши. <p>ЗАМЕЧАНИЕ</p> <p>Параметр относится к кнопкам баса и аккордов, когда с их помощью воспроизводятся тембры оркестра. Для тембров VTW Organ этот параметр игнорируется.</p>

8.6 MIDI TX



Здесь содержатся параметры MIDI для секции Orchestra Bass.

Их необходимо устанавливать по очереди. Эти параметры сохраняются в пресет для каждого регистра независимо.

Параметр	Значение	Описание
Note Tx	On, Off Default: On	См. "2.7 MIDI TX" (стр. 65).
Octave	-3~0~+3 Default: 0	
CC 00	Std, Off, 0~127	
CC 32	Default: Std	
PC	Std, Off, 1~128 Default: Std	
Volume	Off, 0~127 Default: 100	
Panpot	Off, 0~127 Default: 64	
Reverb	Off, 0~127 Default: 40	
Chorus	Off, 0~127 Default: 0	
Velocity	On, 1~127	
Expression	Off, Bellows, Pedal Default: Bellows	

8.7 VTW Pedal (только для VTW Organ)



По окончании редактирования тембра органа, ему можно присвоить имя для облегчения дальнейшей идентификации. Результирующий тембр сохраняется в область памяти "User". По умолчанию предлагается имя регистра.

1. Регулятором [DATA/ENTER] введите имя (стр.31).
2. Нажмите на кнопку [EXIT/JUMP] для завершения.

9. Параметры Orch Chord Edit

Параметры группы "Orch Edit" воздействуют на тембры Orchestra и VTW Organ секции аккордов левой руки и сохраняются в выбранный пресет. См. стр. 34.

Если одновременно нажать на кнопки [UP] и [DOWN], будет восстановлено значение по умолчанию, имеющее обозначение "Default".

ЗАМЕЧАНИЕ

Если секция Orchestral Chord выключена, эта группа параметров недоступна.

Общие сведения

Все эти установки распространяются на регистр Orchestra Chord, выбранный последним. Поэтому перед началом редактирования параметров Orchestra Chord Edit убедитесь, что была нажата кнопка LEFT HAND [ORCH CHORD/F.BASS], и нажмите на регистр, параметры которого будут редактироваться. Однако, даже при ошибочном выборе произведенные изменения можно будет сохранить в другой регистр.

ВАЖНОЕ ЗАМЕЧАНИЕ

Произведенные установки хранятся в памяти FR-8x до момента отключения его питания. Если их до этого не сохранить, все произведенные изменения будут утеряны. См. "Сохранение пресета" (стр. 41) и "Замечание о сохранении установок" (стр. 62).

9.1 Tone Selection



Параметры используются для назначения тембра оркестра или органа (VTW) на выбранный регистр.

Параметр	Значение	Описание
TONE	См. документ "Tone & Drum Kit List".	Параметр назначает тембр оркестра или органа VTW на выбранный регистр. Тембр VTW Organ является первым в списке тембров Orchestra.

9.1 Tone Selection (только для VTW Organ)

При выборе тембра VTW Organ откроется следующая страница:



На странице "Tone Selection" добавлено два параметра:

Параметр	Значение	Описание
VTW PRESET	Usr, P1~P32	Выбор пресета органа, назначаемого на регистр. <ul style="list-style-type: none"> • "Usr": пользовательский пресет (только отредактированный пресет VTW) • "P1~P32": 32 заводских пресета органа (не редактируемые)
EDIT	Регулятором [DATA/ENTER] выберите в этом поле "On". Откроется страница "VTW LEFT HAND"	 <p>См. стр. 74.</p>

9.2 Tone Control



Здесь определяются различные параметры тембра.

Параметр	Значение	Описание
LOWEST NOTE	C, C#, D, Eb, E, F, F#, G, Ab, A, Bb, B,	Нижняя нота для взятого аккорда. См. стр 76.
	Gtr Table1, Gtr Table2, Gtr Table3	Опции для режима Guitar. Номера (1~3) соответствуют различным раскладкам аккордов (табулатурам). См. стр. 40. ЗАМЕЧАНИЕ С режимом Guitar также можно поэкспериментировать при использовании не только гитарных тембров.
OCTAVE	-3~0~+3	Транспонирование секции Orchestra Chord выбранного тембра оркестра или органа) вверх или вниз. Это обычно используется, когда партия, исполняемая кнопками баса звучит слишком высоко или наоборот слишком низко.
VOLUME	Off, -40~"Std"~40	Громкость партии Orchestra Bass
PANPOT	63 Bass~0~63 Treble	В зависимости от выбранного тембра, параметр позволяет настроить стереопанораму партии Orchestra Chord. Значения "Treble" означают, что звук панорамируется вправо (в соответствии с правой клавиатурой инструмента). Эта установка распространяется на звук из встроенных динамиков FR-8x и сигнал разъема L/MONO. Значения "Bass" означают, что звук панорамируется влево (в соответствии с левой клавиатурой инструмента). Эта установка распространяется на звук из встроенных динамиков FR-8x и сигнал разъема R/MONO. Значение "0" соответствует центру стереопанорамы.

9.3 Effects Send (кроме VTW Organ)



FR-8x содержит один процессор мультиэффектов ("MFX"), один процессор реверберации, один процессор хоруса и один процессор задержки для обработки звука секции Orchestra Chord.

Параметр	Значение	Описание
REVERB	0~127	Уровни посылов на реверберацию, хорус и задержку (глубина обработки эффектами секции Orchestra Chord).
CHORUS		
DELAY		
MFX	Off, On	При выборе "Off" процессор MFX отключается.
MFX Type	См. табл. ниже.	FR-8x поддерживает работу мультиэффектов 84 типов, некоторые из которых включают в себя по два эффекта.

Типы MFX:

№	Mfx Type	№	Mfx Type	№	Mfx Type
1	Thru	29	OD→ Delay	57	VK Rotary
2	Stereo EQ	30	DST→ Cho	58	3D Chorus
3	Overdrive	31	DST→ Flgr	59	3D Flanger
4	Distortion	32	DST→ Delay	60	3D Step Flgr
5	Phaser	33	EH→ Chorus	61	Band Cho
6	Spectrum	34	EH→ Flanger	62	Band Flgr
7	Enhancer	35	EH→ Delay	63	B. Step Flgr
8	Auto Wah	36	Cho→DLY	64	VS Overdr.
9	Rotary	37	Flgr→ DLY	65	VS Distort.
10	Compressor	38	CHO→ Flgr	66	GT AmpSim
11	Limiter	39	CHO/DLY	67	Gate
12	Hexa-Cho	40	Flgr/DLY	68	Long Delay
13	Trem Cho	41	CHO/Flgr	69	Serial Delay
14	Space-D	42	Isolator	70	M. Tap DLY
15	St. Chorus	43	Low Boost	71	Reverse DLY
16	St. Flanger	44	Super Filter	72	Shuffle DLY
17	StepFlanger	45	Step Filter	73	3D Delay
18	St. Delay	46	Humanizer	74	Long Delay
19	Mod. Delay	47	Speaker Sim	75	Tape Echo
20	3 Tap Delay	48	Step Phaser	76	LoFi Noise
21	4 Tap Delay	49	MLT Phaser	77	LoFi Comp
22	Time Delay	50	INF Phaser	78	LoFi Radio
23	2 Pitch Shift	51	Ring Modul	79	Telephone
24	FBK Pitch	52	Step Ring	80	Phonograph
25	Reverb	53	Tremolo	81	Step Pitch
26	Gate Reverb	54	Auto Pan	82	Symp Reso
27	OD→Chorus	55	Step Pan	83	VIB-OD-Rot
28	OD→Flanger	56	Slicer	84	Center Can

9.3 VTW Lower Parameter (только для VTW Organ)



На этой странице производятся дополнительные настройки звука органа.

ЗАМЕЧАНИЕ

Эффекты для органа, описанные ниже, воздействуют на все секции, использующие тембр VTW Organ.

Vibrato/Chorus

Эффект вибрато циклично модулирует высоту звука органа (он отличен от эффекта Rotary).

Параметр	Значение	Описание
Vib/Cho Switch	Off, On	Включение/выключение эффекта Vibrato/Chorus.
Vib/Cho Type	V-1, V-2, V-3 C-1, C-2, C-3	Интенсивность эффектоа Vibrato (V-1, V-2, V-3) или Chorus (C-1, C-2, C-3) повышается с увеличением номера.
Vib/Cho Vintage	'50, '60, '70	Модель органа Tonewheel (1950, 1960, 1970 годов).
Vib/Cho Level	0~127	Громкость эффекта Vibrato или Chorus.

Overdrive

Эффект овердрайва искажает звук, добавляя ему жесткость, для игры в стиле хард-рок. См. "ЗАМЕЧАНИЕ" для "Vibrato/Chorus".

Параметр	Значение	Описание
Overdrive Switch	Off, On	Включение/выключение эффекта овердрайва.
Overdrive Drive	0~127	Степень искажений. Чем выше значение, тем сильнее искажается звук.
Overdrive Level	0~127	Громкость эффекта относительно прямого сигнала.

Rotary

Эффект модуляции звука с помощью кабинета с вращающимися динамиками.

Большинством параметров этого эффекта можно управлять с помощью опционального ножного контроллера (FC-300), кнопок Chin или Function.

Параметр	Значение	Описание
Leakage Level	0~127	Громкость эффекта относительно прямого сигнала.
Rotary Snd Level	0~127	Громкость эффекта Rotary.
Rotary Snd Reverb	0~127	Уровень сигнала эффекта Rotary, подающегося на реверберацию. При выборе "0" процессор реверберации органа не используется.
Rotary Snd Chorus	0~127	Уровень сигнала эффекта Rotary, подающегося на хорус. При выборе "0" процессор хоруса органа не используется.
Rotary Snd Delay	0~127	Уровень сигнала эффекта Rotary, подающегося на задержку. При выборе "0" процессор задержки органа не используется.

9.4 MFX Edit (кроме VTW Organ)



Эти параметры зависят от выбранного типа MFX.

Выберите и настройте нужный параметр. См. документ "Tone & Drum Kit List".

9.5 MFX Controls (кроме VTW Organ)



Здесь определяются установки, связанные с управлением MFX.

Параметр	Значение	Описание
Control 1 Source	Off, EFX Pot, Aftert	Выберите "EFX Pot" для управления MFX с помощью регулятора "EFFECT". Выберите "After" для управления MFX с помощью послескакания. ЗАМЕЧАНИЕ Правая клавиатура модели аккордеона генерирует сообщения aftertouch (в модели баяна для генерации этих сообщений служит Master Bar). "Aftertouch" (послескавание) производится при дополнительном надавливании на клавишу после взятия ноты.
Control 1 Sens	-63~0~+63	Чувствительность.
Control 1 Assign	Зависит от выбранного типа MFX. См. "2.3 Effects Send" (стр. 64).	
Control 2 Source	Аналогично "Control 1 Source"	
Control 2 Sens	Аналогично "Control 1 Sens"	
Control 2 Assign	Аналогично "Control 1 Assign"	
Control 3 Source	Аналогично "Control 1 Source"	
Control 3 Sens	Аналогично "Control 1 Sens"	
Control 3 Assign	Аналогично "Control 1 Assign"	
Control 4 Source	Аналогично "Control 1 Source"	
Control 4 Sens	Аналогично "Control 1 Sens"	
Control 4 Assign	Аналогично "Control 1 Assign"	

9.6 Sound Edit (кроме VTW Organ)



Эти параметры позволяют настроить огибающую звука и фильтры.

Параметры огибающей воздействуют и на громкость (TVA), и на фильтр (TVF). Частота среза изменяется в соответствии с формой огибающей.

Параметр	Значение	Описание
ATTACK	-64~0~+63	См. "5.5 Sound Edit" (стр. 72).
DECAY	-64~0~+63	
RELEASE	-64~0~+63	
CUTOFF	-64~0~+63	
DELAY	-64~0~+63	Время задержки запуска эффекта вибрато. При положительных значениях это время увеличивается, при отрицательных — уменьшается
DEPTH	-64~0~+63	См. "5.5 Sound Edit" (стр. 72).
RATE	-64~0~+63	
RESO	-64~0~+63	
	Default: 0	

9.7 Controllers



Эти параметры позволяют сделать звук FR-8х более живым и реалистичным.

Параметр	Значение	Описание
EXP PEDAL	Off, On	<ul style="list-style-type: none"> Выберите "Off", если экспрессия исполнения достигается с помощью мехов. Выберите "On", если экспрессия исполнения достигается с помощью опционального ножного контроллера (FC-300).
ORCH CHORD TOUCH	Fixed Low, Fixed Med., Fixed High, Low, Medium, High, Fixed Low+Bellows, Fixed Med.+Bellows, Fixed High+Bellows, Bellows,	<p>Параметр определяет зависимость громкости звука от динамики исполнения для секции Orchestra Chord.</p> <ul style="list-style-type: none"> Три кривые "Fixed" всегда используют фиксированное значение, не зависящее от динамики исполнения. "Low" соответствует низкому значению, "Med" — среднему и "High" — высокому. "Low": громкие ноты будут воспроизводиться даже при слабом звукоизвлечении. "Medium": усредненное значение между Low и High. "High": воспроизведение громких нот требует достаточно экспрессивной динамики игры. "Heavy": обеспечивает наиболее эффективное управление динамикой. "Fixed Low+Bellows", "Fixed Med.+Bellows", "Fixed High+Bellows": громкость звука фиксирована, но ею можно управлять с помощью мехов. "Bellows": громкостью звука управляют меха, а не скорость нажатия на клавиши. <p>ЗАМЕЧАНИЕ Параметр относится к кнопкам баса и аккордов, когда с их помощью воспроизводятся тембры оркестра. Для тембров VTW Organ этот параметр игнорируется</p>

9.8 MIDI TX



Здесь содержатся параметры MIDI для секции Orchestra Chord.

Их необходимо устанавливать по очереди. Эти параметры сохраняются в пресет для каждого регистра независимо.

Параметр	Значение	Описание
Note Tx	On, Off Default: On	См. "2.7 MIDI TX" (стр. 65).
Octave	-3~0~+3 Default: 0	
CC 00	Std, Off, 0~127	
CC 32	Default: Std	
PC	Std, Off, 1~128 Default: Std	
Volume	Off, 0~127 Default: 100	
Panpot	Off, 0~127 Default: 64	
Reverb	Off, 0~127 Default: 40	
Chorus	Off, 0~127 Default: 0	
Velocity	On, 1~127 Default: On	
Expression	Off, Bellows, Pedal Default: Bellows	

9.9 VTW Lower (только для VTW Organ)



По окончании редактирования тембра органа, ему можно присвоить имя для облегчения дальнейшей идентификации. Результирующий тембр сохраняется в область памяти "User".

По умолчанию предлагается имя регистра.

1. Регулятором [DATA/ENTER] введите имя (стр.31).
2. Нажмите кнопку [EXIT/JUMP] для завершения.

10. Параметры Orch Free Bass Edit

Параметры группы "Orch Free Bass Edit" воздействуют на тембры Orchestra и VTW Organ секции выборной клавиатуры (Free Bass) левой руки (стр. 35) и сохраняются в выбранный пресет.

Если одновременно нажать на кнопки [UP] и [DOWN] будет восстановлено значение по умолчанию, имеющее обозначение "Default".

ЗАМЕЧАНИЕ

Если секция выборной клавиатуры Orchestral Free Bass отключена, эта группа параметров недоступна.

Общие сведения

Все эти установки распространяются на регистр выборной клавиатуры Orchestra Free Bass, который был выбран последним. Поэтому перед началом редактирования параметров убедитесь, что была нажата кнопка LEFT HAND [ORCH CHORD/F. BASS], и нажмите на регистр, параметры которого необходимо отредактировать. Однако, даже при ошибочном выборе произведенные изменения можно будет сохранить в другой регистр.

ВАЖНОЕ ЗАМЕЧАНИЕ

Произведенные установки хранятся в памяти 83 до момента отключения его питания. Если отключить питание, не сохранив новые установки, все произведенные изменения будут утеряны.

См. "Сохранение пресета" (стр. 41) и "Замечание о сохранении установок" (стр. 62).

10.1 Tone Selection



Параметр используется для назначения тембра оркестра или органа (VTW) на выбранный регистр.

Параметр	Значение	Описание
TONE	См. документ "Tone & Drum Kit List".	Параметр назначает тембр оркестра или органа VTW на выбранный регистр. Тембр VTW Organ является первым в списке тембров Orchestra.

10.1 Tone Selection (только для VTW Organ)

При выборе тембра VTW Organ откроется следующая страница:



На странице "Tone Selection" добавлено два параметра:

Параметр	Значение	Описание
VTW PRESET	Usr, P1~P32	Выбор пресета органа, назначаемого на выбранный регистр. <ul style="list-style-type: none"> "Usr": пользовательский пресет (только отредактированный пресет VTW) "P1~P32": 32 заводских пресета органа (не редактируемые)
EDIT	Регулятором [DATA/ENTER] выберите в этом поле "On". Откроется страница "VTW LEFT HAND"	 <p>См. стр. 74.</p>

10.2 Tone Control



Здесь определяются различные параметры тембра.

Параметр	Значение	Описание
OCTAVE	-3~0~+3	Транспонирование секции выборной клавиатуры Orchestra Free Bass (выбранного тембра оркестра или органа) вверх или вниз. Это обычно используется, если партия кнопок баса звучит слишком высоко или наоборот слишком низко.
VOLUME	Off, -40~"Std"~40	Громкость партии выборной клавиатуры Orchestra Free Bass
PANPOT	63 Bass~0~63 Treble	В зависимости от выбранного тембра, параметр позволяет настроить стереопанораму партии выборной клавиатуры Orchestra Free Bass. Значения "Treble" означают, что звук панорамируется вправо (в соответствии с правой клавиатурой инструмента). Эта установка распространяется на звук из встроенных динамиков FR-8x и сигнал разъема L/MONO. Значения "Bass" означают, что звук панорамируется влево (в соответствии с левой клавиатурой инструмента). Эта установка распространяется на звук из встроенных динамиков FR-8x и сигнал разъема R/MONO. Значение "0" соответствует центру стереопанорамы.

10.3 Effects Send (кроме VTW Organ)



FR-8x содержит один процессор мультиэффектов ("MFX"), один процессор реверберации, один процессор хоруса и 1 процессор задержки для обработки звука секции выборной клавиатуры Orchestra Free Bass.

Параметр	Значение	Описание
REVERB	0~127	Уровни посылов на реверберацию, хорус и задержку (глубина обработки эффектами секции выборной клавиатуры Orchestra Free Bass).
CHORUS		
DELAY		
MFX	Off, On	При выборе "Off" процессор MFX отключается.
MFX Type	См. табл. ниже.	FR-8x поддерживает работу с мультиэффектами 84 типов, некоторые из которых включают в себя по два эффекта.

Типы MFX:

№	Mfx Type	№	Mfx Type	№	Mfx Type
1	Thru	29	OD→ Delay	57	VK Rotary
2	Stereo EQ	30	DST→ Cho	58	3D Chorus
3	Overdrive	31	DST→ Flgr	59	3D Flanger
4	Distortion	32	DST→ Delay	60	3D Step Flgr
5	Phaser	33	EH→ Chorus	61	Band Cho
6	Spectrum	34	EH→ Flanger	62	Band Flgr
7	Enhancer	35	EH→ Delay	63	B. Step Flgr
8	Auto Wah	36.	Cho→DLY	64	VS Overdr.
9	Rotary	37	Flgr→ DLY	65	VS Distort.
10	Compressor	38	CHO→ Flgr	66	GT AmpSim
11	Limiter	39	CHO/DLY	67	Gate
12	Hexa-Cho	40	Flgr/DLY	68	Long Delay
13	Trem Cho	41	CHO/Flgr	69	Serial Delay
14	Space-D	42	Isolator	70	M. Tap DLY
15	St. Chorus	43	Low Boost	71	Reverse DLY
16.	St. Flanger	44	Super Filter	72	Shuffle DLY
17	StepFlanger	45	Step Filter	73	3D Delay
18	St. Delay	46	Humanizer	74	Long Delay
19	Mod. Delay	47	Speaker Sim	75	Tape Echo
20	3 Tap Delay	48	Step Phaser	76	LoFi Noise
21	4 Tap Delay	49	MLT Phaser	77	LoFi Comp
22	Time Delay	50	INF Phaser	78	LoFi Radio
23	2 Pitch Shift	51	Ring Modul	79	Telephone
24	FBK Pitch	52	Step Ring	80	Phonograph
25	Reverb	53	Tremolo	81	Step Pitch
26	Gate Reverb	54	Auto Pan	82	Symp Reso
27	OD→Chorus	55	Step Pan	83	VIB-OD-Rot
28	OD→Flanger	56	Slicer	84	Center Can

Overdrive

Эффект овердрайва искажает звук, добавляя ему жесткость для игры в стиле хард-рок. См. "ЗАМЕЧАНИЕ" для "Vibrato/Chorus".

Параметр	Значение	Описание
Overdrive Switch	Off, On	Включение/выключение эффекта овердрайва.
Overdrive Drive	0~127	Степень искажений. Чем выше значение, тем сильнее искажается звук.
Overdrive Level	0~127	Громкость эффекта относительно прямого сигнала.

Rotary

Эффект модуляции звука с помощью кабинета с вращающимися динамиками.

Большинством функций этого эффекта можно управлять с помощью опционального ножного контроллера (FC-300), кнопкой Chin или Function.

Параметр	Значение	Описание
Leakage Level	0~127	Громкость эффекта относительно прямого сигнала.
Rotary Snd Level	0~127	Громкость эффекта Rotary.
Rotary Snd Reverb	0~127	Уровень сигнала эффекта Rotary, подающегося на реверберацию. При выборе "0" процессор реверберации органа не используется.
Rotary Snd Chorus	0~127	Уровень сигнала эффекта Rotary, подающегося на хорус. При выборе "0" процессор хоруса органа не используется.
Rotary Snd Delay	0~127	Уровень сигнала эффекта Rotary, подающегося на задержку. При выборе "0" процессор задержки органа не используется.

10.3 VTW Lower Parameters (только для VTW Organ)



На этой странице производятся дополнительные настройки звука органа.

ЗАМЕЧАНИЕ

Эффекты для органа, описанные ниже, воздействуют на все секции, использующие тембр VTW Organ.

Vibrato/Chorus

Эффект вибрато циклично модулирует высоту звука органа (он отличен от эффекта Rotary).

Параметр	Значение	Описание
Vib/Cho Switch	Off, On	Включение/выключение эффекта Vibrato/Chorus.
Vib/Cho Type	V-1, V-2, V-3 C-1, C-2, C-3	Интенсивность эффекта Vibrato (V-1, V-2, V-3) или Chorus (C-1, C-2, C-3) повышается с увеличением номера.
Vib/Cho Vintage	'50, '60, '70	Модель органа Tonewheel (1950, 1960, 1970 годов).
Vib/Cho Level	0~127	Громкость эффекта Vibrato или Chorus.

10.4 MFX Edit (кроме VTW Organ)



Эти параметры зависят от выбранного типа MFX.

Выберите и настройте нужный параметр.

См. документ "Tone & Drum Kit List".

10.5 MFX Controls (кроме VTW Organ)



Здесь определяются установки, связанные с управлением MFX.

Параметр	Значение	Описание
Control 1 Source	Off, EFX Pot, Aftert	<p>Выберите "EFX Pot" для управления MFX с помощью регулятора "EFFECT".</p> <p>Выберите "After" для управления MFX с помощью послекасания.</p> <p>ЗАМЕЧАНИЕ</p> <p>Правая клавиатура модели аккордеона также генерирует сообщения aftertouch (в модели баяна для генерации этих сообщений служит Master Bar). "Aftertouch" (послекасание) производится при дополнительном надавливании на клавишу после взятия ноты.</p>
Control 1 Sens	-63~0~+63	Чувствительность.
Control 1 Assign	Зависит от выбранного типа MFX. См. "2.3 Effects Send" (стр. 64).	
Control 2 Source	Аналогично "Control 1 Source"	
Control 2 Sens	Аналогично "Control 1 Sens"	
Control 2 Assign	Аналогично "Control 1 Assign"	
Control 3 Source	Аналогично "Control 1 Source"	
Control 3 Sens	Аналогично "Control 1 Sens"	
Control 3 Assign	Аналогично "Control 1 Assign"	
Control 4 Source	Аналогично "Control 1 Source"	
Control 4 Sens	Аналогично "Control 1 Sens"	
Control 4 Assign	Аналогично "Control 1 Assign"	

10.6 Sound Edit (кроме VTW Organ)



Эти параметры позволяют настроить огибающую звука и фильтры.

Параметры огибающей воздействуют и на громкость (TVA), и на фильтр (TVF). Чпстота среза изменяется в соответствии с формой огибающей.

Параметр	Значение	Описание
ATTACK	-64~0~+63	См. "5.5 Sound Edit" (стр. 72).
DECAY	-64~0~+63	
RELEASE	-64~0~+63	
CUTOFF	-64~0~+63 Default: 0	
DELAY	-64~0~+63	Время задержки запуска эффекта вибрато. При положительных значениях это время увеличивается, при отрицательных — уменьшается.
DEPTH	-64~0~+63	См. "5.5 Sound Edit" (стр. 72).
RATE	-64~0~+63	
RESO	-64~0~+63	

10.7 Controllers



Эти параметры позволяют сделать звук FR-8х более живым и реалистичным.

Параметр	Значение	Описание
EXP PEDAL	Off, On	<ul style="list-style-type: none"> Выберите "Off", если экспрессия исполнения достигается с помощью мехов. Выберите "On", если экспрессия исполнения достигается с помощью опционального ножного контроллера (FC-300).
ORCH CHORD TOUCH	Fixed Low, Fixed Med., Fixed High, Low, Medium, High, Fixed Low+Bellows, Fixed Med.+Bellows, Fixed High+Bellows, Bellows, Default: Medium	<p>Параметр определяет зависимость громкости звука от динамики исполнения для секции выборной клавиатуры Orchestra Free Bass.</p> <ul style="list-style-type: none"> Три кривые "Fixed" всегда используют фиксированное значение, не зависящее от динамики исполнения. "Low" соответствует низкому значению, "Med" — среднему и "High" — высокому. "Low": громкие ноты будут воспроизводиться даже при слабом звукоизвлечении. "Medium": усредненное значение между Low и High. "High": воспроизведение громких нот требует достаточно экспрессивной динамики игры. "Heavy": обеспечивает наиболее эффективное управление динамикой. "Fixed Low+Bellows", "Fixed Med.+Bellows", "Fixed High+Bellows": громкость звука фиксирована, но ею можно управлять с помощью мехов. "Bellows": громкостью звука управляют меха, а не скорость нажатия на клавиши. <p>ЗАМЕЧАНИЕ</p> <p>Параметр относится к кнопкам баса и аккордов, когда с их помощью воспроизводятся тембры оркестра. Для тембров VTW Organ этот параметр игнорируется.</p>

10.8 MIDI TX



Здесь содержатся параметры MIDI для секции выборной клавиатуры Orchestra Free Bass.

Их необходимо устанавливать по очереди. Эти параметры сохраняются в пресет для каждого регистра независимо.

Параметр	Значение	Описание
Note Tx	On, Off Default: On	См. "2.7 MIDI TX" (стр. 65).
Octave	-3~0~+3 Default: 0	
CC 00	Std, Off, 0~127	
CC 32	Default: Std	
PC	Std, Off, 1~128 Default: Std	
Volume	Off, 0~127 Default: 100	
Panpot	Off, 0~127 Default: 64	
Reverb	Off, 0~127 Default: 40	
Chorus	Off, 0~127 Default: 0	
Velocity	On, 1~127	
Expression	Off, Bellows, Pedal Default: Bellows	

10.9 VTW Lower (только для VTW Organ)



По окончании редактирования тембра органа, ему можно присвоить имя для облегчения дальнейшей идентификации. Результирующий тембр сохраняется в область памяти "User". По умолчанию предлагается имя регистра.

1. Регулятором [DATA/ENTER] введите имя (стр.31).
2. Нажмите на кнопку [EXIT/JUMP] для завершения.

11. Параметры Drum Edit

Параметры группы "Drum Edit" позволяют редактировать звуки ударных для правой и левой рук (стр. 37).

ЗАМЕЧАНИЕ

Секция Drum недоступна при использовании системы выборной клавиатуры (Free Bass или Orchestra Free Bass).

Параметры сохраняются в выбранный пресет.

Если одновременно нажать на кнопки [UP] и [DOWN], будет восстановлено значение по умолчанию, имеющее обозначение "Default".

Общие сведения

Данные установки относятся к секциям левой и правой рук.

ВАЖНОЕ ЗАМЕЧАНИЕ

Произведенные установки хранятся в памяти FR-8x до момента отключения его питания. Если их до этого не сохранить, все произведенные изменения будут утеряны.

См. "Сохранение пресета" (стр. 41) и "Замечание о сохранении установок" (стр. 62).

11.1 Drum Set Selection



Эта страница позволяет выбрать набор звуков ударных/перкуссии, которые будут воспроизводиться с помощью левой и/или правой рук.

Параметр	Значение	Описание
DRUM SET	Standard 2, New Pop, New Folk, New Brush Pop, V-Rock1, Dance, House, Electronic, TR-909, SuperOrch, Orchestra, V-VoxDrum, Ethnic, Oriental 3, Percussion 1, Percussion 2, SFX, Old FR-7x	Выбор набора ударных звуков, который будет воспроизводиться с помощью правой и левой рук. См. документ "Tone & Drum Kit List".
LEVEL	Off, -40~Std~40	Баланс громкости для секции Drum. Параметр является относительным: его значение добавляется (или вычитается) к стандартному значению ("Std").
DRUM ASSIGN	All, Bass & Chord, Treble	Параметр назначает секцию Drum на клавиатуру/кнопки левой и/или правой рук. Чтобы включить секцию Drum, используйте кнопку MODE [DRUMS] (стр. 37). <ul style="list-style-type: none"> • "All": секция Drum воспроизводится левой и правой руками. • "Bass & Chord": секция Drum воспроизводится левой рукой. • "Treble": секция Drum воспроизводится правой рукой.
PANPOT	63 Bass~0~63 Treble	В зависимости от выбранного тембра, параметр позволяет настроить стереопанораму партии ударных. Значения "Treble" означают, что звук панорамируется вправо (в соответствии с правой клавиатурой инструмента). Эта установка распространяется на звук из встроенных динамиков FR-8x и сигнал разъема L/MONO. Значения "Bass" означают, что звук панорамируется влево (в соответствии с левой клавиатурой инструмента). Эта установка распространяется на звук из встроенных динамиков FR-8x и сигнал разъема R/MONO. Значение "0" соответствует центру стереопанорамы.

11.2 Treble



Параметры этой страницы относятся к звукам ударных, воспроизводимых правой рукой.

Параметр	Значение	Описание
SHIFT	-36~0~36	Транспонирование нот ударных инструментов для правой клавиатуры. Это удобно для назначения необходимых ударных инструментов на соответствующую зону клавиатуры (стр. 88).
MODE	Solo, Layer	<ul style="list-style-type: none"> “Solo”: взятые правой рукой ноты воспроизводят только звуки ударных. “Layer”: взятые правой рукой ноты воспроизводят звуки ударных и других активных секций.

11.3 Bass&Chord BASS Link 1

11.4 Bass&Chord BASS Link 2

11.5 Bass&Chord BASS Link 3



Эти параметры позволяют назначить до трех звуков ударных на кнопки баса левой руки и установить их громкость. При нажатии на кнопку баса все назначенные на нее звуки будут воспроизводиться одновременно.

При использовании в этих целях кнопок аккордов (см. ниже) возможно их “раздельное” назначение, например, звук бочки назначить на кнопки баса, а звук малого барабана — на кнопки аккордов и т.д.

Параметр	Значение	Описание
NOTE ON	Off, 1: (имя инструмента)~128: (имя инструмента)	Ударный инструмент, воспроизводимый при нажатии на кнопку баса. При значении “Off” на выбранную ячейку памяти “LINK” ударный инструмент не назначается. См. документ “Tone & Drum Kit List”.
VOLUME	-100~Std~100	Громкость выбранного ударного инструмента. Параметр является относительным: его значение добавляется (или вычитается) к стандартному значению (“Std”).

Параметр	Значение	Описание
NOTE OFF	Off, 1: (имя инструмента)~128: (имя инструмента)	Ударный инструмент, воспроизводимый при отпускании кнопки баса. При значении “Off” на выбранную ячейку памяти “LINK” ударный инструмент не назначается. См. документ “Tone & Drum Kit List”.
VOLUME	-100~Std~100	Громкость выбранного ударного инструмента. Параметр является относительным: его значение добавляется (или вычитается) к стандартному значению (“Std”).

11.6 Bass&Chord CHORD Link 1

11.7 Bass&Chord CHORD Link 2

11.8 Bass&Chord CHORD Link 3



Эти параметры позволяют назначить до трех звуков ударных на кнопки аккордов левой руки и установить их громкость. При нажатии на кнопку аккорда все назначенные на нее звуки будут воспроизводиться одновременно.

Эти параметры отличны от аналогичных для кнопок баса (см. выше), поскольку предусматривают “раздельное” назначение, например, звук бочки — на кнопки баса, звук малого барабана — на кнопки аккордов и т.д.

Параметр	Значение	Описание
NOTE ON	Off, 1: (имя инструмента)~128: (имя инструмента)	Ударный инструмент, воспроизводимый при нажатии на кнопку аккорда. При значении “Off” на выбранную ячейку памяти “LINK” ударный инструмент не назначается. См. документ “Tone & Drum Kit List”.
VOLUME	-100~Std~100	Громкость выбранного ударного инструмента. Параметр является относительным: его значение добавляется (или вычитается) к стандартному значению (“Std”).

Параметр	Значение	Описание
NOTE OFF	Off, 1: (имя инструмента)~128: (имя инструмента)	Ударный инструмент, воспроизводимый при отпускании кнопки аккорда. При значении “Off” на выбранную ячейку памяти “LINK” ударный инструмент не назначается. См. документ “Tone & Drum Kit List”.
VOLUME	-100~Std~100	Громкость выбранного ударного инструмента. Параметр является относительным: его значение добавляется (или вычитается) к стандартному значению (“Std”).

11.9 Effects Send



Здесь устанавливается глубина обработки эффектами реверберации, хора и задержки звука секции Drum.

Параметр	Значение	Описание
REVERB	0~127	Уровни посылов на реверберацию, хорус и задержку (глубина обработки эффектами секции Drum).
CHORUS	0~127	
DELAY	0~127	

11.10 Controllers



Эти параметры позволяют сделать звук FR-8x более живым и реалистичным.

Параметр	Значение	Описание
BASS CHORD DRUM TOUCH	Dynamic, Fixed Low, Fixed Med., Fixed High	Параметр определяет зависимость громкости звука от динамики исполнения для секции Drum. • Три кривые "Fixed" всегда используют фиксированное значение, не зависящее от динамики исполнения. "Low" соответствует низкому значению, "Med" — среднему и "High" — высокому. • "Dynamic": громкость звука зависит от динамики исполнения.
TREBLE DRUM TOUCH		

11.11 MIDI TX



Здесь содержатся параметры MIDI для секции Drum.

Параметр	Значение	Описание
BASS	Off, On Default: Off	При выборе "On" ноты, взятые кнопками баса, передаются на разъем USB MIDI.
CHORD	Off, On Default: Off	При выборе "On" ноты, взятые кнопками аккордов, передаются на разъем USB MIDI.
TREBLE	Off, On Default: Off	При выборе "On" ноты, взятые на правой клавиатуре, передаются на разъем USB MIDI.

12. Параметры Right Hand Mode

Параметры группы "RIGHT HAND MODE" определяют режим правой клавиатуры. Они сохраняются в программе (стр. 53).

Если одновременно нажать на кнопки [UP] и [DOWN], будет восстановлено значение по умолчанию, имеющее обозначение "Default".

Общие сведения

Данные установки относятся к секции правой руки.

ВАЖНОЕ ЗАМЕЧАНИЕ

Произведенные установки хранятся в памяти FR-8x до момента отключения его питания. Если их до этого не сохранить, все произведенные изменения будут утеряны. См. "Сохранение пресета" (стр. 41) и "Замечание о сохранении установок" (стр. 62).

12.1 Keyboard Mode



Здесь выбирается режим клавиатуры и определяется диапазон нот для каждой секции.

Параметр	Значение	Описание
TYPE	Zone, High, Low	<ul style="list-style-type: none"> "Zone": в этом режиме для каждой секции доступен выбор диапазона нот. По умолчанию все секции воспроизводятся в полном диапазоне клавиатуры. Относительно назначения секций на диапазоны клавиатуры см. стр. 37. "High": в этом режиме на аккорды и сольные партии можно назначить разные тембры. См. стр. 38. <p>ЗАМЕЧАНИЕ</p> <p>В режиме "High" установки диапазонов нот для секций игнорируются.</p> <ul style="list-style-type: none"> "Low": этот режим противоположен режиму "High". Он используется в случаях, когда мелодия исполняется более высокими нотами, чем удерживаемые. См. стр. 38. <p>ЗАМЕЧАНИЕ</p> <p>В режиме "Low" установки диапазонов нот для секций игнорируются.</p>

12.2 Zone Accordion - Orch1/Organ



Здесь определяются диапазоны клавиатуры для секций Accordion и Orch1/Organ.

Параметр	Значение	Описание
ACCORDION	LW KEY	B2~A7
	HI KEY	B2~A7
ORCH1/ORGAN	LW KEY	B2~A7
	HI KEY	B2~A7

См. стр. 37.

12.3 Zone Orchestra 2 - Drum



Здесь определяются диапазоны клавиатуры для секций Orchestra 2 и Drum.

Параметр	Значение	Описание	
ORCHESTRA 2	LW KEY	B2~A7	Диапазон клавиатуры для секции ORCHESTRA 2.
	HI KEY	B2~A7	
DRUM	LW KEY	B2~A7	Диапазон клавиатуры для секции DRUM.
	HI KEY	B2~A7	

См. стр. 37.

13. Set Common

Группа SET COMMON содержит параметры, распространяющиеся на все секции, но только в рамках текущего пресета, в частности на установки эффектов реверберации, хора и задержки.

Эти параметры сохраняются в пресет.

Если одновременно нажать на кнопки [UP] и [DOWN], будет восстановлено значение по умолчанию, имеющее обозначение "Default".

Общие сведения

Эти установки воздействуют на все секции, использующие общие эффекты реверберации, хора или задержки. Они не влияют на аналогичные процессоры для тембров VTW Organ, т.е. на тембры органа. Эффекты VTW Organ не редактируются.

ВАЖНОЕ ЗАМЕЧАНИЕ

Произведенные установки хранятся в памяти FR-8x до момента отключения его питания. Если их до этого не сохранить, все произведенные изменения будут утеряны.

См. "Сохранение пресета" (стр. 41) и "Замечание о сохранении установок" (стр. 62).

13.1 Reverb macro/Parameters



На этой странице устанавливаются параметры реверберации.

Параметр	Значение	Описание
Macro	Room 1, Room 2, Room 3, Hall 1, Hall 2, Plate, Delay, Panning Dly	<ul style="list-style-type: none"> "Room 1", "Room 2", "Room 3": комнатная реверберация с ярко выраженными отражениями. "Hall 1", "Hall 2": реверберация концертного зала; более глубокая, чем Room. "Plate": естественная реверберация студийного устройства, содержащего металлическую пластину). "Delay": стандартная задержка, создающая эффект эхо. "Panning Dly": эффект задержки, повторы которого попеременно воспроизводятся в левом и правом каналах. Он используется только при работе в стерео.

Параметр	Значение	Описание
Level	0~127	Выходной уровень процессора реверберации. Общая громкость реверберации зависит от следующих компонентов: уровней посылов каждой секции, данного параметра и установки регулятора [REVERB].
Character	0~7	Параметр определяет тип реверберации. Он не загружает пресетные значения параметров Pre-LPF~RevPreDlyTm.
Pre-LPF	0~7	Фильтр низких частот на входе ревербератора. Чем выше значение, тем глуше сигнал реверберации. Этот фильтр воздействует только на входной сигнал процессора реверберации и не воздействует на звук активных секций.
Time	0~127	Длительность реверберации. Чем выше значение, тем больше длительность реверберации.
DlyFback	0~127	Этот параметр доступен только для значений "6" или "7" параметра "Character". Он определяет количество повторов: чем выше значение, тем больше повторов
Pre-DlyT	0~127	Параметр определяет интервал времени между оригинальным ("прямым") сигналом и началом реверберации. Чем выше значение, тем больше длительность этой задержки, определяющей размер помещения.

13.2 Chorus macro/Parameters



На этой странице устанавливаются параметры хора.

Параметр	Значение	Описание
Macro	Chorus 1, Chorus 2, Chorus 3, Chorus 4, FBack Chr, Flanger, Short Delay, ShortDly FB	<ul style="list-style-type: none"> "Chorus 1", "Chorus 2", "Chorus 3", "Chorus 4": стандартные эффекты хора, придающие звуку глубину и пространственность.. "FBack Chr": хорус с призвуком флэнжера и мягким звуком. "Flanger": стандартный эффект флэнжера, напоминающий звук реактивного самолета. "Short Delay": короткая задержка. "ShortDly FB": короткая задержка с повторами.
Level	0~127	Выходной уровень процессора хора. Общая громкость хора зависит от следующих компонентов: уровней посылов каждой секции, данного параметра и установки регулятора [CHORUS].
Pre-LPF	0~7	Фильтр низких частот на входе хора. Чем выше значение, тем глуше сигнал хора. Этот фильтр воздействует только на входной сигнал процессора хора и не воздействует на звук активных секций.
Feedback	0~127	Уровень сигнала хора, поступающего с его выхода снова на вход (обратная связь). Этот параметр позволяет сформировать нужный звук эффекта. Чем больше значение, тем глубже обратная связь.

Параметр	Значение	Описание
Delay	0~127	Задержка эффекта хоруса. Чем больше значение, тем выше уровень девиации высоты звука хоруса.
Rate	0~127	Частота (скорость) модуляции хоруса. Чем больше значение, тем выше частота.
Depth	0~127	Глубина модуляции хоруса. Чем больше значение, тем интенсивнее модуляция.
Chr->Rev	0~127	Уровень сигнала хоруса, подаваемого на ревербератор. При значении "127" эффекты хоруса и реверберации соединяются последовательно (хорус перед реверберацией). При значении "0" сигнал хоруса на ревербератор не поступает.
Chr->Dly	0~127	Уровень сигнала хоруса, подаваемого на процессор задержки. Чем больше значение, тем выше уровень подаваемого сигнала. При значении "127" эффекты хоруса и задержки соединяются последовательно (хорус перед задержкой). При значении "0" сигнал хоруса на задержку не поступает.

Параметр	Значение	Описание
Pre-LPF	0~7	Фильтр низких частот на входе задержки. Чем выше значение, тем глуше сигнал задержки. Этот фильтр воздействует только на входной сигнал процессора задержки и не воздействует на звук активных секций.
Time C	0.1~1000 (ms)	Эффект задержки в FR-8x позволяет установить три времени задержки: центр (C), левый канал (L) и правый канал (R). "Time C" определяет время задержки сигнала, панорамированного по центру.
Time L	4~500 (%)	Время задержки для левого и правого каналов в процентах от времени задержки для центра. При значении "100%" повторы в левом и правом каналах будут совпадать по времени с повторами центрального канала (см. выше).
Time R		
Level C	0~127	Независимые установки громкости задержанного сигнала для центрального, левого и правого каналов.
Level L		
Level R		
Feedback	-64~0~+63	Параметр определяет количество повторов задержки. При значении "0" повторы отсутствуют. Чем выше значение, тем больше повторов. При отрицательных значениях центральный канал будет регенерироваться с инвертированной фазой. Это особенно эффективно для малых значений параметра "Time C".
Dly->Rev	0~127	Уровень сигнала задержки, подаваемого на ревербератор. Чем больше значение, тем выше уровень подаваемого сигнала. При слишком высоких значениях стереоизображение "размывается".

13.3 Delay macro/Paremetres



На этой странице устанавливаются параметры задержки. Задержка создает эхо-повторы звука, часто используемые в стиле Rock-'n'-Roll и при исполнении караоке).

Параметр	Значение	Описание
Macro	Delay 1, Delay 2, Delay 3, Delay 4, Pan Delay 1, Pan Delay 2, Pan Delay 3, Pan Delay 4, Dly > Rev, Pan Repeat	<ul style="list-style-type: none"> "Delay 1", "Delay 2", "Delay 3": стандартные эффекты с большим временем задержки. "Delay 4": эффект с малым временем задержки ("slap back"). "Pan Delay 1", "Pan Delay 2", "Pan Delay 3": эффект, повторы которого попеременно воспроизводятся в левом и правом каналах. Он используется только при работе в стерео. Чем больше цифра ("1", "2", "3"), тем больше время задержки. "Pan Delay 4": эффект, повторы которого попеременно воспроизводятся в левом и правом каналах. Он имеет малое время задержки (стерео "slap back"). "Dly > Rev": эффект, повторы которого попеременно воспроизводятся в левом и правом каналах, дополнительно обработанный реверберацией. Он используется только при работе в стерео. "Pan Repeat": эффект, повторы которого попеременно воспроизводятся в левом и правом каналах, но стереопанорама отличается от приведенных выше. Он используется только при работе в стерео.
Level	0~127	Выходной уровень процессора задержки. Общая громкость задержки зависит от следующих факторов: уровней посылов каждой секции, данного параметра и положения регулятора [DELAY].

13.4 Chin function



Здесь назначаются функции на кнопки Chin.

Параметр	Значение	Описание
Chin 1	Функции кнопок приведены ниже в таблице.	Назначение функций на кнопки Chin.
Chin 2		
Chin 3		

Назначаемые на кнопки Chin функции:

Функция	Описание
Off	Функция не назначена.
Set Up, Set Down	Выбор пресета с номером на единицу меньше (Down) или больше (Up) текущего.
UPG Up, UPG Down	Выбор программы с номером на единицу меньше (Down) или больше (Up) текущей.
Regist Up, Regist Down	Выбор правого регистра с номером на единицу меньше (Down) или больше (Up) текущего.
Sust. A, Sust. B	Сустейн нотных сообщений, передаваемых по MIDI. После отпущения клавиши/кнопки нота будет продолжать звучать до момента отпущения кнопки Chin. См. "14.5 Sustain - A routing" (стр.98) и "14.6 Sustain-Brouting" (стр.98).
Start/Stop	При первом нажатии на кнопку Chin производится воспроизведение на внешнем устройстве, при втором нажатии на нее воспроизведение останавливается.

Функция	Описание
Intro	<p>Выбор паттерна вступления активного музыкального стиля.</p> <p>ЗАМЕЧАНИЕ</p> <p>Не все внешние аранжировщики распознают это сообщение. См. документацию на внешнее устройство. Кнопка Chín передает MIDI-сообщение PC83 (Program Change) по MIDI-каналу 10.</p>
Fill Up, Fill Down	<p>Выбор паттерна сбивки активного музыкального стиля. Если управляемый инструмент содержит несколько паттернов сбивки, они будут выбираться последовательно в возрастающем порядке.</p> <p>ЗАМЕЧАНИЕ</p> <p>Кнопка Chín передает MIDI-сообщение PC81 (Program Change) по MIDI-каналу 10.</p>
Ending	<p>Выбор паттерна коды активного музыкального стиля.</p> <p>ЗАМЕЧАНИЕ</p> <p>Кнопка Chín передает MIDI-сообщение PC84 (Program Change) по MIDI-каналу 10.</p>
PitchUp 1/2, PitchUp 1	<p>Транспонирование взятых нот на полутон ("1/2") или на октаву ("1") вверх.</p> <p>После отпускания кнопки восстанавливается первоначальный строй.</p>
PitchDown 1/2, Pitch Down 1	<p>Транспонирование взятых нот на полутон ("1/2") или на октаву ("1") вниз.</p> <p>После отпускания кнопки восстанавливается первоначальный строй.</p>
Rtry Sw	Включение/выключение эффекта Rotary.
Rtry SlowFast	<p>Переключение между медленной (Slow) и быстрой (Fast) скоростью вращения динамиком.</p> <p>ЗАМЕЧАНИЕ</p> <p>Эта функция доступна только при включенном эффекте Rotary.</p>
Rtry Slow	<p>Выбор медленной скорости вращения динамиком.</p> <p>ЗАМЕЧАНИЕ</p> <p>Эта функция доступна только при включенном эффекте Rotary..</p>
Rtry Fast	<p>Выбор быстрой скорости вращения динамиком.</p> <p>ЗАМЕЧАНИЕ</p> <p>Эта функция доступна только при включенном эффекте Rotary..</p>
Brake OnOff	<p>Включение/выключение эффекта торможения колес в органе VTW.</p> <p>Этот эффект наблюдается при включении ("On") или при выключении ("Off") питания органа в процессе исполнения на нем.</p>
Brake On	При нажатии на кнопку Chín высота звука постепенно падает.
Brake Off	При нажатии на кнопку Chín высота звука постепенно увеличивается от минимального до стандартного значения.
Modulation	Включение вибрато для взятых нот.
Play/Pause	Запуск/временный останов воспроизведения аудиофайла (стр. 90).
Skip BWD	Переход в начало текущего аудиофайла или переход к предыдущему шагу в выбранном плейлисте (стр. 46). При двойном нажатии происходит выбор предыдущего аудиофайла в алфавитном порядке.
Skip FWD	Выбор следующего аудиофайла в алфавитном порядке ("FWD") или переход к следующему шагу в выбранном плейлисте.
Rec On/Off	Запуск/останов аудиорекодера FR-8x (стр. 50).

Функция	Описание
Play/Pause Loop	Запуск/временный останов (пауза) воспроизведения аудиофраз, используемых функцией Loop.
Rec On/Off Loop	Запуск/останов рекордера аудиофраз, используемого функцией Loop.
Drum On/Off	Включение/выключение секции DRUM.
Register 1~14	Включение правого регистра под выбранным номером.

13.5 Master Bar Recall



Параметр позволяет выбрать правый регистр (1~14), который включается при нажатии на Master Bar.

Это доступно только при полном использовании секции Accordion (другие секции правой руки отключены) или при установке партии ORCHESTRA в "CANCEL".

Во всех остальных случаях (режимы клавиатуры High или Low) Master Bar используется для мьютирования секции ORCHESTRA.

Параметр	Значение	Описание
TREBLE	Register 1~14	Выбор включаемого регистра.

13.6 Icon



Параметр позволяет поставить в соответствие пресету иконку, которая отображается над его именем на главной странице. Обычно используется иконка, соответствующая содержанию пресета, но это не обязательно. В памяти FR-8x содержится 57 заводских иконок.

Параметр	Значение	Описание
Index	Register 1~57	Выбор иконки для пресета.

13.7 Name



Здесь вводится имя текущего пресета для упрощения его дальнейшей идентификации. Имя пресета предлагается по умолчанию.

1. Регулятором [DATA/ENTER] введите имя (стр.31).
2. Нажмите кнопку [EXIT/JUMP] для завершения.

14. System

Параметры группы "SYSTEM" распространяются на все пресеты и все секции, они воздействуют на FR-8x в целом.

Эти параметры сохраняются в области System.

Если одновременно нажать на кнопки [UP] и [DOWN], будет восстановлено значение по умолчанию, имеющее обозначение "Default".

Общие сведения

Данные установки воздействуют на все пресеты и секции.

ВАЖНОЕ ЗАМЕЧАНИЕ

Произведенные установки хранятся в памяти FR-8x до момента отключения его питания. Если их до этого не сохранить, все произведенные изменения будут утеряны. См. "Сохранение пресета" (стр. 41) и "Замечание о сохранении установок" (стр. 62).

14.1 Dynamic Bellows Behaviour



Эти параметры определяют реакцию FR-8x на перемещение мехов.

Параметр	Значение	Описание
STATUS	Off, On Default: On	Технология Dynamic Bellows Behaviour позволяет в реальном времени управлять воздушным потоком, проходящим через меха в зависимости от выбранного регистра и количества взятых нот. При выборе "Off" сопротивление мехов не зависит от выбранного регистра и количества взятых нот, а имеет фиксированное значение. См. параметр "RESISTANCE" ниже.
RESISTANCE	-64~0+63 Default: 0	Положительные значения увеличивают сопротивление мехов, а отрицательные уменьшают его. Если параметр "STATUS" установлен в "On", параметр "RESISTANCE" регулирует сопротивление мехов в зависимости от выбранного регистра и количества взятых нот. Если параметр "STATUS" установлен в "Off", параметр "RESISTANCE" устанавливает фиксированное сопротивление мехов к растягиванию и сжатию.
BELLOWS CURVE TYPE	Fixed Low, Fixed Med, Fixed High, X-Light, Light, Standard, Heavy, X-Heavy Default: Standard	<ul style="list-style-type: none"> "Fixed Low", "Fixed Med", "Fixed High": Имеется три фиксированных кривых "Fixed", использующих постоянные значения, вне зависимости от силы сжатия и растягивания мехов (без управления динамикой). Значение "Low" соответствует низкому уровню, "Med" — среднему, "High" — высокому. "X-Light": требует минимальной силы ("X" означает "экстра"). "Light": означает, что для достижения полного эффекта не требуется большой силы при работе с мехами. "Standard": соответствует обычной отдаче инструмента. "Heavy": обеспечивает функционирование в расширенном динамическом диапазоне. "X-Heavy": позволяет передавать мельчайшие нюансы исполнения.

14.2 Layout



Эти параметры позволяют выбрать табулатуру (раскладку) кнопок баса и аккордов, а также правой клавиатуры (Treble Mode).

Параметр	Значение	Описание
BASS & CHORD MODE	2 Bs Rows, 3 Bs Rows A-7th, 3 Bs Rows A-5 dim, 3 Bs Rows B-7th, 3 Bs Rows B-5 dim, 3 Bs Rows Bx-7th, 3 Bs Rows Belgium Default: 2 Bs Rows	<p>Параметр определяет число рядов кнопок, предназначенных для исполнения нот баса нот. По умолчанию используется 2 басовых ряда и 4 ряда для аккордов.</p> <p>При выборе "3 Bs Rows" добавляется ряд из 12 кнопок баса и теряются кнопки уменьшенных септаккордов "dim".</p> <p>См. "Таблица BASS & CHORD" (стр. 94).</p> <p>Режим "3 Bs Rows" имеет 3 варианта: "A-7th" и "B-7th" означают, что в шестом ряду аккордов звучат септаккорды ("7") без пятой ступени. В этом случае аккорд C7 будет состоять из нот C-E-Bb (без ноты G).</p> <p>"A-7th" и "B-7th" отличаются аранжировкой басовых нот (см. рис. на стр. 94).</p> <p>Режим "Bx-7th" противоположен режиму "B-7th" (справа налево), то есть, нота C3 смещается из позиции 9 в позицию 12.</p> <p>ЗАМЕЧАНИЕ</p> <p>Это смещение не распространяется на режим выборной клавиатуры (Free Bass).</p> <p>В режимах "A-5dim" и "B-5dim" септаккорды воспроизводятся без тоники. Аккорд C7 будет состоять из нот E-G-Bb (без ноты C).</p> <p>"A-5dim" и "B-5dim" отличаются аранжировкой басовых нот.</p> <p>ЗАМЕЧАНИЕ</p> <p>В комплект поставки FR-8x входят несколько дополнительных колпачков кнопок, предназначенных для игры "вслепую". См. стр. 26.</p>
FREE BS MODE	Minor 3rd, Bajan, Fifth, North Europe, Finnish Default: Minor 3rd	<p>Этот параметр позволяет выбрать систему расположения нот в режиме выборной клавиатуры (Free Bass). Как уже упоминалось, имеется множество разновидностей аккордеона. Это же относится и к системам выборной клавиатуры (Free Bass).</p> <p>FR-8x поддерживает 5 наиболее популярных систем (см. рис. на стр. 95). Однако выбранная система используется только в режиме выборной клавиатуры (Free Bass) и никак не влияет на обычный режим баса.</p> <p>ЗАМЕЧАНИЕ</p> <p>В комплект поставки FR-8x входят несколько дополнительных колпачков кнопок, предназначенных для игры "вслепую". См. стр. 26.</p>

Параметр	Значение	Описание
TREBLE MODE (только для баяна)	C-Griff Europe, C-Griff 2, B-Griff Bajan, B-Griff Fin, DGriff 1, D Griff 2, Default: C-Griff Europe	<p>В семействе аккордеонов имеются различные хроматические инструменты с различным расположением кнопок в секции правой руки. Поскольку FR-8x является электронным инструментом, сменить расположение кнопок можно, просто выбрав наиболее подходящий для вас режим.</p> <p>Согласно рисунку "Таблица TREBLE MODE" (стр. 97) выберите нужные настройки. Обратите внимание на названия нот (все ноты "C" напечатаны на сером фоне) и их расположение, затем выберите режим клавиатуры. Номера рядом с буквами соответствуют номерам октав. Числа под нотами соответствуют номерам нот в системе MIDI.</p> <p>Кнопки правой клавиатуры окрашены в белый (ноты без альтераций) или черный (альтерированные ноты, например, #/b) цвета. При выборе другой системы расположения нот цвет кнопок остается прежним.</p> <p>Однако можно снять кнопки и установить их в другие позиции, чтобы белые и черные кнопки соответствовали воспроизводимым нотам (стр. 25).</p>

Таблица BASS & CHORD

2 Bass Rows

A ^b 3	E ^b 3	B ^b 3	F3	C3	G3	D3	A3	E3	B3	F#3	C#3	A ^b 3	E ^b 3	B ^b 3	F3	C3	G3	D3	A3
E3	B3	F#3	C#3	A ^b 3	E ^b 3	B ^b 3	F3	C3	G3	D3	A3	E3	B3	F#3	C#3	A ^b 3	E ^b 3	B ^b 3	F3
EM	BM	F#M	C#M	A ^b M	E ^b M	B ^b M	FM	CM	GM	DM	AM	EM	BM	F#M	C#M	A ^b M	E ^b M	B ^b M	FM
Em	Bm	F#m	C#m	A ^b m	E ^b m	B ^b m	Fm	Cm	Gm	Dm	Am	Em	Bm	F#m	C#m	A ^b m	E ^b m	B ^b m	Fm
E7	B7	F#7	C#7	A ^b 7	E ^b 7	B ^b 7	F7	C7	G7	D7	A7	E7	B7	F#7	C#7	A ^b 7	E ^b 7	B ^b 7	F7
Edim	Bdim	F#dim	C#dim	A ^b dim	E ^b dim	B ^b dim	Fdim	Cdim	Gdim	Ddim	Adim	Edim	Bdim	F#dim	C#dim	A ^b dim	E ^b dim	B ^b dim	Fdim

3 Bass Rows A

C3	G3	D3	A3	E3	B3	F#3	C#3	A ^b 3	E ^b 3	B ^b 3	F3	C3	G3	D3	A3	E3	B3	F#3	C#3
A ^b 3	E ^b 3	B ^b 3	F3	C3	G3	D3	A3	E3	B3	F#3	C#3	A ^b 3	E ^b 3	B ^b 3	F3	C3	G3	D3	A3
E3	B3	F#3	C#3	A ^b 3	E ^b 3	B ^b 3	F3	C3	G3	D3	A3	E3	B3	F#3	C#3	A ^b 3	E ^b 3	B ^b 3	F3
EM	BM	F#M	C#M	A ^b M	E ^b M	B ^b M	FM	CM	GM	DM	AM	EM	BM	F#M	C#M	A ^b M	E ^b M	B ^b M	FM
Em	Bm	F#m	C#m	A ^b m	E ^b m	B ^b m	Fm	Cm	Gm	Dm	Am	Em	Bm	F#m	C#m	A ^b m	E ^b m	B ^b m	Fm
E7	B7	F#7	C#7	A ^b 7	E ^b 7	B ^b 7	F7	C7	G7	D7	A7	E7	B7	F#7	C#7	A ^b 7	E ^b 7	B ^b 7	F7

"7th" = 1-3-7; "5dim" = 3-5-7

3 Bass Rows B

G3	D3	A3	E3	B3	F#3	C#3	A ^b 3	E ^b 3	B ^b 3	F3	C3	G3	D3	A3	E3	B3	F#3	C#3	A ^b 3
A ^b 3	E ^b 3	B ^b 3	F3	C3	G3	D3	A3	E3	B3	F#3	C#3	A ^b 3	E ^b 3	B ^b 3	F3	C3	G3	D3	A3
E3	B3	F#3	C#3	A ^b 3	E ^b 3	B ^b 3	F3	C3	G3	D3	A3	E3	B3	F#3	C#3	A ^b 3	E ^b 3	B ^b 3	F3
EM	BM	F#M	C#M	A ^b M	E ^b M	B ^b M	FM	CM	GM	DM	AM	EM	BM	F#M	C#M	A ^b M	E ^b M	B ^b M	FM
Em	Bm	F#m	C#m	A ^b m	E ^b m	B ^b m	Fm	Cm	Gm	Dm	Am	Em	Bm	F#m	C#m	A ^b m	E ^b m	B ^b m	Fm
E7	B7	F#7	C#7	A ^b 7	E ^b 7	B ^b 7	F7	C7	G7	D7	A7	E7	B7	F#7	C#7	A ^b 7	E ^b 7	B ^b 7	F7

"7th" = 1-3-7; "5dim" = 3-5-7

3 Bass Rows Bx

A ^b 3	C#3	F#3	B3	E3	A3	D3	G3	C3	F3	B ^b 3	E ^b 3	A ^b 3	C#3	F#3	B3	E3	A3	D3	G3
A3	D3	G3	C3	F3	B ^b 3	E ^b 3	A ^b 3	C#3	F#3	B3	E3	A3	D3	G3	C3	F3	B ^b 3	E ^b 3	A ^b 3
F3	B ^b 3	E ^b 3	A ^b 3	C#3	F#3	B3	E3	A3	D3	G3	C3	F3	B ^b 3	E ^b 3	A ^b 3	C#3	F#3	B3	E3
FM	B ^b M	E ^b M	A ^b M	C#M	F#M	BM	EM	AM	DM	GM	CM	FM	B ^b M	E ^b M	A ^b M	C#M	F#M	BM	EM
Fm	B ^b m	E ^b m	A ^b m	C#m	F#m	Bm	Em	Am	Dm	Gm	Cm	Fm	B ^b m	E ^b m	A ^b m	C#m	F#m	Bm	Em
F7	B ^b 7	E ^b 7	A ^b 7	C#7	F#7	B7	E7	A7	D7	G7	C7	F7	B ^b 7	E ^b 7	A ^b 7	C#7	F#7	B7	E7

"7th" = 1-3-7

3 Bass Rows Belgium

C#3	F#3	B3	E3	A3	D3	G3	C3	F3	B ^b 3	E ^b 3	A ^b 3	C#3	F#3	B3	E3	A3	D3	G3	C3
G3	C3	F3	B ^b 3	E ^b 3	A ^b 3	C#3	F#3	B3	E3	A3	D3	G3	C3	F3	B ^b 3	E ^b 3	A ^b 3	C#3	F#3
E ^b 3	A ^b 3	C#3	F#3	B3	E3	A3	D3	G3	C3	F3	B ^b 3	E ^b 3	A ^b 3	C#3	F#3	B3	E3	A3	D3
EM	AM	C#M	F#M	BM	EM	AM	DM	GM	CM	FM	B ^b M	E ^b M	A ^b M	C#M	F#M	BM	EM	AM	DM
E ^b m	A ^b m	C#m	F#m	Bm	Em	Am	Dm	Gm	Cm	Fm	B ^b m	E ^b m	A ^b m	C#m	F#m	Bm	Em	Am	Dm
A ^b 7	C#7	F#7	B7	E7	A7	D7	G7	C7	F7	B ^b 7	E ^b 7	A ^b 7	C#7	F#7	B7	E7	A7	D7	G7

"7th" = 1-3-7

Таблица FREE BASS MODE (выборная клавиатура)

Minor 3rd

Ab2 Eb2 Bb2 F2 C3 G2 D3 A2 E2 B2 F#2 C#3 Ab2 Eb2 Bb2 F2 C3 G2 D3 A2
 E2 B2 F#2 C#3 Ab2 Eb2 Bb2 F2 C3 G2 D3 A2 E2 B2 F#2 C#3 Ab2 Eb2 Bb2 F2
 E♭7 C7 A6 F#6 E♭6 C6 A5 F#5 E♭5 C5 A4 F#4 E♭4 C4 A3 F#3 E♭3 C3 A2 F#2
 D7 B6 A♭6 F6 D6 B5 A♭5 F5 D5 B4 A♭4 F4 D4 B3 A♭3 F3 D3 B2 A♭2 F2
 C#7 B♭6 G6 E6 C#6 B♭5 G5 E5 C#5 B♭4 G4 E4 C#4 B♭3 G3 E3 C#3 B♭2 G2 E2
 C7 A6 F#6 E♭6 C6 A5 F#5 E♭5 C5 A4 F#4 E♭4 C4 A3 F#3 E♭3 C3 A2 F#2 E♭2

Bajan

Ab2 Eb2 Bb2 F2 C3 G2 D3 A2 E2 B2 F#2 C#3 Ab2 Eb2 Bb2 F2 C3 G2 D3 A2
 E2 B2 F#2 C#3 Ab2 Eb2 Bb2 F2 C3 G2 D3 A2 E2 B2 F#2 C#3 Ab2 Eb2 Bb2 F2
 D2 F2 A♭2 B2 D3 F3 A♭3 B3 D4 F4 A♭4 B4 D5 F5 A♭5 B5 D6 F6 A♭6 B6
 E♭2 F#2 A2 C3 E♭3 F#3 A3 C4 E♭4 F#4 A4 C5 E♭5 F#5 A5 C6 E♭6 F#6 A6 C7
 E2 G2 B♭2 C#3 E3 G3 B♭3 C#4 E4 G4 B♭4 C#5 E5 G5 B♭5 C#6 E6 G6 B♭6 C#7
 F2 A♭2 B2 D3 F3 A♭3 B3 D4 F4 A♭4 B4 D5 F5 A♭5 B5 D6 F6 A♭6 B6 D7

Fifth

Ab2 Eb2 Bb2 F2 C3 G2 D3 A2 E2 B2 F#2 C#3 Ab2 Eb2 Bb2 F2 C3 G2 D3 A2
 E2 B2 F#2 C#3 Ab2 Eb2 Bb2 F2 C3 G2 D3 A2 E2 B2 F#2 C#3 Ab2 Eb2 Bb2 F2
 A♭4 E♭4 B♭4 F4 C4 G4 D4 A4 E4 B4 F#4 C#4 A♭4 E♭4 B♭4 F4 C4 G4 D4 A4
 E4 B4 F#4 C#4 A♭4 E♭4 B♭4 F4 C4 G4 D4 A4 E4 B4 F#4 C#4 A♭4 E♭4 B♭4 F4
 A♭5 E♭5 B♭5 F5 C5 G5 D5 A5 E5 B5 F#5 C#5 A♭5 E♭5 B♭5 F5 C5 G5 D5 A5
 E5 B5 F#5 C#5 A♭5 E♭5 B♭5 F5 C5 G5 D5 A5 E5 B5 F#5 C#5 A♭5 E♭5 B♭5 F5

N. Europe

Ab2 Eb2 Bb2 F2 C3 G2 D3 A2 E2 B2 F#2 C#3 Ab2 Eb2 Bb2 F2 C3 G2 D3 A2
 E2 B2 F#2 C#3 Ab2 Eb2 Bb2 F2 C3 G2 D3 A2 E2 B2 F#2 C#3 Ab2 Eb2 Bb2 F2
 F7 D7 B6 A♭6 F6 D6 B5 A♭5 F5 D5 B4 A♭4 F4 D4 B3 A♭3 F3 D3 B2 A♭2
 E♭7 C7 A6 F#6 E♭6 C6 A5 F#5 E♭5 C5 A4 F#4 E♭4 C4 A3 F#3 E♭3 C3 A2 F#2
 C#7 B♭6 G6 E6 C#6 B♭5 G5 E5 C#5 B♭4 G4 E4 C#4 B♭3 G3 E3 C#3 B♭2 G2 E2
 B6 A♭6 F6 D6 B5 A♭5 F5 D5 B4 A♭4 F4 D4 B3 A♭3 F3 D3 B2 A♭2 F2 D2

Finnish

Ab2 Eb2 Bb2 F2 C3 G2 D3 A2 E2 B2 F#2 C#3 Ab2 Eb2 Bb2 F2 C3 G2 D3 A2
 E2 B2 F#2 C#3 Ab2 Eb2 Bb2 F2 C3 G2 D3 A2 E2 B2 F#2 C#3 Ab2 Eb2 Bb2 F2
 D7 B6 A♭6 F6 D6 B5 A♭5 F5 D5 B4 A♭4 F4 D4 B3 A♭3 F3 D3 B2 A♭2 F2
 C#7 B♭6 G6 E6 C#6 B♭5 G5 E5 C#5 B♭4 G4 E4 C#4 B♭3 G3 E3 C#3 B♭2 G2 E2
 C7 A6 F#6 E♭6 C6 A5 F#5 E♭5 C5 A4 F#4 E♭4 C4 A3 F#3 E♭3 C3 A2 F#2 E♭2
 B6 A♭6 F6 D6 B5 A♭5 F5 D5 B4 A♭4 F4 D4 B3 A♭3 F3 D3 B2 A♭2 F2 D2

Таблица TREBLE MODE

1/2

C-Griff Europe

Eb3 51	C#3 49	D3 50	C3 48	C#3 49
F#3 54	E3 52	F3 53	Eb3 51	E3 52
A3 57	G3 55	G#3 56	F#3 54	G3 55
C4 60	Bb3 58	B3 59	A3 57	Bb3 58
Eb4 63	C#4 61	D4 62	C4 60	C#4 61
F#4 66	E4 64	F4 65	Eb4 63	E4 64
A4 69	G4 67	G#4 68	F#4 66	G4 67
C5 72	Bb4 70	B4 71	A4 69	Bb4 70
Eb5 75	C#5 73	D5 74	C5 72	C#5 73
F#5 78	E5 76	F5 77	Eb5 75	E5 76
A5 81	G5 79	G#5 80	F#5 78	G5 79
C6 84	Bb5 82	B5 83	A5 81	Bb5 82
Eb6 87	C#6 85	D6 86	C6 84	C#6 85
F#6 90	E6 88	F6 89	Eb6 87	E6 88
A6 93	G6 91	G#6 92	F#6 90	G6 91
C7 96	Bb6 94	B6 95	A6 93	Bb6 94
Eb7 99	C#7 97	D7 98	C7 96	C#7 97
F#7 102	E7 100	F7 101	Eb7 99	E7 100
G7 103	F7 101	F#7 102	F#7 102	G7 103

C-Griff 2

Eb3 51	D3 50	Eb3 51	F3 53
F#3 54	F3 53	G3 55	F#3 54
A3 57	G#3 56	Bb3 58	A3 57
C4 60	B3 59	C#4 61	C4 60
Eb4 63	D4 62	E4 64	Eb4 63
F#4 66	F4 65	G4 67	F#4 66
A4 69	G#4 68	Bb4 70	A4 69
C5 72	B4 71	C#5 73	C5 72
Eb5 75	D5 74	E5 76	Eb5 75
F#5 78	F5 77	G5 79	F#5 78
A5 81	G#5 80	Bb5 82	A5 81
C6 84	B5 83	C#6 85	C6 84
Eb6 87	D6 86	E6 88	Eb6 87
F#6 90	F6 89	G6 91	F#6 90
A6 93	G#6 92	Bb6 94	A6 93
C7 96	B6 95	C#7 97	C7 96
Eb7 99	D7 98	E7 100	Eb7 99
F#7 102	F7 101	G7 103	F#7 102
G7 104	A7 105		

B-Griff Bajan

D3 50	C#3 49	Eb3 51	D3 50	E3 52
F3 53	E3 52	F#3 54	F3 53	G3 55
G#3 56	G3 55	A3 57	G#3 56	Bb3 58
B3 59	Bb3 58	C4 60	B3 59	C#4 61
D4 62	C#4 61	Eb4 63	D4 62	E4 64
F4 65	E4 64	F#4 66	F4 65	G4 67
G#4 68	G4 67	A4 69	G#4 68	Bb4 70
B4 71	Bb4 70	C5 72	B4 71	C#5 73
D5 74	C#5 73	Eb5 75	D5 74	E5 76
F5 77	E5 76	F#5 78	F5 77	G5 79
G#5 80	G5 79	A5 81	G#5 80	Bb5 82
B5 83	Bb5 82	C6 84	B5 83	C#6 85
D6 86	C#6 85	Eb6 87	D6 86	E6 88
F6 89	E6 88	F#6 90	F6 89	G6 91
G#6 92	G6 91	A6 93	G#6 92	Bb6 94
B6 95	Bb6 94	C7 96	B6 95	C#7 97
D7 98	C#7 97	Eb7 99	D7 98	E7 100
F7 101	E7 100	F#7 102	F7 101	G7 103
G7 104	F7 101	G#7 104	G7 103	

Таблица TREBLE MODE

2/2

B-Griff Fin

E3 52	D3 50	Eb3 51	C#3 49	D3 50
G3 55	F3 53	F#3 54	G3 55	F3 53
Bb3 58	B3 59	A3 57	Bb3 58	G#3 56
C#4 61	D4 62	Eb4 63	C#4 61	B3 59
E4 64	F4 65	F#4 66	E4 64	D4 62
G4 67	G#4 68	A4 69	G4 67	F4 65
Bb4 70	B4 71	C5 72	Bb4 70	G#4 68
C#5 73	D5 74	Eb5 75	C#5 73	B4 71
E5 76	F5 77	F#5 78	E5 76	D5 74
G5 79	G#5 80	A5 81	G5 79	F5 77
Bb5 82	B5 83	C6 84	Bb5 82	G#5 80
C#6 85	D6 86	Eb6 87	C#6 85	B5 83
E6 88	F6 89	F#6 90	E6 88	D6 86
G6 91	G#6 92	A6 93	G6 91	F6 89
Bb6 94	B6 95	C7 96	Bb6 94	G#6 92
C#7 97	D7 98	Eb7 99	C#7 97	B6 95
E7 100	F7 101	F#7 102	E7 100	D7 98
G7 103	G#7 104	G7 103	F7 101	F7 101

D-Griff 1

D3 50	C3 48	C#3 49	B2 47	C3 48
F3 53	Eb3 51	E3 52	D3 50	Eb3 51
G#3 56	F#3 54	G3 55	F3 53	F#3 54
B3 59	A3 57	Bb3 58	G#3 56	A3 57
D4 62	C4 60	C#4 61	B3 59	C4 60
F4 65	Eb4 63	E4 64	D4 62	Eb4 63
G#4 68	F#4 66	G4 67	F4 65	F#4 66
B4 71	A4 69	Bb4 70	G#4 68	A4 69
D5 74	C5 72	C#5 73	B4 71	C5 72
F5 77	Eb5 75	E5 76	D5 74	Eb5 75
G#5 80	F#5 78	G5 79	F5 77	F#5 78
B5 83	A5 81	Bb5 82	G#5 80	A5 81
D6 86	C6 84	C#6 85	B5 83	C6 84
F6 89	Eb6 87	E6 88	D6 86	Eb6 87
G#6 92	F#6 90	G6 91	F6 89	F#6 90
B6 95	A6 93	Bb6 94	G#6 92	A6 93
D7 98	C7 96	C#7 97	B6 95	C7 96
F7 101	Eb7 99	E7 100	D7 98	Eb7 99
G7 103	F#7 102	F7 101	F7 101	F7 101

D-Griff 2

C#3 49	C3 48	D3 50	C#3 49	Eb3 51
E3 52	Eb3 51	F3 53	E3 52	F#3 54
G3 55	F#3 54	G#3 56	G3 55	A3 57
Bb3 58	A3 57	B3 59	Bb3 58	C4 60
C#4 61	C4 60	D4 62	C#4 61	Eb4 63
E4 64	Eb4 63	F4 65	E4 64	F#4 66
G4 67	F#4 66	G#4 68	G4 67	A4 69
Bb4 70	A4 69	B4 71	Bb4 70	C5 72
C#5 73	C5 72	D5 74	C#5 73	Eb5 75
E5 76	Eb5 75	F5 77	E5 76	F#5 78
G5 79	F#5 78	G#5 80	G5 79	A5 81
Bb5 82	A5 81	B5 83	Bb5 82	C6 84
C#6 85	C6 84	D6 86	C#6 85	Eb6 87
E6 88	Eb6 87	F6 89	E6 88	F#6 90
G6 91	F#6 90	G#6 92	G6 91	A6 93
Bb6 94	A6 93	B6 95	Bb6 94	C7 96
C#7 97	C7 96	D7 98	C#7 97	Eb7 99
E7 100	Eb7 99	F7 101	E7 100	F#7 102
G7 103	F#7 102	G7 103	F7 101	F7 102

14.3 Audio/Power Setting



Эти параметры управляют аудиоустановками и установками питания FR-8x.

Параметр	Значение	Описание
OUTPUT LEVEL	-12 dB, -6 dB, 0 dB	Этот параметр влияет на работу только при подключении FR-8x к внешнему усилителю, микшеру или беспроводной системе. Если выходной сигнал FR-8x искажается даже при установке регулятора [VOLUME] в минимум, выберите значение "-6dB" или "-12dB". ЗАМЕЧАНИЕ Этот параметр не воздействует на встроенные динамики FR-8x.
STEREO WIDTH	-63~Natural, Wide Default: -15	При создании инструмента большое внимание уделялось естественности стереофонического звучания аккордеона. Если звук разнесен по стереопанораме слишком широко (или, возможно, вы предпочитаете настраивать значения панорамы Rap на микшере), можно сузить уровень стереопанорамы. <ul style="list-style-type: none"> "-63" максимально узкая стереопанорама. Остальные значения соответствуют постепенному сужению стереопанорамы. "Natural": оригинальный уровень стереопанорамы. "Wide": максимально широкая стереопанорама.
SPEAKERS	Off, On Default: Off	При использовании FR-8x на концерте или в другой ситуации, когда он подключен к внешней системе звукоусиления, рекомендуется отключать встроенные динамики FR-8x в целях экономии энергии аккумулятора.
AUTO OFF	Disable, 10 min, 15 min, 20 min Default: 10	Параметр определяет время простоя FR-8x, после которого он автоматически отключается. Чтобы отключить эту функцию, выберите "Disable".

14.4 Function Switch



Эти параметры позволяют использовать кнопки баса для включения/выключения различных функций. Если параметр "Status" (см. ниже) установлен в "On", данные кнопки нот или аккордов не воспроизводят.

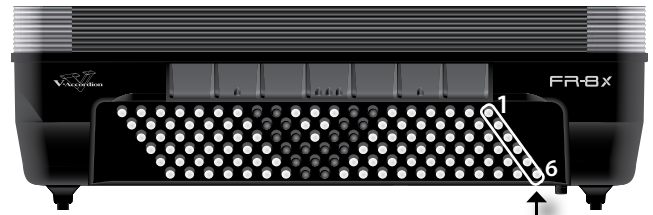

Кнопки Function

Параметр	Значение	Описание
Status	Off, On	При выборе "On" показанные на рисунке басовые кнопки будут управлять назначенными на них функциями. Если выбрано значение "On", данные кнопки нот или аккордов не воспроизводят.
Switch 1		Аналогично функциям кнопок Chin (стр. 90).
Switch 2		
Switch 3		
Switch 4		
Switch 5		
Switch 6		

14.5 Sustain - A routing

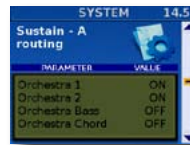

Параметры определяют, будут ли реагировать доступные секции на функцию "Sust. A" ("Sustain A routing"), назначенную на кнопки Chin или ножной контроллер (FC-300).

Параметр	Значение	Описание
Orchestra 1	Off, On	<ul style="list-style-type: none"> "Off": соответствующая секция на функцию "Sust. A" ("Sustain A routing") не реагирует. "On": соответствующая секция реагирует на функцию "Sust. A" ("Sustain A routing").
Orchestra 2	Off, On	
Orchestra Bass	Off, On	
Orchestra Chord	Off, On	
Orchestra FBass	Off, On	
All parts	Off, On	

14.6 Sustain - B routing

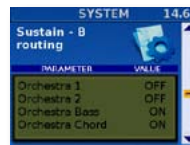

Параметры определяют, будут ли реагировать доступные секции на функцию "Sust. B" ("Sustain B routing"), назначенную на кнопки Chin или ножной контроллер (FC-300).

Параметры "Sustain - B routing" аналогичны параметрам "Sustain - A routing" (стр. 98).

14.7 MIDI Foot Controller



Здесь назначаются функции на внешний ножной MIDI-контроллер (FC-300).

Эти функции также позволяют организовать управление внешними инструментами, например, аранжировочным модулем.

Параметр	Значение	Описание
Type Device	FC-300	Выбор внешнего контроллера

Параметр	Значение	Описание
Switch 1		
Switch 2		
Switch 3		
Switch 4		
Switch 5		
Switch 6		
Switch 7		
Switch 8	Аналогично функциям кнопок Chin (стр. 90).	
Switch 9		
Switch 10		
Switch 11		
Switch 12		
Switch 13		
Switch 14		
Switch 15		



В данном примере было введено сообщение "My FR-8x".
Также здесь приводится информация о звуковых расширениях.

14.8 General Setting



Эти параметры являются общими для FR-8x.

Параметр	Значение	Описание
LCD CONTRAST	0~12 Default: 12	Параметр позволяет установить комфортную контрастность дисплея FR-8x. Чем ниже значение, тем меньше яркость.
KBD&BTN NOISE	Off, On Default: On	Параметр определяет, будет ли воспроизводиться характерный шум клавиатуры и кнопок.
START-UP SET	1~100	Параметр определяет пресет, загружающийся при включении питания FR-8x.
USB Driver	Generic, Original Default: Generic	<ul style="list-style-type: none"> "Generic": используется стандартный драйвер USB, входящий в состав операционной системы компьютера. Это — стандартная установка. "Original": используется оригинальный драйвер USB, который можно загрузить с официального сайта (www.roland.com).

14.9 Start-Up Name



Страница позволяет ввести короткое сообщение (например, ваше имя), выводимое на экран при каждом включении питания FR-8x.

1. Регулятором [DATA/ENTER] введите сообщение (см. стр. 31).
2. Нажмите на кнопку [EXIT/JUMP] для завершения.
3. Сохраните параметры System (стр. 110).

При включении питания FR-8x открывается следующий экран:

15. Utility

В группу UTILITY входят функциональные параметры трех типов: информационные (состояние заряда аккумулятора), функции копирования и архивирования.

15.1 Copy SET



Эта функция позволяет скопировать установки одного пресета в другой. Копируются все установки пресета: параметры Common (включая эффекты) и параметры секций (Treble, Orchestra, Bass, и т.д.).

Предупреждение

Все установки пресета-приемника переписываются. Поэтому рекомендуется предварительно сохранить их с помощью функции "15.7 EXPORT" (стр. 102).

1. Регулятором [DATA/ENTER] выберите копируемый пресет ("FROM").
2. Регулятором [DATA/ENTER] выберите пресет-приемник копирования ("TO").
3. Нажмите на кнопку [MENU/WRITE].

Дисплей примет следующий вид:



4. Регулятором [DATA/ENTER] выберите "YES" и нажмите на него.

Выведется сообщение о выполнении операции.
Для отказа от операции выберите "NO".

15.2 Copy EFFECT to SET



Эта функция позволяет скопировать установки процессоров эффектов из одного пресета в другой. Это позволяет сэкономить время, поскольку эффекты содержат большое количество параметров.

ЗАМЕЧАНИЕ

Эта функция не распространяется на эффекты органа VTW.

1. Регулятором [DATA/ENTER] выберите тип копируемого эффекта ("TYPE").

Параметр	Значение
TYPE	All, Reverb, Chorus, Delay

1. Регулятором [DATA/ENTER] выберите пресет, эффекты которого будут копироваться ("FROM").
2. Регулятором [DATA/ENTER] выберите пресет, в который будут копироваться эффекты ("TO").
3. Нажмите на кнопку [MENU/WRITE].

Дисплей примет следующий вид:

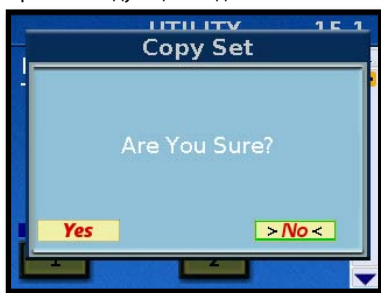

4. Регулятором [DATA/ENTER] выберите "YES" и нажмите на него.

Выведется сообщение о выполнении операции.

Для отказа от операции выберите "NO".

15.3 Treble register on current SET



Функция изменяет установки правого регистра (Treble) в текущем пресете.

Это позволяет сэкономить время, особенно при изменении громкости некоторых или всех язычков или изменении типа шумов.

1. Выберите редактируемый пресет (стр. 41).
2. Регулятором [DATA/ENTER] выберите тип параметров регистра, которые будут редактироваться ("TYPE").

Содержимое поля "VALUE" зависит от выбранного параметра "TYPE" (см. табл.).

TYPE	VALUE	Описание
Reed ALL, Reed 16', Reed 8', Reed 8'-, Reed 8'+, Reed 4', Reed 5-1/3', Reed 2-2/3'	Bandoneon, I-Folk, I-Folk2, Classic, Cajun, Jazz, F-Folk, D-Folk, Organetto, F-Folk2, Classic2, Studio, Tradition, Steierische, Oldltaly, TexMex, Trikitixa, F-Jazz, Classic3, Bajan	Выбор типа для всех язычков ("Reed ALL") или только для определенного.
Vol All, Vol 16', Vol 8', Vol 8'-, Vol 8'+, Vol 4', Vol 5-1/3', Vol 2-2/3'	Off, -40~"Std"~+40	Установка громкости для всех язычков ("Reed ALL") или только для определенного.

TYPE	VALUE	Описание
Noise	Bandoneon, I-Folk, I-Folk2, Classic, Cajun, Jazz, F-Folk, D-Folk, Organetto, F-Folk2, Classic2, Studio, Tradition, Steierische, Oldltaly, TexMex, Trikitixa, F-Jazz, Classic3, Bajan	Выбор инструмента, генерирующего характерный шум.
Noise Vol	Off, -40~"Std"~+40	Уровень громкости шума.
Mus Detune	Off, Dry, Classic, F-Folk, American_L, American_H, North_Eu, German_L, D-Folk_L, Italian_L, German_H, Alpine, Italian_H, D-Folk_H, French, Scottish	Выбор системы расстройки язычков 8'

3. Регулятором [DATA/ENTER] выберите значение ("VALUE").

4. Нажмите на кнопку [MENU/WRITE].

При выборе "Reed ALL" или "Vol ALL" выводится предупреждающее сообщение:

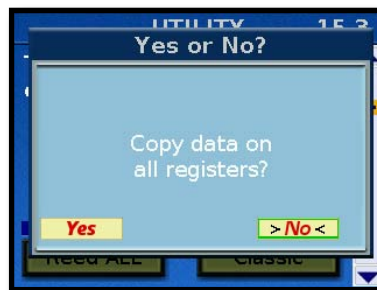

5. Для подтверждения необходимости выполнения операции регулятором [DATA/ENTER] выберите "YES", для отказа — "NO".

15.4 Bass register on current SET



Эта функция аналогична функции "15.3 Treble register on current SET", но применяется к регистрам Bass текущего пресета.

1. Выберите редактируемый пресет (стр. 41).
2. Регулятором [DATA/ENTER] выберите тип параметров регистра, которые будут редактироваться ("TYPE").

Содержимое поля "VALUE" зависит от выбранного параметра "TYPE" (см. табл.).

TYPE	VALUE	Описание
Reed ALL, Reed 16', Reed 8', Reed 8'-4', Reed 4', Reed 2'	Bandoneon, I-Folk, I-Folk2, Classic, Cajun, Jazz, F-Folk, D-Folk, Organetto, F-Folk2, Classic2, Studio, Tradition, Steierische, Trikitixa, F-Jazz, Classic3	Выбор типа для всех язычков ("Reed ALL") или только для определенного.
Vol All, Vol 16', Vol 8', Vol 8'-4', Vol 4', Vol 2'	Off, -40~"Std"~+40	Установка громкости для всех язычков ("Reed ALL") или только для определенного.
Noise	Bandoneon, I-Folk, I-Folk2, Classic, Cajun, Jazz, F-Folk, D-Folk, Organetto, F-Folk2, Classic2, Studio, Tradition, Steierische, Trikitixa, F-Jazz, Classic3,	Выбор инструмента, генерирующего характерный шум.

TYPE	VALUE	Описание
Noise Vol	Off, -40~"Std"~+40	Уровень громкости шума.
Reed Growl	Bandoneon, I-Folk, I-Folk2, Classic, Cajun, Jazz, F-Folk, D-Folk, Organetto, F-Folk2, Classic2, Studio, Tradition, Steierische, Trikitixa, F-Jazz, Classic3	Выбор типа призвука при снятии ноты.
Growl Vol	Off, -40~"Std"~+40	Уровень громкости призвука.

3. Регулятором [DATA/ENTER] выберите значение ("VALUE").

4. Нажмите на кнопку [MENU/WRITE].

Выведется следующее сообщение:

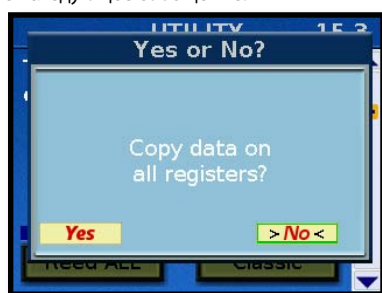

5. Для подтверждения необходимости выполнения операции регулятором [DATA/ENTER] выберите "YES", для отказа — "NO".

15.5 FreeBass register on current SET



Эта функция аналогична функции "15.4 Bass register on current SET", но применяется к регистрам выборной клавиатуры (Free Bass) текущего пресета.)

1. Выберите редактируемый пресет (стр. 41).

2. Регулятором [DATA/ENTER] выберите тип параметров регистра, которые будут редактироваться ("TYPE").

Содержимое поля "VALUE" зависит от выбранного параметра "TYPE" (см. табл.).

TYPE	VALUE	Описание
Reed ALL, Reed 16', Reed 8'	Bandoneon, I-Folk, I-Folk2, Classic, Cajun, Jazz, F-Folk, D-Folk, Organetto, F-Folk2, Classic2, Studio, Tradition, Steierische, Trikitixa, F-Jazz, Classic3	Выбор типа для всех язычков ("Reed ALL") или только для определенного.
Vol All, Vol 16', Vol 8'	Off, -40~"Std"~+40	Установка громкости для всех язычков ("Reed ALL") или только для определенного.
Noise	Bandoneon, I-Folk, I-Folk2, Classic, Cajun, Jazz, F-Folk, D-Folk, Organetto, F-Folk2, Classic2, Studio, Tradition, Steierische, Trikitixa, F-Jazz, Classic3	Выбор инструмента, генерирующего характерный шум.
Noise Vol	Off, -40~"Std"~+40	Уровень громкости шума.
Reed Growl	Bandoneon, I-Folk, I-Folk2, Classic, Cajun, Jazz, F-Folk, D-Folk, Organetto, F-Folk2, Classic2, Studio, Tradition, Steierische, Trikitixa, F-Jazz, Classic3	Выбор типа призвука при снятии ноты.

TYPE	VALUE	Описание
Growl Vol	Off, -40~"Std"~+40	Уровень громкости призвука.

3. Регулятором [DATA/ENTER] выберите значение ("VALUE").

4. Нажмите на кнопку [MENU/WRITE].

Выведется следующее сообщение:



5. Для подтверждения необходимости выполнения операции регулятором [DATA/ENTER] выберите "YES", для отказа — "NO".

15.6 Restore Data



Эта функция позволяет восстановить все или некоторые установки, сохраненные последними. Это удобно для отмены некорректных настроек или при необходимости начать настройки "с нуля".

ЗАМЕЧАНИЕ

Эта функция загружает не заводские настройки, а установки, сохраненные в выбранной области памяти.

1. Регулятором [DATA/ENTER] выберите тип восстанавливаемых параметров.

TYPE	Описание
ALL,	Восстановление всех установок FR-8x .
Master Tune,	Восстановление последних установок "1.1 Master Tune".
Scale Tune,	Восстановление последних установок "1.3 Scale Tune".
System,	Восстановление последних установок "14. SYSTEM".
MIDI,	Восстановление последних установок "16. MIDI Parameters".
All105 Sets	Восстановление установок всех пресетов и сохраненных в них регистров.
Set 1~100	Восстановление установок выбранного пресета.

2. Нажмите на кнопку [MENU/WRITE] для завершения.

Выведется сообщение о выполнении операции.

15.7 EXPORT

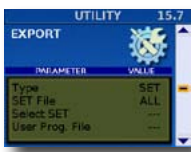

Эта функция служит для сохранения данных пресета или программы на накопитель USB.

1. Подключите к FR-8x опциональный накопитель USB.

ЗАМЕЧАНИЕ

- Аккуратно вставляйте накопитель USB в порт до упора.
- Не отсоединяйте накопитель USB при включенном питании инструмента, это может привести к повреждению данных.
- FR-8x поддерживает работу с накопителями USB емкостью до 2 Тб.

2. Регулятором [DATA/ENTER] определите значения следующих параметров:

Параметр	Значение	Описание
Type	SET, User Program	Тип экспортируемых данных.
SET File	ALL, Single	"ALL": экспорт всех пресетов. "Single": экспорт одного пресета. НАПОМИНАНИЕ Поле доступно только при экспорте пресета.
Select SET	1~100	Номер экспортируемого пресета. НАПОМИНАНИЕ Поле доступно только при экспорте одного пресета.
User Prog. File	ALL, Bank, Single	"ALL": экспорт всех программ. "Bank": экспорт всех программ выбранного банка. "Single": экспорт одной программы. НАПОМИНАНИЕ Поле доступно только при экспорте программы.
User Prog. Bank	1~100	Банк экспортируемой программы. НАПОМИНАНИЕ Поле доступно только при экспорте банка программ.
User Prog. Num	1~14	Номер экспортируемой программы. НАПОМИНАНИЕ Поле доступно только при экспорте одной программы.

3. Нажмите на кнопку [MENU/WRITE].

На дисплей выведется содержимое накопителя USB:



ЗАМЕЧАНИЕ

В данном окне показываются только папки, файлы пресетов и программ, находящихся на накопителе USB.

4. Регулятором [DATA/ENTER] выберите место для сохранения установок.

Чтобы открыть папку, выберите ее регулятором [DATA/ENTER] и нажмите на него. Нажмите на кнопку [EXIT/JUMP], чтобы вернуться на более высокий уровень (выйти из текущей папки).

5. Нажмите на кнопку [MENU/WRITE].



1. Регулятором [DATA/ENTER] введите имя (стр.31).

2. Нажмите на кнопку [MENU/WRITE].

Выведется сообщение о выполнении операции.

Если файл с таким именем на накопителе USB уже существует, выведется запрос на его перезапись.

Если выбрать "YES", старый файл будет замещен новым. (При выборе "NO" снова откроется страница ввода имени.) Затем нажмите на регулятор [DATA/ENTER].

15.8 IMPORT



Эта функция служит для загрузки установок из файла пресета или программы в выбранную ячейку памяти. Также предусмотрен импорт пресетов FR-7x.

Общие сведения

FR-8x поддерживает импорт пресетов FR-7x.

Импортированные пресеты FR-7x преобразуются в программы. Каждый пресет FR-7x преобразуется в 14 программ.

Все пресеты FR-7x занимают 1120 ячеек программ FR-8x.

ВАЖНОЕ ЗАМЕЧАНИЕ

При импортировании пресетов не утеряйте нужные программы.

Всегда проверяйте содержимое программ перед их перезаписью.

1. Подключите к FR-8x накопитель USB с импортируемыми данными.

ЗАМЕЧАНИЕ

- Аккуратно вставляйте накопитель USB в порт до упора.
- Не отсоединяйте накопитель USB при включенном питании инструмента, это может привести к повреждению данных.
- FR-8x поддерживает работу с накопителями USB емкостью до 2 Тб.

2. Регулятором [DATA/ENTER] определите значения следующих параметров:

Параметр	Значение	Описание
Type	SET, User Program, FR-7x All SETs, FR-7x Single SET	Тип импортируемых данных.
SET File	ALL, Single	"ALL": импорт всех пресетов. "Single": импорт одного пресета. НАПОМИНАНИЕ Поле доступно только при импорте пресета.
Dest. SET	1~100	Номер импортируемого пресета. НАПОМИНАНИЕ Поле доступно только при импорте одного пресета.
User Prog. File	ALL, Bank, Single	ALL": импорт всех программ. "Bank": импорт всех программ выбранного банка. "Single": импорт одной программы. НАПОМИНАНИЕ Поле доступно только при импорте программы.
UPG Dest. Bank	1~100	Банк импортируемой программы. НАПОМИНАНИЕ Поле доступно только при импорте банка программ.
UPG Dest. Num	1~14	Номер импортируемой программы. НАПОМИНАНИЕ Поле доступно только при импорте одной программы.

3. Нажмите на кнопку [MENU/WRITE].

На дисплее выведется содержимое накопителя USB:



ЗАМЕЧАНИЕ

В данном окне показываются только папки, файлы пресетов и программ, находящиеся на накопителе USB.

Иконка слева от имени файла обозначает его тип:

Иконка	Описание
	Файл пресета (.FR8)
	Файл программы (.UPG): одна программа
	Файл банка программ (.UPB): 14 программ
	Все файлы программ (.UPA): 1440 программ
	Папка

4. Регулятором [DATA/ENTER] выберите импортируемый файл.

5. Нажмите на кнопку [MENU/WRITE].

Выведется сообщение о выполнении операции.

15.9 Expansion Sounds



FR-8x позволяет добавлять новые звуки в выделенную область внутренней памяти. Эти звуки (файлы с расширением ".bin") необходимо скопировать на накопитель USB, а затем загрузить в FR-8x, т.е. скопировать в 4 доступные области памяти ("A", "B", "C" и "D").

На дисплее появится список уже загруженных звуковых расширений.

Загрузка звуковых расширений

1. Подключите к FR-8x накопитель USB с загружаемыми данными.

ЗАМЕЧАНИЕ

- Аккуратно вставляйте накопитель USB в порт до упора.
- Не отсоединяйте накопитель USB при включенном питании инструмента, это может привести к повреждению данных.
- FR-8x поддерживает работу с накопителями USB емкостью до 2 Тб.

2. Регулятором [DATA/ENTER] выберите "MEMORY AREA" для загрузки звуков.

Параметр	Значение	Описание
MEMORY AREA	[A], [B], [C], [D]	Область памяти, в которую загружаются звуки.

3. Регулятором [DATA/ENTER] выберите "ACTION".

Выберите значение "Load".

Параметр	Значение	Описание
ACTION	Load, Erase	Выберите Load для загрузки звуков или Erase для стирания содержимого выбранной области памяти ([A], [B], [C], [D]).

4. Нажмите на кнопку [MENU/WRITE].

На дисплее выведется содержимое накопителя USB:

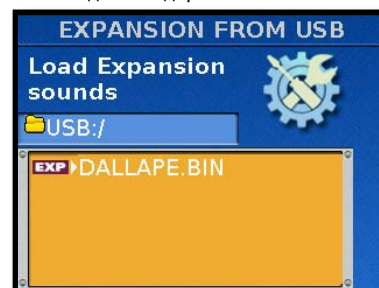

Иконка слева от имени файла обозначает его тип:

Иконка	Описание
	Файл звуковых расширений (.BIN)
	Папка

5. Регулятором [DATA/ENTER] выберите загружаемое звуковое расширение.
6. Нажмите на кнопку [MENU/WRITE].
Выведется сообщение о выполнении операции.

Стирание выбранной области памяти

Используйте следующую процедуру.

1. Регулятором [DATA/ENTER] выберите "MEMORY AREA" для стирания.
2. Регулятором [DATA/ENTER] выберите "ACTION".
В данном случае выберите "Erase".
3. Нажмите на кнопку [WRITE], чтобы стереть выбранную "MEMORY AREA".
Выведется сообщение "Executing...", а затем откроется страница "Expansion". Выбранная область памяти будет пустой.

15.10 FACTORY SETs RESET



Эта функция позволяет восстановить заводские установки всех пресетов FR-8x.

1. Нажмите на кнопку [MENU/WRITE].
Выведется следующее сообщение:

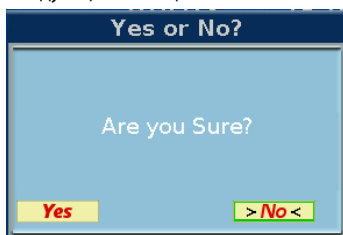

2. Для подтверждения необходимости выполнения операции регулятором [DATA/ENTER] выберите "YES", для отказа — "NO" или нажмите на кнопку [EXIT].
Выведется сообщение о выполнении операции.

15.11 FACTORY UPGs RESET



Эта функция позволяет восстановить заводские установки всех программ FR-8x.

1. Нажмите на кнопку [MENU/WRITE].
Выведется следующее сообщение:

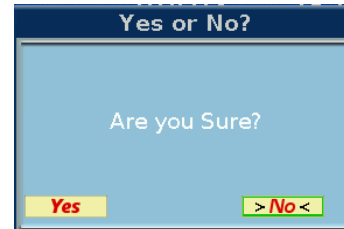

2. Для подтверждения необходимости выполнения операции регулятором [DATA/ENTER] выберите "YES", для отказа — "NO" или нажмите на кнопку [EXIT].
Выведется сообщение о выполнении операции.

15.12 FACTORY ALL RESET



Эта функция позволяет восстановить все заводские установки FR-8x..

1. Нажмите на кнопку [MENU/WRITE].
Выведется следующее сообщение:

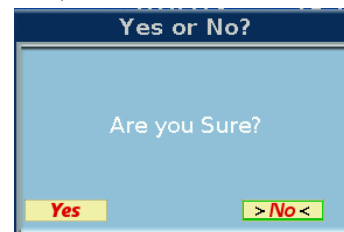

2. Для подтверждения необходимости выполнения операции регулятором [DATA/ENTER] выберите "YES", для отказа — "NO" или нажмите на кнопку [EXIT].
Выведется сообщение "Executing... Do not power off", затем "Function complete".

16. Параметры MIDI

FR-8x может принимать и передавать MIDI-данные. Ниже описаны соответствующие параметры.

См. "Подключение MIDI-устройств" (стр. 21).

Эти параметры сохраняются в области System.

Если одновременно нажать на кнопки [UP] и [DOWN], будет восстановлено значение по умолчанию, имеющее обозначение "Default".

Общие сведения

Эти установки воздействуют на все пресеты и секции.

ВАЖНОЕ ЗАМЕЧАНИЕ

Произведенные установки хранятся в памяти FR-8x до момента отключения его питания. Если их до этого не сохранить, все произведенные изменения будут утеряны.

См. "Сохранение пресета" (стр. 41) и "Замечание о сохранении установок" (стр. 62).

16.1 Real Time RX-TX



В таблице на стр. 22 приведены стандартные назначения MIDI-каналов FR-8x, однако их можно изменить.

Параметр	Значение	Описание	
Accordion	1~16, Off Default 1		
Orchestra 1/Organ	1~16, Off Default 4		
Orchestra 2	1~16, Off Default 11		
Bass/Free Bass	1~16, Off Default 2		
Chord	1~16, Off Default 3	Выбор приемного и передающего MIDI-канала для каждой партии. Выберите "Off", чтобы партия не принимала и не передавала MIDI-данные.	
Orchestra Bass	1~16, Off Default 5		
Orchestra Chord	1~16, Off Default 6		
Orchestra FBass	1~16, Off Default 7		
Drum	1~16, Off Default 10		
Basic	1~16, Off Default 13		Выбор приемного и передающего MIDI-канала для партии Basic. Выберите "Off", чтобы партия не принимала и не передавала MIDI-данные.
			Канал Basic используется для выбора пресетов с внешнего MIDI-устройства (с помощью сообщений Program Change с номерами 1~100). Если внешнее устройство также передает сообщения Bank Select, значения CC00 и CC32 необходимо установить в "0".
Control Channel	1~16, Off Default 13	Выбор приемного и передающего MIDI-канала в качестве управляющего.	

16.2 External Seq. Playback



разъем MIDI OUT).

Если для секции выбрать "On", она будет отключена от внутреннего тон-генератора (обычно эта установка называется "Local Off"). Однако, эта секция будет принимать MIDI-данные с внешнего устройства, подключенного к разъему MIDI IN (и передавать MIDI-данные на

Параметр	Значение	Описание
All parts	Off, On Default Off	Выберите "On", чтобы разорвать связь секции с внутренним тон-генератором FR-8x.
Accordion	Off, On Default Off	ЗАМЕЧАНИЕ
Bass & Chord	Off, On Default Off	"Bass & Chord" включает в себя секции Orch. Bass, Orch. Chord, Orch. Free Bass. Выборная клавиатура.
Orchestra	Off, On Default Off	ЗАМЕЧАНИЕ
Drum	Off, On Default Off	"Orchestra" включает в себя секции Orchestra 1, Orchestra 2 и Organ.

Работа с секвенсором

FR-8x можно использовать в качестве "устройства ввода данных" для записи музыки. В этом случае его клавиатура будет называться "мастер-клавиатурой".

С помощью FR-8x можно записывать и воспроизводить партии (MIDI-события).

При игре на клавиатуре FR-8x она передает MIDI-данные на разъем MIDI OUT. Этот разъем можно подключить к разъему MIDI IN секвенсора. MIDI-данные всегда передаются от OUT к IN:

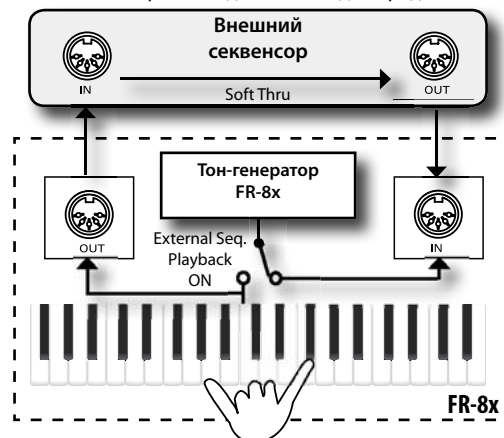

Если FR-8x используется в качестве тон-генератора для внешнего секвенсора, соедините разъем MIDI OUT секвенсора с разъемом MIDI IN на FR-8x.

16.3 Global Setting



Здесь содержатся параметры Global Filters, позволяющие отфильтровать некоторые MIDI-сообщения, передаваемые секцией.

Это может потребоваться при наличии проблем с приемом сообщений определенного типа на внешнем MIDI-устройстве.

ЗАМЕЧАНИЕ

Эти параметры воздействуют на все пресеты FR-8x.

Параметр	Значение	Описание
Note TX	TX Off, Default	Выберите "TX Off", чтобы отключить передачу сообщений MIDI Note.
CC 00	TX Off, Default	Выберите "TX Off", чтобы отключить передачу сообщений Control Change 00.
CC 32	TX Off, Default	Выберите "TX Off", чтобы отключить передачу сообщений Control Change 32.
PC	TX Off, Default	Выберите "TX Off", чтобы отключить передачу сообщений Program Change.
Aftertouch TX	TX Off, Default	Выберите "TX Off", чтобы отключить передачу сообщений AfterTouch.
Volume	TX Off, Default	Выберите "TX Off", чтобы отключить передачу сообщений Volume.
Panpot	TX Off, Default	Выберите "TX Off", чтобы отключить передачу сообщений Panpot.
Reverb	TX Off, Default	Выберите "TX Off", чтобы отключить передачу сообщений Reverb.
Chorus	TX Off, Default	Выберите "TX Off", чтобы отключить передачу сообщений Chorus.
Bellows TX	Super, High, Normal, Low Default: Low	Этот параметр определяет объем сообщений экспрессии, передаваемых мехами FR-8x. Если на внешнем секвенсоре сообщения "MIDI buffer overflow" не появляются, можно оставить значение "High". Если секвенсор позволяет обрабатывать большие объемы данных, выберите "Super". Однако, если для получающего устройства объем данных, генерируемых мехами слишком велик (данные могут поступать сразу по нескольким каналам), выберите "Normal" или "Low". "TX" означает, что этот параметр относится только к данным, передаваемым FR-8x. Его собственный буфер MIDI-сообщений позволяет получать и обрабатывать большие объемы данных.
Chord TX Mode	Normal, D-Mode, Accordion Default: Normal	<ul style="list-style-type: none"> "Normal": по MIDI передаются номера всех нот аккорда. "D-Mode": кнопка аккорда передает только один номер ноты согласно следующим правилам: Мажорные аккорды: 48~59* Минорные аккорды: 60~71 Септаккорды (7th): 72~83 Уменьшенные аккорды (Dim): 84~95 *Диапазон номеров нот соответствует диапазону C~B. Например, нота 48 соответствует мажорный аккорд C, нота 49 — мажорный аккорд C# и так далее. "Accordion": FR-8x передает только ноты взятого аккорда без дополнительных нюансов.
2nd Bass Out	Off, On Default: Off	Параметр определяет возможность использования второго MIDI-канала для передачи нот баса, взятых в FR-8x. С помощью этого MIDI-канала можно организовать дополнительное управление внешним звуковым модулем от FR-8x.
2nd Bass Ch.	1~16 Default: 1	Номер второго MIDI-канала для передачи нот баса.
2nd Bass Octave.	-3~0~+3 Default: 0	Транспонирование нот баса, передающихся по второму MIDI-каналу в диапазоне до 3 октав вверх или вниз.
Start/Stop TX	Off, On Default: Off	Параметр определяет, будет ли при открытой главной странице передаваться сообщение MIDI Start при первом нажатии на регулятор [DATA/ENTER] и сообщение MIDI Stop при втором нажатии на него. Это можно использовать при использовании FR-8x для управления MIDI-секвенсором, ритм-машиной или аранжировочным модулем.

16.4 Expression MIDI TX



Параметр определяет секции, передающие сообщения Expression (также см. параметр "Expression TX" на стр. 66). Можно выбрать все секции ("All") или только некоторые. "TX" означает, что этот параметр относится только к передаче сообщений.

ЗАМЕЧАНИЕ

Этот параметр воздействует на все пресеты FR-8x.

Параметр	Значение	Описание
All parts	Off, On Default: On	Выберите "Off", чтобы запретить передачу данных Expression MIDI.
Accordion	Off, On Default: On	
Bass & Chord	Off, On Default: On	
Orchestra 1/Organ	Off, On Default: On	
Orchestra 2	Off, On Default: On	
Orchestra Bass	Off, On Default: On	
Orchestra Chord	Off, On Default: On	
Orchestra FBass	Off, On Default: On	

17. Функция Wireless LAN

Понятие функции Wireless LAN

Если к порту USB MEMORY инструмента подключить опциональный USB-адаптер WNA1100-RL, можно будет установить беспроводную связь с соответствующим приложением (например, "Air Recorder" для iPad).

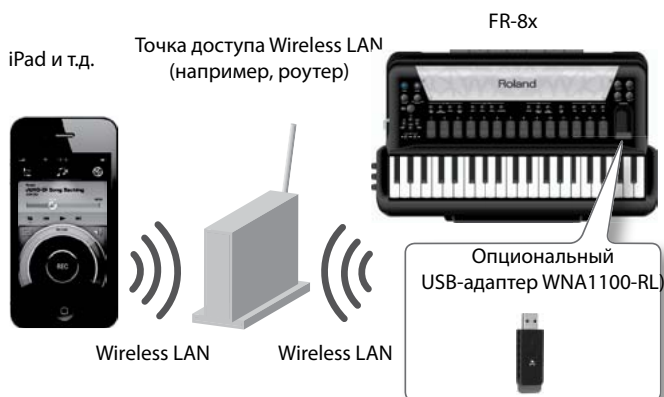

Необходимое оборудование

- Опциональный USB-адаптер WNA1100-RL
- Точка доступа Wireless LAN, например, роутер *1*2*3
- iPad и т.д.

ЗАМЕЧАНИЕ

- Используемая точка доступа Wireless LAN должна поддерживать протокол WPS. В противном случае, используйте процедуру, приведенную на стр. 108.
- Поддержка всех без исключения точек доступа Wireless LAN не гарантируется.
- При проблемах с организацией соединения с точкой доступа используйте режим Ad-Нос (стр. 109).

Стандартный способ подключения (WPS)

Это — наиболее простой способ подключения FR-8x к точке доступа Wireless LAN.

При первом подключении FR-8X к беспроводной сети необходимо выполнить описанную ниже процедуру (WPS).

Эта процедура выполняется только один раз. После входа в сеть повторно ее выполнять не требуется.

Понятие WPS

WPS — это стандартный способ подключения к точке доступа беспроводной сети (Wireless LAN) с максимальной безопасностью. Для подключения к точке доступа Wireless LAN рекомендуется использовать WPS.

1. Включите питание FR-8x.
2. Подключите опциональный USB-адаптер WNA1100-RL к порту USB MEMORY на FR-8x.
3. Нажмите на кнопку [MENU].
4. Регулятором [DATA/ENTER] выберите "17 Wireless LAN" и нажмите на него.



5. Регулятором [DATA/ENTER] выберите "Connect By WPS" и нажмите на него.

Дисплей примет следующий вид:

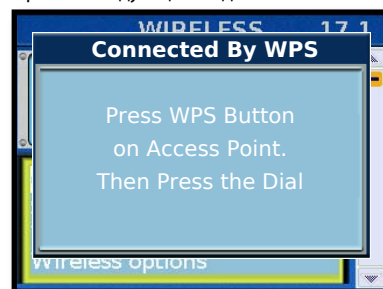

6. Произведите настройку WPS для точки доступа Wireless LAN.

Например, нажмите на кнопку [WPS] на точке доступа (см. прилагаемую к точке доступа документацию).

7. Нажмите на регулятор [DATA/ENTER].

После установления связи выведется сообщение "Connected"

ЗАМЕЧАНИЕ

Устройство (iPad), в котором работает приложение, должно быть подключено к той же сети.

НАПОМИНАНИЕ

- Данные о соединении после первого выполнения процедуры WPS сохраняются в памяти инструмента, и в дальнейшем беспроводная связь устанавливается автоматически.
- После выполнения восстановления заводских установок все данные о соединении теряются.
- Данные о соединении в архиве не сохраняются.

Иконки на дисплее

Состояние беспроводной связи обозначается иконками на главной странице и в соответствующем меню после подключения адаптера USB.



Иконка	Описание
	Корректное подключение к точке доступа Wireless LAN. Уровень сигнала обозначается столбиками..
	USB-адаптер подсоединен, но связь с точкой доступа Wireless LAN не установлена.
	Режим Ad-Hoc (стр. 109).

Установки функции Wireless LAN

Используйте следующую процедуру.

1. Выберите: кнопка [MENU] → "17 Wireless".
Откроется страница Wireless.

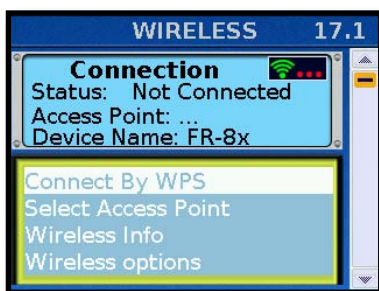

2. Регулятором [DATA/ENTER] переместите курсор на нужный параметр.
3. Нажмите на регулятор [DATA/ENTER] для перехода к следующей странице.

Индикация "Status"

В первой строке окна Wireless показано состояние связи.

Индикация	Описание
Connected	Корректное подключение к точке доступа Wireless LAN. Показан идентификатор (имя) текущей точки доступа Wireless LAN
Now Connecting	Устанавливается соединение с точкой доступа Wireless LAN.

Индикация	Описание
Not Connected	USB-адаптер подсоединен, но связь с точкой доступа Wireless LAN не установлена.
Not Available	USB-адаптер не подсоединен.
Ad-Hoc	Режим Ad-Hoc (стр. 109). Показываются параметры Ad-Hoc SSID и Ad-Hoc key.

Индикация "Access Point"

Во второй строке окна Wireless показана текущая точка доступа. Для подключения к ней используйте описанную ниже процедуру.

Индикация "Device Name"

В третьей строке окна Wireless показано имя устройства, в данном случае FR-8x (по умолчанию). См. "Wireless ID" (стр. 109).

Команда "Connect By WPS"

Подключает FR-8x к беспроводной сети с помощью WPS .

Команда "Select Access Point"

Открывает экран, где производится выбор точки доступа и подключение к ней.

Команда "Wireless Info"

Открывает экран с информацией об адресах IP и MAC.

Команда "Wireless Option"

Открывает экран установок Wireless ID и режима Ad-Hoc (стр. 109).

Подключение к выбранной точке доступа

Этот способ позволяет подключиться к точке доступа, выбранной из списка.

* Поддерживаются стандарты беспроводной связи 802.11g/n (2.4 GHz) и методы идентификации WPA/WPA2.

1. Выберите: кнопка [MENU] → "17 Wireless" → "17.1 Select Access Point"
Откроется окно Select Access Point.

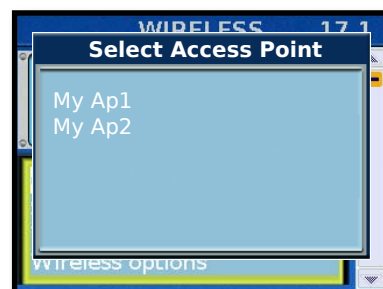

НАПОМИНАНИЕ

- * Текущая точка доступа подсвечивается
- * Чтобы обновить список, закройте и снова откройте это окно.

2. Выберите точку доступа для подключения и нажмите на регулятор [DATA/ENTER].

- Будет произведено подключение к выбранной точке доступа.
- Если выбранная точка доступа используется впервые, откроется экран авторизации.
- Если выбранная точка доступа использовалась ранее, нажмите на регулятор [DATA/ENTER] для установления связи. После установления связи снова откроется экран состояния (WIRELESS).

Экран авторизации



1. Регулятором [DATA/ENTER] введите защитный код (пароль) точки доступа (стр. 31).

2. Нажмите на кнопку [WRITE].

* В конец строки защитного кода пробелы ввести нельзя.

После установления связи снова откроется экран состояния (WIRELESS).

Дополнительные установки (Wireless Option)

1. Выберите: кнопка [MENU] → "17 Wireless" → "17.1 Wireless Option".

Откроется экран Wireless Option.

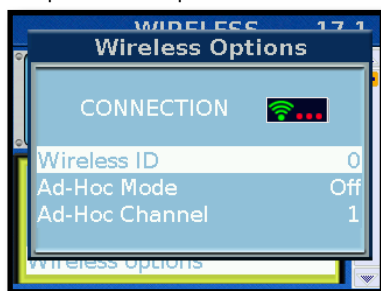

Параметр	Описание
Wireless ID	<p>Определяет последние цифры имени устройства FR-8x и Ad-Hoc SSID (FR-8x), которые будут показываться в подключенном приложении.</p> <p>Обычно выбирается значение "0". Однако, при использовании нескольких FR-8x можно определить значения Wireless ID в диапазоне от 1 до 99. Соответствие между Wireless ID и идентификатором устройства Ad-Hoc SSID приведено ниже.</p> <p>FR-8x" (по умолчанию) при Wireless ID = 0 "FR-8x_1" при Wireless ID = 1 : "FR-8x_99" при Wireless ID = 99</p>
Ad-Hoc Mode	Включает/отключает режим Ad-Hoc (по умолчанию = "Off").
Ad-Hoc Channel	Канал связи для режима Ad-Hoc (1 – 11) (по умолчанию = 1).

ЗАМЕЧАНИЕ

- * Установки Wireless Options сохраняются при закрытии экрана Wireless Options.
- * Установка Ad-Hoc Mode ON → OFF вступает в силу после перезагрузки питания инструмента.

Соединение в режиме Ad-Hoc

Используйте следующую процедуру.

Понятие режима Ad-Hoc

Режим Ad-Hoc позволяет подключать FR-8x непосредственно к iPad без точки доступа Wireless LAN. Это можно использовать в случае отсутствия точки доступа Wireless LAN в рабочей зоне.



Ограничения

iPad, подключенный в режиме Ad-Hoc, не имеет возможности выхода в Интернет или связи с другим беспроводным устройством. Однако, iPad сохраняет функции сотового телефона, поэтому может выходить в Интернет с помощью сотовой связи.

Имейте в виду, что выход в Интернет с помощью сотовой связи оплачивается по тарифу обслуживания сотовой телефонии.

1. Выберите: кнопка [MENU] → "17 Wireless" → "17.1 Wireless Option".

Откроется экран Wireless Options.

2. Для Ad-Hoc Mode выберите "On".

С помощью параметра Channel выберите канал связи (1 — 11) для режима Ad-Hoc. Обычно выбирать канал не требуется. Однако, если связь не устанавливается, попробуйте выбрать другой канал.

3. Нажмите на кнопку [EXIT] для возврата к экрану Wireless.

На экран выведутся параметры Ad-Hoc SSID (FR-8x) и Ad-Hoc Key (5-символьная текстовая строка).

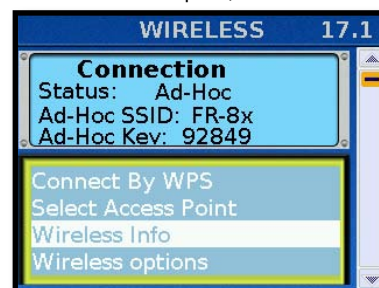

4. В iPad или в другом устройстве, с которым устанавливается связь, выберите показанное на экране инструмента значение Ad-Hoc SSID. Например, в iPad выберите [Settings] → [Wi-Fi] → [Choose a Network], чтобы перейти к вводу Ad-Hoc SSID. В открывшемся окне введите показанное на экране инструмента значение Ad-Hoc key.

См. документацию на iPad или другое используемое устройство.

5. По завершении работы в режиме Ad-Hoc приведите установки iPad в окне [Settings] → [Wi-Fi] → [Choose a Network] в исходное состояние.

ЗАМЕЧАНИЕ

Установка Ad-Hoc Mode ON → OFF вступает в силу после перезагрузки питания инструмента.

Проверка IP-адреса и MAC-адреса (WIRELESS INFO)

Используйте следующую процедуру.

1. Нажмите на кнопку [MENU] → “17 Wireless” → “17.1 Wireless Info”.

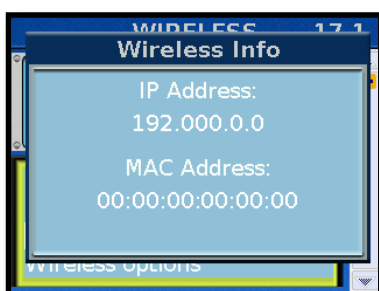

НАПОМИНАНИЕ

MAC-адрес напечатан на нижней панели опционального USB-адаптера WNA1100-RL.

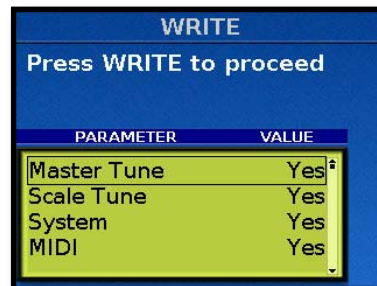

5. Регулятором [DATA/ENTER] выберите группу сохраняемых данных.

По умолчанию выбраны все группы (“Yes”).

6. Нажмите на кнопку [WRITE], чтобы сохранить параметры выбранных групп.

Выведется подтверждающее сообщение, а затем откроется главная страница.

Сохранение параметров System

1. Отредактируйте все необходимые параметры.
2. Нажмите и удерживайте кнопку [MENU/WRITE] для перехода к странице “Write”.

Откроется следующая страница.

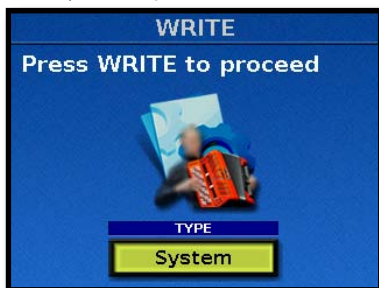

3. Регулятором [DATA/ENTER] выберите “System”.

4. Нажмите на кнопку [WRITE].

Откроется следующая страница:

16. Неисправности

Если FR-8X работает не так, как ожидается, проверьте описанные в этом разделе пункты. Если проблема осталась, обратитесь в ближайший сервисный центр Roland или по месту инструмента.

Проблема	Действие	Стр.
Питание самопроизвольно отключается	Через 10 минут (по умолчанию) простоя инструмента его питание автоматически отключается. Чтобы этого не происходило, установите параметр "Auto Off" в "Off"	98
Отсутствует питание	Подано ли питание на FR-8x? Подключите прилагаемый сетевой адаптер или установите прилагаемый аккумулятор. ЗАМЕЧАНИЕ Используйте только прилагаемые сетевой адаптер и шнур.	20, 18
	Заряжен ли аккумулятор FR-8x? Зарядите аккумулятор или используйте сетевой адаптер.	18, 20
Нет звука	Включено ли питание FR-8x? Включите его.	26
	Не вывернут ли регулятор [VOLUME] до упора влево? Установите более высокий уровень громкости.	-
	Перемещаете ли вы меха, играя на аккордеоне? FR-8x звучит только в том случае, если вы сжимаете и растягиваете его меха и нажимаете на кнопки (как и на акустическом инструменте).	-
	Подключен ли ножной контроллер с педалью экспрессии к разъему MIDI IN на FR-8x? Установите педалью максимальный уровень громкости.	-
	Корректно ли установлено значение "Treble/Bass Balance"? Выберите центральное положение.	-
	Возможно громкость уменьшена с помощью MIDI-сообщений громкости или экспрессии, принятыми от внешнего MIDI-устройства.	-
Нет звука при подключении через усилитель	Возможно коммутационные кабели или внешнее оборудование повреждены. Проверьте это.	-
	Корректно ли подключены аудиокабели? Проверьте коммутацию.	21
Низкий уровень громкости сигнала на входе усилителя	Не используется ли аудиокабель с резистором? Для коммутации используйте аудиокабели без резисторов.	-
FR-8x не реагирует на исполнение	Не установлен ли параметр "16.2 External Seq. Playback" в "Yes"? В этом случае FR-8x реагирует только на принимаемые MIDI-сообщения, а не на взятые на клавиатуре ноты. Установите этот параметр в "No".	105
Проблемы с кнопками баса	Почему кнопки баса воспроизводят аккорды? Параметр "BASS & CHORD MODE" установлен в "3 Bs Rows". Установите его в "2 Bs Rows".	92
	Почему кнопки баса не воспроизводят уменьшенные аккорды? Параметр "BASS & CHORD MODE" в установлен в "3 Bs Rows". Установите его в "2 Bs Rows".	92
	В режиме выборной клавиатуры (Free Bass) кнопки воспроизводят неверные ноты. Возможно был изменен параметр "FREE BS MODE". Выберите систему расположения нот, наиболее подходящую для вашего стиля игры.	92
Внешние устройства "фоня"	Не подключены ли внешние устройства и FR-8x к разным розеткам? Используйте для подключения всего оборудования одну сетевую розетку.	-
Проблемы с MIDI	Какие MIDI-каналы FR-8x использует по умолчанию? См. таблицу "MIDI-каналы".	22
	FR-8x не принимает MIDI-сообщения, которые были записаны для него. Параметр "16.2 External Seq. Playback" установлен в "No". Установите его в "Yes".	105
	На внешнем секвенсоре постоянно выводится сообщение "MIDI Buffer Overflow". Меха аккордеона передают слишком плотный поток данных (данные с них передаются по нескольким каналам одновременно). Выберите другое разрешение. Поступающие данные будут менее точными, однако секвенсор сможет обработать этот поток данных. См. параметр "Bellows TX".	106
Недоступен обмен данными с накопителем USB	Если использовать накопитель USB, отличный от поставляемого Roland (серии M-UF), работа с ним может происходить со сбоями.	-
	Проверьте формат накопителя USB. FR-8x распознает накопители USB, отформатированные в системе FAT. Если накопитель USB использует другой стандарт, отформатируйте его.	-
Не доступно сохранение на накопитель USB	Возможно накопитель USB защищен от записи.	-
	Возможно на накопителе USB недостаточно свободного места.	-

Проблема	Действие	Стр.
Проблемы с аудиозаписью	Если использовать накопитель USB, отличный от поставляемого Roland (серии M-UF), работа с ним может происходить со сбоями.	-
	Возможно на накопителе USB недостаточно свободного места.	-
Не воспроизводится пьеса с накопителя USB	Файл пьесы имеет формат, не распознаваемый FR-8x.	44
	Данные пьесы повреждены.	-
Подключение к беспроводной сети не производится	<ul style="list-style-type: none"> Убедитесь, что выбранная точка доступа поддерживает протокол WPS. В противном случае выполните процедуру, описанную на стр. 108. Некорректный ввод пароля в iPhone или аналогичном устройстве. Отключите и снова подключите к сети беспроводное устройство и внимательно введите FR-8x Ad-Hoc Key. (Например, для отключения связи в iPhone выберите [Settings] → [Wi-Fi], нажмите на иконку со стрелкой справа от индикатора связи и выберите "Forget this Network". Стандарт беспроводной связи 802.11a/b не поддерживается. Используйте стандарт беспроводной связи 802.11g/n (2.4 GHz). Способ идентификации WEP не поддерживается. Используйте способ идентификации WPA или WPA2. Убедитесь, что в выбранной точке доступа включена опция DHCP. Если при включении устройства ранее действующая связь с точкой доступа не устанавливается, убедитесь, что режим Ad-Hoc отключен. Существует ограничение на количество хранящихся в инструменте данных о соединениях. Создание нового соединения может привести к утере данных об одном из предыдущих. После восстановления заводских установок все данные о соединениях будут утеряны. В таком случае установите связь с точкой доступа заново. 	-
На дисплей выводится сообщение "Access Point Not Supported", и связь с точкой доступа не устанавливается	<ul style="list-style-type: none"> Работа с точкой доступа этого типа не поддерживается. Используйте протокол идентификации WPA или WPA2. 	-
Связь неустойчивая	<p>При наличии посторонних радиосигналов связь с точкой доступа может быть неустойчивой. Чтобы исправить ситуацию, выполните следующие действия.</p> <ul style="list-style-type: none"> Уменьшите расстояние между точкой доступа Wireless LAN и FR-8x. Выберите другой канал для связи между точкой доступа Wireless LAN и FR-8x. 	-
FR-8x не распознается беспроводным приложением	<ul style="list-style-type: none"> Включено ли питание FR-8x? Корректно ли подсоединен к FR-8x опциональный USB-адаптер WNA1100-RL? Подключен ли FR-8x к беспроводной сети? Подключены ли FR-8x и iPad к одной и той же точке доступа Wireless LAN? Корректно ли сконфигурирована точка доступа Wireless LAN для поддержания связи между беспроводными устройствами? Обратитесь к документации на точку доступа? 	-
Отсутствует выход с iPad в Интернет	<ul style="list-style-type: none"> Поддерживает ли точка доступа Wireless LAN выход в Интернет? Не включен ли режим Ad-Hoc? <p>iPad, подключенный в режиме Ad-Hoc, не имеет возможности выхода в Интернет или связи с другим беспроводным устройством. Однако, iPad сохраняет функции сотового телефона, поэтому может выходить в Интернет с помощью сотовой связи. Имейте в виду, что выход в Интернет с помощью сотовой связи оплачивается по тарифу обслуживания сотовой телефонии.</p>	-
Поведение мехов непредсказуемо	<p>Если наблюдаются сбои в работе мехов, возможно требуется инициализация их сенсоров. Для этого выполните следующую процедуру:</p> <ol style="list-style-type: none"> Отключите питание FR-8x. Сожмите меха и выпустите из них воздух. <p>ЗАМЕЧАНИЕ</p> <p>Максимально сожмите меха, чтобы в них не осталось воздуха.</p> <ol style="list-style-type: none"> Нажав и удерживая кнопки [UP] и [DOWN], снова включите питание FR-8x. Через несколько секунд на дисплей выведется сообщение "don" (Done), и откроется главная страница. Отключите и снова включите питание FR-8x. <p>Если проблема не исчезла, обратитесь в сервисный центр Roland.</p>	-

17. Технические характеристики

Отображение информации	
Дисплей	320 x 240 точек, цветной графический ЖК 2,4" (с подсветкой)
Клавиатура	
Правая рука	Аккордеон: 41 клавиша с чувствительностью к скорости нажатия и послекасанию
	Баян: 92 кнопка клавиша с чувствительностью к скорости нажатия. Послекасание вырабатывается с помощью Master Bar
Левая рука	120 кнопок баса с чувствительностью к скорости нажатия. Режимы: Standard, Free Bass (выборная клавиатура), Orch. Bass, Orch. Chord, Orch. Free Bass (выборная клавиатура)
Режим Treble (только для модели баяна)	C Griff Europe, C Griff 2, B Griff Bajan, C Griff Fin, D Griff 1, D Griff 2
Режим Free Bass (выборная клавиатура)	2 Bs Rows, 3 Bs Rows A-7th, 3 Bs Rows A-5dim, 3 Bs Rows B-7th, 3 Bs Rows B-5dim, 3 Bs Rows Bx-7th, 3 Bs Rows Belgium
Меха	
Тип	Технология "Dynamic Bellows Behaviour", определяющая зависимость поведения мехов от выбранного регистра и количества взятых нот
Упругость мехов	Off, On, -63 ~ 0 ~ +64
Тип упругости мехов	Fixed Low, Fixed Med, Fixed High, X-Light, Light, Standard, Heavy, X-Heavy
Тон-генератор	
Максимальная полифония	128 голосов
Тембры (наборы аккордеона)	100 наборов аккордеона, в каждом содержится: 14 регистров правой руки, 7 регистров Bass/Chord, 7 регистров Free Bass (выборная клавиатура), 7 регистров Orchestra Free Bass (выборная клавиатура), 7 регистров Orchestra Bass, 7 регистров Orchestra Chord, 180 звуков оркестра (28 постоянно доступных + остальные, выбираемые посредством меню), 18 наборов ударных
Язычки	7 Treble, 5 Bass, 3 Chord, 2 Free Bass
Звуковые расширения	4 области памяти (по 8 Мб каждая) для загрузки новых звуков
Оркестровые звуки	
Тембры правой руки	180: 28 постоянно доступных (14x2), остальные выбираются с помощью меню
Тембры аккордов левой руки	180: 7 постоянно доступных, остальные выбираются с помощью меню
Тембры баса левой руки	
Тембры Free Bass (выборная клавиатура) левой руки	
Органые звуки (технология Virtual Tone Wheel)	
Заводские	32 для секций правой руки, Chord и Free Bass (выборная клавиатура), 16 для секции Bass
Комбинации регистров	До 28 программируемых с возможностью управления с помощью мехов
Вибрато/хорус	V-1/V-2/V-3/C-1/C-2/C-3
Перкуссия	2nd/3rd, Soft, Slow
Эффект вращающегося динамика	Slow/Fast, Brake, Level
Тип колес органа Tone Wheel	50/60/70
Тип усиления	TYPE 1/TYPE 2/TYPE 3/TYPE 4/ TYPE 5
Звуки ударных	
Наборы ударных	18
Смещение диапазона нот	-36 ~ 0 ~ +36
Bass&Chord со звуками ударных/перкуссии	Программируемые звуки ударных/перкуссии для линеек кнопок Bass/Orch Bass 2, Chord/Orchestra Chord 4
АРВМ (моделирование физического поведения)	
Шумы	Язычки, клапаны, левые кнопки
Воссоздание характеристик язычков	Уровень гистерезиса, кривая чувствительности, фильтр (от давления в мехах), девиация высоты тона (от давления в мехах)
Зависимость волновых характеристик	От скорости перемещения мехов, от скорости взятия нот
Зависимость звука от мехов	От направления перемещения мехов
Поведение мехов	Технология Dynamic Bellows Behavior, имитирующая работу мехов в акустическом инструменте
Подстройка мюзета	
Точно настроенные пресеты	16 типов: Off, Dry, Classic, F-Folk, American L/H, North Europe, German L/H, D-Folk L/H, Alpine, Italian L/H, French, Scottish
Настройка язычков 8- / 8+	-100 ~ 0 ~ +100
Эффекты	
Реверберация/хорус/задержка	8 типов/8 типов/10 типов
Мультиэффекты (MFX)	MFX x 4 (84 типа) для: Accordion, Orchestra 1, Orchestra 2, Orch Chord/Orch Free Bass (выборная клавиатура)

Технические характеристики

Rotary для органных звуков	Slow/Fast с вибрато, хорусом, овердрайвом и VK-Rotary
Имитация "Cassotto"	Да
Программы	
Списки программ	Неограниченное количество (определяется емкостью накопителя USB)
Количество ячеек памяти на список	1400: 100 банков программ x 14 регистров
Аудиоплеер и аудиозапись	
Носитель информации	Накопитель USB
Формат записи	Аудиофайлы (WAVE 44.1 кГц, 16 бит, линейные), MIDI (SMF)
Функция зацикливания аудиофраза	Запись (с наложением) и воспроизведение
Дополнительные функции	
Секции Accordion, Orchest1/Organ, Orchest2, Drum	Zone, High, Low
Транспонирование на октаву	-1, 0, +1 для правой руки, -3, 0, +3 для Orchest1, Orchest2
Режим Orchestra Chord Guitar	Gtr Table1, Gtr Table2, Gtr Table3
Редакция звука	Orchest1, Orchest2, Orch Bass, Orch Chord, Orch Free Bass (выборная клавиатура)
Динамики	Отключаемые
Дополнительные кнопки	6 программируемых кнопок в последней линейке кнопок баса
Контроллеры панели	
Энкодер	Ввод данных
Регуляторы	Volume, Balance, Reverb Chorus, Delay, Effect (назначаемый)
Регистры	14 правой руки 7 левой руки
Навигационные кнопки	Up, Down, Menu/Write, Exit/Jump
Кнопки Chin	3 программируемые подбородковые
Остальные	Set Up, Set Down, Orch 1 On/Off, Orch 2 On/Off, Organ On/Off, Accordion On/Off, Orch Bass On/Off, Orch Chord/Free Bass On/Off, Free Bass On/Off, Bass&Chord On/Off, Drums On/Off, Bass to Treble On/Off, User Program On/Off, Song List On/Off, Power On/Off, Charge On/Off, Loop/Wave/MP3 player: Loop, Reset/Stop, Play/Pause, Audio Rec
Разъемы	
OUTPUT (R, L/Mono)	1/4" джек
PHONES	Стереоджек 1/4"
MIDI	IN, OUT
USB	USB COMPUTER (Type B, прием/передача MIDI-данных) USB MEMORY (Type A, для подключения накопителя USB)
Общие	
Питание	Сетевой адаптер (PSB-14U)
Потребляемый ток	3750 мА
Функция Auto Off	Выкл., 10, 15, 20 минут
Габариты	Аkkордеон: 415 (В) x 543 (Ш) x 280 (Г) мм Баян: 410 (В) x 510 (Ш) x 260 (Г) мм
Вес	Аkkордеон: 12.1 кг, без ремней Баян: 11.9 кг, без ремней
Комплект поставки	
	Руководство пользователя Сетевой адаптер PSB-14U, Сетевой шнур (для подключения сетевого адаптера) Аккумулятор Ni-MH (BP-24-45) Сменные колпачки для кнопок баса Сменные колпачки для кнопок правой клавиатуры (только для модели баяна) Ремни Ткань для чистки Мягкий чехол для аккордеона
Опции	
USB	Накопитель USB (серии M-UF) Беспроводной адаптер USB (WNA1100-RL)
Наушники	Серии Roland RH
Ножной MIDI-контроллер	FC-300

ЗАМЕЧАНИЕ

В целях усовершенствования устройства его технические характеристики и/или внешний вид могут быть изменены без отдельного уведомления.

18. Таблица MIDI-функций

V-Accordion

Дата: май 2013

Модель: FR-8x

Версия: 1.00

Функция...	Передача	Прием	Дополнительно
Basic Channel Default Changed	1-16 1-16, Off	1-16 1-16, Off	1 = Treble, 2 = Bass/Freebass, 3 = Chord, 4 = Orch1/Organ, 5 = Orch Bass, 6 = Orch Chord, 7 = Orch Free Bass. 11 = Orch2 2 канала управления: 13 = основной MIDI-канал для выбора пресетов, 13 = управляющий MIDI-канал только для передачи
Mode Default Messages Altered	Mode 3 ***** *****	Mode 3 ***** *****	
Note Number : True Voice	0~127 *****	*1 0-127 0-127	
Velocity Note On Note Off	O X	*1 O X	
After Touch Key's Channel's	X O	*1 X O	
Pitch Bend	O	O	
Control Change	0, 32 1 7 10 11 64 91 93	O O *1 *1 *1 O *1 *1	Bank Select Modulation Volume Panpot Expression Hold 1 Reverb Send Chorus Send
Program Change True Number	O 0~127	*1 O 0~13	Номера программ 1~128 (передача) Прием: 1~100: - 1~14 Accordion Register - 1~7 Bass - 1~7 Free Bass - 1~7 Orchestra Bass - 1~7 Orchestra Chord - 1~7 Orchestra Free Bass - 1~28 Orchestra 1, Orchestra 2, Organ - 1~100 SET
System Exclusive	X	X	
System Common Song Position Pointer Song Select Tune Request	X X X	X X X	
System Real Time Clock Commands	X O	*1 *3 X X	
Aux Messages All Sound Off Reset All Controllers Local On/Off All Notes Off Active Sensing System Reset	X X X X O X	X X X O O X	
Notes	*1 O или X выбирается *2 Всегда распознается, как M = 1 *3 Передача Start (FA), Stop (FC)		

Mode 1 : OMNI ON, POLY
Mode 3 : OMNI OFF, POLY

Mode 2 : OMNI ON, MONO
Mode 4 : OMNI OFF, MONO

O: Да
X: Нет



Данный символ означает, что отмеченное им изделие должно утилизироваться отдельно от домашних отходов, согласно принятому в конкретной стране законодательству.

Информация

При необходимости ремонта обращайтесь в ближайший техцентр Roland по адресу:

Roland

Roland Music

Дорожная ул., д. 3, корп.6

117 545 Москва, Россия

Тел: (495) 981-4967