

Technics®

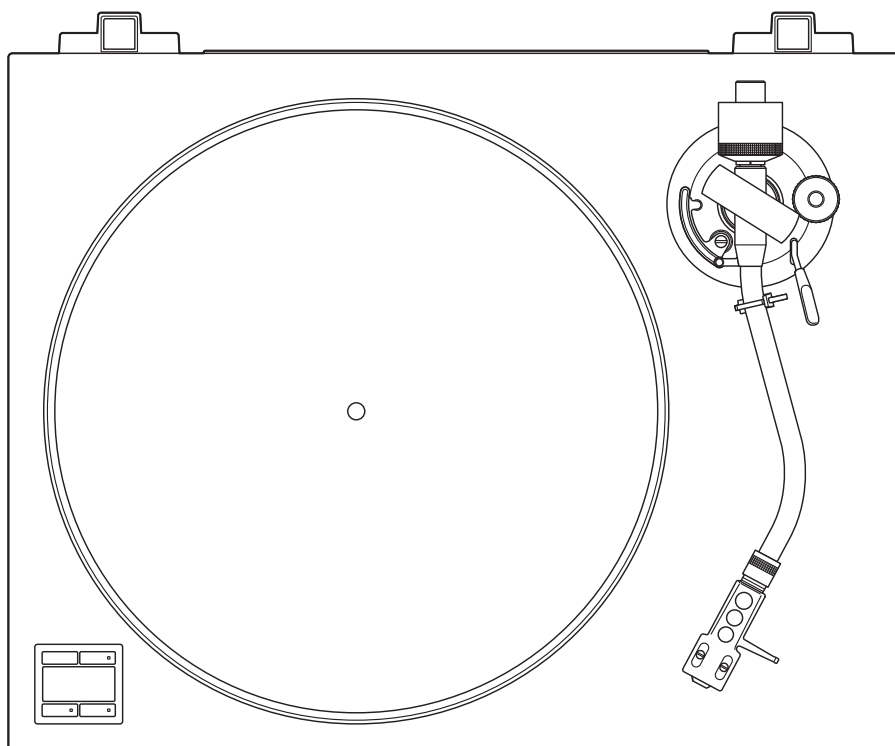

SL-40CBT

Проигрыватель винила с прямым приводом

Инструкция по эксплуатации

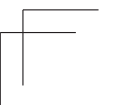
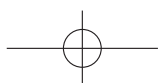
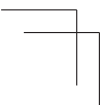
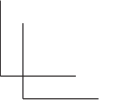
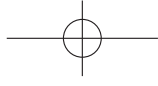
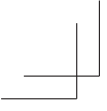

Введение

Благодарим Вас за покупку данного проигрывателя. Перед началом эксплуатации внимательно ознакомьтесь с настоящим руководством и сохраните его для последующего использования.

- Примечания:
 - Страницы, к которым следует обращаться, указаны в формате (⇒ 00).
 - Изображения, приведённые в руководстве, могут отличаться от Вашей модели проигрывателя.

Характеристики

Бессердечниковый двигатель прямого привода для достижения высокой точности, стабильности вращения и высокой надёжности

- Бессердечниковый двигатель прямого привода снижает микровибрации при вращении в сочетании с высокоточной технологией управления двигателем.

Тонарм с превосходной начальной чувствительностью, оснащённый новыми высокоточными подшипниками.

- Новая конструкция системы подшипников тонарма обеспечивает высокую чувствительность начального отклика, гарантируя точное следование иглы по дорожке пластинки.

Полный комплект для простого и комфортного прослушивания пластинок

- Встроенный высококачественный фonoкорректор позволяет подключать проигрыватель к широкому спектру различных устройств.
- В комплекте поставляется высококачественная ММ-головка, обеспечивающая комфортное прослушивание и простую установку.
- Встроенная функция передачи Bluetooth® позволяет подключаться по беспроводной сети к акустическим системам Bluetooth® для вашего удовольствия.



Краткое руководство по настройке

Отсканируйте QR-код для доступа к видеоруководству по настройке.

Содержание

● Перед началом работы		
Меры предосторожности	04	Перед началом работы
Комплект поставки	05	
Наименования элементов конструкции	06	
● Начало работы		
Сборка проигрывателя	8	Начало работы
● Подготовка к установке опорного диска	9	
● Установка опорного диска	9	
● Установка мата опорного диска	9	
● Крепление держателя головки	9	
● Установка противовеса	9	
● Снятие опорного диска	9	
Подключение к встроенному усилителю, компонентной системе или Bluetooth®-устройству.	10	
● Подключение к выходным клеммам LINE (линейный выход)	10	
● Подключение к выходным клеммам PHONO (фоно-выход)	11	
● Сопряжение и подключение к Bluetooth®-устройству	12	
Установка	13	
● Установка пылезащитной крышки	13	
Настройка	14	
● Горизонтальная балансировка	14	
● Прижимная сила	14	
● Компенсация скатывающей силы	14	
● Воспроизведение		
Проигрывание пластинок	15	Воспроизведение
● Дополнительная информация		
Очистка и уход	17	Дополнительная информация
Замена картриджа	18	
Настройки Bluetooth®	19	
Сброс устройства к заводским настройкам	20	
Руководство по устранению неисправностей	21	
Технические характеристики	24	
Лицензии	25	

Меры предосторожности

Предупреждение

Проигрыватель

- Для снижения риска возгорания, поражения электрическим током или повреждения проигрывателя:
 - не подвергайте данное устройство воздействию дождя, влаги, капель или брызг;
 - не размещайте на устройстве предметы, наполненные жидкостью, например вазы;
 - используйте только рекомендованные аксессуары;
 - не снимайте крышки корпуса;
 - не пытайтесь самостоятельно ремонтировать устройство. Обратитесь в авторизованный сервисный центр или к квалифицированному специалисту;
 - не допускайте попадания металлических предметов внутрь устройства;
 - не размещайте на устройстве тяжёлые предметы.

Сетевой шнур

- Для снижения риска возгорания, поражения электрическим током или повреждения проигрывателя:
 - убедитесь, что напряжение электросети соответствует значению, указанному на устройстве;
 - полностью вставьте вилку шнура питания в розетку;
 - не тяните, не сгибайте шнур питания и не кладите на него тяжёлые предметы;
 - не прикасайтесь к вилке шнура питания мокрыми руками;
 - придерживайте вилку при отключении от сети питания. Никогда не тяните за шнур питания;
 - не используйте повреждённые сетевую вилку или розетку.
- Сетевая вилка является устройством отключения питания. Устанавливайте проигрыватель таким образом, чтобы вилку питания можно было быстро отключить от розетки.

Внимание

Проигрыватель

- Не размещайте на устройстве источники открытого огня, такие как зажжённые свечи.
- Во время работы устройство может подвергаться радиопомехам от мобильных телефонов. При возникновении помех увеличьте расстояние между устройством и телефоном.
- Проигрыватель предназначен для использования в условиях умеренного и тропического климата.
- Не размещайте на проигрывателе посторонние предметы. Во время работы он нагревается.



Размещение

- Установите устройство на ровной поверхности.
- Для снижения риска возгорания, поражения электрическим током или повреждения проигрывателя:
 - не размещайте проигрыватель в книжных шкафах, встроенных нишах или других замкнутых пространствах;
 - убедитесь, что устройство хорошо вентилируется;
 - не закрывайте вентиляционные отверстия устройства газетами, скатертями, шторами и т.д.;
 - не подвергайте устройство воздействию прямых солнечных лучей, высоких температур, повышенной влажности и чрезмерной вибрации.
- Убедитесь, что место установки достаточно прочное, чтобы выдержать вес данного устройства (⇒ 24).
- Не поднимайте и не переносите устройство, держа его за регуляторы. Это может привести к его падению, травмам или неисправности устройства.
- Держите карты с интегральными микросхемами или магнитные карты, например кредитные, вдали от проигрывателя.
 - В противном случае такие карты могут стать непригодными для использования из-за воздействия магнитного поля.

Комплект поставки

Некоторые элементы проигрывателя были демонтированы для предотвращения повреждений при транспортировке. Пожалуйста, проверьте наличие и идентифицируйте входящие в комплект детали. (Некоторые детали упакованы в отдельный пакет.)

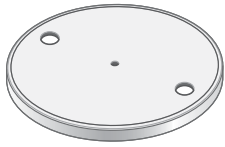
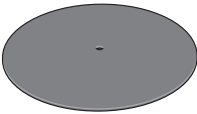
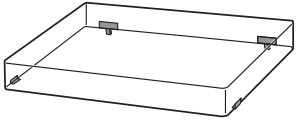
Перед началом
работы

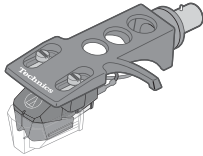
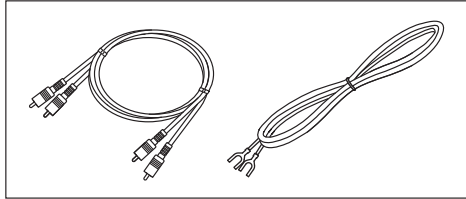
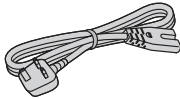
<p>Опорный диск (1 шт.)</p> 	<p>Мат опорного диска (1 шт.)</p> 	<p>Пылезащитная крышка (1 шт.)</p> 
<p>Адаптер для пластинок на 45 об/мин (EP) (1 шт.)</p> 	<p>Противовес (1 шт.)</p> 	<p>Держатель головки с картриджем (1 шт.)</p>  <p>Держатель головки поставляется с картриджем, эквивалентным модели «audio-technica AT-VM95C».</p>
<p>Phono-кабель проигрывателя (1 шт.) Заземляющий провод проигрывателя (1 шт.)</p> 		<p>Шнур питания (1 шт.) (K2CT2YY00089)</p> 

- Номера моделей деталей, входящих в комплект поставки, указаны по состоянию на июль 2025 года. Они могут быть изменены без предварительного уведомления.
- Сохраняйте упаковочные материалы и не разбирайте их после извлечения товара. Они могут понадобиться при транспортировке на большие расстояния.
- При утилизации устройства соблюдайте местные нормы и правила.
- Не используйте шнур питания, PHONO-кабель и заземляющий провод, отличные от входящих в комплект.
- Храните картридж, гайки, винты и шайбы в недоступном для детей месте.
- На чертежах и рисунках в данном руководстве изображена модель в корпусе серого цвета.
- Игла является расходным материалом. Для замены приобретайте модель audio-technica «AT-VMN95C».

Наименования элементов конструкции

Такие обозначения, как (⇒ 00), указывают на страницы данной инструкции по эксплуатации, к которым следует обратиться.

Вид спереди

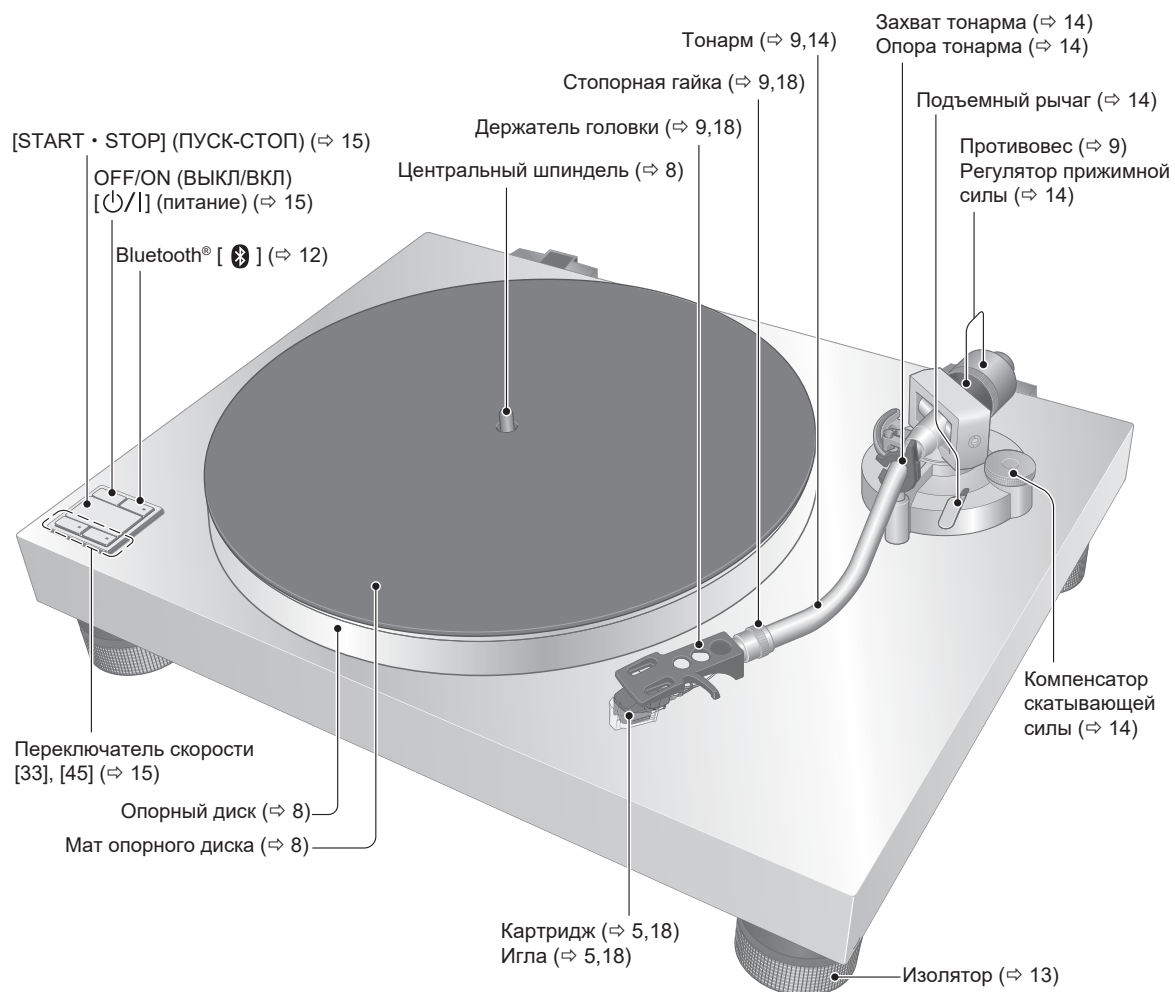

Вид сзади

Перед началом
работы

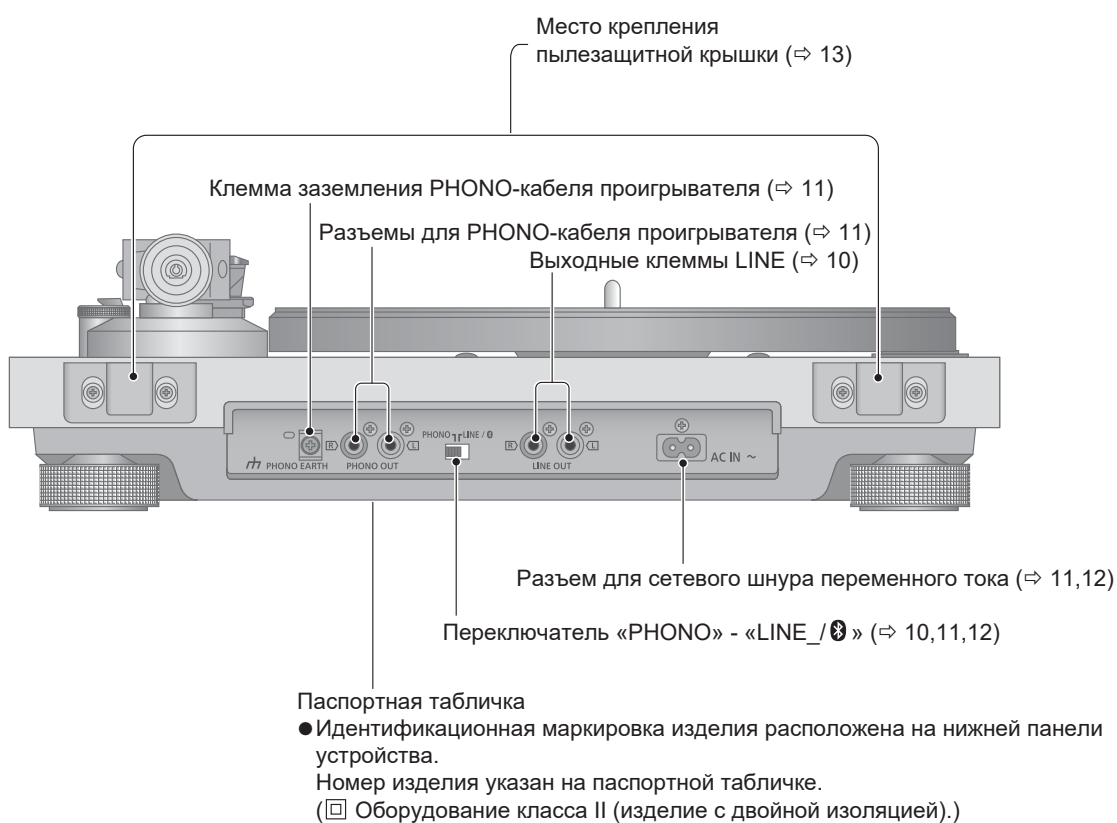

* При подключении к устройствам Bluetooth® (⇒ 12)

Сборка проигрывателя

Некоторые элементы устройства были демонтированы для предотвращения повреждений при транспортировке.

Соберите проигрыватель в следующем порядке.

Внимание

- Перед началом настройки наденьте крышку иглы, чтобы защитить её конец, и убедитесь, что она надежно зафиксирована (⇒ 17). Верните тонарм на подставку и закрепите его с помощью фиксатора.
- Не подключайте шнур питания до завершения настройки.
- При установке опорного диска следите за тем, чтобы между основным блоком и диском не попали посторонние предметы.
- Не прикасайтесь к поверхности стола и не царапайте ее.

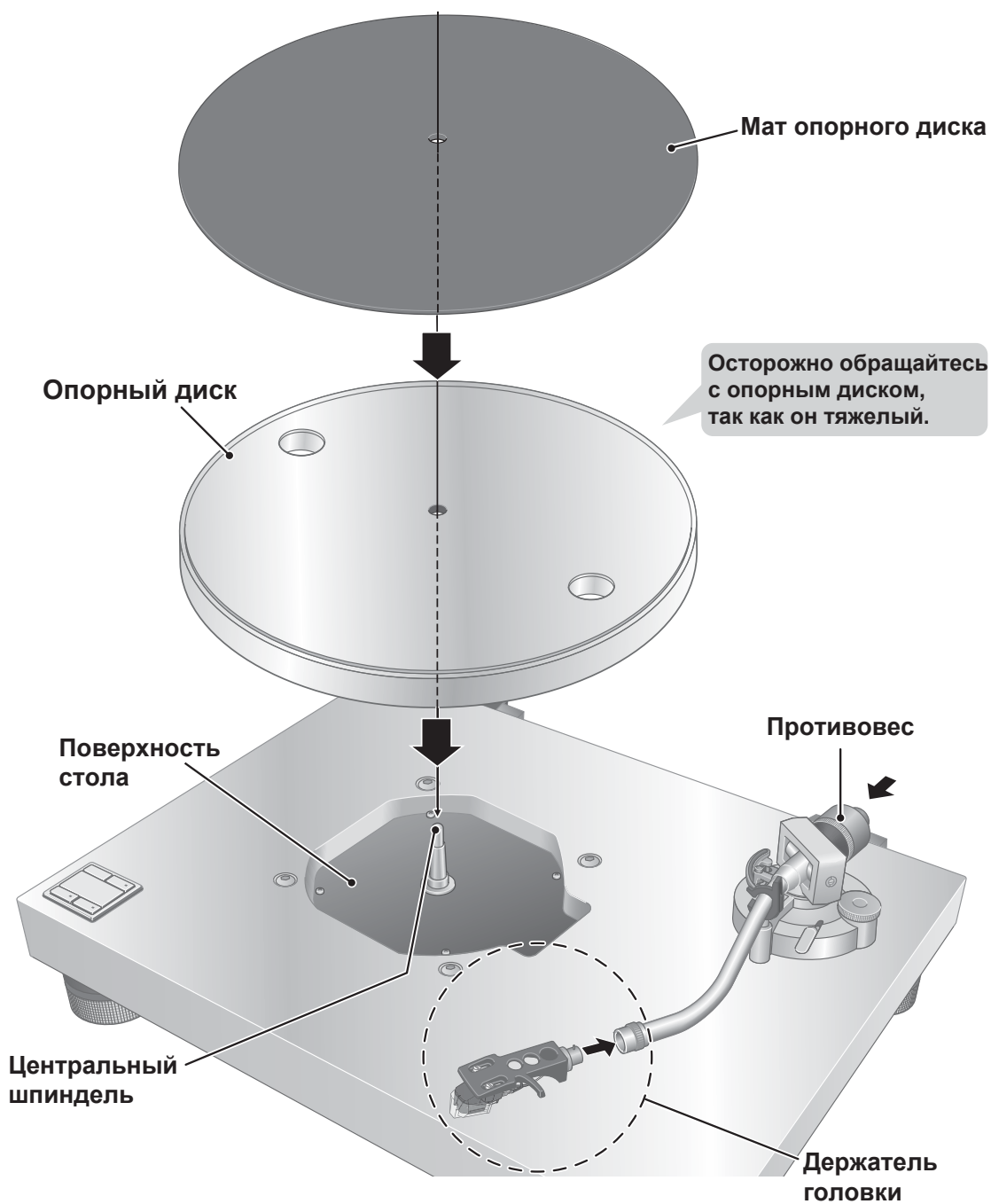

Подготовка к установке опорного диска

1 Снимите крышку магнита с опорного диска.

- На обратной стороне опорного диска под крышкой расположен магнит. Перед установкой диска на основной блок снимите крышку с магнита.

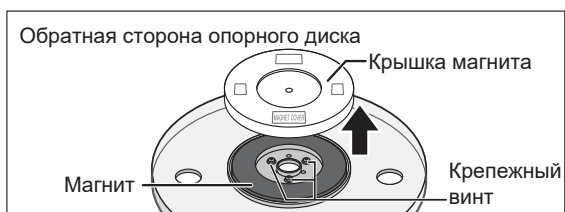

Внимание

- Держите подальше от магнита любые предметы, чувствительные к магнитному полю, такие как магнитные карты и часы.
- Не допускайте удара опорного диска об основной блок или его падения. Не допускайте попадания пыли или железного порошка на магнит, расположенный на обратной стороне.
- Не прикасайтесь к крепежным винтам (в трех местах) опорного диска. Если они находятся не на своих местах, номинальные характеристики не гарантируются.

Установка опорного диска

2 Медленно установите опорный диск на центральный шпиндель.

Внимание

- Будьте осторожны при обращении с опорным диском, так как он тяжелый.
- Не допускайте защемления пальцев.
- Протрите отпечатки пальцев или загрязнения мягкой тканью.

Установка мата опорного диска

3 Положите мат на опорный диск.

Крепление держателя головки

- ### 4
- 1 Вставьте держатель головки с картриджем в тонарм.
 - 2 Отрегулируйте положение держателя головки так, чтобы он находился в горизонтальном положении.
 - 3 Удерживая держатель головки в горизонтальном положении, затяните фиксирующую гайку.
- Будьте осторожны, чтобы не коснуться острия иглы.



Прикрепление противовеса

5 Прикрепите противовес к задней части тонарма.

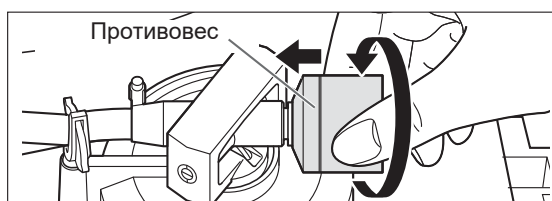

Примечание

- Внутренняя поверхность противовеса смазана.

Как снять опорный диск

Как показано на рисунке справа, вставьте пальцы в два отверстия на опорном диске, обопритесь большим пальцем на центральный шпиндель и снимите опорный диск, потянув его вверх.



Подключение к встроенному усилителю, компонентной системе или Bluetooth®-устройству



- Не подсоединяйте кабели к выходным разъемам PHONO и клемме заземления PHONO, если воспроизведение идет через разъемы LINE или по Bluetooth®. Не подсоединяйте кабели к разъемам LINE, если используется выход PHONO. Неправильное подключение может привести к возникновению шума и/или щелчков.
- Перед выполнением подключений выключите питание всех устройств и извлеките вилку сетевого шнура из розетки.
- Запрещается переключать тумблер «PHONO» - «LINE / », а также подсоединять или отсоединять кабели при включенном питании устройства.
- При использовании выходов PHONO обязательно подсоедините провод заземления PHONO. В противном случае может возникнуть фон от сети переменного тока.
- Также ознакомьтесь с инструкцией по эксплуатации подключаемого устройства.

Подключение к выходным клеммам LINE (линейный выход)

1 Выключите проигрыватель и подключаемое устройство, отсоедините шнур питания от розетки.

2 Подсоедините кабель PHONO к выходным клеммам LINE проигрывателя и к входным клеммам на подключаемом устройстве.

- При подключении к выходным клеммам LINE не подключайте провод заземления PHONO.
- Подключение к входным клеммам PHONO на внешнем устройстве приведет к аномальному звуку: он будет слишком громким и сильно искаженным.

3 Установите переключатель «PHONO» - «LINE_ / » в положение «LINE_ / ».

4 Подключите шнур питания.

- Перед использованием убедитесь, что мощность розетки подключаемого оборудования соответствует требованиям данного устройства. Информацию о потребляемой мощности данного устройства см. в разделе «Технические характеристики» (⇒ 24)

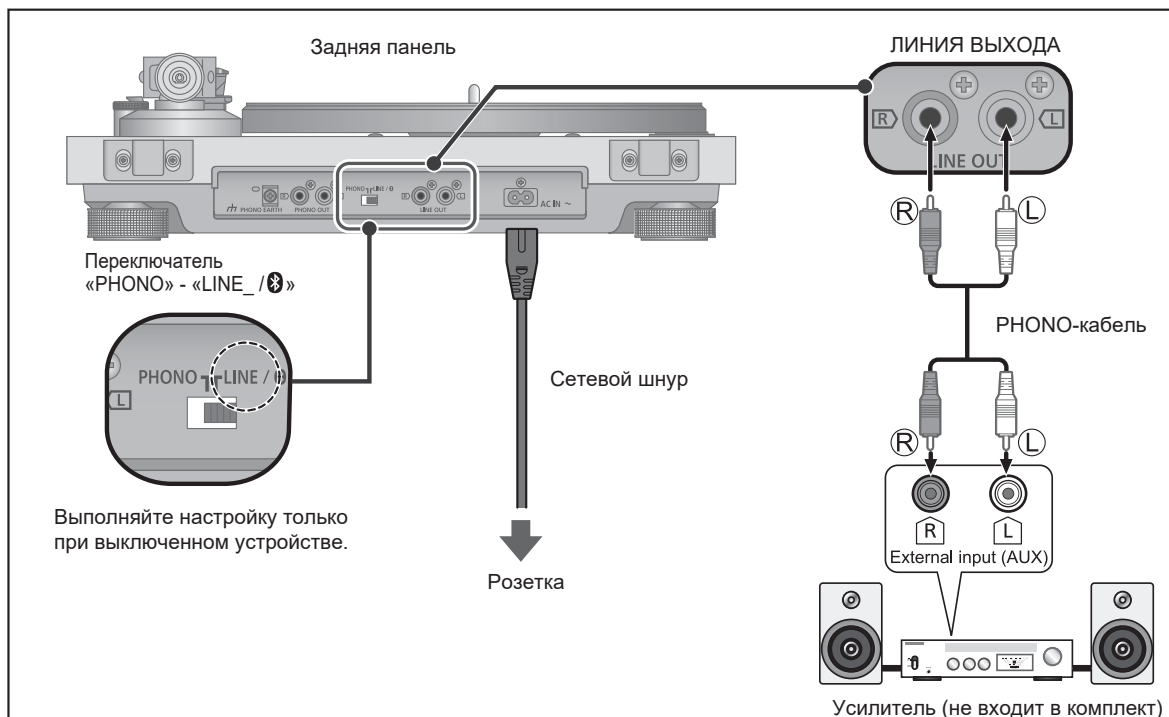

Подключение к встроенному усилителю, компонентной системе или Bluetooth®-устройству (продолжение)

Сопряжение и подключение к Bluetooth®-устройству

- При воспроизведении по Bluetooth® не подсоединяйте кабели к выходным разъемам PHONO и клемме заземления.
- Перед подключением также ознакомьтесь с руководством по эксплуатации вашего устройства Bluetooth®.
- Расположите устройство Bluetooth® в непосредственной близости от проигрывателя (в пределах 1 м).
- В памяти данного проигрывателя можно зарегистрировать до 8 устройств. При сопряжении 9-го устройства сведения об устройстве, которое не использовалось дольше всех, будут заменены новыми. Чтобы восстановить связь с удаленным устройством, выполните сопряжение повторно.
- Регулировка громкости на данном проигрывателе не предусмотрена. Настраивайте уровень звука непосредственно на устройстве Bluetooth®.
- Перед установкой соединения снизьте громкость на устройстве Bluetooth®. При подключении возможен резкий скачок громкости.

1 Установите переключатель «PHONO» - «LINE / [Bluetooth]» на задней панели устройства в положение «LINE / [Bluetooth]».

- Переключайте селектор только при выключенном питании.

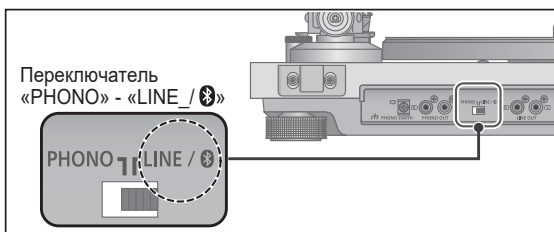

2 Нажмите кнопку [Power/Play] на верхней панели, чтобы включить устройство.

3 Переведите ваше Bluetooth®-устройство в режим сопряжения.

- Инструкции по переходу в режим сопряжения см. в руководстве к вашему устройству Bluetooth®.

4 Нажмите [Bluetooth] на верхней панели проигрывателя для сопряжения с вашим Bluetooth®-устройством.

- Если в памяти нет зарегистрированных устройств, проигрыватель перейдет в режим сопряжения автоматически при нажатии [Bluetooth]. Индикатор [Bluetooth] будет мигать с интервалом в 2 секунды.
- Если в памяти есть ранее сопряженные устройства, проигрыватель автоматически попытается подключиться к последнему из них.
- По завершении сопряжения и установке соединения индикатор [Bluetooth] на устройстве начнет светиться непрерывно.

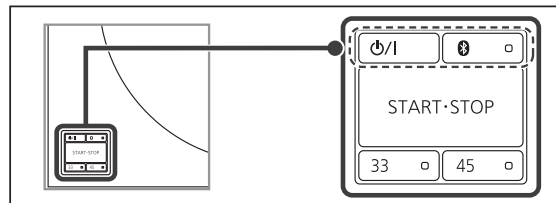

Примечание

- Сразу после установки соединения индикатор [Bluetooth] миганием покажет тип используемого аудиокодека (aptX™: трижды, SBC: один раз).
- Имя данного проигрывателя в списке Bluetooth: «SL-40CBT».
- Для сопряжения второго и последующих устройств нажмите и удерживайте кнопку [Bluetooth] не менее двух секунд (пока индикатор не начнет мигать каждые 2 секунды).
- Когда функция Bluetooth находится в режиме ожидания, короткое нажатие кнопки [Bluetooth] восстанавливает связь с последним сопряженным устройством.
- Режим сопряжения автоматически завершается через 2 минуты, после чего функция Bluetooth переходит в состояние готовности. Если сопряжение не удалось, повторите попытку.
- Если соединение не используется в течение 2 минут, функция Bluetooth отключается. Для её повторной активации нажмите [Bluetooth].
- Это устройство не поддерживает сопряжение с Bluetooth®-передатчиками (например, смартфонами, планшетами или ПК).
- Допускается подключение только к приемникам Bluetooth (например, внешним беспроводным колонкам или наушникам).
- В случае неудачного сопряжения повторите попытку.
- Радиосвязь со всеми существующими устройствами Bluetooth® не гарантируется.

Установка

Установите проигрыватель на горизонтальную поверхность, защищённую от вибраций.

Расположите устройство как можно дальше от акустических систем.

■ Регулировка высоты ножек для выравнивания устройства по горизонтали

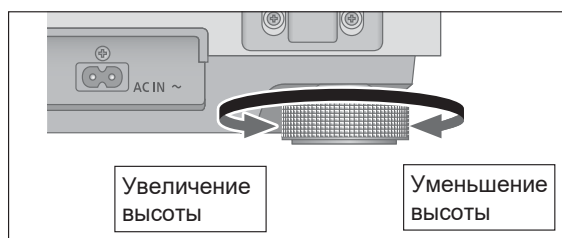

Приподнимите основной блок, чтобы, вращая ножки, отрегулировать высоту.

- **По часовой стрелке:** уменьшение высоты.
- **Против часовой стрелки:** увеличение высоты.

Внимание

- Не регулируйте ножки чрезмерно. Это может привести к их отсоединению или повреждению.

Установите пылезащитную крышку

1 Возьмите пылезащитную крышку обеими руками и вставьте её в узлы крепления (⇒ 9) на проигрывателе.

- Чтобы снять пылезащитную крышку, откройте её и поднимите прямо вверх.

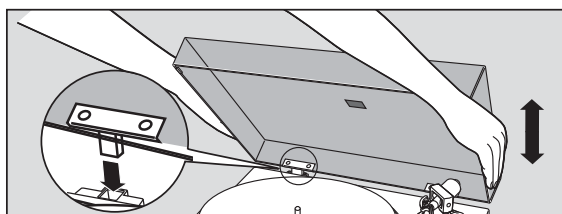

Внимание

- Перед установкой или снятием пылезащитной крышки поместите тонарм на подставку и закрепите его с помощью фиксатора.
- Снимайте пылезащитную крышку во время воспроизведения.
- При установке пылезащитной крышки не допускайте удара и повреждения главного блока концами петель.
- Обратите внимание, что если на заднюю часть тонарма установлен дополнительный груз от любой другой модели Technics, это может помешать закрытию крышки.

■ Примечания по установке

- Перед перемещением устройства выключите его, извлеките вилку питания из розетки и отключите все подключённые устройства.
- Убедитесь, что устройство не подвергается воздействию прямых солнечных лучей, пыли, влаги и тепла от нагревательных приборов.
- Проигрыватель может улавливать помехи от радиоприёмника, если он находится рядом. Расположите устройство как можно дальше от радиоприёмников.
- Не устанавливайте устройство на источнике тепла, в местах с резкими перепадами температуры, частым образованием конденсата или на нестабильных поверхностях.
- Не ставьте на устройство посторонние предметы.
- Не устанавливайте устройство в ограниченном пространстве, например, на книжной полке.
- Устанавливайте устройство на расстоянии от стен и других приборов, чтобы обеспечить эффективное рассеивание тепла.
- Убедитесь, что место установки достаточно прочное, чтобы выдержать общий вес устройства и системы. (⇒ 24)
- Обратите внимание, что табачный дым или влага от ультразвукового увлажнителя воздуха могут привести к повреждению устройства.

■ Конденсат

Представьте, что вы достаёте холодную бутылку из холодильника. Если оставить её в комнате на некоторое время, на поверхности образуются капли влаги. Это явление называется конденсацией.

- Условия, при которых может возникнуть конденсат:
 - ◇ резкие перепады температуры (например, перемещение из тёплого помещения в холодное и наоборот, быстрое охлаждение или нагрев, прямое воздействие холодного воздуха);
 - ◇ высокая влажность в помещении с большим количеством пара;
 - ◇ сезон дождей.
- Конденсат может повредить устройство. Если он возник, выключите устройство и оставьте его до тех пор, пока оно не адаптируется к температуре окружающей среды (примерно 2–3 часа).

Настройка

Горизонтальный баланс

Подготовка

- Сначала снимите пылезащитный чехол.
- Снимите защитный колпачок с иглы (⇒ 15), стараясь не повредить её, затем освободите фиксатор тонарма.
- Опустите подъемный рычаг.
- Установите компенсатор скатывающей силы в положение «0».

1 Освободите тонарм от опоры и отрегулируйте его горизонтальный баланс, поворачивая противовес.

Удерживая тонарм рукой, поворачивайте противовес по направлению стрелки до тех пор, пока тонарм не примет приблизительно горизонтальное положение.

- Следите за тем, чтобы кончик иглы не касался опорного диска или поверхности стола.

Противовес

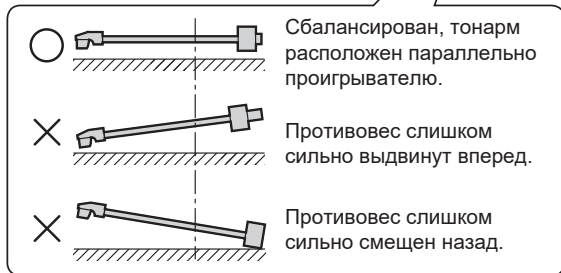
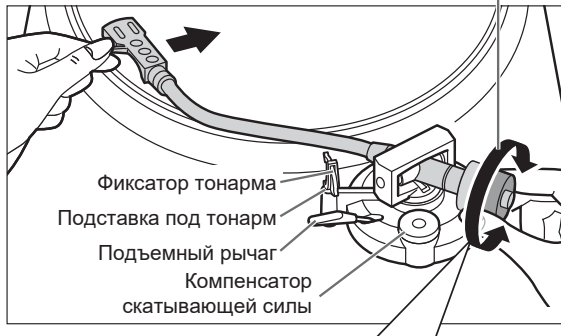

Прижимная сила

Подготовка

- Верните тонарм на подставку и закрепите его с помощью фиксатора.

1 Поворачивайте регулятор прижимной силы до тех пор, пока отметка «0» не совместится с центральной линией на задней части тонарма.

- При этом удерживайте противовес неподвижно

Регулятор прижимной силы

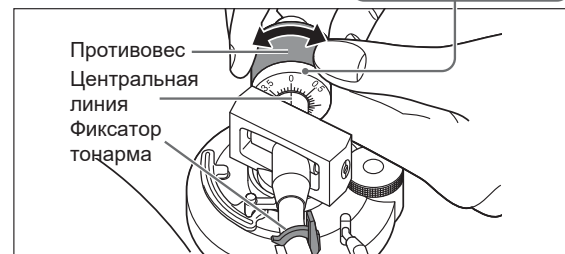

Примечание

- Прижимная сила иглы для данного картриджа: от 1,8 до 2,2 г (стандартное значение — 2,0 г).

2 Поверните противовес, чтобы отрегулировать прижимную силу в соответствии с требованиями к картриджу.

- Регулятор прижимной силы будет вращаться вместе с противовесом.
- Поворачивайте до тех пор, пока центральная линия не укажет на необходимое значение

Противовес

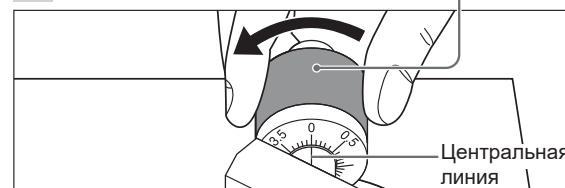
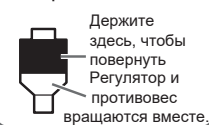

Компенсация скатывающей силы

1 Установите значение компенсатора скатывающей силы (антискейтинга), равное значению прижимной силы.

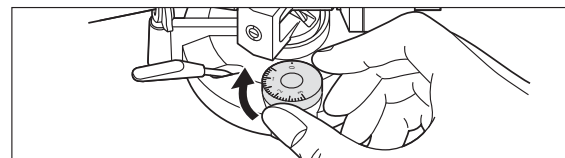

Проигрывание пластинок

Подготовка

- ★1 Поставьте пластинку (не входит в комплект) на опорный диск.
- ★2 Снимите защитный колпачок с иглы и освободите фиксатор тонарма.

1 Поверните переключатель [⏻/⏻] в положение ON (ВКЛ.), чтобы включить устройство.

Автоматически будет выбран режим 33 1/3 об/мин, и индикатор [33] загорится.

2 Нажмите кнопку [START-STOP].

Опорный диск начнет вращаться.

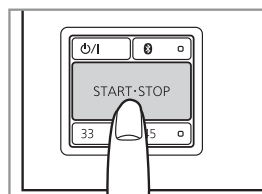
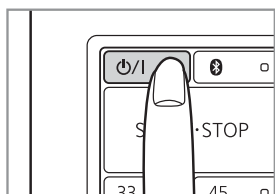

Внимание

- Не нажимайте кнопку [START-STOP], если опорный диск снят. Если вы случайно нажали [START-STOP]
 - индикатор кнопки выбора скорости ([33] или [45]) начнет мигать.
 - ⇒ Если индикатор мигает, поверните переключатель [⏻/⏻] в положение [OFF], установите опорный диск на место, затем снова поверните переключатель [⏻/⏻] в положение [ON].
- Включайте и выключайте устройство только тогда, когда громкость на подключенном оборудовании установлена на минимум.

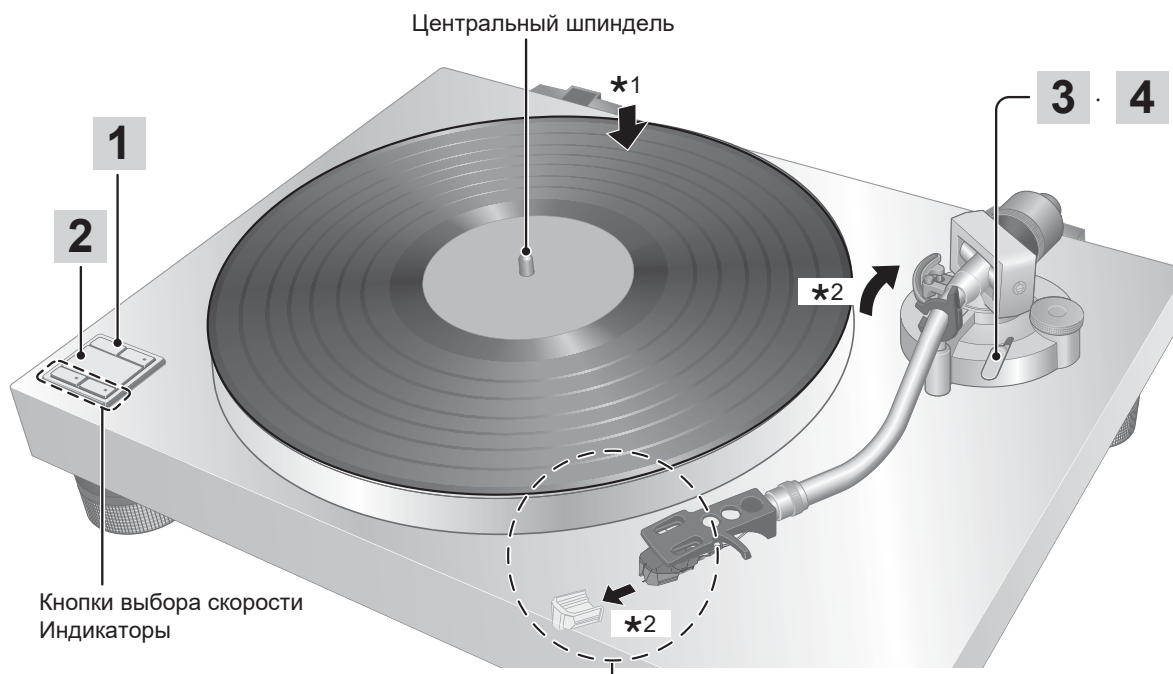

■ Снятие крышки иглы

Снимите крышку, медленно и плавно сдвигая ее вперед (от корпуса картриджа), соблюдая осторожность, чтобы не повредить иглу.

■ Установка крышки иглы

Удерживая крышку за боковые стороны, совместите ее с передней частью картриджа и аккуратно наденьте, плавно сдвигая назад до фиксации, стараясь не задеть иглу.

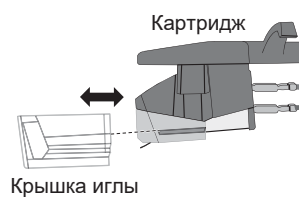

Начало работы

Воспроизведение

Проигрывание пластинок (продолжение)

- 3** Поднимите за подъемный рычаг и переместите тонарм над пластинкой.



- 4** Медленно опустите подъемный рычаг.

Тонарм плавно опустится.

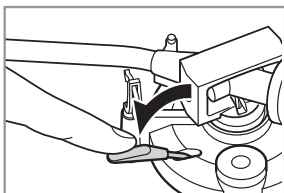

Воспроизведение начнётся автоматически.

■ Для временной остановки воспроизведения

Поднимите подъемный рычаг.

- Игла поднимется над поверхностью пластинки.
- Чтобы возобновить воспроизведение, опустите подъемный рычаг.

■ После завершения воспроизведения

- ① После поднятия рычага микролифта и возврата тонарма на опору, полностью опустите рычаг.
- ② Нажмите кнопку [START-STOP].
Электронный тормоз плавно остановит вращение диска.
- ③ Поверните переключатель [⏻/|], чтобы выключить устройство.
- ④ Зафиксируйте тонарм с помощью фиксатора тонарма.
- ⑤ Наденьте защитный колпачок на иглу (для защиты её кончика).

■ При воспроизведении EP-пластинок (на 45 об/мин)

- Нажмите кнопку выбора скорости [45] (загорится индикатор [45]).
- Установите адаптер для EP-пластинок на центральный шпиндель.

■ При использовании стабилизатора пластинки (не входит в комплект)

- См. инструкцию по эксплуатации стабилизатора пластинки.
- Максимально допустимый вес - 1 кг.

■ Функция автовыключения

Если проигрыватель не используется и никакие кнопки не нажимаются в течение примерно 20 минут, устройство выключится автоматически.

Дополнительная информация

■ Очистка и уход

Тщательно очистите иглу и виниловую пластинку от пыли.

- Снимите держатель головки с картриджем и очистите иглу с помощью мягкой щетки. Проводите щеткой от основания иглы к ее кончику.
- Используйте средство для чистки виниловых пластинок, чтобы поддерживать их в чистоте.

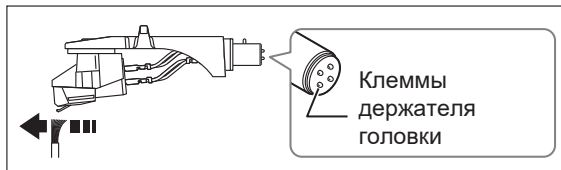

Периодически протирайте клеммы держателя головки.

Протрите клеммы мягкой тканью, затем установите держатель головки на тонарм.

Перед установкой или снятием держателя головки уменьшите громкость усилителя или выключите его.

При перемещении держателя головки при включённой высокой громкости возможно повреждение акустических систем.

■ Очистка пылезащитной крышки и стола

Протирайте пылезащитную крышку и стол проигрывателя мягкой тканью.

Не прикасайтесь к столу во время чистки — это может привести к неисправности устройства.

При сильных загрязнениях используйте хорошо отжатую влажную ткань для удаления грязи, затем протрите поверхность мягкой сухой тканью.

- Не используйте растворители, включая бензол, растворитель, спирт, кухонные моющие средства, химические салфетки и т. п. Это может привести к деформации стола проигрывателя или повреждению покрытия.
- Не протирайте пылезащитную крышку, когда она установлена на месте. Это может привести к притягиванию тонарма к крышке из-за возникающего статического электричества. Убедитесь, что пылезащитная крышка снята во время воспроизведения пластинки.

■ Перемещение устройства

Упакуйте проигрыватель в оригинальную упаковку.

Сохраняйте упаковочные материалы после извлечения устройства.

Если оригинальная упаковка отсутствует, выполните следующие действия:

- Снимите опорный диск и мат, аккуратно упакуйте их.
- Снимите держатель головки и противовес с тонарма и аккуратно упакуйте их. (Обязательно наденьте на картридж защитный колпачок.)
- Зафиксируйте тонарм с помощью фиксатора и дополнительно закрепите его скотчем.
- Аккуратно заверните основной блок в одеяло или бумагу.

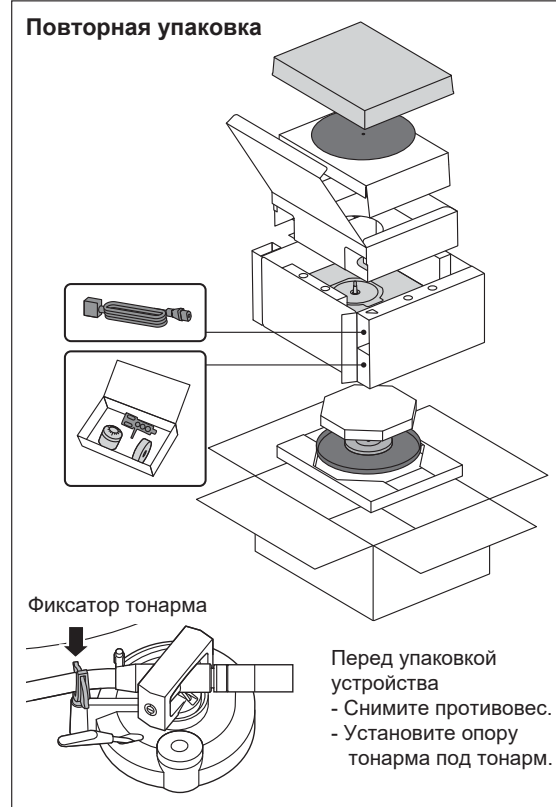

■ Символ WEEE

Утилизация изделия за пределами стран ЕС

Данный символ действителен только на территории Европейского союза.

Для получения информации о правильном способе утилизации изделия обратитесь в местный орган власти или к дилеру, у которого приобрели проигрыватель.



Замена картриджа

Конструкция данного устройства не предусматривает регулировку высоты тонарма или микролифта. Для замены рекомендуется использовать картридж Audio-Technica «AT-VM95C».

Снятие установленного картриджа

- 1 Установите защитный колпачок иглы (⇒ 15) и ослабьте фиксирующую гайку, чтобы снять тонарм с держателя головки.**
- 2 Ослабьте крепежные винты и извлеките штатный картридж из держателя головки.**
 - Используйте стандартную малую шлицевую отвертку (4 мм).
 - Будьте осторожны: не касайтесь кончика иглы.
- 3 Отсоедините провода от клемм.**
 - Соблюдайте осторожность, чтобы не оборвать провода.



Крепление картриджа

- 1 Предварительно закрепите новый картридж.**

Следуя инструкции к новому картриджу, правильно установите его в держатель головки и слегка затяните винты.

 - Если крепежные винты входят в комплект поставки картриджа, используйте их.
 - Используйте имеющуюся на рынке шлицевую отвертку (4 мм).
 - Будьте осторожны: не касайтесь кончика иглы.

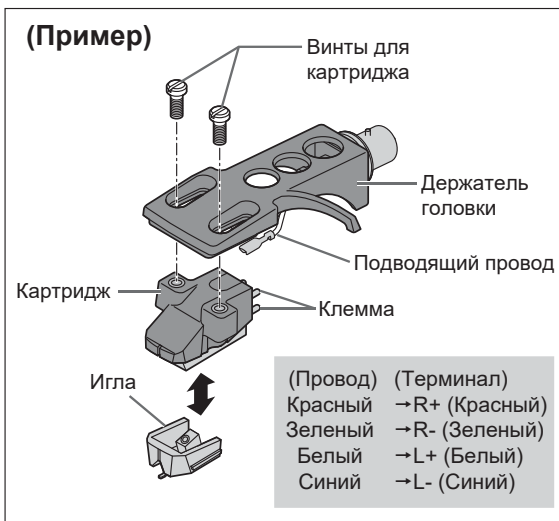

2 Отрегулируйте вылет.

- Будьте осторожны, чтобы не коснуться острия иглы.

- ① Сдвиньте картридж так, чтобы расстояние от кончика иглы до торца крепления держателя составляло 52 мм (как показано на рисунке).

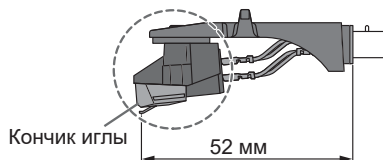

- ② При взгляде сверху и сбоку картридж должен располагаться параллельно держателю головки (на иллюстрации показан вид сверху).

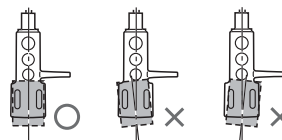

- ③ Затяните крепежные винты картриджа.
 - Следите за тем, чтобы картридж не сместился при затягивании.

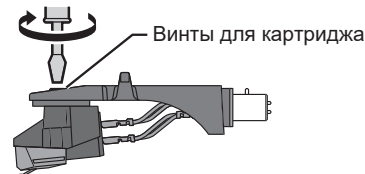

Крепление держателя головки

- 1**
 - ① Установите держатель головки с картриджем в тонарм.
 - ② Выровняйте держатель головки по горизонтали.
 - ③ Удерживая держатель головки горизонтально, затяните стопорную гайку.
 - Будьте осторожны: не касайтесь кончика иглы.



Внимание

- Сохраните снятые винты, шайбы и гайки, чтобы не потерять их.
- Данное устройство совместимо только с картриджами типа MM.

Настройки Bluetooth®

Подробную информацию о конфигурации настроек можно найти на сайте:
<https://av.jpn.support.panasonic.com/support/technics/product-faq/>

Режим работы Bluetooth®

Вы можете изменить режим работы Bluetooth®. По умолчанию на заводе установлено значение «Вручную».

Всегда:

Функция Bluetooth® включается автоматически при включении питания проигрывателя.

- Данная настройка удобна, если вы пользуетесь Bluetooth® постоянно.

Вручную:

Функция Bluetooth® отключена при включении питания устройства.

- Этот режим рекомендуется для достижения максимального качества звука при использовании выхода LINE. Вы можете включить Bluetooth® в любое время, нажав кнопку [Ⓜ].

Настройки повторного подключения Bluetooth®

Вы можете изменить настройки повторного подключения Bluetooth®. По умолчанию на заводе установлено значение «Авто».

Авто:

При активации функции Bluetooth® устройство автоматически пытается подключиться к последнему сопряженному устройству.

- Настройка удобна, если вы используете только одно Bluetooth®-устройство (одну пару наушников).

Вручную:

При активации функции Bluetooth® устройство не пытается автоматически подключиться к последнему использовавшемуся Bluetooth®-устройству.

- Эта настройка удобна при использовании нескольких Bluetooth®-устройств (разных наушников). Выполните подключение со стороны того устройства, которое хотите использовать. Также можно подключиться к последнему использовавшемуся устройству, нажав кнопку [Ⓜ].

Сброс устройства к заводским настройкам

Сброс настроек Bluetooth®

- 1** Включите устройство и убедитесь, что опорный диск не вращается.
- 2** Одновременно нажмите и удерживайте кнопки [33] и [45] на верхней панели, затем нажмите и удерживайте кнопку [⏻/⏪] в течение 10 секунд или дольше.
 - Сброс настроек завершен, когда индикаторы [33] и [45] одновременно быстро мигнут пять раз.

Удаление данных о сопряжении Bluetooth®

- 1** Выключите устройство и извлеките вилку сетевого шнура из розетки.
- 2** Установите переключатель «PHONO» - «LINE_📶» в положение «LINE_📶».
- 3** Подсоедините сетевой шнур к розетке.
- 4** Включите устройство и нажмите кнопку [📶].
 - Индикатор [📶] начнет мигать.
- 5** Снова нажмите кнопку [📶] и удерживайте ее не менее 10 секунд.
 - Очистка данных завершена, когда индикатор [📶] быстро мигнет пять раз.

- После очистки данных о сопряжении автоматическое подключение к ранее зарегистрированным устройствам Bluetooth® станет невозможным. Для возобновления связи выполните сопряжение повторно. (⇒ 12)

Руководство по устранению неисправностей

Перед обращением в сервисный центр, выполните перечисленные ниже проверки. Если у Вас возникли сомнения по поводу каких-либо пунктов или предложенные меры не решают проблему, обратитесь в авторизованный сервисный центр или к дилеру.

Общие неисправности

Нет питания.

- Проверьте, подключён ли сетевой шнур питания.
→ Плотно вставьте вилку сетевого шнура в розетку. (⇒ 10, 11)



Питание есть, но звука нет; звук слабый или ненормальный — громкий и с искажениями.

- Проверьте правильность подключения устройства к разъемам PHONO или LINE.
- Подключите выходные клеммы PHONO к входным клеммам PHONO усилителя. (⇒ 13)
- Подключите выходные клеммы LINE к внешним входным клеммам усилителя. (⇒ 12)
- Проверьте положение переключателя «PHONO» – «LINE_/». (⇒ 12, 13)

Левый и правый каналы звука перепутаны.



- Проверьте, не перепутаны ли подключения стереокабеля к усилителю/ресиверу.
→ Перепроверьте все подключения. (⇒ 10, 11)
- Проверьте, правильно ли подключены провода держателя головки звукоснимателя к клеммам картриджа.
→ Перепроверьте все подключения. (⇒ 18)

Во время воспроизведения слышны низкочастотный гул (фон), шум или щелчки.

- Находятся ли рядом с соединительными кабелями стереосистемы другие электроприборы или их сетевые шнуры?
→ Отодвиньте другие приборы и их сетевые шнуры от данного устройства.
- Подключен ли провод заземления?
→ При подключении выходных клемм PHONO правильно подключите провод заземления PHONO. (⇒ 11)
- Не установлен ли переключатель «PHONO» – «LINE_/» в положение «LINE_/» при использовании выходов PHONO?
Не подключены ли кабели к разъемам и клемме заземления PHONO, в то время как используется выход LINE или Bluetooth®?
→ Используйте только один из вариантов подключения. (⇒ 10, 11, 12)

Индикатор [33], [45] или [] продолжает часто мигать.

Если индикатор [33], [45] или [] часто мигает, выполните следующие действия. Это может помочь устранить неисправность.

- ① Нажмите [/|], чтобы выключить устройство.
 - ② Извлеките вилку из розетки, подождите не менее трех секунд, затем снова вставьте вилку в розетку.
 - ③ Нажмите [/|], чтобы включить устройство, и нажмите [START-STOP], чтобы запустить вращение опорного диска.
- Если индикатор выбора скорости мигает снова, определите, какой именно индикатор мигает, и обратитесь в сервисный центр.

Руководство по устранению неисправностей

(продолжение)

Bluetooth®

Не удается выполнить сопряжение.

- Проверьте статус устройства Bluetooth®.
- Устройства с версией Bluetooth® 2.0 и ниже не поддерживаются.
- Устройство Bluetooth® находится слишком далеко? → Расположите его ближе к проигрывателю и повторите попытку сопряжения.

Не удается установить соединение.

- Сопряжение не удалось, или данные о регистрации устройства были перезаписаны. Выполните сопряжение повторно (⇒ 12)
- Проигрыватель может быть подключен к другому устройству. Разорвите текущее соединение и попробуйте подключить нужное устройство.
- Попробуйте установить соединение, нажав кнопку [Ⓜ] на проигрывателе.
- Выключите и снова включите проигрыватель и устройство Bluetooth®, затем повторите попытку. Если проблема не решена, попробуйте изменить очередность включения устройств.
- Попробуйте изменить параметры в разделе «Настройки Bluetooth®» (⇒ 19).

Соединение установлено, но звук через устройство Bluetooth® не воспроизводится.

- Для некоторых устройств Bluetooth® требуется ручная настройка аудиовыхода. Подробные сведения см. в инструкции по эксплуатации вашего устройства.
- Не слишком ли низкий уровень громкости на устройстве Bluetooth®?
→ Отрегулируйте громкость на подключенном устройстве Bluetooth®.
- В некоторых случаях начало воспроизведения звука через Bluetooth® может занять некоторое время. Подождите немного.
- Не подключено ли ваше устройство Bluetooth® к другому прибору (кроме данного проигрывателя)?
→ Отключите питание другого устройства Bluetooth®.

Звук прерывается.

- Сократите расстояние между устройством Bluetooth® и проигрывателем.
- Устраните любые препятствия между ними.
- Помехи могут создавать другие приборы, работающие в диапазоне 2,4 ГГц (Wi-Fi роутеры, СВЧ-печи, беспроводные телефоны и т. д.). Расположите устройство Bluetooth® ближе к проигрывателю и дальше от источников помех.

Функция Bluetooth® не работает.

- Не установлен ли переключатель «PHONO» – «LINE_/Ⓜ» на задней панели устройства в положение «PHONO»?
→ Проверьте положение переключателя «PHONO» - «LINE_/Ⓜ» на задней панели устройства. (⇒ 12)
- Попробуйте нажать кнопку [Ⓜ].









Индикатор [Ⓜ] быстро мигает три раза.

- Не установлен ли переключатель «PHONO» – «LINE_/Ⓜ» на задней панели устройства в положение «PHONO»?
→ Проверьте положение переключателя «PHONO» - «LINE_/Ⓜ» на задней панели устройства. (⇒ 12)

Не удается сбросить данные о сопряжении Bluetooth®

- Возможно, проигрыватель в данный момент подключен к другому устройству Bluetooth®. Отключите другие устройства и повторите попытку.

■ Состояние индикатора []

Световая индикация []	Состояние Bluetooth®
Не горит 	Функция Bluetooth® ВЫКЛ
Горит 	Соединение установлено
Мигает с интервалом 4 секунды 	Готово
Медленно мигает с интервалом 2 секунды 	Режим сопряжения
Медленно мигает с интервалом 1 секунда 	Подключение
Быстро мигает 3 раза 	Функция Bluetooth® недоступна. Проверьте положение переключателя «PHONO» – «LINE /  » на задней панели устройства.

Технические характеристики

Общее	
Источник питания	220 - 240 В, 50/60 Гц
Потребляемая мощность	4,0 Вт (в режиме ВКЛ) 0,3 Вт (в режиме ВЫКЛ)
Размеры (Ш×В×Г)	430 x 128 x 353 мм
Вес нетто	Приблизительно 7,1 кг
Диапазон рабочих температур	От 0°C до +40°C
Диапазон влажности при эксплуатации	От 35 % до 80 % относительной влажности (без конденсации)
Проигрыватель	
Тип	Проигрыватель с прямым приводом и ручным управлением
Привод	Прямой
Двигатель	Бесщеточный двигатель постоянного тока
Опорный диск	Литой алюминиевый Диаметр: 300 мм Вес: прибл. 1,26 кг (включая коврик для проигрывателя)
Скорости вращения опорного диска	33 1/3 об/мин и 45 об/мин
Характеристика разгона	0,7 с от полной остановки до 33 1/3 об/мин
Система торможения	Электронный тормоз
Wow and Flutter (детонация)	0,025% (взвешенное среднеквадратичное значение - W.R.M.S.)
Тонарм	
Тип	Статически сбалансированный
Эффективная длина	230 мм
Вынос (Overhang):	15 мм
Угловая погрешность тонарма	- Не более 2°32' (на внешней канавке пластинки диаметром 30 см). - Не более 0°32' (на внутренней канавке пластинки диаметром 30 см).
Угол смещения	22°

Раздел фонокорректора	
Усиление	36,5 дБ
Раздел картриджа	
Название модели	audio-technica AT-VM95C
Раздел Bluetooth®	
Спецификация системы Bluetooth®	Bluetooth® версии 5.4
Классификация беспроводного оборудования	Класс 1
Поддерживаемые профили	A2DP
Поддерживаемые кодеки	Qualcomm® aptX™ Адаптивный, SBC
Частотный диапазон	2,4 ГГц FH-SS
Рабочая дистанция	Приблизительно 10 м в прямой видимости *1
Раздел разъемов	
Аудиовыход	PHONO (гнездо), клемма заземления PHONO, LINE (гнездо)

*1 Предполагаемая дальность связи
Среда измерения:
Температура 25 °C / Высота 1,0 м

Технические характеристики могут быть изменены без предварительного уведомления.



Лицензии

Словесный знак и логотипы Bluetooth® являются зарегистрированными товарными знаками Bluetooth SIG, Inc., и любое их использование компанией Panasonic Holdings Corporation осуществляется по лицензии. Все другие товарные знаки и торговые наименования являются собственностью их владельцев.

Qualcomm aptX является продуктом компании Qualcomm Technologies, Inc. и/или ее дочерних компаний. Qualcomm — товарный знак Qualcomm Incorporated, зарегистрированный в США и других странах. aptX — товарный знак Qualcomm Technologies International, Ltd., зарегистрированный в США и других странах.



Дополнительная информация

ИНФОРМАЦИЯ О СООТВЕТСТВИИ ПРОДУКТА

Проигрыватель с прямым приводом торговой марки "Technics",
модель SL-40CBT, SL-40CBTE-T, SL-40CBTE-K, SL-40CBTE-H,
соответствует требованиям ТР ТС 004/2011, ТР ТС 020/2011, ТР ЕАЭС 037/2016

Орган по сертификации:	СЕРТИФИЦИРОВАНО ТОО "КАЗЭКСПОАУДИТ" 050022, Республика Казахстан, г. Алматы, Алмалинский район, ул. Курмангазы, 113, офис 1
Сертификат :	
Дата выдачи сертификата:	
Сертификат действует до:	

Сертификат соответствия / декларация:	
Дата выдачи / регистрации:	
Срок действия до:	

Изготовитель:

Panasonic Corporation 1006, Oaza Kadoma, Kadoma-shi, Osaka, 571-8501 Japan
Панасоник Корпорэйшн 1006, Оаза Кадома, Кадома-ши, Осака, 571-8501 Япония
Made in Malaysia
Сделано в Малайзии



Примечание:

Дата производства: Вы можете уточнить год и месяц по серийному номеру на табличке.
Пример маркировки: Серийный номер № XX2AXXXXXXX (X-любая цифра или буква)
Год: Третья цифра в серийном номере (2-2022, ..., 5-2025)
Месяц: Четвертая буква в серийном номере (А-Январь, В-Февраль, ..., L-Декабрь)
Примечание: Сентябрь может указываться как "S" вместо "I"

Установленный производителем срок службы для данного изделия равен 7 годам с даты производства при условии, что изделие используется в строгом соответствии с настоящей инструкцией по эксплуатации и применимыми техническими стандартами.

< Предупреждение >

Следуйте нижеприведённым правилам, если иное не указано в других документах.

1. Устанавливайте прибор на твёрдой плоской поверхности, за исключением отсоединяемых или несъёмных частей.
2. Хранить в сухом, закрытом помещении.
3. Во время транспортировки не бросать, не подвергать излишней вибрации или ударам о другие предметы.
4. Утилизировать в соответствии с национальным и/или местным законодательством.

Правила и условия реализации не установлены изготовителем и должны соответствовать национальному и/или местному законодательству страны реализации товара.

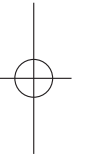
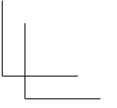
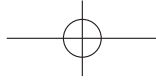
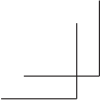

Panasonic Corporation
Web Site: <https://www.panasonic.com>

en



DVQX2762ZA/X1
S0525YT1065

© Panasonic Corporation 2025

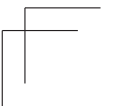
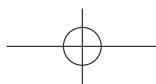
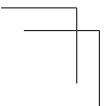

Technics®

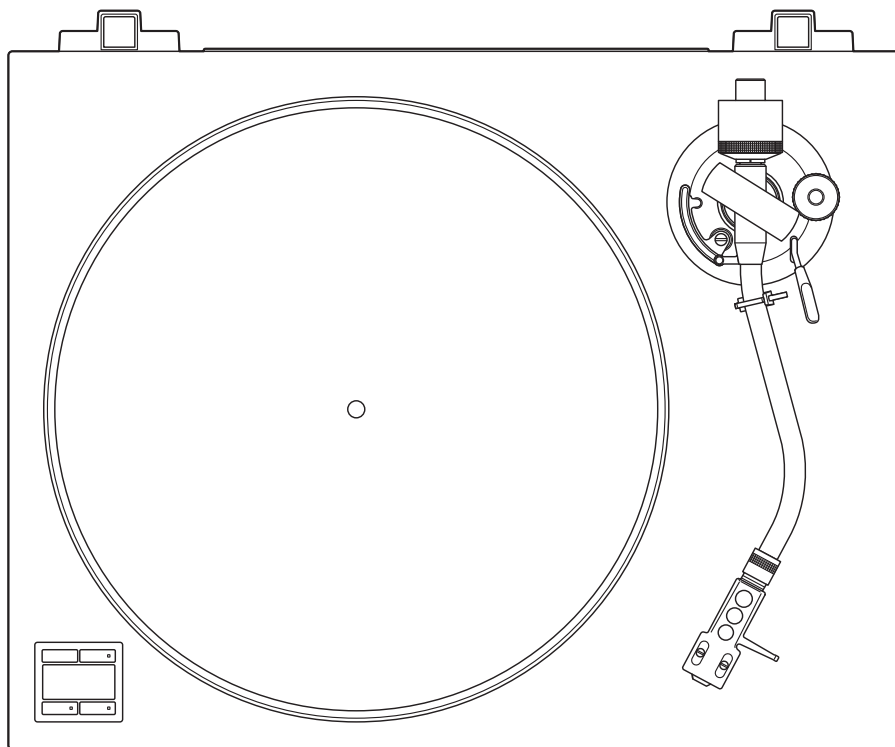

SL-40CBT

Тікелей жетекті винил ойнатқышы

Пайдалану жөніндегі нұсқаулық

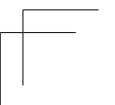
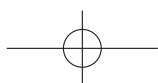
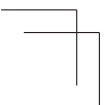
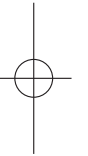
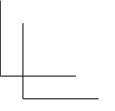
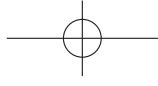
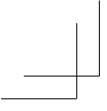

Кіріспе

Осы ойнатқышты сатып алғаныңыз үшін алғыс айтамыз. Пайдалануды бастамас бұрын, осы нұсқаулықты мұқият оқып шығыңыз және оны кейінірек пайдалану үшін сақтап қойыңыз.

- Ескертпелер:
 - Қол жеткізу керек беттер (⇒ 00) форматында көрсетілген.
 - Нұсқаулықта берілген суреттер ойнатқыш үлгісінен өзгеше болуы мүмкін.

Сипаттамалары

Жоғары дәлдікке, айналу тұрақтылығына және жоғары сенімділікке қол жеткізу үшін өзексіз тікелей жетекті қозғалтқыш

- Өзексіз тікелей жетек қозғалтқышы жоғары дәлдіктегі қозғалтқышты басқару технологиясымен біріктірілгенде айналу кезіндегі микродірілді азайтады.

Жаңа жоғары дәлдіктегі мойынтіректермен жабдықталған жоғары бастапқы сезімталдығы бар тонарм.

- Тонарм мойынтіректер жүйесінің жаңа дизайны иненің күйтабақ жолымен дәл жүруіне кепілдік бере отырып, бастапқы реакцияның жоғары сезімталдығын қамтамасыз етеді.

Күйтабақтарды оңай және ыңғайлы тыңдауға арналған толық жиынтық

- Кірістірілген жоғары сапалы фонокорректор ойнатқышты әртүрлі құрылғылардың кең ауқымына қосуға мүмкіндік береді.
- Жиынтықта ыңғайлы тыңдау мен оңай орнатуды қамтамасыз ететін жоғары сапалы ММ-бастиегі бар.
- Кіріктірілген Bluetooth® жіберу функциясы сізге ләззат алу үшін Bluetooth® акустикалық жүйелеріне сымсыз қосылуға мүмкіндік береді.



Орнату туралы қысқаша теңшеу нұсқаулығы

Теңшеу бейне нұсқаулығына қол жеткізу үшін QR-кодын сканерлеңіз.

Мазмұны

● Жұмысқа кіріспес бұры	
Сақтық шаралары	04
Жеткізілім жиынтығы	05
Құрылымдық элементтердің атаулары	06
● Жұмысты бастау	
Ойнатқышты құрастыру.	8
● Тіреу дискісін орнатуға дайындық	9
● Тіреу дискісін орнату	9
● Тіреу дискісінің төсеніші орнату	9
● Бастиекті ұстағышты бекіту	9
● Қарсы салмақты орнату	9
● Тіреу дискісін алу	9
Біріктірілген күшейткішке, компоненттік жүйеге немесе Bluetooth®-құрылғысына қосылу	10
● LINE шығыс клеммаларына қосылу (желілік шығыс)	10
● PHONO шығыс клеммаларына қосылу (фоно-шығыс)	11
● Bluetooth®-құрылғысын жұптастыру және қосу	12
Орнату	13
● Шаңнан қорғайтын қақпақты орнату.	13
Теңшеу	14
● Көлденең теңдестіру	14
● Қысу күші	14
● Центрге тартылу күшін өтемдеу	14
● Ойнату	
Күйтабақтарды ойнату.	15
● Қосымша ақпарат	
Тазалау және күтім.	17
Картриджді ауыстыру	18
Bluetooth® параметрлері	19
Құрылғыны зауыттық параметрлерге қайтару	20
Ақаулықтарды жою жөніндегі нұсқаулық	21
Техникалық сипаттамалары	24
Лицензиялар	25
	03

Сақтық шаралары

Ескерту

Ойнатқыш

- Тұтану, электр тогының соғуы немесе ойнатқыштың зақымдану қаупін азайту үшін:
 - бұл құрылғыны жаңбырдың, ылғалдың, тамшылардың немесе бүркіндінің әсер етуіне ұшыратпаңыз;
 - құрылғыға вазалар сияқты сұйықтық толтырылған заттарды қоймаңыз;
 - тек ұсынылған аксессуарларды қолданыңыз;
 - корпустың қақпақтарын шешпеңіз;
 - құрылғыны өзіңіз жөндеуге тырыспаңыз. Авторландырылған қызмет көрсету орталығына немесе білікті маманға хабарласыңыз;
 - металл заттарды құрылғының ішіне кіргізбеңіз;
 - құрылғыға ауыр заттарды қоймаңыз.

Желілік сым

- Тұтану, электр тогының соғуы немесе ойнатқыштың зақымдану қаупін азайту үшін:
 - электр желісінің кернеуі құрылғыда көрсетілген мәнге сәйкес келетініне көз жеткізіңіз;
 - желілік сымның айырын розеткаға толығымен салыңыз;
 - желілік сымды тартпаңыз, майыстырмаңыз және үстіне ауыр заттарды қоймаңыз;
 - су қолмен желілік сымның айырын ұстамаңыз;
 - қуат көзінен ажыратқан кезде айырды ұстаңыз. Ешқашан желілік сымды тартпаңыз;
 - зақымдалған желілік айырды немесе розетканы пайдаланбаңыз.
- Желілік айыр - бұл қуатты өшіру құрылғысы. Қуат айырын розеткадан тез ажыратуға болатындай етіп ойнатқышты орнатыңыз.

Назар аударыңыз!

Ойнатқыш

- Құрылғының үстіне жанып тұрған шамдар сияқты ашық от көздерін қоймаңыз.
- Жұмыс кезінде құрылғы ұялы телефондардан радио кедергілеріне ұшырауы мүмкін. Кедергі болған кезде құрылғы мен телефон арасындағы қашықтықты арттырыңыз.
- Ойнатқыш қоңыржай және тропикалық климатта пайдалануға арналған.
- Ойнатқыштың үстіне бөгде заттарды қоймаңыз. Жұмыс кезінде ол қызады.



Орналастыру

- Құрылғыны тегіс жерге орнатыңыз.
- Тұтану, электр тогының соғуы немесе ойнатқыштың зақымдану қаупін азайту үшін:
 - ойнатқышты кітап шкафтарына, кіріктірілген ойықтарға немесе басқа жабық кеңістіктерге қоймаңыз;
 - құрылғының жақсы желдетілетініне көз жеткізіңіз;
 - құрылғының желдеткіш саңылауларын газетпен, дастарханмен, пердемен және т.б. жаппаңыз;
 - құрылғыны тікелей күн сәулесіне, жоғары температураға, жоғары ылғалдылыққа және шамадан тыс дірілге ұшыратпаңыз.
- Орнату орны берілген құрылғының салмағын көтере алатындай берік екеніне көз жеткізіңіз (⇒ 24).
- Құрылғыны реттегіштерден ұстап тұрып көтермеңіз немесе жылжытпаңыз. Бұл оның құлауына, жарақаттануға немесе құрылғының дұрыс жұмыс істемеуіне әкелуі мүмкін.
- Интегралды чиптері бар карталарды, мысалы несие карталары, сияқты магниттік карталарды ойнатқыштан алыс ұстаңыз.
 - Әйтпесе, мұндай карталар магнит өрісінің әсерінен жарамсыз болуы мүмкін.

Жеткізілім жиынтығы

Тасымалдау кезінде зақымдануды болдырмау үшін ойнатқыштың кейбір элементтері бөлшектелді. Бар-жоғын тексеріп, жиынтыққа кіретін бөлшектерді анықтаңыз. (Кейбір бөлшектер бөлек пакетке салынған.)

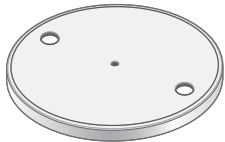
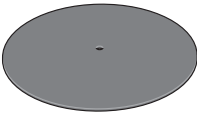
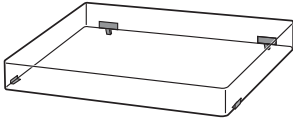
Жұмысқа
кіріспес бұрын

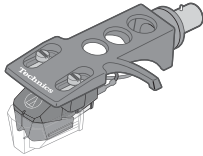
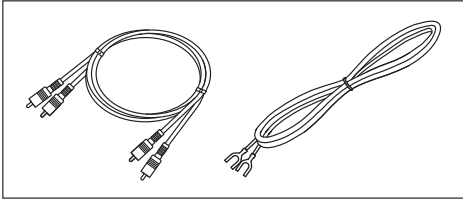
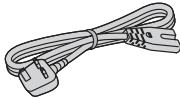
<p>Тіреу дискісі (1 дана)</p> 	<p>Ойнатқыш кілемшесі (1 дана)</p> 	<p>Шаңнан қорғайтын қапқақ (1 дана)</p> 
<p>45 айн/мин (EP) күйтабақтарына арналған бейімдегіш (1 дана)</p> 	<p>Қарсы салмақ (1 дана)</p> 	<p>Картриджі бар бастиекті ұстағыш (1 дана)</p>  <p>Бастиекті ұстағыш «audio-technica AT-VM95C» моделіне балама картриджбен бірге келеді.</p>
<p>Ойнатқыш phono-кабелі (1 дана) Ойнатқыштың жерге тұйықтау сымы (1 дана)</p> 		<p>Желілік сымы (1 дана) (K2CT2YY00089)</p> 

- Жеткізілім жиынтығына кіретін бөлшектердің модель нөмірлері 2025 жылдың шілдесіндегі жағдай бойынша көрсетілген. Олар алдын ала ескертусіз өзгертілуі мүмкін.
- Қаптама материалдарын сақтаңыз және тауарды алғаннан кейін оларды бөлшектемеңіз. Олар ұзақ қашықтыққа тасымалдау кезінде қажет болуы мүмкін.
- Құрылғыны кәдеге жарату кезінде жергілікті нормалар мен ережелерді сақтаңыз.
- Жиынтықта берілгеннен басқа қуат сымын, PHONO кабелін немесе жерге тұйықтау сымын пайдаланбаңыз.
- Картрижді, сомындарды, бұрандаларды және шайбаларды балалардың қолы жетпейтін жерде сақтаңыз.
- Бұл нұсқаулықтағы сызбалар мен суреттерде сұр түсті корпустағы модель бейнеленген.
- Ине шығын материалы болып табылады. Ауыстыру үшін audio-technica «AT-VMN95C» моделін сатып алыңыз.

Құрылымдық элементтердің атаулары

(⇒ 00) сияқты белгілер осы пайдалану нұсқаулығының қай беттерін қарау керектігін көрсетеді.

Алдыңғы жағынан қарағандағы түрі

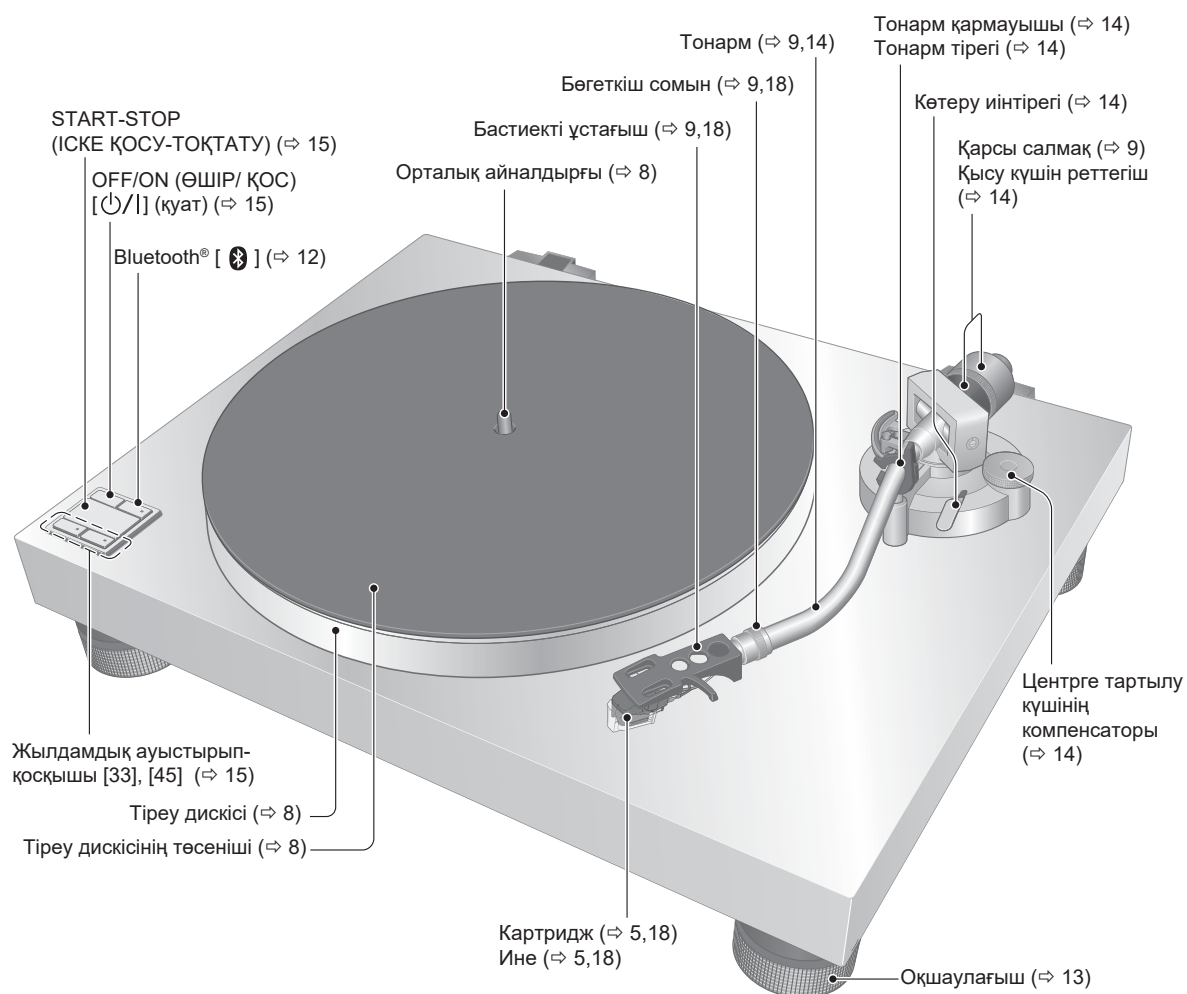

Артқы көрінісі

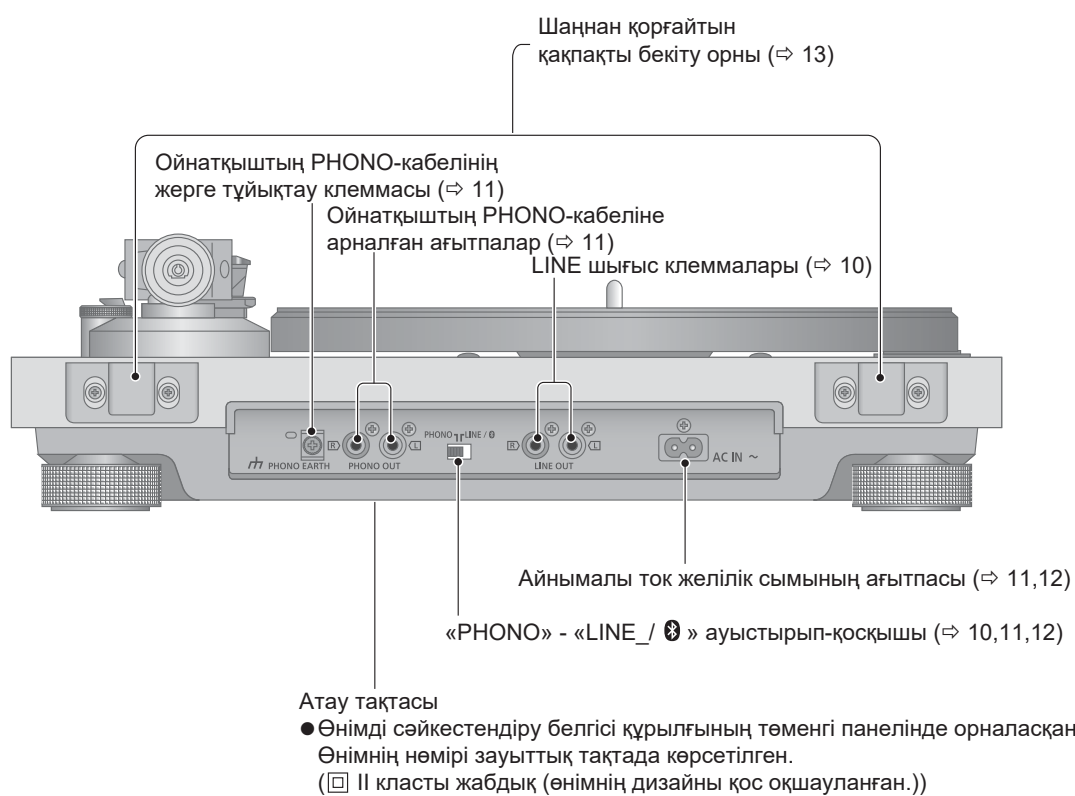

* Bluetooth® құрылғыларына қосылған кезде қолданылады (⇒ 12)

Ойнатқышты құрастыру

Құрылғының кейбір элементтері тасымалдау кезінде зақымдануды болдырмау үшін бөлшектелген. Ойнатқышты келесі ретпен жинаңыз.

Назар аударыңыз!

- Орнатуды бастамас бұрын, оның ұшын қорғау үшін иненің үстіне қауіпсіздік қақпағын кигізіңіз және оның мықтап бекітілгеніне көз жеткізіңіз (⇒ 17). Тонармды тұғырыққа қайтарыңыз және оны ұстатқышпен бекітіңіз.
- Орнату аяқталғанға дейін желілік сымын қоспаңыз.
- Тіреу дискісін орнатқан кезде негізгі блок пен диск арасында бөгде заттардың болмауын қадағалаңыз.
- Үстелдің бетіне тигізбеңіз немесе тырнап алмаңыз.

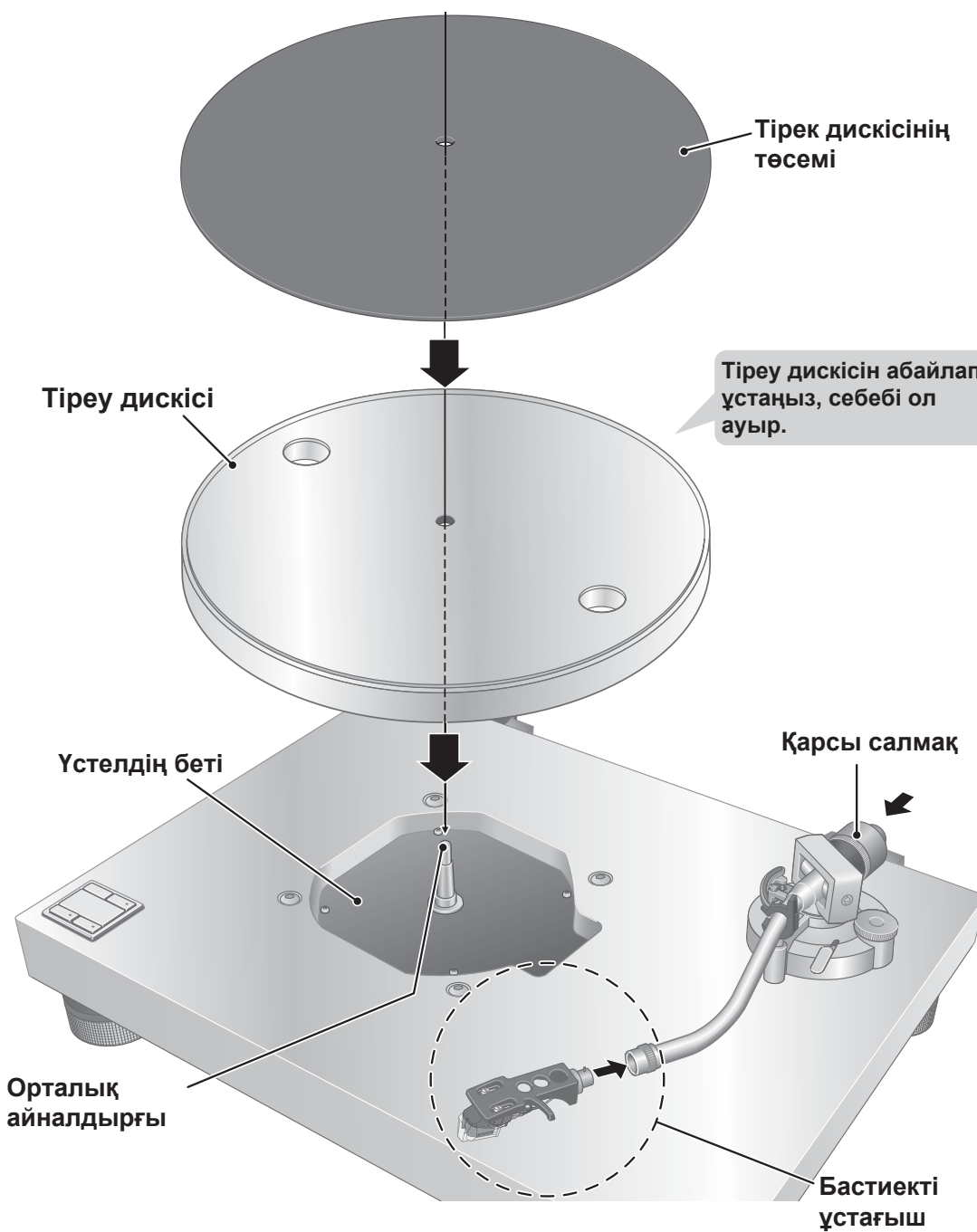

Тіреу дискісін орнатуға дайындық

1 Магнит қақпағын тіреу дискісінен алыңыз.

- Тіреу дискісінің артқы жағындағы қақпақтың астында магнит бар. Дискіні негізгі блокқа орнатпас бұрын, қақпақты магниттен алыңыз.

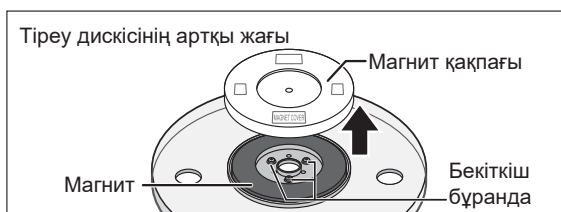

Назар аударыңыз!

- Магниттік карталар мен сағаттар сияқты магнит өрісіне сезімтал кез келген заттарды магниттен аулақ ұстаңыз.
- Тіреу дискінің негізгі блокқа соғуына немесе құлап кетуіне жол бермеңіз. Артқы жағында орналасқан магнитке шаң немесе темір ұнтағының түсуіне жол бермеңіз.
- Тіреу дискісінің бекіткіш бұрандаларына (үш жерде) қол тигізбеңіз. Егер олар өз орындарында болмаса, номиналды сипаттамаларға кепілдік берілмейді.

Тіреу дискісін орнату

2 Тіреу дискісін орталық айналдырғыға баяу орнатыңыз.

Назар аударыңыз!

- Тіреу дискісін ұстаған кезде абай болыңыз, себебі ол ауыр.
- Саусақтарыңызды қысып алмаңыз.
- Саусақ іздерін немесе кірді жұмсақ шүберекпен сүртіңіз.

Ойнатқыш кілемшесін орнату

3 Кілемшені тірек дискісіне қойыңыз.

Бастиекті ұстағышты бекіту

- ### 4
- 1 Картриджі бар бастиекті ұстағышты тонармға салыңыз.
 - 2 Бастиекті ұстағыштың орнын көлденең күйде болатындай етіп реттеңіз.
 - 3 Бастиекті ұстағышты көлденең күйде ұстаңыз, бекіту сомынын қатайтыңыз.
- Иненің ұшына тиіп кетпеу үшін абай болыңыз.



Қарсы салмақты бекіту

5 Қарсы салмақты тонармдың артқы жағына бекітіңіз.

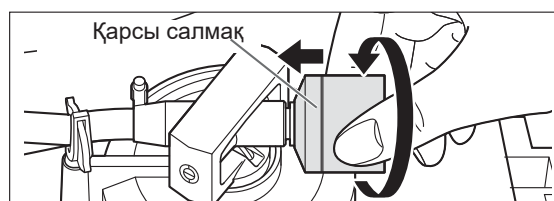

Ескертпе

- Қарсы салмақтың ішкі беті майланған.

Тіреу дискісін қалай алып тастауға болады

Оң жақтағы суретте көрсетілгендей, саусақтарыңызды тіреу дискісіндегі екі тесікке салыңыз, бас бармағыңызды орталық айналдырыққа бекітіңіз және тіреу дискіні жоғары қарай тартып алыңыз.



Біріктірілген күшейткішке, компоненттік жүйеге немесе Bluetooth®-құрылғысына қосылу

- LINE ұялары немесе Bluetooth® арқылы ойнатқан кезде кабельдерді PHONO шығыс ұяларына немесе PHONO жерге қосу терминалына қоспаңыз. PHONO шығысын пайдаланған кезде кабельдерді LINE ұяларына қоспаңыз. Дұрыс емес қосылымдар шу мен/немесе шерту дыбыстарына әкелуі мүмкін.
- Қосылымдар жасамас бұрын, барлық құрылғылардың қуатын өшіріп, қуат сымын қабырға розеткасынан суырыңыз.
- Құрылғы қосылу тұрғанда "PHONO" - "LINE / Bluetooth" қосқышын ауыстырмаңыз немесе кабельдерді қоспаңыз немесе ажыратпаңыз.
- PHONO шығыстарын пайдаланған кезде, PHONO жерге қосу сымын қосқаныңызға көз жеткізіңіз. Әйтпесе, айнымалы ток көзінен гуіл шығуы мүмкін.
- Сондай-ақ, қосылып жатқан құрылғының пайдалану нұсқауларын қараңыз.

LINE шығыс клеммаларына қосылу (желілік шығыс)

1 Ойнатқышты және қосылатын құрылғыны өшіріңіз, желілік сымын розеткадан ажыратыңыз.

2 PHONO кабелін LINE ойнатқыштың шығыс клеммаларына және қосылатын құрылғыдағы кіріс клеммаларына қосыңыз.

- LINE шығыс клеммаларына қосылған кезде PHONO жерге тұйықтау сымын қоспаңыз.
- Сыртқы құрылғыдағы PHONO кіріс клеммаларына қосылу қалыпты емес дыбысқа әкеледі: ол тым қатты және өте бұрмаланған болады.

3 «PHONO» - «LINE / Bluetooth» ауыстырып-қосқышын «LINE / Bluetooth» күйіне орнатыңыз.

4 Желілік сымын қосыңыз.

- Қолданар алдында, қосылған жабдықтың қуат көзі осы құрылғыға арналғанына көз жеткізіңіз. Осы құрылғының қуат тұтынуы туралы ақпарат алу үшін «Техникалық сипаттамалар» бөлімін қараңыз (⇒ 24)

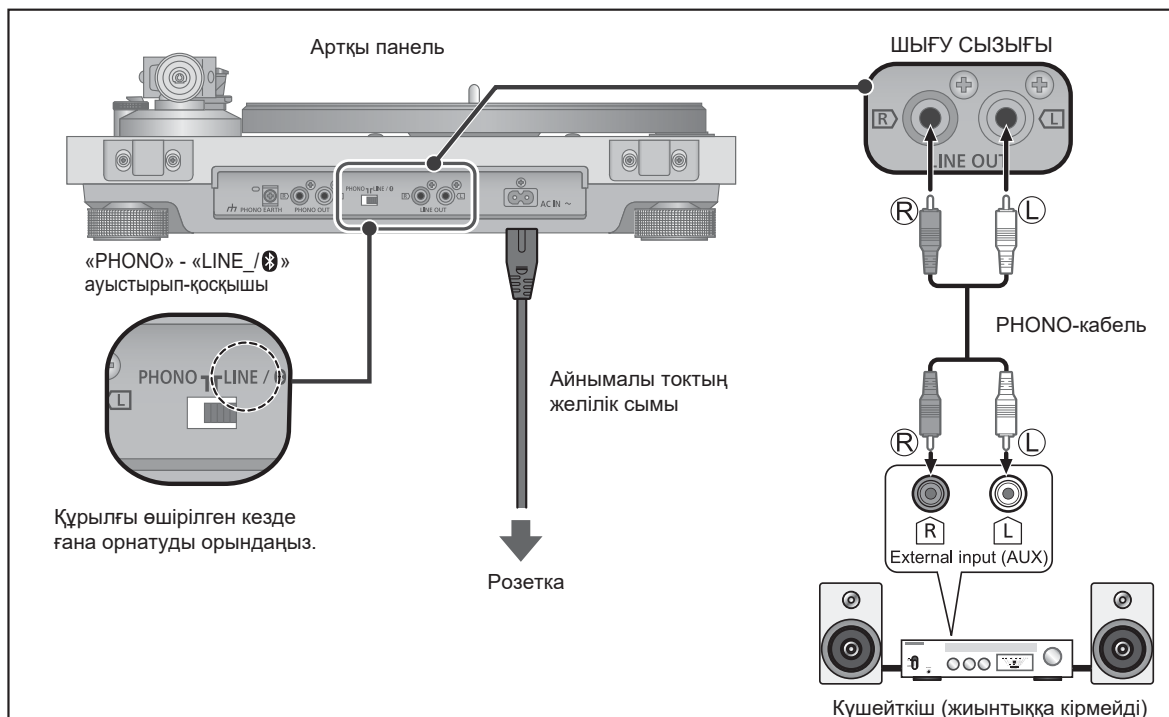

PHONO шығыс клеммаларына қосылу (фоно-шығыс)

1 Ойнатқышты және қосылатын құрылғыны өшіріңіз, желілік сымын розеткадан ажыратыңыз.

2 PHONO кабелін және PHONO жерге тұйықтау сымын қосылатын жабдықтың PHONO кіріс клеммаларына қосыңыз.

- Қосылатын құрылғының сыртқы кіріс клеммаларына қосылған кезде жеткілікті дауыс қаттылығы пен дыбыс сапасын алу мүмкін емес.

3 «PHONO» - «LINE / » ауыстырып-қосқышын «PHONO» күйіне орнатыңыз.

4 Желілік сымын қосыңыз.

- Қолданар алдында, қосылған жабдықтың қуат көзі осы құрылғыға арналғанына көз жеткізіңіз. Осы құрылғының қуат тұтынуы туралы ақпарат алу үшін «Техникалық сипаттамалар» бөлімін қараңыз (⇒ 24)

Жұмысты бастау

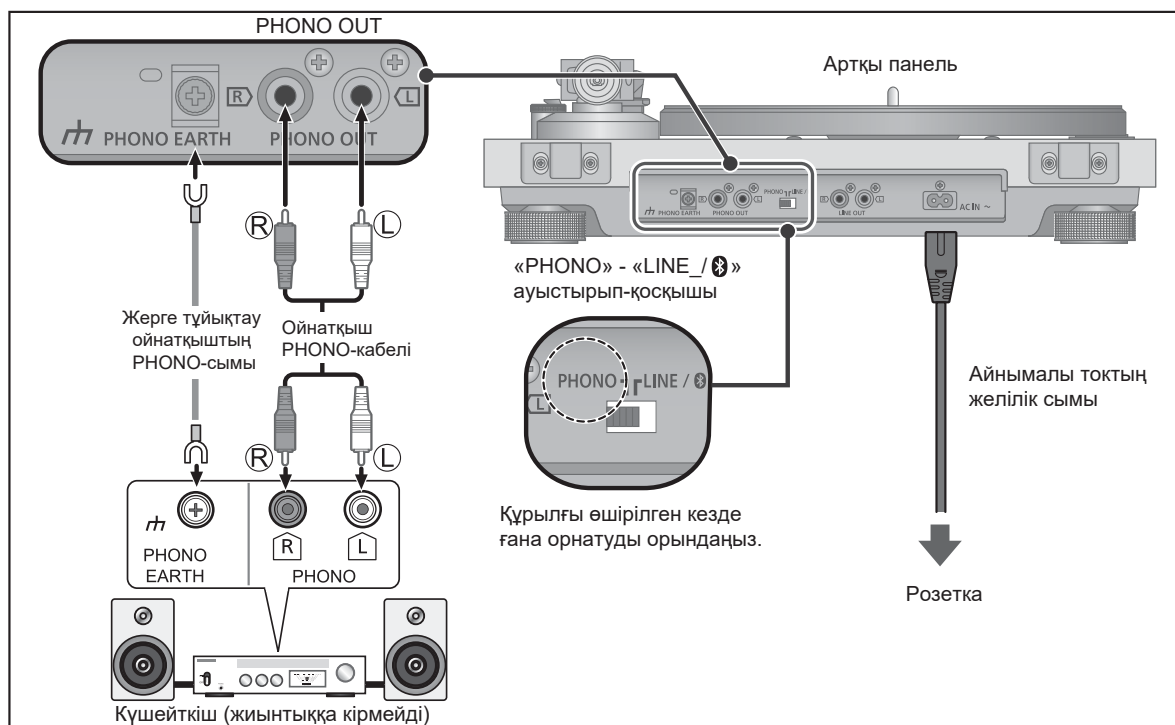

Назар аударыңыз!

- PHONO жерге тұйықтау клеммасын айқыш бұрағышымен (Phillips) қатайтыңыз.

Ескертпе

- Қуатты ажыратқыш [/I] (ӨШІРУ/ҚОСУ)
Құрылғыны қосу немесе күту режиміне өту үшін басыңыз.
Күту режимінде құрылғы әлі де аз мөлшерде қуат тұтынады.
Егер сіз құрылғыны ұзақ уақыт пайдаланбайтын болсаңыз, оны розеткадан ажыратыңыз. Құрылғыны ашаны оңай ажыратуға болатындай етіп орналастырыңыз.

Біріктірілген күшейткішке, компоненттік жүйеге немесе Bluetooth®-құрылғысына қосылу (жалғасы)

Bluetooth®-құрылғысын жұптастыру және қосу

- Bluetooth® арқылы ойнатқан кезде, кабельдерді PHONO шығыс ұяларына және жерге қосу терминалына қоспаңыз.
- Қосылу алдында Bluetooth® құрылғыңыздың пайдаланушы нұсқаулығын қараңыз.
- Bluetooth® құрылғысын ойнатқышқа жақын орналастырыңыз (1 м қашықтықта).
- Бұл ойнатқыш 8 құрылғыға дейін тіркей алады. Тоғызыншы құрылғыны жұптастырған кезде, ең ұзақ пайдаланылмаған құрылғы қайта жазылады. Жойылған құрылғымен қайта қосылу үшін оны қайта жұптастырыңыз.
- Бұл ойнатқышта дыбыс деңгейін басқару құралы жоқ. Дыбыс деңгейін Bluetooth® құрылғысында тікелей реттеңіз.
- Қосылу алдында Bluetooth® құрылғысындағы дыбыс деңгейін азайтыңыз. Қосылу кезінде дыбыс деңгейі кенеттен жоғарылауы мүмкін

1 Құрылғының артқы панеліндегі «PHONO» - «LINE / [Bluetooth symbol]» ауыстырып-қосқышын «LINE / [Bluetooth symbol]» күйіне қойыңыз.

- Таңдағышты тек қуат өшірулі кезде ғана ауыстырыңыз.

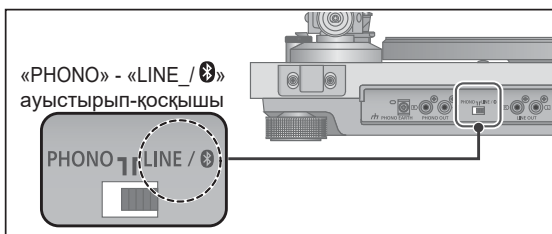

2 Құрылғыны қосу үшін жоғарғы жолақтағы [Power/Bluetooth symbol] түймесін басыңыз.

3 Bluetooth®-құрылғыңызды жұптастыру режиміне ауыстырыңыз.

- Жұптастыру режиміне қалай кіру керектігі туралы нұсқауларды Bluetooth® құрылғысымен бірге келген нұсқаулықтан қараңыз.

4 Bluetooth®-құрылғыңызбен жұптастыру үшін ойнатқыштың жоғарғы панеліндегі [Bluetooth symbol] түймесін басыңыз.

- Егер жадта тіркелген құрылғылар болмаса, ойнатқыш [Bluetooth symbol] түймесін басқан кезде жұптастыру режиміне автоматты түрде өтеді. [Bluetooth symbol] индикаторы 2 секундтық аралықпен жыпылықтайды.
- Егер жадта бұрын жұптастырылған құрылғылар болса, ойнатқыш ең соңғы жұптастырылған құрылғыға автоматты түрде қосылуға әрекет жасайды.
- Жұптастыру аяқталғаннан және қосылым орнатылғаннан кейін, құрылғыдағы [Bluetooth symbol] индикаторы тұрақты жанады.

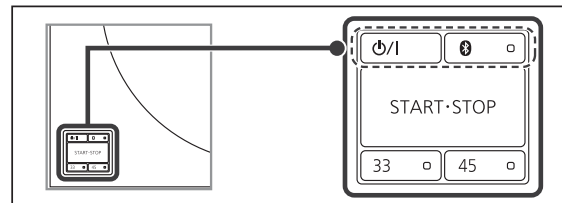

Ескертпе

- Қосылым орнатылғаннан кейін бірден [Bluetooth symbol] индикаторы пайдаланылып жатқан аудио кодек түрін көрсету үшін жыпылықтайды (aptX™: үш рет, SBC: бір рет).
- Bluetooth тізіміндегі осы ойнатқыштың атауы "SL-40CBT".
- Екінші немесе келесі құрылғыларды жұптастыру үшін [Bluetooth symbol] түймесін кем дегенде екі секунд басып тұрыңыз (индикатор әр 2 секунд сайын жыпылықтай бастағанша).
- Bluetooth функциясы күту режимінде болғанда, [Bluetooth symbol] түймесін қысқа басу соңғы жұптастырылған құрылғыға қайта қосылады.
- Жұптастыру режимі 2 минуттан кейін автоматты түрде аяқталады, содан кейін Bluetooth функциясы күту режиміне өтеді. Жұптастыру сәтсіз аяқталса, қайталап көріңіз.
- Егер қосылым 2 минут бойы пайдаланылмаса, Bluetooth функциясы өшіріледі. Оны қайта қосу үшін [Bluetooth symbol] түймесін басыңыз.
- Бұл құрылғы Bluetooth® таратқыштарымен (мысалы, смартфондар, планшеттер немесе компьютерлер) жұптастыруды қолдамайды.
- Қосылу тек Bluetooth қабылдағыштарымен (мысалы, сыртқы сымсыз динамиктер немесе құлаққаптар) мүмкін.
- Жұптастыру сәтсіз аяқталса, қайталап көріңіз.
- Барлық бар Bluetooth® құрылғыларымен байланыс кепілдендірілген емес.

Орнату

Ойнатқышты дірілден қорғалған көлденең бетке орнатыңыз.

Құрылғыны акустикалық жүйелерінен мүмкіндігінше алыс орналастырыңыз.

■ Құрылғыны көлденеңінен тегістеу үшін аяқтардың биіктігін реттеу

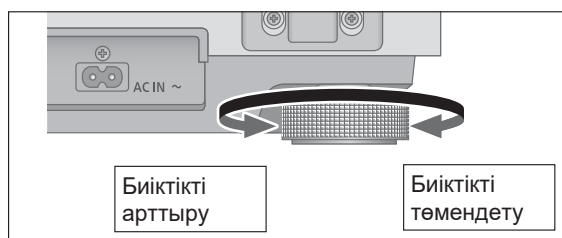

Аяқтарды айналдыру кезінде биіктікті реттеу үшін негізгі блокты көтеріңіз.

- **Сағат тілімен:** биіктіктің төмендеуі.
- **Сағат тіліне қарсы:** биіктікті арттыру.

Назар аударыңыз!

- Аяқтарды шамадан тыс реттемеңіз. Бұл олардың ажыратылуына немесе зақымдалуына әкелуі мүмкін.

Шаңнан қорғайтын қақпақты орнатыңыз

1 Шаңнан қорғайтын қақпақты екі қолыңызбен алыңыз да, оны ойнатқыштағы бекіту түйіндеріне (⇒ 9) салыңыз.

- Шаңнан қорғайтын қақпақты алу үшін оны ашып, жоғарыға көтеріңіз.

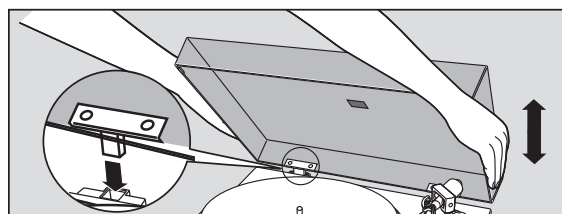

Назар аударыңыз!

- Шаңнан қорғайтын қақпақты орнатпас немесе шешпес бұрын, тонармды тұғырыққа қойып, оны ұстатқышпен бекітіңіз.
- Ойнату кезінде шаңнан қорғайтын қақпақты алыңыз.
- Шаңнан қорғайтын қақпақты орнатқан кезде, ілмектердің ұштарымен негізгі блоктың соғуына және зақымдалуына жол бермеңіз.
- Назар аударыңыз, егер кез-келген басқа Technics моделінен қосымша жүк тонармдың артқы жағына орнатылса, бұл қақпақтың жабылуына кедергі келтіруі мүмкін.

■ Орнату бойынша ескертпелер

- Құрылғыны жылжытпас бұрын оны өшіріп, қуат айырын розеткадан шығарып, барлық қосылған құрылғыларды ажыратыңыз.
- Құрылғыға тікелей күн сәулесі, шаң, ылғал және жылыту құрылғыларының жылуы әсер етпейтініне көз жеткізіңіз.
- Ойнатқышқа жақын жерде радио болса, одан кедергілерді қабылдай алады. Құрылғыны радиодан мүмкіндігінше алыс орналастырыңыз.
- Құрылғыны жылу көзіне, температураның күрт өзгеруі, конденсат жиі пайда болатын жерлерде немесе тұрақсыз беттерге орнатпаңыз.
- Құрылғының үстіне бөгде заттарды қоймаңыз.
- Құрылғыны кітап сөресі сияқты шектеулі кеңістікке орнатпаңыз.
- Жылудың тиімді таралуын қамтамасыз ету үшін құрылғыны қабырғалардан және басқа құрылғылардан қашықтықта орнатыңыз.
- Орнату орны құрылғы мен жүйенің жалпы салмағын көтере алатындай берік екеніне көз жеткізіңіз. (⇒ 24)
- Темекі түтіні немесе ультрадыбыстық ылғалдандырғыштан шыққан ылғал құрылғыға зақым келтіруі мүмкін екеніне назар аударыңыз.

■ Конденсат

Тоңазытқыштан суық бөтелкені алып жатқаныңызды елестетіп көріңіз. Егер сіз оны бөлмеде біраз уақытқа қалдырсаңыз, бетінде ылғал тамшылары пайда болады. Бұл құбылыс конденсат деп аталады.

- Конденсат пайда болуы мүмкін жағдайлар:
 - ◇ температураның күрт өзгеруі (мысалы, жылы бөлмеден суыққа және керісінше, тез салқындату немесе жылыту, суық ауаның тікелей әсер ету);
 - ◇ бу көп болатын бөлмедегі жоғары ылғалдылық;
 - ◇ жаңбырлы маусым.
- Конденсат құрылғыны зақымдауы мүмкін. Егер ол пайда болса, құрылғыны өшіріп, қоршаған орта температурасына бейімделгенше қалдырыңыз (шамамен 2-3 сағат).

Теңшеу

Көлденең теңгерім

Дайындау

- Алдымен шаңнан қорғайтын қақпақты алып тастаңыз.
- Иненің (⇒ 15) қорғаныс қақпағын зақымдап алмауға тырысып, оны алыңыз, содан кейін тонармның бекітпесін босатыңыз.
- Көтеру иінтірегін төмендетіңіз.
- Центрге тартылу күші компенсаторын «0» күйіне қойыңыз.

1 Тонармды тіректен босатыңыз және қарсы салмақты бұру арқылы оның көлденең теңгерімін реттеңіз.

Тонармды қолыңызбен ұстап тұрып, қарсы салмақты көрсеткіш оқ бағытында тонарм шамамен көлденең қалыпқа келгенше бұраңыз.

- Иненің ұшы тіреу дискісіне немесе үстелдің бетіне тиіп кетпеуін қадағалаңыз.

Қарсы салмақ

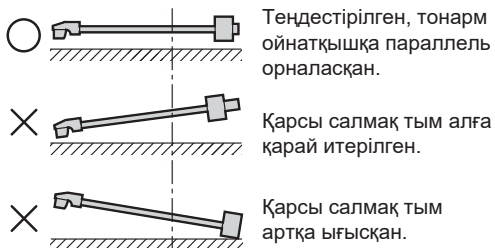
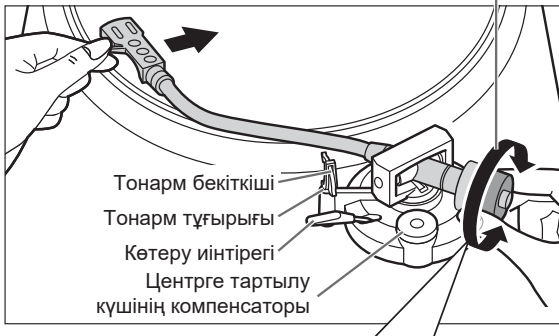

Қысу күші

Дайындау

- Тонармды тірекке қайтарыңыз және оны бекіткіш арқылы бекітіңіз.

1 «0» белгісі тонармның артқы жағындағы орталық сызыққа сәйкес келгенше қысу күшін реттегішті бұраңыз.

- Бұл әрекетті орындау кезінде қарсы салмақты қозғалыссыз ұстаңыз

Қысу күшін реттегіш

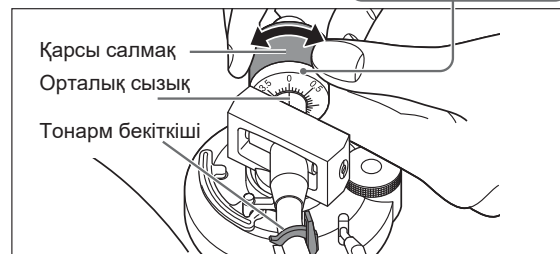

Ескертпе

- Берілген картридж үшін иненің қысу күші: 1,8-ден 2,2-ға дейін (стандартты мән — 2,0 г).

2 Картридж талаптарына сәйкес қысу күшін реттеу үшін қарсы салмақты бұраңыз.

- Қысу күшін реттегіш қарсы салмақпен бірге бұралады.
- Орталық сызық қысу күшінің қажетті мәнін көрсеткенше бұраңыз.

Қарсы салмақ

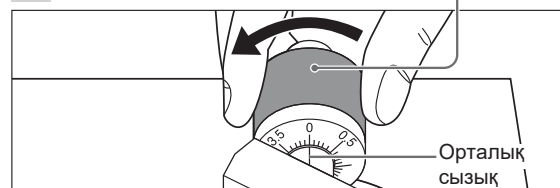
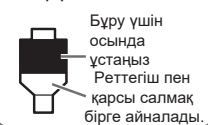

Центрге тартылу күшін өтемдеу

1 Центрге тартылу күші компенсаторының мәнін (антискейтинг) қысу күшінің мәніне тең етіп орнатыңыз.

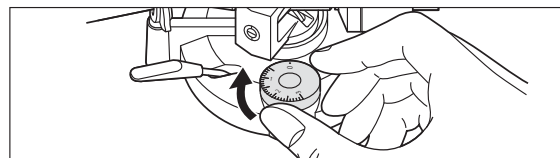

Күйтабақтарды ойнату

Дайындау

- *1 Күйтабақты (жиынтыққа кірмейді) тірек дискісіне салыңыз.
- *2 Инеден қорғаныс қақпағын алыңыз және тонарм бекіткішін босатыңыз.

1 Құрылғыны қосу үшін [⏻/⏪] қосқышын ON (Қосулы) күйіне бұраңыз.
33 1/3 айн/мин режимі автоматты түрде таңдалады және [33] шамы жанады.

2 [START-STOP] түймесін басыңыз.
Тіреу дискі айнала бастайды.

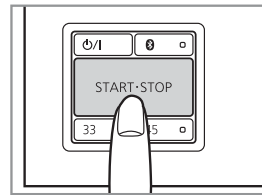
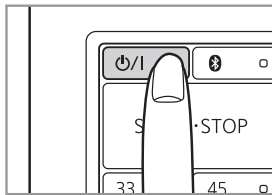

Назар аударыңыз!

- Егер тіреу дискісі алынып тасталса, [START-STOP] түймесін баспаңыз. Егер сіз кездейсоқ [START-STOP] бассаңыз
- жылдамдықты таңдау түймесінің шамы ([33] немесе [45]) жыпылықтай бастайды.
⇒ Егер шам жыпылықтаса, [⏻/⏪] қосқышын [OFF] күйіне бұраңыз, тірек дискісін орнына қойыңыз, содан кейін [⏻/⏪] қосқышын [ON] күйіне қайта бұраңыз.
- Қосылған жабдықтағы дыбыс деңгейі минимумға орнатылған кезде ғана құрылғыны қосыңыз және өшіріңіз.

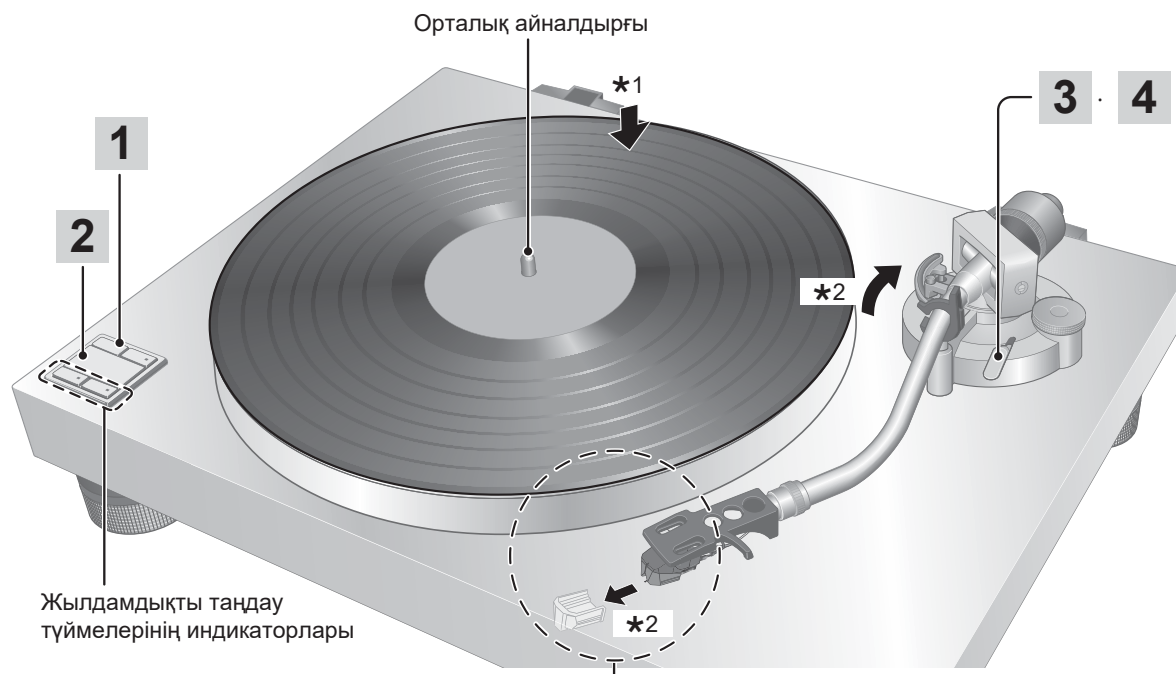

- **Иненің қорғаныш қақпағын алу**
Инені зақымдап алмауға тырысып, қақпақты баяу және тегіс алға қарай (картридж корпусынан алыстатып) сырғытып алыңыз.
- **Иненің қорғаныс қақпағын орнату**
Қақпақты екі жағынан ұстап, картридждің алдыңғы жағымен туралаңыз және абайлап киіңіз, орнына бекітілгенше ақырын сырғытыңыз, иненің ұшына тигізбеуге тырысыңыз.

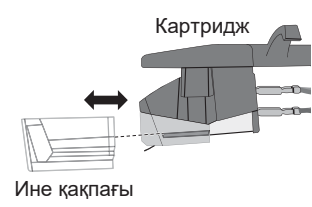

Жұмысты бастау

Ойнату

Күйтабақтарды ойнату (жалғасы)

3 Көтеру иінтірегін көтеріп, тонармды күйтабақтың үстінен жылжытыңыз.

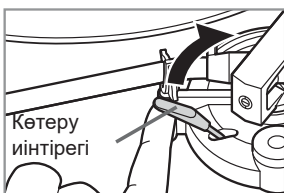

4 Көтеру иінтірегін баяу түсіріңіз.

Тонарм біртіндеп төмендейді.

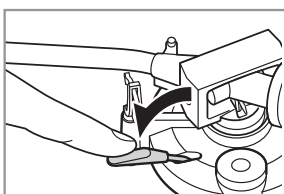

Ойнату автоматты түрде басталады

■ Ойнатуды уақытша тоқтату үшін

Көтеру иінтірегін көтеріңіз.

- Ине күйтабақтың бетінен жоғары көтеріледі.
- Ойнатуды жалғастыру үшін көтеру иінтірегін төмендетіңіз.

■ Ойнату аяқталғаннан кейін

- ① Тонармды тірекке қайтарып, микролифт иінтірегін көтергеннен кейін оны толығымен төмендетіңіз.
- ② [START-STOP] түймесін басыңыз. Электрондық тежегіш дискінің айналуын біртіндеп тоқтатады.
- ③ Құрылғыны өшіру үшін [⏻/|] қосқышын бұраңыз.
- ④ Тонарм бекіткішін пайдаланып тонармды бекітіңіз.
- ⑤ Инеге қорғаныс қақпағын салыңыз (оның ұшын қорғау үшін).

■ EP-күйтабақтарын ойнату кезінде (45 айн/мин)

- Жылдамдықты таңдау түймесін [45] басыңыз ([45] шамы жанады).
- EP-күйтабақтарының адаптерін орталық айналырға орнатыңыз.

■ Күйтабақтың тұрақтандырғышын пайдаланған кезде (жиынтыққа кірмейді)

- Күйтабақтың тұрақтандырғышын пайдалану жөніндегі нұсқаулықты қараңыз.
- Максималды рұқсат етілген салмақ - 1 кг.

■ Автоматты өшіру функциясы

Егер ойнатқыш пайдаланылмаса және түймелер шамамен 20 минут бойы басылмаса, құрылғы автоматты түрде өшеді.

Қосымша ақпарат

■ Тазалау және күту

Ине мен винил күйтабақты шаңнан мұқият тазалаңыз.

- Картриджі бар бастиекті ұстағышты алыңыз және инені жұмсақ щеткамен тазалаңыз. Щетканы иненің түбінен оның ұшына қарай жүргізіңіз.
- Оларды таза ұстау үшін винил күйтабақтарды тазалағыш затты пайдаланыңыз.

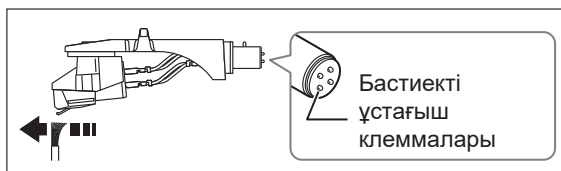

Бастиекті ұстағыш клеммаларын мезгіл-мезгіл сүртіңіз.

Клеммаларды жұмсақ шүберекпен сүртіңіз, содан кейін бастиекті ұстағышты тонармға қойыңыз.

Бастиекті ұстағышты орнатпас немесе алып тастамас бұрын күшейткіштің дыбыс деңгейін төмендетіңіз немесе өшіріңіз.

Бастиекті ұстағышты жоғары дыбыс деңгейі қосылған кезде жылжитқанда, акустикалық жүйелерге зақым келуі мүмкін.

■ Шаңнан қорғайтын қақпақ пен үстелді тазалау

Шаңнан қорғайтын қақпақ пен ойнатқыш үстелін жұмсақ шүберекпен сүртіп отырыңыз.

Тазалау кезінде үстелге тигізбеңіз — бұл құрылғының дұрыс жұмыс істеуіне әкелуі мүмкін.

Қатты кір болған кезде кірді кетіру үшін жақсы сығылған дымқыл шүберекті қолданыңыз, содан кейін бетін жұмсақ, құрғақ шүберекпен сүртіңіз.

- Еріткіштерді, соның ішінде бензолды, еріткішті, спиртті, ас үйдегі жуғыш заттарды, химиялық майлықтарды және т.б. қолданбаңыз, бұл ойнатқыш үстелінің деформациясына немесе жабынның зақымдалуына әкелуі мүмкін.
- Шаңнан қорғайтын қақпақ орнында болған кезде оны сүртпеңіз. Бұл статикалық электр тогының әсерінен тонармның қақпаққа тартылуына әкелуі мүмкін.

Күйтабақты ойнату кезінде шаңнан қорғайтын қақпақтың алынып тасталғанына көз жеткізіңіз.

■ Құрылғыны жылжыту

Ойнатқышты түпнұсқа қаптамаға салыңыз.

Құрылғыны алып тастағаннан кейін орау материалдарын сақтаңыз.

Егер түпнұсқа қаптама болмаса, келесі қадамдарды орындаңыз:

- Ойнатқыш пен төсенішті алыңыз, оларды мұқият ораңыз.
- Тонармнан бастиекті ұстағыш пен қарсы салмақты алып тастаңыз және оларды ақырын ораңыз. (Бастиекті ұстағыштағы картридж үшін қорғаныс қақпағын орнатуды ұмытпаңыз.)
- Бекіткішті пайдаланып тонармды бекітіңіз және оны жабысқақ таспамен қосымша бекітіңіз.
- Негізгі блокты көрпеге немесе қағазға ақырын ораңыз.

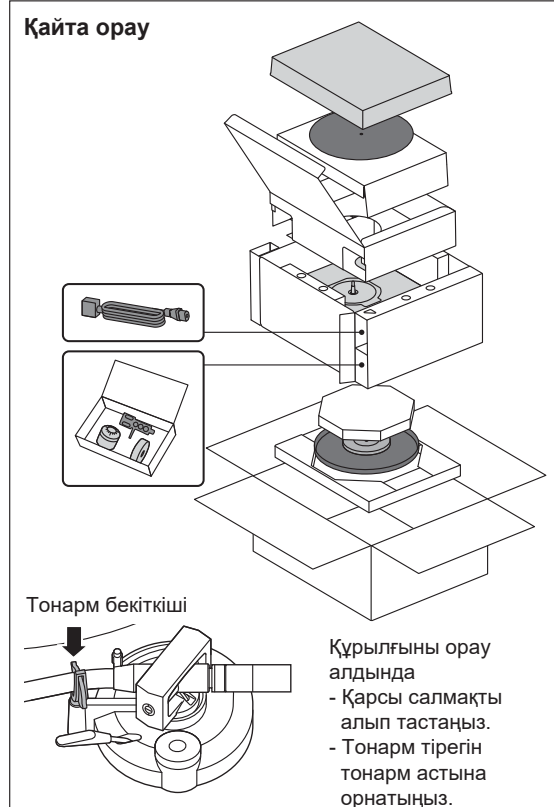

■ WEEE таңбасы

Бұйымды ЕО елдерінен тыс жерде кәдеге жарату



Бұл таңба тек Еуропалық Одақ аумағында жарамды. Бұйымды жоюдың дұрыс әдісі туралы ақпарат алу үшін жергілікті билік органына немесе ойнатқышты сатып алған дилерге хабарласыңыз.

Картриджді ауыстыру

Бұл құрылғының конструкциясы тонарм биіктігін немесе микролифт биіктігін реттеуді көздемейді. Картриджді ауыстыру үшін Audio-Technica "AT-VM95C" моделін сатып алу және пайдалану ұсынылады.

Орнатылған картриджді алу

- 1** **Иненің қорғаныс қақпағын (⇒ 15) орнатыңыз және тонармды бастиекті ұстағыштан алу үшін бекіткіш сомынды босатыңыз.**
- 2** **Бекіту бұрандаларын босатыңыз және бастиекті ұстағыштан штаттық картриджді алыңыз.**
 - Нарықта бар оймакілтек бұрағышты (4 мм) пайдаланыңыз.
 - Сақ болыңыз: иненің ұшына қол тигізбеңіз.
- 3** **Сымдарды клеммалардан ажыратыңыз.**
 - Сымдарды үзіп алмау үшін абай болыңыз.

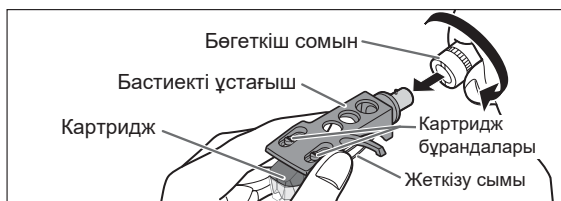

Картриджді бекіту

- 1** **Жаңа картриджді алдын ала бекітіңіз.**

Жаңа картриджге арналған нұсқауларды орындап, оны бастиекті ұстағышқа дұрыс орнатыңыз және бұрандаларды сәл қатайтыңыз.

 - Егер бекіту бұрандалары картриджбен бірге келсе, оларды қолданыңыз.
 - Нарықта бар оймакілтек бұрағышты (4 мм) пайдаланыңыз.
 - Сақ болыңыз: иненің ұшына қол тигізбеңіз.

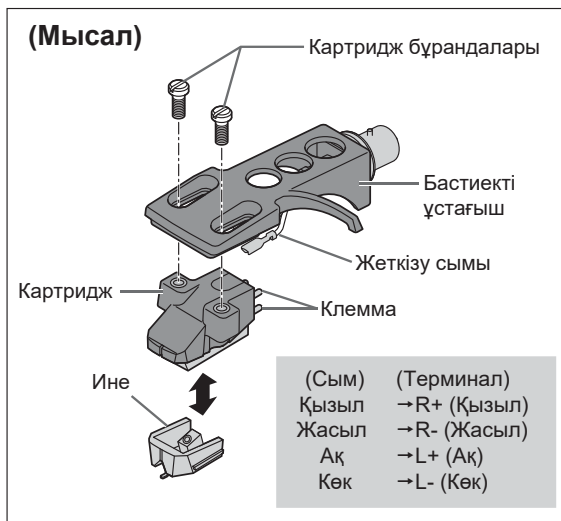

2 Шығындыны реттеңіз.

- Иненің ұшына тиіп кетпеу үшін абай болыңыз.

- 1** Шығындыны реттеу үшін картриджді төмендегі суретте көрсетілгендей иненің ұшынан бастиекті ұстағыштың бекітпесінің ұшына дейінгі қашықтық 52 мм болатындай етіп жылжытыңыз.

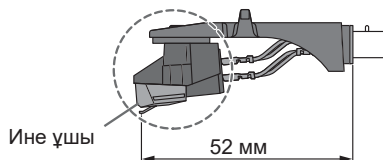

- 2** Жоғарыдан және бүйірден қараған кезде картридж бастиекті ұстағышқа параллель орналасуы керек (суретте жоғарыдан көрініс көрсетілген).

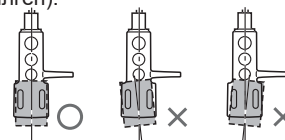

- 3** Картридждің бекіту бұрандаларын қатайтыңыз.
 - Қатайту кезінде картридждің қозғалмауын қадағалаңыз.

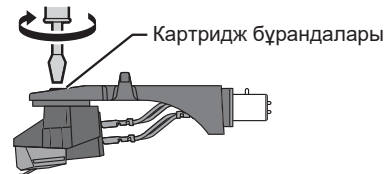

Бастиекті ұстағышты бекіту

- 1**
 - 1 Картриджі бар бастиекті ұстағышты тонармға орнатыңыз.
 - 2 Бастиекті ұстағышты көлденең болатындай етіп туралаңыз.
 - 3 Бастиекті ұстағышты көлденеңінен ұстап, бөгеткіш сомынды қатайтыңыз.
 - Сақ болыңыз: иненің ұшына қол тигізбеңіз.

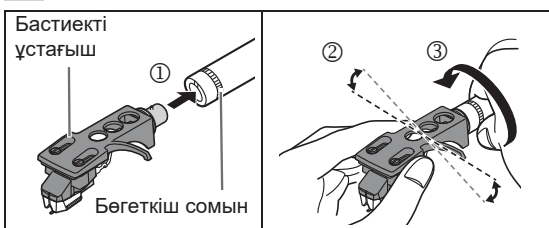

Назар аударыңыз!

- Алынған бұрандаларды, шайбаларды және сомындарды жоғалмайтындай етіп сақтаңыз.
- Бұл құрылғы MM типті картридждермен пайдалануға арналған.

Bluetooth® параметрлері

Параметрлерді орнату туралы толық ақпарат алу үшін келесі веб-сайтқа кіріңіз:
<https://av.jpn.support.panasonic.com/support/technics/product-faq/>

Bluetooth® жұмыс режимі

Bluetooth® жұмыс режимін өзгертуге болады. Зауытта әдепкі қалпы бойынша "Қолмен" күйіне орнатылған.

Әрқашан:

Bluetooth® функциясы құрылғының қуаты қосылған сайын автоматты түрде қосылады.

- Егер сіз Bluetooth® жиі қолдансаңыз, бұл теңшеу пайдалы.

Қолмен:

Құрылғының қуаты қосылған кезде Bluetooth® функциясы өшірілген.

- Бұл режим LINE шығысын пайдаланған кезде дыбыстың максималды сапасына қол жеткізу үшін ұсынылады. Bluetooth® функциясын кез келген уақытта [⊗] түймесін басу арқылы қосуға болады.

Bluetooth® қайта қосылу параметрлері

Bluetooth® қайта қосылу параметрлерін өзгертуге болады. Зауытта әдепкі қалпы бойынша «Авто» күйіне орнатылған.

Авто:

Bluetooth® функциясын іске қосқан кезде құрылғы автоматты түрде соңғы пайдаланылған

Bluetooth®-құрылғысына қосылуға тырысады.

- Егер сіз тек бір құрылғыны қолдансаңыз (мысалы, бір құлаққап), бұл теңшеу ыңғайлы.

Қолмен:

Bluetooth® функциясын іске қосқан кезде құрылғы соңғы пайдаланылған Bluetooth®-құрылғысына автоматты түрде қосылуға тырыспайды.

- Бұл параметр бірнеше Bluetooth® құрылғыларын (әр түрлі құлаққаптарды) пайдаланған кезде пайдалы. Пайдаланғыңыз келетін құрылғыдан қосыңыз. Сондай-ақ, соңғы пайдаланылған құрылғыға [⊗] түймесін басу арқылы қосылуға болады.

Құрылғыны зауыттық параметрлерге қайтару

Bluetooth® параметрлерін қалпына келтіру

- 1** Құрылғыны қосыңыз және ойнатқыштың айналмайтынына көз жеткізіңіз.
- 2** Құрылғының жоғарғы жағындағы [33] және [45] түймелерін басып тұрыңыз, содан кейін [⏻/|] түймесін кем дегенде 10 секунд басып тұрыңыз.
 - [33] және [45] индикаторлары бір уақытта бес рет жылдам жыпылықтаған кезде қалпына келтіру аяқталады.

Bluetooth® жұптастыру деректерін жою

- 1** Құрылғыны өшіріп, желілік сымын розеткадан ажыратыңыз.
- 2** «PHONO» - «LINE_/Ⓜ» ауыстырып-қосқышын «LINE_/Ⓜ» күйіне орнатыңыз.
- 3** Желілік сымын қосыңыз.
- 4** Құрылғыны қосып, [Ⓜ] түймесін басыңыз.
 - [Ⓜ] индикаторы жыпылықтай бастайды.
- 5** [Ⓜ] түймесін қайтадан басып, оны кем дегенде 10 секунд басып тұрыңыз.
 - Деректерді тазарту [Ⓜ] индикаторы бес рет жылдам жыпылықтаған кезде аяқталады

- Жұптастыру деректерін тазалағаннан кейін, бұрын тіркелген Bluetooth® құрылғыларына автоматты түрде қосылу мүмкін болмайды. Қайта қосу үшін құрылғыны қайтадан жұптастырыңыз. (⇒ 12)

Ақаулықтарды жою жөніндегі нұсқаулық

Қызмет көрсету орталығына хабарласпас бұрын төменде көрсетілген тексерулерді орындаңыз. Егер сізде қандай да бір тармақтар бойынша күмән туындаса немесе ұсынылған шаралар мәселені шешпесе, авторландырылған қызмет көрсету орталығына немесе дилерге хабарласыңыз.

Жалпы ақаулар

Қуат жоқ.

- Желілік қуат сымының жалғанғанын тексеріңіз.
→ Желілік сымның айырын розеткаға мықтап салыңыз. (⇒ 10, 11)



Қуат қосұлы, бірақ дыбыс жоқ, ол тым әлсіз немесе бұрмаланған, қатты және ысқырықты.

- PHONO немесе LINE құрылғылары мен шығыс ағытпалары дұрыс қосылған ба?
- PHONO шығыс клеммаларын PHONO күшейткіштің кіріс клеммаларына қосыңыз. (⇒ 13)
- LINE шығыс клеммаларын күшейткіштің сыртқы кіріс клеммаларына қосыңыз. (⇒ 12)
- «PHONO» – «LINE_ /  » ауыстырып-қосқышының орнын тексеріңіз. (⇒ 12, 13)

Дыбыстың сол және оң арналары шатастырылған.



- Стерео кабельдің күшейткішке/ресиверге қосылымдарының шатаспағанын тексеріңіз.
→ Барлық қосылымдарды қайтадан тексеріңіз. (⇒ 10, 11)
- Дыбысалғыштың бастиекті ұстағышының сымдары картридж клеммаларына дұрыс қосылғанын тексеріңіз.
→ Барлық қосылымдарды қайтадан тексеріңіз. (⇒ 18)

Ойнату кезінде төмен үздіксіз гуіл, шу немесе шерту дыбысы естіледі..

- Стереожүйенің қосылым кабельдерінің жанында басқа электр құрылғылары немесе олардың желілік сымдары бар ма?
→ Басқа құрылғылар мен олардың желілік сымдарын осы құрылғыдан алыстатыңыз.
- Жерге тұйықтау сымы қосылған ба?
→ PHONO шығыс клеммаларын қосқан кезде, PHONO жерге тұйықтау сымын дұрыс қосыңыз. (⇒ 11)
- PHONO шығысын пайдаланған кезде «PHONO» – «LINE_ /  » қосқышы «LINE_ /  » күйіне орнатылған ба? LINE немесе Bluetooth® шығысын пайдаланған кезде кабельдер PHONO шығыстарына және PHONO жерге тұйықтау қосқышына қосылған ба?
→ Қосылудың бір ғана әдісін қолданыңыз. (⇒ 10, 11, 12)

[33], [45] немесе [] индикаторы тез жыпылықтайды.

[33], [45] немесе [] индикаторы жылдам жыпылықтаған кезде мына қадамдарды орындаңыз. Бұл мәселені шешуі мүмкін.

- Құрылғыны өшіру үшін [ / |] түймесін басыңыз.
 - Қуат айырын розеткадан алыңыз, кем дегенде үш секунд күтіңіз және оны қайта қосыңыз.
 - Құрылғыны қосу үшін [ / |] түймесін басып, ойнатқыштың айналуын бастау үшін [START-STOP] түймесін басыңыз.
- Егер жылдамдықты таңдау түймесіндегі индикатор жыпылықтауын жалғастырса, қайсысы мұны істеп жатқанын тексеріп, қызмет көрсету қызметіне хабарласыңыз.

Ақаулықтарды жою жөніндегі нұсқаулық (жалғасы)

Bluetooth®

Жұптастыруды аяқтау мүмкін емес.

- Bluetooth®-құрылғысының күйін тексеріңіз.
- Bluetooth® 2.0 немесе одан төмен нұсқасы бар құрылғыларға қолдау көрсетілмейді.
- Bluetooth®-құрылғысы тым алыс емес пе? → Оны бұл құрылғыға жақындатып, қайтадан тіркеуге тырысыңыз.

Құрылғыны қосу мүмкін емес.

- Жұптастыру сәтсіз аяқталды немесе тіркеу жазбасы ауыстырылды. Жұптастыруды қайталап көріңіз. (⇒ 12)
- Бұл құрылғы басқа құрылғыға қосылған болуы мүмкін. Басқа құрылғыны ажыратып, жұптастыруды қайталаңыз.
- Бұл құрылғыдағы [🔊] түймесін басу арқылы құрылғыны қосып көріңіз.
- Бұл құрылғыны да, Bluetooth®-құрылғысын да бір рет өшіріп, қайта қосыңыз, содан кейін әрекетті қайталаңыз. Егер мәселе шешілмесе, оларды қосу ретін өзгертуге тырысыңыз.
- «Bluetooth® параметрлері» (⇒ 19) астындағы параметрлерді өзгертіп көріңіз.

Құрылғы қосылған, бірақ Bluetooth®-құрылғысы арқылы дыбыс шықпайды.

- Кейбір кіріктірілген Bluetooth®-құрылғылары үшін аудио шығысын қолмен таңдау керек. Толық ақпарат алу үшін тиісті құрылғының нұсқауларын қараңыз.
- Bluetooth®-құрылғысындағы дыбыс деңгейі тым төмен бе? → Қосылған Bluetooth®-құрылғысында дыбыс деңгейін реттеңіз.
- Кейде дыбыс Bluetooth®-құрылғысы арқылы ойнай бастағанға дейін біраз уақыт кетеді. Тағы біраз күтіңіз.
- Bluetooth® құрылғысы осы өнімнен басқа Bluetooth® құрылғысына қосылған ба?
→ Басқа Bluetooth®-құрылғысының қуатын өшіріңіз.

Дыбыс үзіледі.

- Bluetooth®-құрылғысын ойнатқышқа жақын қойыңыз.
- Ойнатқыш пен құрылғы арасындағы кедергілерді алып тастаңыз.
- 2,4 ГГц диапазонын қолданатын басқа құрылғылар (сымсыз маршрутизаторлар, микротолқынды пештер, сымсыз телефондар және т.б.) кедергі жасайды. Bluetooth®-құрылғысын бұл жүйеге жақындатыңыз және оны басқа құрылғылардан алыстатыңыз.

Bluetooth® функциясы жұмыс істемейді.

- Құрылғының артқы жағындағы «PHONO» – «LINE_ / 🔊 » ауыстырып-қосқышы «PHONO» күйіне орнатылған ба?
→ Құрылғының артқы жағындағы «PHONO» - «LINE_ / 🔊 » ауыстырып-қосқышының орнын тексеріңіз. (⇒ 12)
- [🔊] Түймесін басып көріңіз.







[🔊] индикаторы үш рет жылдам жыпылықтайды.

- Құрылғының артқы жағындағы «PHONO» – «LINE_ / 🔊 » ауыстырып-қосқышы «PHONO» күйіне орнатылған ба?
→ Құрылғының артқы жағындағы «PHONO» - «LINE_ / 🔊 » ауыстырып-қосқышының орнын тексеріңіз. (⇒ 12)

Bluetooth® жұптастыру ақпаратын инициализациялау мүмкін емес

- Құрылғы басқа Bluetooth®-құрылғыларына қосылған болуы мүмкін. Қалған Bluetooth®-құрылғыларын өшіріп, қайталап көріңіз.

■ [🔊] индикатордың жағдайы

Жарық индикациясы [🔊]	Bluetooth® жағдайы
Жанбайды 	Bluetooth® функциясы ӨШІРУЛІ
Жанады 	Байланыс орнатылды
4 секунд аралығымен жыпылықтайды 	Дайын
2 секундтық аралықпен баяу жыпылықтайды 	Жұптастыру режимі
1 секунд аралықпен баяу жыпылықтайды 	Қосылу
3 рет жылдам жыпылықтайды 	Bluetooth® функциясы қол жетімді емес. Құрылғының артқы панеліндегі «PHONO» – «LINE / 🔊» ауыстырып- қосқышының орнын тексеріңіз.

Техникалық сипаттамалары

Жалпы	
Қуат көзі	220 - 240 В, 50/60 Гц
Тұтыну қуаты	4,0 Вт (ҚОСУ режимінде) 0,3 Вт (ӨШІРУ режимінде)
Өлшемдері (Е×Б×Т)	430 x 128 x 353 мм
Таза салмақ	Шамамен 7,1 кг
Жұмыс температуралар диапазоны	0°С-тан +40°С-қа дейін
Пайдалану кезіндегі ылғалдылық диапазоны	Салыстырмалы ылғалдылықтың 35%-дан 80%-на дейін (конденсация жоқ)
Ойнатқыш	
Түрі	Тікелей жетекті және қолмен басқарылатын ойнатқыш
Жетек	Тікелей
Қозғалтқыш	Щеткасыз тұрақты ток қозғалтқышы
Тіреу дискісі	Құйылған алюминий Диаметрі: 300 мм Салмағы: шамамен. 1,26 кг (ойнатқыш кілемшесін қосқанда)
Тіреу дискісінің айналу жылдамдығы	33 1/3 айн/мин және 45 айн/мин
Екпіндеудің сипаттамасы	Толық тоқтаудан 33 1/3 айн/мин дейін 0,7 с
Тежеу жүйесі	Электрондық тежегіш
Wow and Flutter (детонация)	0,025% (өлшенген орташа квадратты мән - W.R.M.S.)
Тонарм	
Түрі	Статикалық теңгерімді
Тиімді ұзындық	230 мм
Шығару (Overhang):	15 мм
Тонармның бұрыштық қателігі	- 2°32' аспайды (диаметрі 30 см күйтабақтың сыртқы ойығында). - 0°32' аспайды (диаметрі 30 см күйтабақтың ішкі ойығында).
Орын ауыстыру бұрышы	22°

Фонокорректор бөлімі	
Күшейту	36,5 дБ
Картридж бөлімі	
Үлгі атауы	audio-technica AT-VM95C
Bluetooth® бөлімі	
Bluetooth® жүйесінің сипаттамасы	Bluetooth® нұсқасы 5.4
Сымсыз жабдықтың жіктелуі	Класс 1
Қолдау көрсетілетін профильдер	A2DP
Қолдау көрсетілетін кодектер	Qualcomm® aptX™ Адаптивті, SBC
Жиіліктік диапазоны	2,4 ГГц FH-SS
Жұмыс қашықтығы	Көру сызығында *1 шамамен 10 м
Ағытпалар бөлімі	
Аудиошығыс	PHONO (ұя), PHONO жерге тұйықтау клеммасы, LINE (ұя)

*1 болжамды байланыс ауқымы

Өлшеу ортасы:

Температура 25 °С / Биіктігі 1,0 м

Техникалық сипаттамалары алдын ала ескертусіз өзгертілуі мүмкін.



Лицензиялар

Bluetooth® сөз белгісі мен логотиптері тіркелген Bluetooth SIG, Inc. сауда белгілері болып табылады және оларды Panasonic Holdings Corporation кез келген пайдалану лицензия бойынша жүзеге асырылады. Барлық басқа тауар белгілері мен сауда атаулары иеленушілердің меншігі болып табылады.

Qualcomm aptX — Qualcomm Technologies, Inc. компаниясының өнімі және/немесе оның еншілес компаниялары. Qualcomm – АҚШ-та және басқа елдерде тіркелген Qualcomm Incorporated сауда белгісі. aptX – АҚШ-та және басқа елдерде тіркелген Qualcomm Technologies International, Ltd. сауда белгісі.

ӨНІМДІ СӘЙКЕСТІК ТУРАЛЫ АҚПАРАТЫ

Тікелей жетекті айналмалы табақ "Technics",
SL-40CBT, SL-40CBTE-T, SL-40CBTE-K, SL-40CBTE-H үлгілері
ТР ТС 004/2011, ТР ТС 020/2011, ТР ЕАЭС 037/2016 талаптарына сай келеді

Сертификаттау органы:	СЕРТИФИКАТТАЛҒАН ЖШС «КАЗЭКСПОАУДИТ» 050022, Қазақстан Республикасы, Алматы қ., Алмалы ауданы, Құрманғазы көшесі, 113, 1 кеңсе
Сертификат :	
Сертификаттың берілген күні :	
Сертификаттың жарамдылық мерзімі :	

Сәйкестік туралы декларация:	
Декларацияның тіркелген күні:	
Декларация дейін жарамды:	

Өндіруші:

Панасоник Корпорэйшн 1006, Оаза Кадома, Кадома-ши, Осака, 571-8501 Жапония
Малайзияда жасалған



Ескерту:

Өндірілген күні: Сіз жыл мен айды тақтайшадағы сериялық нөмір арқылы растай аласыз.
Таңбалау мысалы: Сериялық нөмірі XX2AXXXXXXXX (X - кез келген сан немесе әріп)
Жыл: сериялық нөмірдегі үшінші сан (2 = 2022, ..., 5 = 2025)
Ай: реттік нөмірдегі төртінші әріп (A = қаңтар, B = ақпан, ..., L = желтоқсан)
Ескерту: қыркүйек айы «I» орнына «S» деп белгіленуі мүмкін

Бұйым осы пайдалану жөніндегі нұсқаулыққа және қолданылатын техникалық стандарттарға қатаң сәйкестікте пайдаланылған жағдайда, осы бұйым үшін өндіруші белгілеген қызмет мерзімі өндіріс күнінен бастап 7 жылға тең.

<Ескерту>

Егер басқа жолдама құжаттарда көрсетілмеген жағдайда, төмендегі шарттарды орындаңыз.

1. Тегіс, берік бетке орналастырыңыз, тек алынатын бөлшектер немесе қозғалмайтын бөлшектерден басқа.
2. Жабық және құрғақ жерде сақтау керек.
3. Тасылмалдауды құлатусыз, аса вибрациясыз және басқа заттарға соғусыз жасау керек.
4. Көдеге жаратуды ұлттық және жергілікті заңдарға сәйкес жасау керек.

Сату шарттары өндірушімен орнатылмаған және мемлекеттің тауарды пайдаланудың ұлттық немесе жергілікті заңдарына сай болуы керек.

Panasonic

WARRANTY CARD №

(гарантийный талон, кепілдеме талоны, гарантиялык талон, талони кафолати)

Model name (номер модели, моделі №, модель №)	Purchase date (дата покупки, сатып алган күн, сатып алуу датасы)	
Serial number (серийный номер, сериялык нөмір, сериялык номери)	Customer name, phone number and signature (ФИО, телефон и подпись покупателя; аты-жөні телефон сатып алушыны колы; сатып алуучунун аты-жөнү менен телефону)	
Retailer address (Название и адрес продавца; сатушы мекеменің атауы және заңдык мекен - жайы; сатуучу мекеменин аты жана юридикалык дарегі)	Retailer signature (подпись продавца, сатушының колы, сатуучунун колу)	Retailer stamp (печать продавца, сатушы мекеменің мөрі, сатуучу мекеменин мөөрү)

Panasonic Corporation

Repair table / Таблица ремонтов

Repair №, № ремонта	Reception date, Дата поступления	Finish repair, Дата выдачи	Service center name, Название сервисного центра	Work description, Выполненные работы

Условия гарантии для Казахстана и Кыргызстана

Компания Panasonic Entertainment & Communications Co., Ltd предоставляет на поставляемую в Казахстан и Кыргызстан аудиотехнику 1 (один) год гарантии. Настоящая гарантия выдётся изготовителем в дополнение к конституционным и иным правам Потребителя и ни в коем случае не ограничивает их. Гарантия действует в случае, если товар будет признан неисправным в связи с некачественными материалами или сборкой при соблюдении следующих условий:

1. Гарантия распространяется на товар, предназначенный для использования на территории вышеперечисленных стран. Товар должен быть использован в строгом соответствии с инструкцией по эксплуатации, техническими стандартами и/или требованиями безопасности. Список моделей, предназначенных для использования на территории вышеперечисленных стран, размещён на сайте www.panasonic.com.
2. Настоящая гарантия не действительна в случаях, когда повреждение или неисправность вызваны пожаром, молнией или другими природными явлениями; попаданием жидкостей внутрь изделия; механическим повреждением; неправильным использованием, в том числе и подключением к источникам питания, отличным от упомянутых в инструкции по эксплуатации; колебанием напряжения, использованием повышенного или неправильного питания или входного напряжения; износом; халатным отношением, включая попадание в изделие посторонних предметов и насекомых; ремонтом или наладкой, если они произведены лицом, которое не имеет сертификата на оказание таких услуг, а также инсталляцией, адаптацией, модификацией или эксплуатацией с нарушением технических условий и/или требований безопасности.
3. В том случае, если в течение гарантийного срока часть или части товара были заменены частью или частями, которые не были поставлены или санкционированы изготовителем, а также были неудовлетворительного качества и не подходили для товара, то Потребитель теряет все и любые права настоящей гарантии, включая право на возмещение.
4. Действие настоящей гарантии не распространяется на детали отделки и корпуса, лампы, соединительные кабели, защитные экраны и прочие детали, обладающие ограниченным сроком использования.

Установка и подключение техники Panasonic

Для установки приобретенного оборудования Вы можете воспользоваться платными услугами специалистов Сервисных Центров, которые проведут все необходимые работы для нормального использования техники.

Обязанности по настоящей гарантии исполняются на территории вышеперечисленных стран Авторизованными Сервисными Центрами Panasonic, список которых можно получить в Информационном Центре Panasonic по телефону: для Казахстана 8-800-0-809-809 (бесплатный звонок со стационарных и мобильных телефонов в пределах Казахстана); для Алматы и Кыргызстана +7 (727) 330-88-07 (телефон в Алматы, тарификация звонков по действующим тарифам операторов связи и международным тарифам);

Организация, уполномоченная на принятие претензий по качеству продукции на территории Республики Казахстан: Алматинский филиал ООО «Панасоник Рус», Казахстан, 050051, г. Алматы, проспект Достык, 192, 3-й этаж. Информация о ходе выполнения ремонта доступна в «Информационной Системе Ремонт» на сайте www.panasonic.com. Информация об аксессуарах и расходных материалах доступна на сайте www.panasonic.com.

Қазақстанға арналған кепілдеме шарттары

Panasonic Entertainment & Communications Co., Ltd компаниясы Қазақстан мен Кыргызстанға жеткізілетін аудио жабдыкқа – 1 (бір) жыл кепілдік береді. Бұл кепілдеме өндірушілер тарапынан, тұтынушылардың конституциялық және өзге де құқықтарына қосымша түрде беріледі және оларды қандай жағдайда болсын шектей алмайды.

Кепілдеме, тауар сапасыз материалға байланысты немесе құрастыру кезінде келетсі шарттарды орындауда жарамсыз болып табылғанда күшіне енеді:

1. Кепілдеме, Қазақстан аумағында қолдануға арналған және эксплуатация, техникалық стандарттар немесе қауіпсіздік талаптарының нұсқауларына сәйкес, катал түрде қолданылған жағдайда ғана тауарларға таралады. Қазақстан аумағында қолдануға арналған модельдер тізімі www.panasonic.com сайтында көрсетілген.
2. Аталып отырған кепілдеме, ондағы ақаулар өрттен, найзағайдан немесе басқа да табиғи құбылыстардың әсерінен туындаған жағдайда, құрылғы ішіне сұйықтық түскенде, механикалық ақау кезінде, дұрыс емес қолданғанда, яғни пайдалану нұсқауында көрсетілген шартқа сәйкес емес қорек көздерін қосқан кезде, кернеу тұрақсыздығы, қорек көзін немесе қорек кернеуін дұрыс емес немесе шектен тыс қолданғанда, құралға тыс заттар мен жәндіктердің кіріп кетуі, сонмен қатар салғырт қарау кезінде; жөндеу мен қалпына келтіру жұмыстары, бұндай қызмет түрлеріне рұқсат етілген сертификаты жоқ адаммен істелген болса, сонымен қатар инсталляция, адаптация, модификация немесе эксплуатацияның техникалық шарттар мен қауіпсіздік талаптары орындалмаған жағдайда жарамсыз болады.
3. Егер кепілдік берілген мерзім аралығында, тауардың бір бөлігі не басқа бір бөлшектері тауарды өндіруші жеткізбеген немесе бекітілмеген қосалқы бөлшектермен ауыстырылған болса, сондай-ақ, бұл жұмыс қанағаттанғысыз түрде жасалса, не олар тауарға сәйкес келмесе, онда тұтынушы бұл кепілдеме бойынша төлем алу құқығынан, өтеу құқығынан айырылады.
4. Аталып отырған кепілдеме, бағдарламалық қамтамасыздандыруға, өңдеу бөлшектері мен корпусқа, шамдарға, батарея мен аккумуляторға, байланыс кабелдеріне, қозғалыш экрандарына, қолдану мерзімдері шектелген шетке және басқа да бұйымдарға тартылмайды.
5. Сатып алынған тауарды құрастыру/орнату/құру немесе бөлшектеу/бұзу жұмыстарының бағасы тауардың бағасына кірмейді, нағыз кепілдеме немесе кепілдемелік қызмет көрсету шектігінде жасалынатын жұмыстар тізіміне және кепілдемелік міндеттерге кірмейді.

Panasonic техникасын орналастыру және қосу

Сатып алынған құрылғыларды орнату үшін және техниканы жүйелі түрде қолдануға мүмкіндік беретін, қажетті жұмыстарды жүргізетін Сервис орталығы мамандарының ақылы қызмет көрсетуіне жүгінуіңізге болады.

Аталған кепілдеме міндеттері Қазақстан аумағында Panasonic Авторизацияланған Сервис Орталықтарымен іске асады. Қазақстандағы және Panasonic Авторизацияланған Сервис Орталықтарындағы сервистік қызмет көрсетуі туралы ақпарат Panasonic Ақпараттық Орталығында 8-800-0-809-809 телефонымен — Қазақстаннан тегін қоңырау шалу және www.panasonic.com сайтында қол жетімді. Қазақстан Республикасындағы өнімнің сапасына байланысты наразылықтарды қабылдауға өкілетті ұйым: ЖШС «Панасоник Рус» Алматы қ. филиалы Қазақстан, 050051, Алматы қ., Достық даңғылы, 192, 3 қабат.

Кыргызстан үшін гарантия шарттары

Panasonic Entertainment & Communications Co., Ltd компаниясы Қазақстан жана Кыргызстанға жеткирилген аудио жабдууларына 1 (бир) жылдык кепилдик берет. Ушул гарантия керектөөчүнүн конституциялык жана башка укуктарына кошумча түрдө берилет жана эч убакта аларды чектебейт. Гарантия эгерде товар төмөнкүдөй шарттарды сактоо менен бирге сапатыз материалдарга же кураштырууга байланыштуу бузук деп табылган учурда аракет кылат:

1. Гарантия Кыргызстандын территориясында пайдалануу үчүн арналган товарга таркалат. Товар эксплуатация кылуу, техникалык стандарттар жана/же коопсуздук талаптары боюнча инструкцияга так ылайык түрдө пайдаланышы керек. Кыргызстандын территориясында пайдалануу үчүн багышталган модельдердин тизмеси www.panasonic.com сайтында жайгаштырылган.
2. Ушул гарантия өрттөн, чагылгандан же табияттын башка кубулуштарына байланыштуу бузулган же зыян келтирилген учурларда жарабайт; иштеп чыгарылган буюмдун ичине суюктук киргенде; механикалык зыян келтирилгенде; туура эмес пайдаланган учурларда, ошол эсептен эксплуатация кылуу боюнча инструкцияда айтылгандан айырмаланып турган кубаттандыруу булактарына туташтырылганда; кубаттуулуктун туруксуздуктан, жогорку же туура эмес кубаттуулуктан же кирүү кубаттуулугунан пайдаланганда; эскиргенде; көңүл кош мамилден, ошол эсептен иштеп чыгарылган буюмга болөк нерселер жана чымын-чиркейлер түшүп калганда; ремонттоо же ондоодон, эгерде алар ушундай кызмат көрсөтүүгө укук берген сертификаты жок адам тарабынан кылынган болсо, ошондой эле товарды эксплуатация кылуу боюнча инструкцияда көрсөтүлгөн инсталляция, адаптация, модификация же техникалык шарттарды жана/же коопсуздук талаптарын бузуу менен эксплуатация кылынганда.
3. Гарантиялык мөөнөттүн ичинде товардын бир бөлүгү же бөлүктөрү иштеп чыгаруучу тарабынан чыгарылбаган же санкция кылынбаган бөлүгү же бөлүктөрү менен алмаштырылган учурларда, ошондой эле сапаты канааттандыраарлык болбосо жана товарга туура келбеген болсо, анда керектөөчү ушул гарантиянын баардык жана кандай гана болбосун укуктарын, ошол эсептен төлөп берүү укугун да жоготот.
4. Ушул гарантиянын аракети жасалга жана корпустун детальдарына, лампаларга, туташтыргыч кабельдерге, коргоо экрандарына жана пайдалануу мөөнөтү чектелген башка детальдарга таралбайт.
5. Сатып алынган товардын монтаждоо/инсталляция/орнотуу же демонтаждоо/деинсталляция кылуу боюнча жумуштардын наркы товардын наркына кирбейт, ушул гарантиянын же гарантиялык тейлөөнүн рамкасында аткарылуучу жумуштардын тизмесине кирбейт, жана гарантиялык милдеттенмелерге кошулбайт.

Panasonic техникасын орнотуу жана туташтыруу

Сатып алынган жабдууларды орнотуу үчүн Сиздер Сервистик Борборлордун адистеринин акы төлөнүүчү кызматтарынан пайдалана аласыздар, алар техниканы нормалдуу колдонуу үчүн зарыл болгон баардык жумуштарды аткарышат.

Ушул гарантия боюнча милдеттер Кыргызстандын территориясында Panasonic Авторлоштурулган Сервистик Борборлору тарабынан аткарылат. Кыргызстандагы сервистик тейлөө жана Panasonic Авторлоштурулган Сервистик Борборлору жөнүндөгү маалыматты Panasonic Маалыматтык Борборунан 00-800-0101-0021 – телефон аркылуу алууга болот – Кыргызстандын аймагында шаардык жана уюлдук телефондордон чалуу акысыз же www.panasonic.com сайтында көрсөтүлгөн.

Жүргүзүлүп жаткан ремонт жөнүдө маалыматты www.panasonic.com сайтандагы «Ремонттордун Маалыматтык Системасынан» табууга болот. Аксессуарлар жана расходдолуучу материалдар жөнүдө маалыматты www.panasonic.com сайтынан табууга болот.

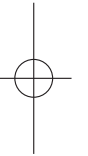
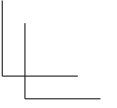
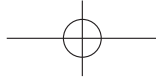
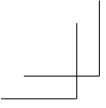

Panasonic Corporation
Web Site: <https://www.panasonic.com>

(en)



DVQX2762ZA/X1
S0525YT1065

© Panasonic Corporation 2025

