



# ARIUS

YDP-163

YDP-143

## Руководство пользователя

Перед использованием инструмента обязательно ознакомьтесь с разделом "Меры предосторожности" на стр. 5–7.

Информацию о сборке инструмента см. в конце данного руководства.



# Important Notice: Guarantee Information for customers in European Economic Area (EEA) and Switzerland

<b>English</b>	<b>Important Notice: Guarantee Information for customers in EEA* and Switzerland</b> For detailed guarantee information about this Yamaha product, and Pan-EEA* and Switzerland warranty service, please either visit the website address below (Printable file is available at our website) or contact the Yamaha representative office for your country. * EEA: European Economic Area
<b>Deutsch</b>	<b>Wichtiger Hinweis: Garantie-Information für Kunden in der EWR* und der Schweiz</b> Für nähere Garantie-Information über dieses Produkt von Yamaha, sowie über den Pan-EEA*- und Schweizer Garantieservice, besuchen Sie bitte entweder die folgende angegebene Internetadresse (eine druckfähige Version befindet sich auch auf unserer Webseite), oder wenden Sie sich an den für Ihr Land zuständigen Yamaha-Vertrieb. *EWR: Europäischer Wirtschaftsraum
<b>Français</b>	<b>Remarque importante: informations de garantie pour les clients de l'EEE et la Suisse</b> Pour des informations plus détaillées sur la garantie de ce produit Yamaha et sur le service de garantie applicable dans l'ensemble de l'EEE ainsi qu'en Suisse, consultez notre site Web à l'adresse ci-dessous (le fichier imprimable est disponible sur notre site Web) ou contactez directement Yamaha dans votre pays de résidence. * EEE : Espace Economique Européen
<b>Nederlands</b>	<b>Belangrijke mededeling: Garantie-informatie voor klanten in de EER* en Zwitserland</b> Voor gedetailleerde informatie over dit Yamaha-product en de garantieservice in heel de EER* en Zwitserland, gaat u naar de onderstaande website (u vindt een afdrukbaar bestand op onze website) of neemt u contact op met de vertegenwoordiging van Yamaha in uw land. * EER: Europese Economische Ruimte
<b>Español</b>	<b>Aviso importante: información sobre la garantía para los clientes del EEE* y Suiza</b> Para una información detallada sobre este producto Yamaha y sobre el soporte de garantía en la zona EEE* y Suiza, visite la dirección web que se incluye más abajo (la versión del archivo para imprimir está disponible en nuestro sitio web) o póngase en contacto con el representante de Yamaha en su país. * EEE: Espacio Económico Europeo
<b>Italiano</b>	<b>Aviso importante: informazioni sulla garanzia per i clienti residenti nell'EEA* e in Svizzera</b> Per informazioni dettagliate sulla garanzia relativa a questo prodotto Yamaha e l'assistenza in garanzia nei paesi EEA* e in Svizzera, potete consultare il sito Web all'indirizzo riportato di seguito (è disponibile il file in formato stampabile) oppure contattate l'ufficio di rappresentanza locale della Yamaha. * EEA: Area Economica Europea
<b>Português</b>	<b>Aviso importante: informações sobre as garantias para clientes da AEE* e da Suíça</b> Para obter uma informação pormenorizada sobre este produto da Yamaha e sobre o serviço de garantia na AEE* e na Suíça, visite o site a seguir (o arquivo para impressão está disponível no nosso site) ou entre em contato com o escritório de representação da Yamaha no seu país. * AEE: Área Económica Europeia
<b>Ελληνικά</b>	<b>Σημαντική σημείωση: Πληροφορίες εγγύησης για τους πελάτες στον ΕΟΧ* και Ελλάδα</b> Για λεπτομερείς πληροφορίες εγγύησης σχετικά με το προϊόν της Yamaha και την κάλυψη εγγύησης σε όλες τις χώρες του ΕΟΧ, και την Ελλάδα, επισκεφτείτε την παρακάτω ιστοσελίδα (Εκτυρίσιμη μορφή είναι διαθέσιμη στην ιστοσελίδα μας) ή απευθυνθείτε στην αντιπροσωπεία της Yamaha στη χώρα σας. * ΕΟΧ: Ευρωπαϊκός Οικονομικός Χώρος
<b>Svenska</b>	<b>Viktig: Garantierinformation för kunder i EES-området* och Schweiz</b> För detaljerad information om denna Yamaha-produkt samt garantier i hela EES-området* och Schweiz kan du antingen besöka nedanstående webbadress (en skriftlig version av fil finns på webbplatsen) eller kontakta Yamahas officiella representant i ditt land. * EES: Europeiska Ekonomiska Samarbetsområdet
<b>Norsk</b>	<b>Viktig merknad: Garantierinformasjon for kunder i EØS* og Sveits</b> Detaljert garantierinformasjon om dette Yamaha-produktet og garantier i alle EØS-landene* og Sveits kan fås enten ved å besøke nettsidene nedenfor (utskriftsversjon finnes på våre nettsider) eller kontakte kontakten Yamaha-kontoret i landet der du bor. * EØS: Det europeiske økonomiske samarbeidsområdet
<b>Dansk</b>	<b>Vigtig oplysning: Garantierplysninger til kunder i EØO* og Schweiz</b> De kan finde detaljerede garantierplysninger om dette Yamaha-produkt og den fælles garantierplejeordning for EØO* (og Schweiz) ved at besøge det websted, der er angivet nedenfor (der findes en fil, som kan udskrives, på vores websted), eller ved at kontakte Yamahas nationale repræsentationskontor i det land, hvor De bor. * EØO: Det Europæiske Økonomiske Område

<b>Suomi</b>	<b>Tärkeä ilmoitus: Takuutiedot Euroopan talousalueen (ETA)* ja Sveitsin asiakkaille</b> Tämän Yamaha-tuotteen sekä ETA-alueen ja Sveitsin takuuta koskevat yksityiskohtaiset tiedot saatte alla olevasta netti-sivustosta. (Tulostettava tiedosto saatavissa sivustollamme.) Voititte myös ottaa yhteyttä paikalliseen Yamaha-edustajaan. *ETA: Euroopan talousalue
<b>Polski</b>	<b>Ważne: Warunki gwarancyjne obowiązujące w EOG* i Szwajcarii</b> Aby dowiedzieć się więcej na temat warunków gwarancyjnych tego produktu firmy Yamaha i serwisu gwarancyjnego w całym EOG* i Szwajcarii, należy odwiedzić wskazaną poniżej stronę internetową (plik gotowy do wydruku znajduje się na naszej stronie internetowej) lub skontaktować się z przedstawicielem firmy Yamaha w swoim kraju. * EOG — Europejski Obszar Gospodarczy
<b>Česky</b>	<b>Důležité oznámení: Zaruční informace pro zákazníky v EHS* a ve Švýcarsku</b> Podrobné zaruční informace o tomto produktu Yamaha a zaručením servisu v celém EHS* a ve Švýcarsku naleznete na níže uvedené zaruční adrese (soubor k tisku je dostupný na našich webových stránkách) nebo se můžete obrátit na zastoupení firmy Yamaha ve své zemi. * EHS: Evropský hospodářský prostor
<b>Magyar</b>	<b>Fontos figyelmeztetés: Garancia-információk az EGT* területén és Svájcban élő vásárlók számára</b> A jelen Yamaha termékre vonatkozó részletes garancia-információk, valamint az EGT*-re és Svájcra kiterjedő garanciális szolgáltatás tekintetében keressék fel webhelyünket az alábbi címen (a webhelyen nyomtatható fájl is található), vagy pedig lépjen kapcsolatba az országában működő Yamaha képviselői iróddal. * EGT: Európai Gazdasági Térség
<b>Eesti keel</b>	<b>Oluline märkus: Garantiteave Euroopa Majanduspiirkonna (EMP)* ja Šveitsi klientidele</b> Täpsemat teabemeid selle Yamaha toote garantii ning kogu Euroopa Majanduspiirkonna ja Šveitsi garantiteeninduse kohta, külastage palun veebisaiti alljärgneval aadressil (meie saidil on saadaval printitav fail) või pöörduge Teie regiooni Yamaha esinduse poole. * EMP: Euroopa Majanduspiirkond
<b>Latviešu</b>	<b>Svarīgs paziņojums: garantijas informācija klientiem EEZ* un Šveicā</b> Lai saņemtu detaļizētā garantijas informāciju par šo Yamaha produktu, kā arī garantijas aplakošanu EEZ* un Šveicā, lūdzam apmeklēt vietni, kurā ir norādīts šīs informācijas avots (drukājamā faila versija ir pieejama mūsu mājaslapā) vai sazināties ar Jūsu valstī aplakojošo Yamaha pārstāvniecību. * EEZ: Eiropas Ekonomikas zona
<b>Lietuvių kalba</b>	<b>Dėmesio: informacija dėl garantijos pirkėjams EEE* ir Šveicarijoje</b> Jei reikia išsamesnės informacijos apie šį „Yamaha“ produktą ir jo techninę priežiūrą visoje EEE* ir Šveicarijoje, apsilankykite mūsų svetainėje toliau nurodytu adresu (svetainėje yra spausdinamas failas) arba kreipkitės į „Yamaha“ atstovą šioje savo šalyje. *EEE – Europos ekonominė erdvė
<b>Slovenčina</b>	<b>Dôležité upozornenie: Informácie o záruke pre zákazníkov v EHP* a Švajčiarsku</b> Podrobné informácie o záruke týkajúce sa tohto produktu od spoločnosti Yamaha a garancijnom servise v EHP* a Švajčiarsku nájdete na webovej stránke uvedenej nižšie (na našej webovej stránke je k dispozícii súbor na tlač) alebo sa obráťte na zástupcu spoločnosti Yamaha vo svojej krajine. * EHP: Európsky hospodársky priestor
<b>Slovenščina</b>	<b>Pomembno obvestilo: Informacije o garanciji za kupce v EGP* in Švici</b> Za podrobnejše informacije o tem Yamahinem izdelku ter garancijskem servisu v celotnem EGP in Švici, obiščite spletno mesto, ki je navedeno spodaj (natisljiva datoteka je na voljo na našem spletnem mestu), ali se obrnite na Yamahinega predstavnika v svoji državi. * EGP: Evropski gospodarski prostor
<b>Български език</b>	<b>Важно съобщение: Информация за гаранцията за клиенти в ЕИП* и Швейцария</b> За подробна информация за гаранцията за този продукт на Yamaha и гаранционното обслужване в панаевропейската зона на ЕИП* и Швейцария или посетете посочения по-долу уеб сайт (на нашия уеб сайт има файл за печат), или се свържете с представителния офис на Yamaha във вашата страна. * ЕИП: Европейско икономическо пространство
<b>Limba română</b>	<b>Notificare importantă: Informații despre garanție pentru clienții din SEE* și Elveția</b> Pentru informații detaliate privind acest produs Yamaha și serviciul de garanție Pan-SEE*, și Elveția, vizitați site-ul la adresa de mai jos (fișierul imprimabil este disponibil pe site-ul nostru) sau contactați biroul reprezentanței Yamaha din țara dumneavoastră. * SEE: Spațiul Economic European

<http://europe.yamaha.com/warranty/>



# ПРАВИЛА ТЕХНИКИ БЕЗОПАСНОСТИ

## ВНИМАТЕЛЬНО ПРОЧИТИЕ, ПРЕЖДЕ ЧЕМ ПРИСТУПАТЬ К ЭКСПЛУАТАЦИИ

Храните это руководство в надежном и удобном месте, чтобы можно было обращаться к нему в дальнейшем.

### Для адаптера питания переменного тока



#### ПРЕДУПРЕЖДЕНИЕ

- Настоящий адаптер питания предназначен только для использования с электронными музыкальными инструментами Yamaha. Нельзя использовать его в других целях.
- Только для применения в помещениях. Нельзя использовать в условиях высокой влажности.



#### ВНИМАНИЕ

- При подготовке убедитесь, что доступ к электросети не затруднен. В случае неполадки немедленно отключите питание инструмента выключателем и выньте шнур питания из розетки. Учитывайте, что если адаптер подключен к сети, то электричество поступает в инструмент, даже если выключатель питания находится в положении Standby. Если инструмент не используется в течение длительного времени, отсоедините кабель питания от электросети.

### Для YDP-163/YDP-143



#### ПРЕДУПРЕЖДЕНИЕ

Во избежание получения серьезных травм вплоть до наступления смерти от удара электрическим током, а также во избежание короткого замыкания, повреждения оборудования, пожара и других инцидентов, всегда соблюдайте основные правила безопасности, перечисленные далее. Они включают принятие следующих мер (не ограничиваясь ими):

#### Источник питания/адаптер питания переменного тока

- Кабель питания не должен находиться рядом с источниками тепла, такими как нагреватели и батареи отопления. Кроме того, не допускайте перегибов и других повреждений кабеля, не ставьте на него тяжелые предметы.
- Используйте только то напряжение, на которое рассчитан инструмент. Это напряжение указано на наклейке на инструменте.
- Используйте только указанный тип адаптера (стр. 34). Использование неподходящего адаптера может привести к его перегреву или к повреждению инструмента.
- Периодически проверяйте сетевую вилку адаптера и очищайте ее от накопившейся пыли и грязи.

#### Не открывать

- В инструменте нет компонентов, которые должен обслуживать пользователь. Не следует открывать инструмент и пытаться разбирать его, а также каким-либо образом модифицировать его внутренние компоненты. При возникновении неисправности немедленно прекратите эксплуатацию инструмента и обратитесь за помощью к квалифицированным специалистам центра технического обслуживания корпорации Yamaha.

#### Бережь от воды

- Не допускайте попадания инструмента под дождь, не пользуйтесь им рядом с водой, в условиях сырости или повышенной влажности. Не ставьте на инструмент какие-либо емкости с жидкостью (например, вазы, бутылки или стаканы), которая может пролиться и попасть в отверстия. В случае попадания жидкости, например воды, в инструмент немедленно отключите питание и отсоедините кабель питания от розетки электросети. Затем обратитесь за помощью к специалистам центра технического обслуживания корпорации Yamaha.
- Ни в коем случае не вставляйте и не вынимайте сетевую вилку инструмента мокрыми руками.

#### Бережь от огня

- Не ставьте на инструмент предметы, являющиеся источником открытого огня, например свечи. Горящий предмет может упасть и стать источником возникновения пожара.

#### Внештатные ситуации

- При возникновении какой-либо из указанных ниже проблем немедленно отключите питание инструмента и отсоедините кабель питания от электросети. Затем обратитесь за помощью к специалистам центра технического обслуживания корпорации Yamaha.
  - Износ или повреждение кабеля питания или вилки.
  - Необычный запах или дым.
  - Попадание в корпус инструмента мелких предметов.
  - Неожиданное прекращение звучания во время использования инструмента.



## ВНИМАНИЕ

Во избежание нанесения серьезных травм себе и окружающим, а также повреждения инструмента и другого имущества, всегда соблюдайте основные меры безопасности. Они включают принятие следующих мер (не ограничиваясь ими):

### Источник питания/адаптер питания переменного тока

- Не подключайте инструмент к сетевой розетке через тройник вместе с другими устройствами. Это может привести к ухудшению качества звука или перегреву розетки.
- При отключении вилки от инструмента или из розетки обязательно беритесь за вилку, а не за кабель. Иначе можно повредить кабель.
- Отключайте инструмент от электросети, если он не будет использоваться длительное время. Отключать инструмент от электросети следует также во время грозы.

### Сборка

- Внимательно прочитайте прилагаемую документацию, описывающую процесс сборки. Неправильная последовательность сборки может привести к повреждению инструмента или травмам.

### Место установки

- Во избежание случайного падения инструмента не оставляйте его в неустойчивом положении.
- В процессе транспортировки или перемещении инструмента должны участвовать не менее двух человек. Попытка поднять инструмент в одиночку может привести к травме спины или других частей тела или к повреждению самого инструмента.
- Перед перемещением инструмента отсоедините все кабели во избежание их повреждения или травмы в результате спотыкания.
- При установке инструмента убедитесь в том, что используемая электрическая розетка легко доступна. При возникновении какого-либо сбоя или неисправности немедленно отключите питание инструмента и отсоедините кабель питания от электросети. Даже если переключатель питания выключен, инструмент продолжает в минимальном количестве потреблять электроэнергию. Если инструмент не используется длительное время, отсоедините кабель питания от сетевой розетки.
- Используйте только подставку, специально предназначенную для инструмента. Для крепления подставки или стойки используйте только винты, поставляемые в комплекте. При невыполнении этого требования возможно повреждение внутренних компонентов или опрокидывание инструмента.

### Подключение

- Перед подсоединением инструмента к другим электронным компонентам отключите их питание. Перед включением или отключением питания электронных компонентов установите минимальный уровень громкости.
- Убедитесь также в том, что на всех компонентах установлен минимальный уровень громкости, и во время игры на инструменте постепенно увеличьте громкость до нужного уровня.

### Правила безопасности при эксплуатации

- Не вставляйте пальцы или руку в отверстия крышки клавиатуры или инструмента. Будьте осторожны, следите, чтобы крышка клавиатуры не защемила пальцы.
- Никогда не засовывайте и не роняйте бумагу, металлические и прочие предметы в отверстия на крышке, панели и клавиатуре. Несоблюдение этого требования может привести к получению серьезных травм, нанесению их окружающим, повреждению инструмента и другого имущества, а также к отказу во время эксплуатации.
- Не облакачивайтесь на инструмент, не ставьте на него тяжелые предметы и не прикладывайте усилие к кнопкам, переключателям и разъемам.
- Не следует долго пользоваться инструментом/устройством или наушниками с установленным высоким или некомфортным уровнем громкости, так как это может привести к потере слуха. При ухудшении слуха или звоне в ушах обратитесь к врачу.

### Использование скамейки (если прилагается)

- Во избежание случайного падения скамейки не оставляйте ее в неустойчивом положении.
- Не качайтесь на скамейке и не играйте, стоя на ней. Использование скамейки в качестве стремянки или в иных целях может привести к несчастному случаю или травме.
- Скамейка предназначена только для одного человека.
- Если винты скамейки ослабли в результате длительного использования, затяните их с помощью прилагаемого инструмента.
- Следите за маленькими детьми, чтобы они не упали со скамейки. У скамейки нет спинки, и бесконтрольное использование может привести к несчастному случаю или травме.

Корпорация Yamaha не несет ответственности за повреждения, вызванные неправильной эксплуатацией или модификацией инструмента, а также за потерю или повреждение данных.

Всегда выключайте питание инструмента, если инструмент не используется.

Даже если переключатель [  ] (режим ожидания/вкл.) находится в положении режима ожидания (не горит индикатор питания), инструмент продолжает потреблять электроэнергию на минимальном уровне.

Если инструмент не используется в течение длительного времени, обязательно отсоедините кабель питания от розетки электросети.

Номер модели, серийный номер, требования к источнику питания и пр. указаны на табличке с названием изделия в нижней части устройства или рядом с ней. Запишите серийный номер в расположенном ниже поле и сохраните данное руководство как подтверждение покупки; это поможет идентифицировать принадлежность устройства в случае кражи.

**Номер модели.**

---

**Серийный номер.**

---

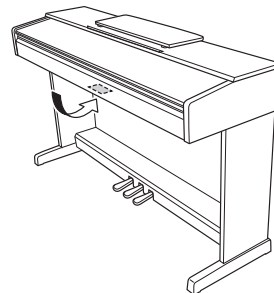

(bottom\_ru\_02) Наклейка находится на нижней части устройства.

## УВЕДОМЛЕНИЕ

Во избежание возможной неисправности/повреждения изделия, данных или другого имущества соблюдайте предупреждения ниже.

### ■ Правила эксплуатации

- Не используйте инструмент в непосредственной близости от телевизора, радиоприемника, стереофонического аудиооборудования, мобильного телефона и других электроприборов. В противном случае в инструменте, телевизоре или радиоприемнике может возникнуть шум. Если инструмент используется вместе с iPad, iPhone или iPod touch, рекомендуется установить на устройстве авиарежим, чтобы избежать помех, создаваемых мобильной связью.
- Во избежание деформации панели, повреждения внутренних компонентов и сбоев в работе не держите инструмент в помещениях с избыточной вибрацией, а также в местах, где слишком пыльно, холодно или жарко (например, на солнце, рядом с нагревателем или в машине в дневное время). (Подтвержденный диапазон рабочей температуры: 5–40 °C.)
- Не кладите на инструмент предметы из винила, пластмассы или резины. Это может привести к обесцвечиванию панели и клавиатуры.

### ■ Уход и обслуживание

- Очищайте инструмент мягкой сухой или слегка влажной тряпкой. Не используйте растворители, спиртосодержащие продукты, жидкости для очистки или ткань с химической пропиткой.
- При резких изменениях температуры или влажности на поверхности инструмента может появиться конденсат и скопиться влага. Если оставить влагу, деревянные части могут впитать ее и получить повреждения. Обязательно сразу же вытрите влагу мягкой тканью.

### ■ Сохранение данных

- Некоторые данные (стр. 28) сохраняются в инструменте при отключении питания. Тем не менее, сохраненные данные могут быть утрачены по причине сбоя, ошибки при эксплуатации и пр. Сохраняйте важные данные на внешние устройства, например на компьютер (стр. 28).

## Информация

### ■ Об авторских правах

- Копирование имеющихся в продаже музыкальных данных, включая, помимо прочего, MIDI-данные и/или аудиоданные, в любых целях, кроме целей личного пользования, строго запрещено.
- Продукт включает содержимое, на которое компания Yamaha обладает либо авторскими правами, либо лицензией на использование. На основании законов о защите авторских прав и другого применимого законодательства вам НЕ разрешено распространять носители, на которых сохранено или записано данное содержимое, и сохранять это содержимое (или схожее с ним).
  - \* Содержимое, указанное выше, включает компьютерную программу, данные стиля аккомпанемента, MIDI-данные, звуковые данные, данные голосовых записей, ноты, нотные данные и пр.
  - \* Вам разрешено распространять носители, на которых представлено ваше исполнение или записана ваша музыка с использованием данного содержимого, разрешения Yamaha Corporation в таких случаях не требуется.

### ■ О функциях и данных из комплекта поставки инструмента

- Некоторые встроенные композиции были отредактированы с целью изменения их продолжительности или аранжировки и, следовательно, могут не совпадать с оригиналом.

### ■ Об этом руководстве

- Иллюстрации приводятся в данном руководстве исключительно в целях разъяснения инструкций и могут не полностью соответствовать реальному устройству.
- iPhone, iPad и iPod touch являются торговыми знаками Apple Inc., зарегистрированными в США и других странах.
- Названия фирм и продуктов, используемые в данном руководстве, являются товарными знаками или зарегистрированными товарными марками соответствующих компаний.

### ■ Подстройка

- В отличие от акустического фортепиано данный инструмент не требует настройки специалистом (хотя высоту звука может настроить пользователь в соответствии с другими инструментами). Это связано с тем, что в цифровых инструментах высота звука всегда идеально сохраняется.

# Содержание

<b>ПРАВИЛА ТЕХНИКИ БЕЗОПАСНОСТИ.....</b>	<b>5</b>
----------------------------------------------	----------

<b>Дополнительная информация.....</b>	<b>9</b>
---------------------------------------	----------

<b>Дополнительные принадлежности ...</b>	<b>9</b>
------------------------------------------	----------

<b>Панель управления и разъемы .....</b>	<b>10</b>
------------------------------------------	-----------

## Основные операции

---

<b>Настройка.....</b>	<b>11</b>
-----------------------	-----------

Крышка клавиатуры .....	11
-------------------------	----

Пюпитр .....	11
--------------	----

Включение питания .....	12
-------------------------	----

Настройка громкости .....	12
---------------------------	----

Функция автоматического отключения питания .....	13
-----------------------------------------------------	----

Использование наушников.....	13
------------------------------	----

<b>Игра на фортепиано.....</b>	<b>14</b>
--------------------------------	-----------

Intelligent Acoustic Control (IAC – интеллектуальное регулирование качества звука) .....	14
------------------------------------------------------------------------------------------------	----

Использование педалей .....	15
-----------------------------	----

Резонанс демпфера.....	15
------------------------	----

Настройка звуков подтверждения операций ...	16
---------------------------------------------	----

Изменение чувствительности клавиш к силе нажатия .....	16
-----------------------------------------------------------	----

Использование метронома .....	17
-------------------------------	----

## Дополнительные операции

---

<b>Выбор звучания различных музыкальных инструментов (тембров) .....</b>	<b>18</b>
----------------------------------------------------------------------------------	-----------

Выбор тембра.....	18
-------------------	----

Прослушивание демонстрационных композиций .....	19
----------------------------------------------------	----

Добавление к звуку вариаций (эффекта реверберации) .....	20
-------------------------------------------------------------	----

Транспонирование высоты звука в полутонах ...	21
-----------------------------------------------	----

Тонкая настройка высоты звука.....	21
------------------------------------	----

Наложение двух тембров (режим наложения) ...	22
----------------------------------------------	----

Режим Duo (игра вдвоем) .....	23
-------------------------------	----

<b>Воспроизведение композиций и упражнения .....</b>	<b>24</b>
----------------------------------------------------------	-----------

Прослушивание 50 встроенных композиций... ..	24
----------------------------------------------	----

Репетиция партии одной руки .....	25
-----------------------------------	----

Воспроизведение с начала такта, в котором есть тишина или пауза .....	25
--------------------------------------------------------------------------	----

<b>Запись собственного исполнения ....</b>	<b>26</b>
--------------------------------------------	-----------

Запись собственного исполнения.....	26
-------------------------------------	----

Изменение первоначальных настроек записанной композиции .....	27
------------------------------------------------------------------	----

Удаление записанных данных .....	27
----------------------------------	----

<b>Резервное копирование данных и инициализация настроек.....</b>	<b>28</b>
-----------------------------------------------------------------------	-----------

Сохранение данных при выключении питания... ..	28
------------------------------------------------	----

Сохранение данных пользовательской композиции на компьютере.....	28
---------------------------------------------------------------------	----

Передача файлов SMF между компьютером и данным инструментом .....	28
----------------------------------------------------------------------	----

Инициализация настроек .....	28
------------------------------	----

## Приложение

---

<b>Устранение неполадок.....</b>	<b>29</b>
----------------------------------	-----------

<b>Подставка под инструмент .....</b>	<b>30</b>
---------------------------------------	-----------

<b>Технические характеристики .....</b>	<b>34</b>
-----------------------------------------	-----------

<b>Предметный указатель .....</b>	<b>35</b>
-----------------------------------	-----------



Благодарим за покупку цифрового фортепиано Yamaha!

Для того чтобы в полной мере раскрыть потенциал инструмента,

внимательно ознакомьтесь с руководством и сохраните его в удобном месте на будущее.

## Дополнительная информация

К инструменту прилагаются следующие руководства.

### ■ Руководства, входящие в комплект поставки

 **Руководство пользователя (настоящее руководство)**  
Содержит сведения об основных функциональных возможностях инструмента.

 **Quick Operation Guide (Краткое руководство по эксплуатации) (на отдельном листе)**  
Содержит таблицу функций кнопок и клавиатуры для быстрого и легкого понимания пользователем.

### ■ Интерактивные руководства (в формате PDF)

 **iPhone/iPad Connection Manual (Руководство по подключению к iPhone/iPad)**  
Содержит инструкции по подключению инструмента к смарт-устройству, такому как iPhone или iPad.

 **Computer-related Operations (Операции с использованием компьютера)**  
Содержит инструкции по подключению инструмента к компьютеру и описание операций, связанных с передачей данных композиций.

 **MIDI Reference (Справочник по MIDI-интерфейсу)**  
Справочник содержит таблицы описания формата данных MIDI и его реализации, а также описания MIDI-функций, в частности — канала MIDI и настроек локального управления.

 **MIDI Basics (Основы MIDI) (только на английском, французском и немецком языках)**  
Содержит базовые сведения о MIDI.

Для получения этих материалов перейдите на веб-сайт Yamaha в раздел загрузки и введите название модели, чтобы найти нужные файлы.

#### Загрузки Yamaha

<http://download.yamaha.com/>

## Дополнительные принадлежности

- Руководство пользователя (настоящее руководство)
- Краткое руководство по эксплуатации (на отдельном листе)
- Набор партитур «50 Greats for the Piano»
- Online Member Product Registration (Карта для онлайн-регистрации изделия)<sup>\*1</sup>
- Гарантия<sup>\*2</sup>
- Блок питания переменного тока<sup>\*2</sup>
- Кабель питания<sup>\*2</sup> (только для модели YDP-163)
- Скамейка<sup>\*2</sup>

\*1 Для заполнения регистрационной формы пользователя вам необходим идентификатор продукта (PRODUCT ID).

\*2 Может не включаться в комплект поставки в зависимости от вашего региона. Уточните, обратившись к местному торговому представителю Yamaha.

### Приложение для работы со смарт-устройствами — Digital Piano Controller

С помощью специального приложения Digital Piano Controller для iPhone, iPad или iPod touch вы сможете дистанционно управлять своим цифровым фортепиано, что делает его еще более удобным и гибким в настройке. Это приложение позволит вам интуитивно понятным способом устанавливать значения различных параметров, представленных на экране. Для получения дополнительной информации о приложении Digital Piano Controller см. указанный ниже раздел веб-сайта Yamaha.

<http://yamaha.com/kbdapps/>

Инструкции по подключению инструмента к смарт-устройству см. в «Руководстве по подключению iPhone/iPad».

# Панель управления и разъемы

Рисунки соответствуют модели YDP-143.

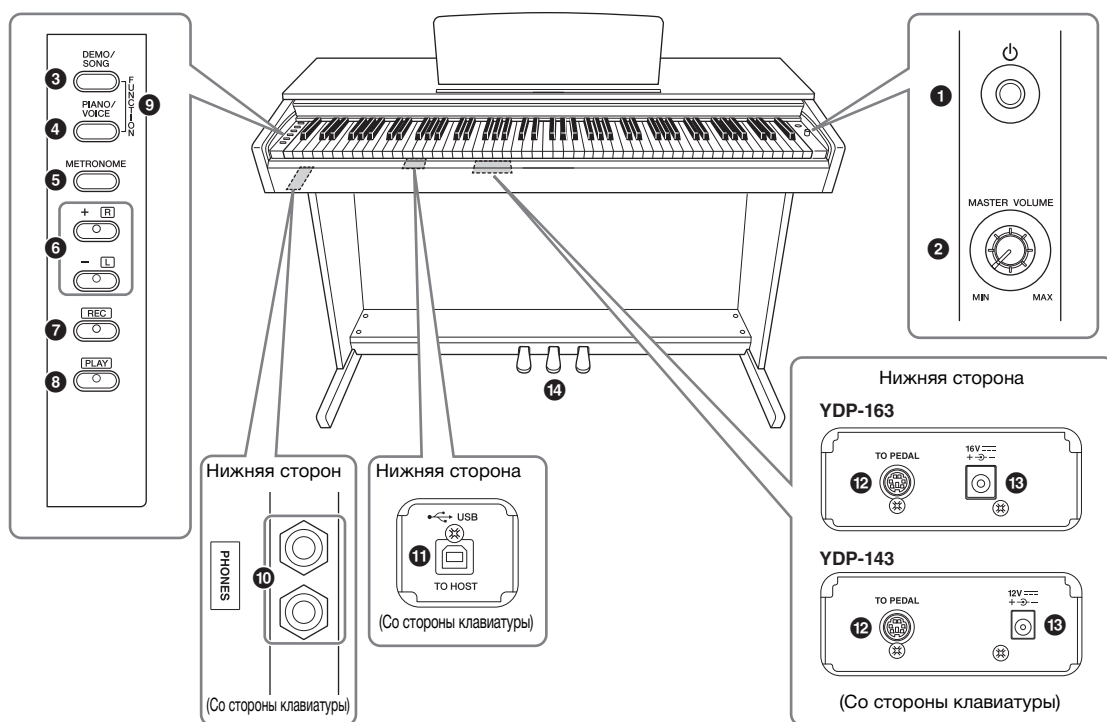

- ❶ [⏻] Переключатель (Standby/On) ..... стр. 12  
Включение питания или переход в режим ожидания.
- ❷ Регулятор [MASTER VOLUME] ..... стр. 12  
Регулировка уровня громкости всего инструмента.
- ❸ Кнопка [DEMO/SONG] ..... стр. 19, 24  
Воспроизведение демонстрационных и встроенных композиций.
- ❹ Кнопка [PIANO/VOICE] ..... стр. 18, 20, 22  
Выбор единственного тембра, двух тембров для наложения или типа реверберации.
- ❺ Кнопка [METRONOME] ..... стр. 17  
Запуск и остановка метронома.
- ❻ Кнопки [+R], [-L] ..... стр. 17, 18, 24, 25
  - Обычно эти кнопки используются для выбора следующего или предыдущего тембра.
  - Во время воспроизведения композиции с их помощью можно выбрать следующую или предыдущую композицию и (при удержании нажатой кнопки [PLAY]) для включения и выключения партий правой и левой руки по отдельности.
  - Во время работы метронома их используют для ускорения или замедления темпа.
- ❼ Кнопка [REC] ..... стр. 26  
Запись собственного исполнения.
- ❽ Кнопка [PLAY] ..... стр. 26  
Воспроизведение записанного исполнения.
- ❾ Кнопки [FUNCTION] ..... стр. 16, 21  
Одновременно нажимая кнопки [DEMO/SONG] и [PIANO/VOICE] вместе с указанной клавишей, можно менять различные настройки, включая MIDI, параметры транспонирования и пр.
- ❿ Разъемы [PHONES] ..... стр. 13  
Подключение стандартных стереонаушников.
- ⓫ Разъем [USB TO HOST]  
Для подключения к компьютеру или цифровому устройству, например iPhone или iPad. Для подключения к компьютеру см. инструкцию «Операции с использованием компьютера». Инструкции по использованию MIDI содержатся в интерактивном руководстве «Справочник по MIDI» (стр. 9).  
**УВЕДОМЛЕНИЕ**  
Используйте USB-кабель типа AB длиной не более 3 метров. Использование кабелей USB 3.0 не допускается.
- ⓬ Разъем [TO PEDAL] ..... стр. 32  
Для подключения шнура блока педалей.
- ⓭ Разъем DC IN ..... стр. 12  
Для подключения блока питания.
- ⓮ Педали ..... стр. 15  
Управление выразительностью и сустейном, как на акустическом фортепиано.

## Настройка

### Крышка клавиатуры

#### Порядок открытия крышки клавиатуры

Слегка приподнимите крышку, затем надавите и сдвиньте ее до упора.

#### Порядок закрытия крышки

Потяните крышку на себя и осторожно опустите на клавиатуру.



#### ⚠ ВНИМАНИЕ

- Открывая и закрывая крышку, держите ее двумя руками. Не отпускайте крышку, пока она не откроется или не закроется полностью. Будьте осторожны (особенно если рядом дети), чтобы не защемить свои или чужие пальцы между крышкой и корпусом.
- Не кладите на крышку клавиатуры металлические предметы или бумагу. Когда крышка открыта, мелкие предметы могут попасть внутрь корпуса, и тогда извлечь их будет практически невозможно. Это может привести к поражению электрическим током, к короткому замыканию, пожару и другим серьезным повреждениям инструмента.

### Пюпитр

#### Как поднять пюпитр

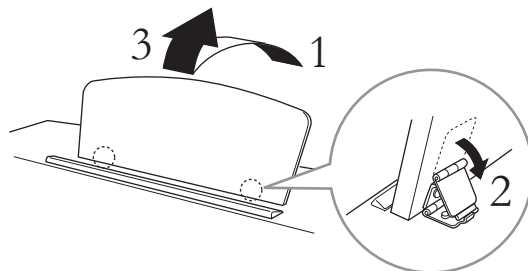

1. Отклоните пюпитр вверх и на себя до упора.
2. Опустите металлические упоры справа и слева на обратной стороне пюпитра.
3. Опустите пюпитр так, чтобы он опирался на упоры.

#### Как опустить пюпитр

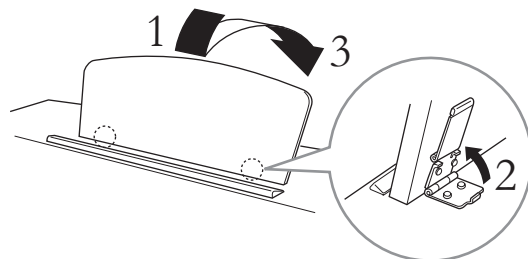

1. Наклоните пюпитр на себя до упора.
2. Поднимите металлические упоры на обратной стороне пюпитра.
3. Осторожно наклоняйте пюпитр назад, пока он полностью не ляжет на место.

#### ⚠ ВНИМАНИЕ

Не используйте пюпитр, когда он поднят наполовину. Опуская пюпитр, придерживайте его, пока он полностью не опустится на место.

## Включение питания

### 1. Подключите разъем адаптера питания в порядке, указанном на рисунке.

YDP-163

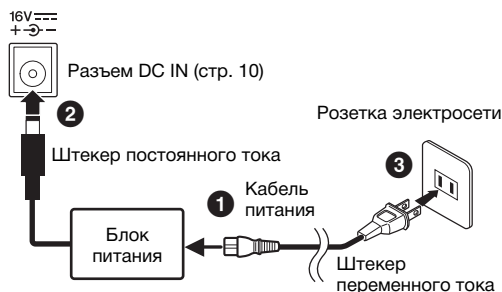

YDP-143

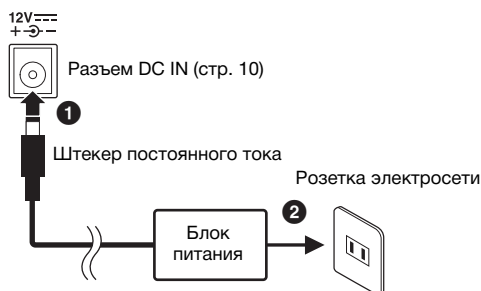

В разных странах используются разные вилки и розетки.

#### **⚠ ПРЕДУПРЕЖДЕНИЕ**

Используйте только указанный тип блока питания (стр. 34). Применение других адаптеров может привести к необратимому повреждению как адаптера, так и инструмента.

#### **⚠ ВНИМАНИЕ**

Извлекайте вилку кабеля питания из розетки, если инструмент не будет использоваться в течение длительного времени, а также во время грозы.

#### **ПРИМЕЧАНИЕ**

Следуйте процедуре в обратном порядке при отключении адаптера питания.

#### Для адаптера питания со съемной вилкой

Не снимайте вилку с адаптера питания. Если вилка была случайно отсоединена, вдвиньте вилку на место, не прикасаясь к металлическим частям, и полностью протолкните ее внутрь до щелчка.

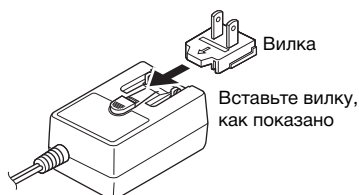

В разных странах используются разные вилки и розетки.

#### **⚠ ПРЕДУПРЕЖДЕНИЕ**

- Убедитесь, что вилка подсоединена к блоку питания. Использование вилки без блока питания может привести к поражению электрическим током или пожару.
- Не прикасайтесь к металлическим частям при подключении вилки. Во избежание поражения электрическим током, короткого замыкания или повреждения оборудования убедитесь, что между блоком питания и вилкой нет пыли.

### 2. Нажмите переключатель [ϕ] (Standby/On) для включения питания.

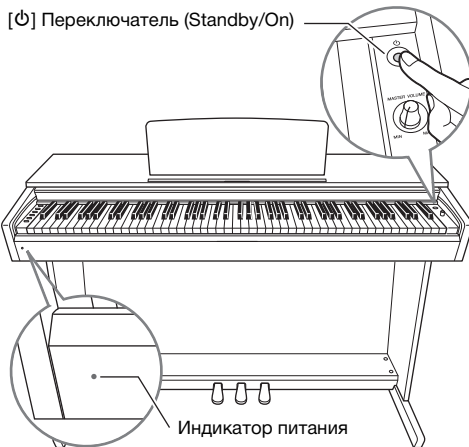

#### Индикатор питания

Если закрыть крышку клавиатуры, не переключая инструмент в режим ожидания, индикатор продолжает гореть, показывая, что инструмент все еще включен.

Для переключения питания в режим ожидания снова на секунду нажмите переключатель [ϕ] (Standby/On). Индикатор питания погаснет.

#### **⚠ ВНИМАНИЕ**

Даже когда переключатель [ϕ] (Standby/On) находится в положении Standby (Режим ожидания), в инструмент поступает электричество в небольшом объеме. Если инструмент не используется в течение длительного времени, убедитесь, что кабель питания отключен от разъема переменного тока адаптера питания.

## Настройка громкости

Начав играть, настройте громкость звучания инструмента при помощи регулятора [MASTER VOLUME].

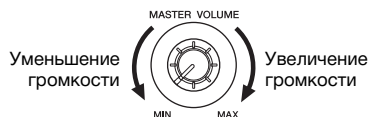

#### **⚠ ВНИМАНИЕ**

Не используйте инструмент при высокой громкости длительное время. Это может привести к повреждению слуха.

## Функция автоматического отключения питания

Во избежание излишнего энергопотребления этот инструмент поддерживает функцию Auto Power Off, которая автоматически выключает питание, если инструмент не используется в течение приблизительно 30 минут. Если вы не хотите использовать функцию автоматического отключения питания, отключите ее, следуя описанной ниже инструкции. Установленный режим (отключено или включено) сохраняется даже при выключении питания.

**Настройка по умолчанию:**  
включено

### Выключение функции автоматического отключения питания

#### Если инструмент выключен

Удерживая нажатой клавишу A-1 (крайняя левая клавиша), нажмите переключатель [⏻] (Standby/On), чтобы включить инструмент. При выключении функции автоматического отключения питания индикатор [REC] мигает три раза.



#### Если инструмент включен

Удерживая нажатыми кнопки [DEMO/SONG] и [PIANO/VOICE], нажмите клавишу A#5.

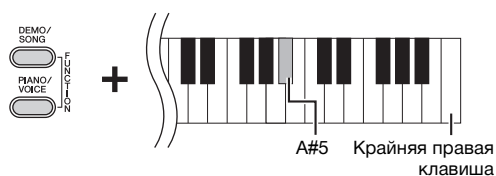

### Включение функции автоматического отключения питания

Удерживая нажатыми кнопки [DEMO/SONG] и [PIANO/VOICE], нажмите клавишу A5.

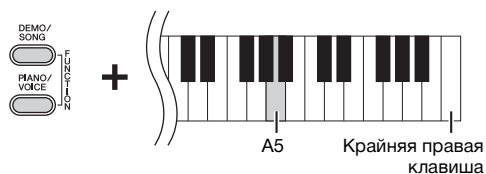

## Использование наушников

Поскольку инструмент оснащен двумя разъемами [PHONES], вы можете подключить два комплекта стандартных стереонаушников. Чтобы использовать только один комплект наушников, подсоедините его к одному из разъемов. После этого динамики инструмента автоматически отключаются.

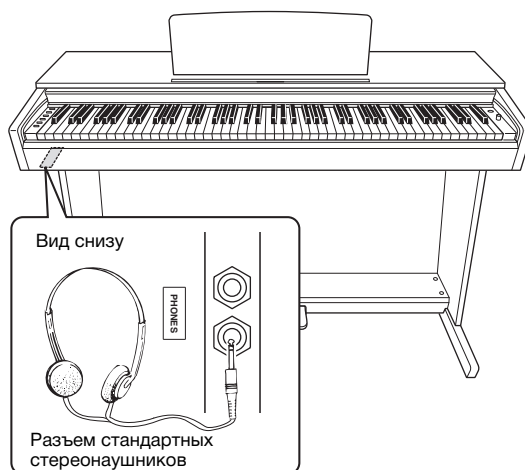

### ⚠ ВНИМАНИЕ

Не используйте наушники при установленном высоком уровне громкости длительное время. Это может привести к потере слуха.

### Имитация естественного ощущения пространства (стереофонический оптимизатор)

Стереофонический оптимизатор дает ощущение игры на настоящем акустическом пианино, даже если звук идет через наушники. Обычно звук поступает из наушников очень близко к ушам. Однако благодаря эффекту стереофонического оптимизатора создается ощущение пространства между ушами и инструментом, как при игре на акустическом пианино.

**Настройка по умолчанию:**  
вкл.

Чтобы включить эту функцию, нажмите клавишу A#0, удерживая нажатой кнопку [PIANO/VOICE]. Чтобы отключить эту функцию, нажмите клавишу A0, удерживая нажатой кнопку [PIANO/VOICE].



# Игра на фортепиано

## Intelligent Acoustic Control (IAC – интеллектуальное регулирование качества звука)

При использовании этой функции качество звучания данного инструмента автоматически изменяется в соответствии с общей громкостью. Даже при малой громкости она позволяет четко слышать как низкие, так и высокие частоты тембра.

### Для включения технологии IAC

Удерживая нажатой кнопку [PIANO/VOICE], нажмите клавишу F#0.



### Для отключения системы IAC

Удерживая нажатой кнопку [PIANO/VOICE], нажмите клавишу F0.



### Настройка глубины IAC

Удерживая нажатой кнопку [PIANO/VOICE], нажмите одну из клавиш A-1 – D#0.

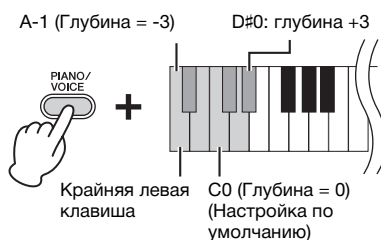

Чем выше значение, тем более четкими будут низкие и высокие частоты при пониженном уровне громкости.

**Настройка по умолчанию:**  
Вкл.

**Диапазон значений:**  
A-1 (-3) – D#0 (+3)

**Настройка по умолчанию:**  
C0 (0)

## Использование педалей

### Правая педаль (демпферная)

Если нажать эту педаль, ноты звучат дольше. Если отпустить педаль, звучание продленных нот мгновенно прекращается. Эта педаль выполняет также функцию полупедали, позволяющую создавать частичный эффект сустейна в зависимости от силы нажатия педали.

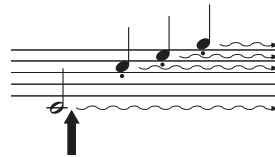

При нажатии правой педали текущая нота и все ноты, проигрываемые до отпускания педали, звучат дольше.

### Средняя педаль (состенуто)

Если в то время, когда нажата клавиша или несколько клавиш одновременно, нажать среднюю педаль, ноты будут звучать дольше (как при нажатии правой педали), но все ноты, проигрываемые после этого, продлеваются не будут. Это, например, дает возможность продлить звучание аккорда или одной низкой ноты, а следующие далее ноты играть «стаккато».

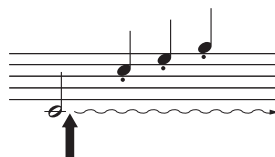

Если нажать среднюю педаль, когда нажата клавиша, нота будет звучать, пока вы не отпустите педаль.

### Левая педаль (приглушение)

Если нажать эту педаль, громкость будет уменьшена, а тембр слегка изменен. На ноты, проигрываемые до нажатия педали, эта педаль не влияет.

#### ПРИМЕЧАНИЕ

Если правая педаль не работает, проверьте подключение шнура педали к основному блоку инструмента (стр. 32).

#### Функция полупедали

Эта функция позволяет варьировать длительность сустейна в зависимости от силы нажатия педали. Чем сильнее нажать педаль, тем длительнее звук. Например, если при нажатии правой педали все ноты звучат несколько нечетко и громко из-за слишком большого сустейна, можно отпустить педаль наполовину или меньше, чтобы уменьшить сустейн.

#### ПРИМЕЧАНИЕ

При нажатой средней педали (состенуто) тембры органа и струнных звучат непрерывно без затухания после отпускания клавиши.

#### ПРИМЕЧАНИЕ

При выборе тембра Jazz Organ нажатие левой педали вызывает переключение между быстрым и медленным вращением ротора (стр. 18).

## Резонанс демпфера

Резонанс демпфера имитирует звук сустейна правой педали рояля, как будто вы нажимаете правую педаль и играете на клавиатуре. Этот эффект распространяется на звук всего инструмента.

### Включение резонанса демпфера

Удерживая нажатой кнопку [PIANO/VOICE], нажмите клавишу G#2.

### Выключение резонанса демпфера

Удерживая нажатой кнопку [PIANO/VOICE], нажмите клавишу G2.



#### Настройка по умолчанию:

вкл.

## Настройка звуков подтверждения операций

При изменении настройки с помощью комбинации кнопки и клавиши издается соответствующий характерный звук («Вкл.», «Выкл.», щелчок, ввод значения темпа). При желании можно активировать или отключить звуки подтверждения операций (выбрав соответственно (ON) или (OFF)).

### Включение звуков подтверждения операций

Удерживая нажатыми кнопки [DEMO/SONG] и [PIANO/VOICE], нажмите клавишу A#-1.

### Отключение звуков подтверждения операций

Удерживая нажатыми кнопки [DEMO/SONG] и [PIANO/VOICE], нажмите клавишу A-1.

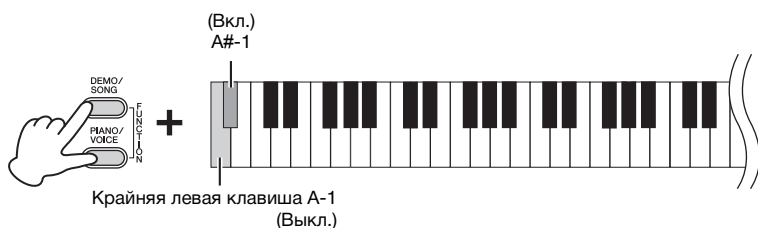

**Настройка по умолчанию:**  
вкл.

## Изменение чувствительности клавиш к силе нажатия

Вы можете задать чувствительность клавиш к силе нажатия (установить, как будет изменяться звук в зависимости от силы нажатия на клавишу). Удерживая нажатой кнопку [PIANO/VOICE], нажмите одну из клавиш A6–C7.

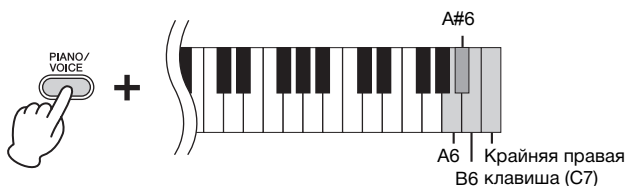

### ПРИМЕЧАНИЕ

Эта настройка отключена в некоторых тембрах, например в органных.

**Настройка по умолчанию:**  
B6 (Средняя)

Клавиша	Чувствительность клавиш к силе нажатия	Описание
A6	Fixed	Уровень громкости не меняется, независимо от силы нажатия на клавиши.
A#6	Soft	При изменении силы нажатия на клавиши уровень громкости меняется незначительно.
B6	Medium	Это стандартная настройка чувствительности клавиш к силе нажатия.
C7	Hard	Уровень громкости меняется в очень широких пределах (от пианиссимо до фортиссимо), добавляя исполнению динамизма и выразительности. Чтобы получить громкий звук, нужно сильно нажимать на клавиши.



## Использование метронома

Метрономом удобно использовать для упражнений, поскольку он задает точный темп.

1. Для запуска метронома нажмите кнопку [METRONOME].
2. Для остановки метронома нажмите кнопку [METRONOME].

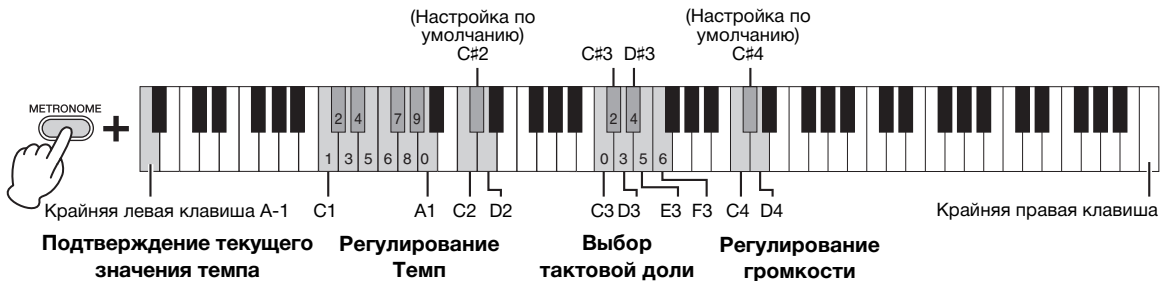

### Голосовое подтверждение текущего значения темпа (на английском языке)

Удерживая нажатой кнопку [METRONOME], нажмите клавишу A-1 (крайняя левая клавиша).

### Выбор тактовой доли

Удерживая нажатой кнопку [METRONOME], нажмите одну из клавиш C3–F3.

### Настройка темпа

Темп метронома можно регулировать в диапазоне от 5 до 280 тактовых долей в минуту.

#### • Увеличение или уменьшение значения на 1

Во время работы метронома нажмите кнопку [+R] для увеличения темпа или кнопку [-L] для его уменьшения.

#### • Увеличение или уменьшение значения на 10

Удерживая нажатой кнопку [METRONOME], нажмите клавишу C2, чтобы увеличить значение, или клавишу D2, чтобы уменьшить его.

#### • Задание трехзначного значения темпа

Удерживая нажатой кнопку [METRONOME], нажмите по порядку соответствующие клавиши C1–A1. Например, чтобы задать темп 95, нажмите по порядку клавиши A1 (0), G#1 (9) и E1 (5).

#### • Восстановление значения по умолчанию (120)

Удерживая нажатой кнопку [METRONOME], нажмите одновременно кнопки [+R] и [-L] или нажмите клавишу C#2.

### Настройка громкости

Удерживая нажатой кнопку [METRONOME], нажмите клавишу D4, чтобы увеличить значение, или клавишу C4, чтобы уменьшить его.

Клавиша	Beat (тактовая доля)
C3	0
C#3	2
D3	3
D#3	4
E3	5
F3	6

#### ПРИМЕЧАНИЕ

При нажатии клавиши считается соответствующее числовое значение.

**Диапазон значений:**  
1—20

**Настройка по умолчанию:**  
15 (C#4)

## Выбор звучания различных музыкальных инструментов (тембров)

### Выбор тембра

#### Выбор тембра «Grand Piano 1» (Рояль 1)

Просто нажмите кнопку [PIANO/VOICE].

#### Выбор другого тембра

Нажав кнопку [PIANO/VOICE], выберите следующий или предыдущий тембр при помощи кнопок [+R] или [-L].

#### Выбор определенного тембра

Удерживая нажатой кнопку [PIANO/VOICE], нажмите одну из клавиш C1–A1. Ниже приведена таблица соответствия тембров и клавиш.

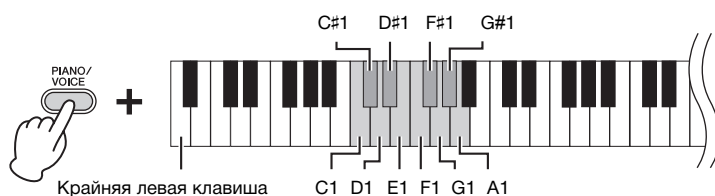

#### ПРИМЕЧАНИЕ

Чтобы понять, как звучит тот или иной тембр, прослушайте демонстрационные композиции (стр. 19).

### Список тембров

Клавиша	Название тембра	Описание тембра
C1	Grand Piano 1	Этот звук является сэмплом настоящего концертного рояля. Используются различные сэмплы в зависимости от вашей силы нажатия, а тональные изменения происходят более плавно. Это подходит не только для классических композиций, но и для фортепианных произведений любого жанра.
C#1	Grand Piano 2	Теплый и легкий звук фортепиано. Хорошо подходит для баллад.
D1	Grand Piano 3	Яркий звук фортепиано. Чистый, «пробивной» тембр, отлично подходящий для игры в ансамбле.
D#1	E.Piano 1	Звук электрического фортепиано, создаваемый с помощью FM-синтезатора. Подходит для обычной популярной музыки.
E1	E.Piano 2	Звук электрического фортепиано, создаваемый при ударе молоточков по металлическим пластинкам. Мягкий тон при легком нажатии клавиш и агрессивный при более сильном.
F1	Harpsichord	Инструмент для исполнения музыки барокко. Поскольку в клавишине используется щипковый способ звукоизвлечения, этот инструмент не реагирует на силу нажатия клавиш. Однако для этого стиля характерен дополнительный призвук, возникающий при отпускании клавиш.
F#1	Vibraphone	Вибрафон со сравнительно мягкими молоточками. Чем сильнее удары по клавишам, тем более металлическим становится тон.
G1	Pipe Organ	Типичный звук органа с регистрами 8 футов, 4 фута и 2 фута. Подходит для исполнения духовной музыки периода барокко.
G#1	Jazz Organ	Звук электрооргана типа tonewheel (технология «фонического колеса»). Широко используется в джазе и рок-музыке. Левая педаль переключает скорость вращения ротора.
A1	Strings	Стереосэмплированный большой струнный ансамбль с реалистичной реверберацией. Попробуйте соединить этот тембр с фортепиано в режиме наложения.

## Прослушивание демонстрационных композиций

Для всех тембров инструмента имеются специально подобранные демонстрационные композиции.

### 1. Чтобы начать воспроизведение, нажмите кнопку [DEMO/SONG].

Загорается индикатор [PLAY], и начинается воспроизведение демонстрационной композиции для текущего тембра. Воспроизведение демонстрационных композиций продолжится, начиная с выбранной композиции. По завершении последней композиции начнется воспроизведение первой и так далее, пока вы не остановите этот процесс.

#### Изменение демонстрационной композиции во время воспроизведения

Чтобы перейти к следующей или предыдущей демонстрационной композиции, нажмите кнопку [+R] или кнопку [-L].  
Чтобы перейти к определенной демонстрационной композиции, удерживая нажатой кнопку [DEMO/SONG], нажмите одну из клавиш C1–A1.

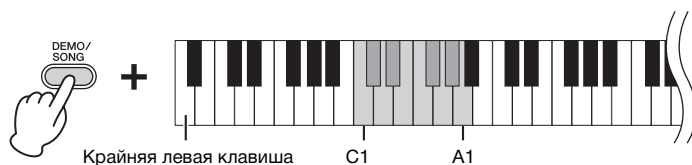

#### ПРИМЕЧАНИЕ

Сведения о том, как изменить темп воспроизведения, см. на стр. 17.

### 2. Чтобы остановить воспроизведение, нажмите кнопку [DEMO/SONG] или [PLAY].

Индикатор [PLAY] погаснет.

### Список демонстрационных композиций

Клавиша	Название тембра	Название	Композитор
C1	Grand Piano 1	Blumenlied	G. Lange
C#1	Grand Piano 2	Von fremden Landern und Menchen, Kinderszenen op. 15-1	R. Schumann
D1	Grand Piano 3	Оригинал	—
D#1	E.Piano 1	Оригинал	—
E1	E.Piano 2	Оригинал	—
F1	Harpsichord	Concerto a cembalo obbligato, 2 violini, viola e continuo No. 7, BWV. 1058	J. S. Bach
F#1	Vibraphone	Оригинал	—
G1	Pipe Organ	Herr Christ, der ein'ge Gottes-Sohn, BWV. 601	J. S. Bach
G#1	Jazz Organ	Оригинал	—
A1	Strings	Оригинал	—

Демонстрационные композиции, исключая оригинальные, – это короткие переработанные отрывки из оригинальных произведений. Оригинальные демонстрационные композиции являются авторскими произведениями Yamaha (© Корпорация Yamaha, 2016).

## Добавление к звуку вариаций (эффекта реверберации)

Данный инструмент имеет несколько типов реверберации, которые придают звуку дополнительную глубину и выразительность, создавая реалистичную акустическую среду. Подходящий тип реверберации и глубина автоматически загружаются при выборе каждого тембра и композиции. Поэтому тип реверберации выбирать необязательно, хотя при желании его можно изменить.

### Выбор типа реверберации

Удерживая нажатой кнопку [PIANO/VOICE], нажмите одну из клавиш C2–E2.

#### Реверберация в режиме Dual (стр. 22)

Оптимальный тип реверберации для сочетания тембров назначается автоматически.



### Список типов реверберации

Клавиша	Тип реверберации	Описание
C2	Recital Hall	Имитирует чистый реверберирующий звук, характерный для игры на фортепиано в концертном зале средних размеров.
C#2	Concert Hall	Имитирует великолепный реверберирующий звук, характерный для оркестровой игры в большом концертном зале.
D2	Chamber	Данный тип подходит для камерной музыки; он имитирует нежный звук реверберации, возникающий в большом помещении, например в зале для классической музыки.
D#2	Club	Имитирует живой звук реверберации, характерный для исполнения в джазовом клубе.
E2	Off	Эффект не применяется.

### Настройка глубины реверберации:

Удерживая нажатой кнопку [PIANO/VOICE], нажмите одну из клавиш C3–G#4. Чем правее расположена нажимаемая клавиша, тем больше будет значение глубины реверберации

Чтобы установить оптимальную глубину реверберации для текущего тембра, нажмите клавишу A4, удерживая нажатой кнопку [PIANO/VOICE].

#### Диапазон глубины реверберации:

0 (эффект отсутствует) – 20 (максимальная глубина)

## Транспонирование высоты звука в полутонах

Вы можете повышать или понижать высоту звука всей клавиатуры в полтонах, чтобы облегчить игру в сложных тональностях или подобрать высоту звука клавиатуры, соответствующую диапазону голоса певца или других инструментов. Например, если выбрано значение «+5», то при нажатии на клавиатуре клавиши С (до) будет звучать нота F (фа). Таким образом, можно играть мелодию в тональности фа-мажор так же, как в тональности до-мажор.

### Понижение высоты звука

Удерживая нажатыми кнопки [DEMO/SONG] и [PIANO/VOICE], нажмите клавишу между F#2 (-6) и B2 (-1).

### Повышение высоты звука

Удерживая нажатыми кнопки [DEMO/SONG] и [PIANO/VOICE], нажмите клавишу между C#3 (+1) и F#3 (+6).

### Восстановление стандартной высоты звука

Удерживая нажатыми кнопки [DEMO/SONG] и [PIANO/VOICE], нажмите клавишу C3.



## Тонкая настройка высоты звука

Можно настраивать высоту звука всего инструмента с интервалом около 0,2 Гц. Это позволяет подобрать высоту звука клавиатуры в точном соответствии со звуком других инструментов или музыки, воспроизводимой с компакт-диска.

### Увеличение высоты (с шагом примерно 0,2 Гц)

Удерживая одновременно нажатыми кнопки [DEMO/SONG] и [PIANO/VOICE], нажмите кнопку [+R].

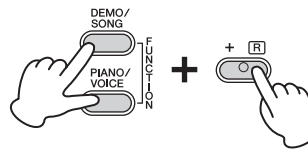

### Уменьшение высоты (с шагом примерно 0,2 Гц)

Удерживая одновременно нажатыми кнопки [DEMO/SONG] и [PIANO/VOICE], нажмите кнопку [-L].

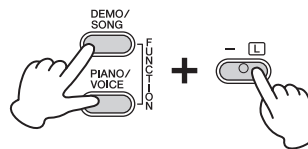

### Установка высоты звука равной 442,0 Гц

Удерживая одновременно нажатыми кнопки [DEMO/SONG] и [PIANO/VOICE], нажмите кнопку A0.



### Восстановление высоты звука по умолчанию (440,0 Гц)

Удерживая одновременно нажатыми кнопки [DEMO/SONG] и [PIANO/VOICE], нажмите одновременно кнопки [+R] и [-L].

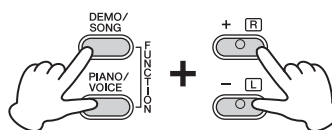

### Гц (герц)

Герц — это единица измерения частоты звука, соответствующая числу колебаний звуковой волны в секунду.

### Диапазон значений:

414,8–466,8 Гц

### Настройка по умолчанию:

A3 = 440,0 Гц

## Наложение двух тембров (режим наложения)

Вы можете накладывать два тембра и воспроизводить их одновременно, создавая богато текстурированный звук.

### 1. Включение режима наложения.

Для выбора двух тембров, удерживая нажатой кнопку [PIANO/VOICE], одновременно нажмите две клавиши между C1 и A1. Соответствие тембров клавишам описано в разделе «Список тембров» (стр. 18).

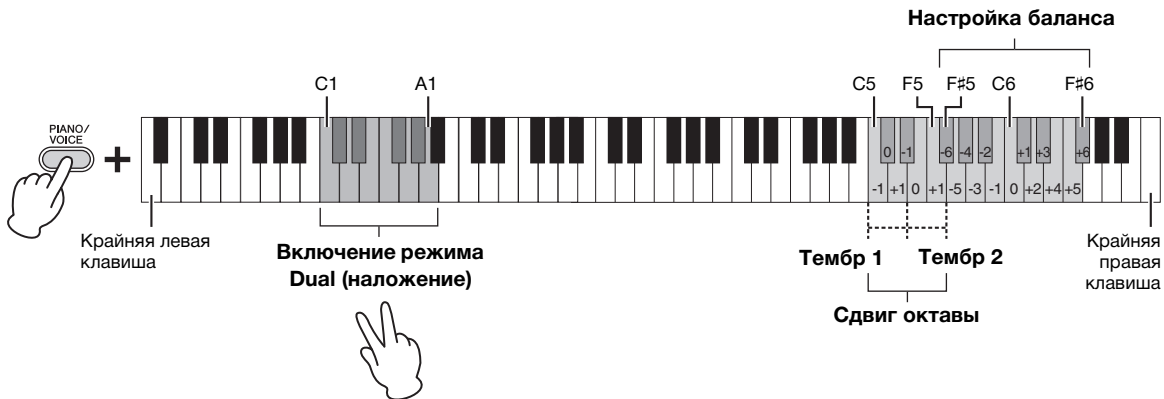

Тембр, присвоенный клавише с меньшим номером, становится тембром Voice 1, а тембр, присвоенный клавише с большим номером, — тембром Voice 2. В режиме Dual нельзя выбрать один и тот же тембр для тембров Voice 1 и Voice 2.

#### Сдвиг октавы для каждого тембра

Удерживая нажатой кнопку [PIANO/VOICE], нажмите одну из клавиш C5–F5.

#### Настройка баланса между двумя тембрами

Удерживая нажатой кнопку [PIANO/VOICE], нажмите одну из клавиш F#5 – F#6. Если задано значение «0» (C6), то восстанавливаются исходные значения громкости для двух тембров. При значениях меньше «0» будет увеличиваться громкость тембра 2 по отношению к тембру 1, а при значениях больше «0» увеличивается громкость тембра 1 по сравнению с тембром 2.

#### ПРИМЕЧАНИЕ

Режимы Dual (наложение) и Duo (игра вдвоем) (стр. 23) нельзя использовать одновременно.

#### Диапазон значений:

-1 — 0 — +1

#### Диапазон значений:

-6 — 0 — +6

### 2. Для выхода из режима Dual (наложение) нажмите кнопку [PIANO/VOICE].

## Режим Duo (игра вдвоем)

Эта функция позволяет двум исполнителям играть на одном инструменте, один – с левой, второй – с правой стороны, в одном и том же диапазоне октав.

### 1. Удерживая нажатой кнопку [PIANO/VOICE], нажмите одновременно клавиши [+R] и [-L], чтобы перейти в режим Duo.

Клавиатура делится на две части, при этом клавиша E3 служит в качестве Split Point (точки разделения).

#### ПРИМЕЧАНИЕ

- Левому и правому исполнителям при этом нельзя назначить разные тембры.
- Вместо E3 можно установить другую точку разделения клавиатуры.

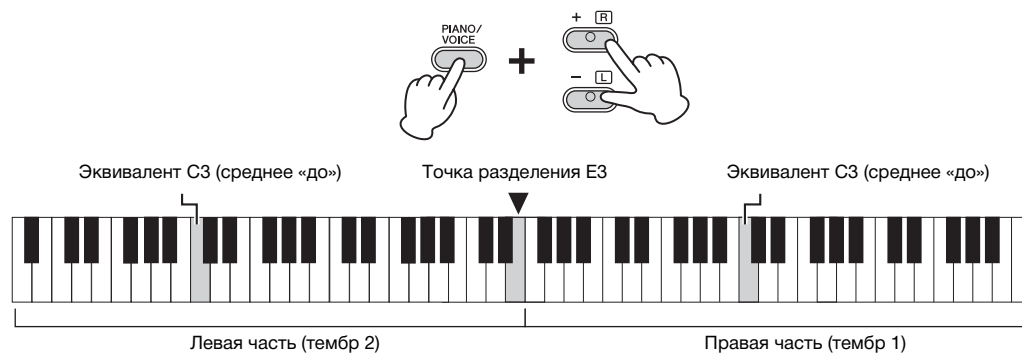

### 2. Один из исполнителей играет на левой части клавиатуры, другой – на правой.

#### Сдвиг октавы для каждой части

Как в режиме наложения (стр. 22).

В режиме игры вдвоем левой части назначается тембр 2, а правой части – тембр 1.

#### Настройка баланса громкости между двумя разделами клавиатуры

Как в режиме наложения (стр. 22).

Значения меньше «0» увеличивают громкость тембра левой части (тембра 2), а значения больше «0» увеличивают громкость тембра правой части по отношению к другому тембру.

#### Функции педали в режиме Duo

**Правая педаль:** применяет сустейн к правому разделу.

**Средняя педаль:** применяет сустейн к обоим разделам.

**Левая педаль (приглушение):** применяет сустейн к левому разделу.

#### Диапазон значений:

-2 — 0 — +2

#### Диапазон значений:

-6 — 0 — +6

#### ПРИМЕЧАНИЕ

При игре на левой части клавиатуры звуки воспроизводятся в левом динамике, а при игре на правой части клавиатуры – в правом динамике соответственно.

### 3. Чтобы выйти из режима Duo, удерживайте нажатой кнопку [PIANO/VOICE] и нажмите одновременно клавиши [+R] и [-L].

#### ПРИМЕЧАНИЕ

Если клавиатура работает в режиме наложения, то включение режима Duo приведет к выходу из режима наложения, и для всего диапазона клавиатуры будет применяться тембр 1.

# Воспроизведение композиций и упражнения

## Прослушивание 50 встроенных композиций

Помимо демонстрационных композиций инструмент позволяет прослушивать встроенные композиции.

1. **Найдите номер композиции, которую нужно воспроизвести, в прилагаемом сборнике «50 Greats for the Piano» (50 лучших произведений для фортепиано).**
2. **Чтобы начать воспроизведение, удерживая нажатой кнопку [DEMO/SONG], нажмите одну из клавиш C2 – C#6.**  
Номер каждой встроенной композиции для фортепиано присвоен одной из клавиш C2–C#6.

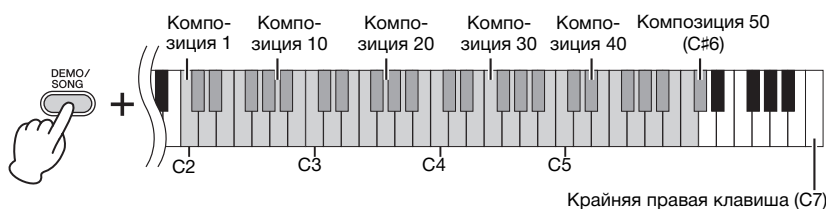

Загорятся лампы [+R] и [-L], затем замигает лампа [PLAY] с текущим заданным темпом, и воспроизведение встроенных композиций продолжится в заданной последовательности, начиная с выбранной композиции. По завершении последней встроенной композиции начинается воспроизведение первой и так далее, пока вы не остановите этот процесс.

### Изменение встроенной композиции во время воспроизведения

Нажмите [+R] или [-L] для изменения следующей или предыдущей встроенной композиции или выберите нужную композицию, удерживая нажатой кнопку [DEMO/SONG] и нажимая нужную клавишу.

### Изменение темпа во время воспроизведения

Для запуска метронома нажмите кнопку [METRONOME]. Затем нажатием кнопок [+R] или [-L] можно увеличивать или уменьшать темп с шагом 1. Другие инструкции идентичны инструкциям в разделе «Темп метронома» (стр. 17).

### Воспроизведение композиции с начала в нужном темпе

Во время воспроизведения одновременно нажмите кнопки [+R] и [-L], чтобы вернуться к началу композиции и продолжить воспроизведение в темпе, указанном последним.

3. **Чтобы остановить воспроизведение, нажмите кнопку [DEMO/SONG] или [PLAY].**

Лампы [PLAY], [+R] и [-L] погаснут.

### ПРИМЕЧАНИЕ

Одновременно с воспроизведением встроенной вы можете играть на клавиатуре. Во время исполнения также можно менять тембр.

### ПРИМЕЧАНИЕ

Встроенные, демонстрационные и другие композиции (не более 10), полученные через компьютер, можно воспроизводить последовательно в каждой категории.

### ПРИМЕЧАНИЕ

Вы можете импортировать дополнительные композиции, загрузив файлы SMF с компьютера. Более подробная информация в справочнике «Операции с использованием компьютера» на веб-сайте (стр. 9).



## Репетиция партии одной руки

Все композиции, кроме демонстрационных (стр. 19), позволяют включать и выключать партии левой и правой руки по отдельности. Например, выключив [+R], можно разучивать партию правой руки во время воспроизведения партии левой руки, и наоборот.

1. Выберите встроенную композицию (стр. 24) или пользовательскую композицию (стр. 26).
2. Удерживая нажатой кнопку [PLAY], нажмите кнопку [+R] или кнопку [-L] для включения или выключения партии. Для попеременного включения и выключения воспроизведения нажимайте одну и ту же кнопку повторно, удерживая нажатой кнопку [PLAY]. При включении той или иной партии световой индикатор соответствующей кнопки горит.



### ПРИМЕЧАНИЕ

При выборе другой композиции состояние включения или выключения партий отменяется.

3. Разучите партию, которая отключена.  
**Изменение темпа**  
При желании можно изменить темп, чтобы сделать упражнения удобнее. Подробные сведения см. на стр. 17.
4. Чтобы остановить воспроизведение, нажмите кнопку [PLAY].

## Воспроизведение с начала такта, в котором есть тишина или пауза

Функция Quick Play (быстрое воспроизведение) позволяет указать, следует ли начинать воспроизведение немедленно с первой ноты либо воспроизводить тишину или паузы, существующие перед первой нотой.

### Включение функции Quick Play

Удерживайте нажатой кнопку [DEMO/SONG] и нажмите клавишу A#-1, чтобы активировать немедленное воспроизведение с первой ноты или первого нажатия педали.



### Выключение функции Quick Play

Удерживайте нажатой кнопку [DEMO/SONG] и нажмите крайнюю левую клавишу (A-1), чтобы начинать воспроизведение с начала первого такта (включая паузу или пустую ноту).



**Настройка по умолчанию:**  
вкл.

# Запись собственного исполнения

Данный инструмент позволяет записать собственное исполнение на клавиатуре в качестве пользовательской композиции. Вы можете записать по отдельности до двух партий (левой и правой руки).

## Запись собственного исполнения

### 1. Выберите тембр и другие параметры для записи, такие как тактовая доля.

Подробные сведения о выборе тембра см. на стр. 18. При необходимости задайте на этом шаге другие параметры, например тактовую долю и эффекты.

### 2. Удерживая нажатой кнопку [REC], нажмите кнопку [+R] или кнопку [-L], чтобы включить режим Record Ready (готовность к записи) для записываемой партии.

Если вы не планируете записывать партии правой и левой руки по отдельности, запишите исполнение целиком в любую партию.

#### Запись партии правой руки ([+R])

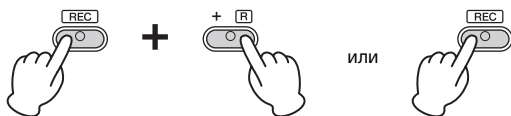

#### Запись партии левой руки ([-L])

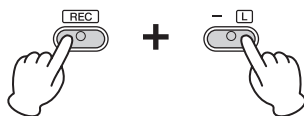

Через некоторое время индикатор [REC] и индикатор выбранной партии начнут мигать в текущем темпе.

#### Выход из режима Record Ready (готовность к записи):

просто нажмите кнопку [REC].

#### Если данные уже были записаны в другую партию:

данные в этой партии будут воспроизведены во время записи.

### 3. Чтобы начать запись, начните играть на клавиатуре или нажмите кнопку [PLAY].

Индикатор [REC] будет гореть непрерывно, а индикатор записи партии – мигать в текущем темпе.

### 4. Чтобы остановить запись, нажмите кнопку [REC] или [PLAY].

Лампы [REC], [PLAY], [+R] и [-L] начнут мигать, показывая, что выполняется сохранение записанных данных. По завершении операции сохранения индикаторы погаснут.

### 5. При желании запишите другую партию, повторив шаги 1–4.

### 6. Чтобы прослушать записанную композицию, нажмите кнопку [PLAY].

Чтобы остановить воспроизведение, снова нажмите кнопку [PLAY].



#### Аудиофайлы

Функция записи в данном инструменте записывает ваше исполнение в файл формата MIDI. Обратите внимание, что аудиозапись исполнения не поддерживается.

#### Емкость записи

Этот инструмент позволяет записать до 100 КБ (примерно 11000 нот).

#### ПРИМЕЧАНИЕ

Во время записи можно использовать метроном, при этом звук метронома записан не будет.

#### УВЕДОМЛЕНИЕ

Если партия содержит данные, загорится индикатор партии. Учтите, что при операции записи записанные ранее данные будут заменены новыми.

#### ПРИМЕЧАНИЕ

Если клавиатура переключена в режим игры вдвоем (стр. 23), данные будут записываться отдельно в каждую партию. Выполнить запись только одной партии нельзя.

#### УВЕДОМЛЕНИЕ

Никогда не отключайте питание во время сохранения записанных данных (пока мигают лампы). Иначе все записанные данные будут потеряны.

#### ПРИМЕЧАНИЕ

Записанные данные композиции можно сохранить на компьютере в виде стандартного файла MIDI (SMF). Более подробная информация в справочнике «Операции с использованием компьютера» на веб-сайте (стр. 9).

## Изменение первоначальных настроек записанной композиции

По завершении операции записи можно изменить следующие параметры композиции.

- Для отдельных партий: тембр, громкость (наложение/игра вдвоем), глубина реверберации, резонанс демфера.
- Для композиции в целом: темп, тип реверберации.

1. **Проведите настройку указанных выше параметров.**
2. **Чтобы включить режим Record Ready (готовность к записи), удерживая нажатой кнопку [REC], нажмите кнопку нужной партии.**

Через некоторое время индикатор [REC] и индикатор выбранной партии начнут мигать в текущем темпе.

В этом состоянии не нажимайте снова кнопку [PLAY] или другую клавишу. Иначе первоначально записанные исполнительские данные будут удалены.

3. **Для выхода из режима Record Ready (готовность к записи), удерживая нажатой кнопку [REC], нажмите кнопку [PLAY].**

Лампы [REC], [PLAY], [+R] и [-L] начнут мигать. По завершении операции сохранения индикаторы погаснут.

Проверьте настройку, воспроизведя композицию.

## Удаление записанных данных

### Удаление композиции целиком

1. **Удерживая нажатой кнопку [REC], нажмите кнопку [DEMO/SONG].**  
Лампы [+R] и [-L] начнут мигать.  
Для выхода из этого состояния нажмите кнопку [-L].
2. **Чтобы удалить всю композицию, нажмите кнопку [+R].**  
Лампы [REC], [PLAY], [+R] и [-L] начнут мигать.  
По завершении операции все индикаторы погаснут.

### Удаление определенной партии

1. **Удерживая нажатой кнопку [REC], нажмите кнопку [+R] или кнопку [-L] (в зависимости от партии, которую вы хотите удалить), чтобы включить режим Record Ready (готовность к записи).**  
Лампа [REC] и лампы выбранной партии ([+R] или [-L]) начнут мигать.
2. **Чтобы начать запись, не играя на клавиатуре, нажмите кнопку [PLAY].**  
Лампы [+R] или [-L] для выбранной партии начнут мигать.
3. **Чтобы остановить запись, нажмите кнопку [REC] или кнопку [PLAY].**  
Будут удалены все данные, записанные для выбранной партии, и индикатор погаснет.

# Резервное копирование данных и инициализация настроек

## Сохранение данных при выключении питания

Перечисленные ниже настройки и данные сохраняются даже при выключении питания.

- Громкость метронома
- Доля метронома
- Чувствительность клавиш к силе нажатия
- Подстройка
- Глубина Intelligent Acoustic Control
- Включение/выключение Intelligent Acoustic Control
- Стерефонический оптимизатор вкл./выкл.
- Звуки подтверждения операций вкл./выкл.
- Активация/деактивация автоматического отключения питания
- Данные пользовательских композиций
- Данные композиций (файлы SMF), загруженные с компьютера

## Сохранение данных пользовательской композиции на компьютере

Среди перечисленных выше данных только данные пользовательских композиций (USERSONG00.MID) можно передать на компьютер и сохранить в виде файла SMF. Более подробная информация приведена в справочнике «Операции с использованием компьютера» на веб-сайте (стр. 9).

### УВЕДОМЛЕНИЕ

Сохраненные данные могут быть потеряны из-за неисправности или неправильной работы инструмента. Сохраняйте важные данные на внешнем устройстве, например компьютере.

## Передача файлов SMF между компьютером и данным инструментом

С помощью программы Musicsoft Downloader (доступной для бесплатной загрузки на веб-сайте Yamaha) можно передать с компьютера во внутреннюю память инструмента и наоборот до 10 файлов SMF. Более подробная информация приведена в справочнике «Операции с использованием компьютера» на веб-сайте (стр. 9).

### ПРИМЕЧАНИЕ

Некоторые файлы MIDI в формате SMF 0 или 1 могут содержать данные, не поддерживаемые вашим цифровым пианино. В таком случае файлы могут воспроизводиться не так, как было первоначально задумано.

**Типы файлов, используемые для обмена с компьютером:**  
файлы с расширением .mid (формат SMF 0 или 1)

## Инициализация настроек

При этой операции для всех данных (кроме композиций) восстанавливаются заводские настройки по умолчанию.

Для выполнения инициализации одновременно нажмите клавишу C7 (крайнюю правую) и включите питание.



### УВЕДОМЛЕНИЕ

Запрещается отключать питание во время выполнения операции инициализации (то есть пока мигают индикаторы [REC], [PLAY], [+R] и [-L]).

### ПРИМЕЧАНИЕ

Если инструмент по каким-либо причинам не работает или работает неправильно, выключите питание и выполните процедуру инициализации.

## Устранение неполадок

Проблема	Возможные причины и способы устранения
Неожиданно выключается питание.	Это нормальное явление; возможно, активирована функция автоматического выключения питания (стр. 13). При желании функцию Auto Power Off (автоматического отключения питания) можно выключить.
Инструмент не включается.	Разъемы подсоединены неправильно. Убедитесь, что штекер кабеля постоянного тока надежно вставлен в гнездо DC IN на инструменте, а кабель переменного тока – подключен к электросети переменного тока (стр. 12).
При включении и отключении питания слышны щелчки или треск.	Так всегда происходит при включении и отключении электропитания.
Из динамиков или наушников слышен шум.	Шум может быть следствием помех, вызванных использованием мобильного телефона в непосредственной близости от инструмента. Отключите мобильный телефон или перенесите его подальше от инструмента.
Из динамиков или наушников слышен шум при использовании инструмента вместе с приложением для iPhone/iPad.	При использовании инструмента вместе с приложением на iPhone/iPad в последнем рекомендуется включить авиарежим, чтобы исключить помехи от передаваемого сигнала. Активация авиарежима при включенном Bluetooth приведет к его отключению; однако подключение можно восстановить путем повторного соединения.
Общий уровень громкости слишком низок, или звук отсутствует вообще.	Выбрана слишком низкая общая громкость. Установите нужную громкость при помощи регулятора [MASTER VOLUME] (стр. 12).
	Убедитесь, что к разъему наушников не подключены наушники или переходник (стр. 13). Убедитесь, что включена функция Local Control (локальное управление). Подробные сведения см. в справочнике по MIDI-интерфейсу (стр. 9).
Педали не работают.	Возможно, педальный шнур плохо подсоединен к разъему [TO PEDAL]. Убедитесь, что педальный шнур полностью воткнут, так что металлическая часть вилки кабеля не видна (стр. 32).
Правая педаль работает неправильно.	Правая педаль была нажата при включении питания. Это не является признаком неисправности. Отпустите педаль и нажмите ее еще раз для восстановления работы.

# Подставка под инструмент

Рисунки соответствуют модели YDP-143.

## ⚠ ВНИМАНИЕ

- Не перепутайте детали и устанавливайте их в правильном положении. Выполняйте сборку согласно приведенной ниже инструкции.
- Для сборки требуется не менее двух человек.
- Осуществляйте сборку на твердой и ровной поверхности пола в просторном месте.
- Используйте только крепежные винты, входящие в комплект поставки, вставляйте винты в соответствующие их размеру отверстия. Использование не подходящих по размеру винтов может привести к повреждению устройства или сбоям в работе.
- По завершении сборки каждой части затяните все винты.
- Для разборки подставки выполните приведенную ниже последовательность операций в обратном порядке.

Подготовьте крестовую (+) отвертку соответствующего размера.

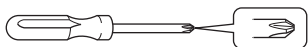

Выньте из пакета комплектующие и убедитесь, что все они в наличии.

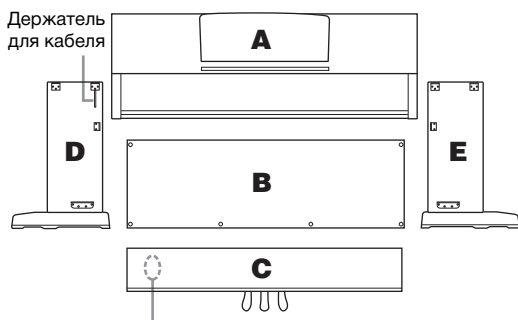

Входящий в комплект кабель блока педалей, прикрепленный внутри



Блок питания (YDP-163)



Кабель питания (YDP-163)



Блок питания (YDP-143)

\* Адаптер может не включаться в комплект поставки или выглядеть не так, как на рисунке выше, в зависимости от вашего региона. Уточните, обратившись к местному торговому представителю Yamaha.

### Набор винтов

1 6 × 20 мм  
длинные шурупы × 4



3 4 × 12 мм  
тонкие шурупы × 2



2 6 × 16 мм  
короткие шурупы × 4



4 4 × 20 мм  
саморезы × 4



### Крючок для наушников (только для модели YDP-163)

Тонкие винты 4 × 10 мм    Крючок для наушников



1. Развяжите свернутый педальный шнур на C, подсоедините C к D и E и затяните винты (1-3).

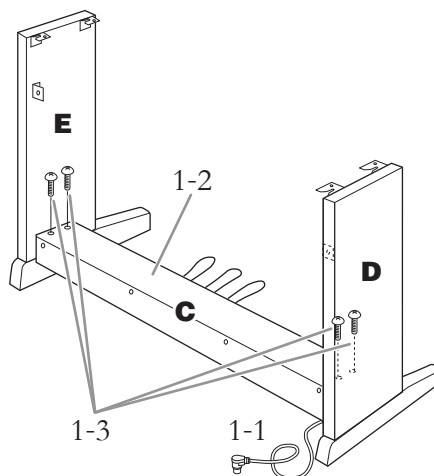

- 1-1 Развяжите и выпрямите входящий в комплект кабель для подключения педалей.

Развяжите две виниловые струны.

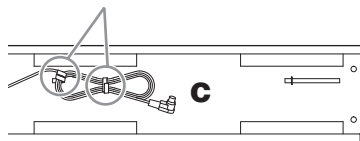

- 1-2 Совместите D и E с каждой стороной C.
- 1-3 Присоедините D и E к C, вручную затянув длинные винты 1 (6 × 20 мм).

## 2. Присоедините компонент В.

В зависимости от модели приобретенного цифрового фортепиано цвет поверхности одной стороны В может отличаться от цвета другой стороны. В этом случае установите В так, чтобы сторона, сходная по цвету с D и E была обращена к исполнителю.

- 2-1 Установите нижнюю часть компонента В на каждую ножку D и E, затем прикрепите верхнюю часть к D и E.
- 2-2 Присоедините верх В к D и E, вручную затянув тонкие винты ③ (4 × 12 мм).
- 2-3 Нажимая на нижнюю часть D и E с внешней стороны, прикрепите нижние края В двумя саморезами ④ (4 × 20 мм).
- 2-4 Завинтите два самореза ④ (4 × 20 мм) в два других отверстия, чтобы закрепить В.
- 2-5 Крепко затяните винты в верхней части В, установленные в шаге 2-2.

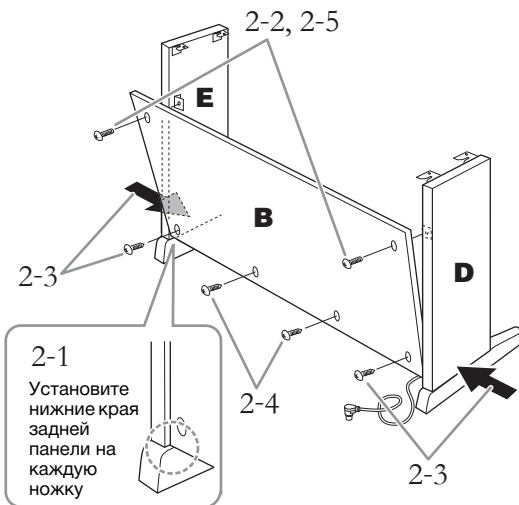

## 3. Закрепите деталь С.

Крепко затяните винты, вставленные в шаге 1-3, на компоненте С.

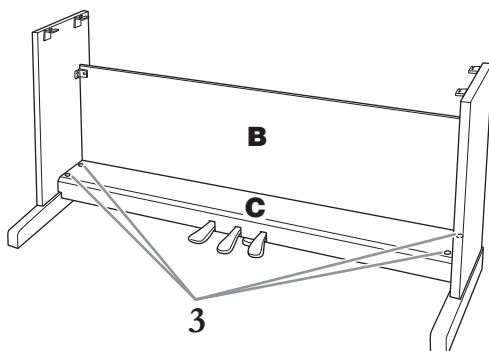

## 4. Установите компонент А.

Убедитесь, что при установке вы держите А не менее чем за 10 см от края.

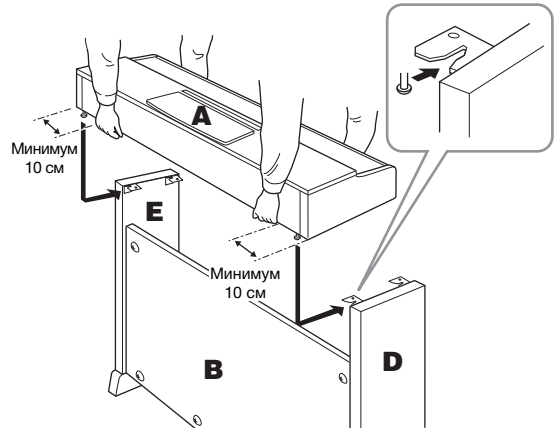

### ⚠ ВНИМАНИЕ

- Следите за тем, чтобы не защемить пальцы между основным блоком и задней или боковыми панелями. Будьте очень осторожны — не уроните основной блок.
- Держите клавиатуру только так, как показано на рисунке.

## 5. Закрепите компонент А.

- 5-1 Отрегулируйте положение А так, чтобы левая и правая стороны А выступали за D и E одинаково при виде спереди.
- 5-2 Закрепите А, затянув короткие винты ② (6 × 16 мм) спереди.

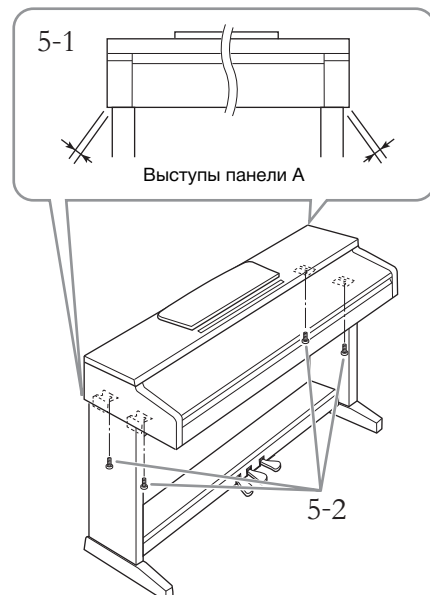

## 6. Подсоедините шнур педали и блок питания.

6-1 Вставьте штекер шнура педали в разъем [TO PEDAL] на задней панели.

6-2 Аккуратно обмотайте держатель кабеля вокруг шнура педали.

Держатель кабеля подсоединен к D.

6-3 Вставьте шнур адаптера питания переменного тока в разъем DC IN на задней панели.

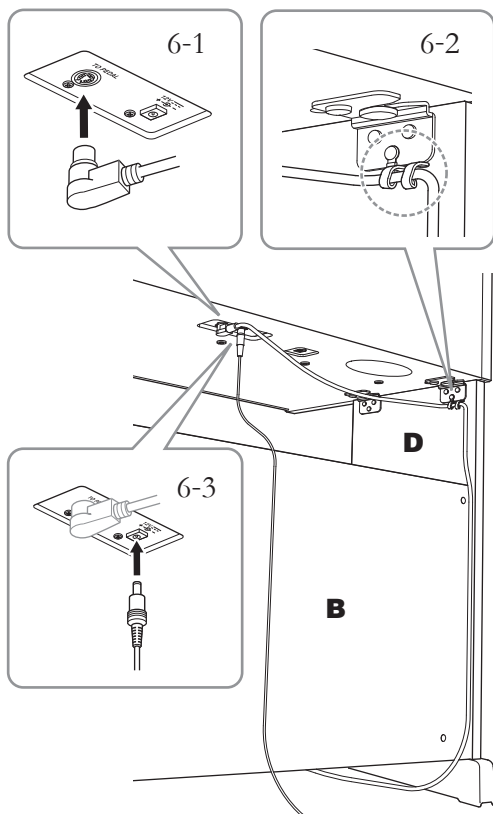

Надежно подключите кабель блока педалей, так чтобы не было видно металлической части штекера. Иначе педаль может работать неправильно.

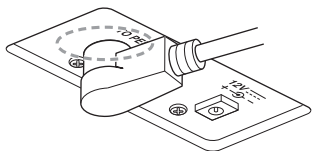

## 7. Настройте регулятор высоты.

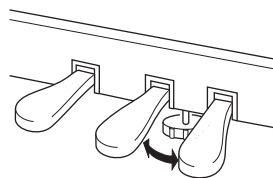

Поворачивайте регулятор высоты до тех пор, пока он не придет в тесный контакт с поверхностью пола.

(Только YDP-163)

## 8. Прикрепите крючок для наушников.

Для закрепления крючка (как показано на рисунке) пользуйтесь двумя крепежными винтами (4 × 10 мм), входящими в комплект поставки.

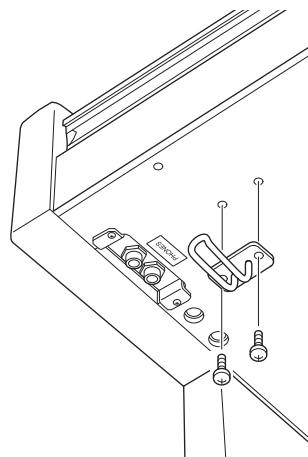

### УВЕДОМЛЕНИЕ

Не вешайте на этот крючок ничего, кроме наушников во избежание повреждения инструмента или крючка.

После сборки проверьте следующее:

- Не осталось ли «лишних» деталей?  
→ Проверьте сборку и исправьте ошибки.
- Не мешает ли инструмент открывать двери и перемещать предметы?  
→ Поставьте инструмент в удобное место.
- Не дребезжит ли инструмент, когда вы его трясете?  
→ Затяните все винты.
- Не смещается ли блок педалей и не слышно ли дребезжания при нажатии на педали?  
→ Установите регулятор высоты так, чтобы инструмент твердо стоял на полу.
- Надежно ли вставлены штекеры кабеля блока педалей и кабеля питания в разъемы на задней панели?  
→ Проверьте соединения.



### При перемещении инструмента

#### **⚠ ВНИМАНИЕ**

При перемещении собранного инструмента всегда беритесь за нижнюю часть основного блока. Не беритесь за крышку клавиатуры или верхнюю часть инструмента. Неправильная переноска может привести к повреждению инструмента или к травме.

#### **УВЕДОМЛЕНИЕ**

Поворачивайте регулятор под педалью, пока он не перестанет касаться поверхности пола. Контакт регулятора с полом может привести к повреждению пола.



### Транспортировка

При переездах инструмент можно перевозить вместе с другими вещами. Инструмент можно перевозить в собранном виде или разобрать до состояния, в котором он был при первой распаковке. Клавиатуру следует перевозить в горизонтальном положении. Не наклоняйте ее и не ставьте набок. Не подвергайте инструмент воздействию чрезмерной вибрации или сильных ударов. При транспортировке собранного цифрового фортепиано убедитесь, что все винты туго затянуты и не были ослаблены при перемещении инструмента.

#### **⚠ ВНИМАНИЕ**

Если при игре на клавишах основной блок инструмента скрипит или покачивается, посмотрите схему сборки и затяните все винты.

# Технические характеристики

Устройство			YDP-163	YDP-143
Масса и габариты	Ширина		1 357 мм	
	Высота (с поднятым пюпитром)		849 мм (1 003 мм)	815 мм 969 мм
	Глубина		422 мм	
	Масса		42,0 кг	38,0 кг
Интерфейс управления	Клавиатура	Число клавиш	88	
		Тип	Клавиатура GH3 с клавишами, поверхность которых выполнена из искусственной слоновой кости	Клавиатура GHS с матовым черным покрытием клавиш
		Отзыв клавиатуры	Интенсивная/средняя/мягкая/фиксированная	
	Педали	Количество педалей	3	
		Функция полупедали	Да (демпферная)	
		Функции	Правая педаль, средняя педаль, левая педаль	
Язык панели		Английский		
Корпус	Стиль крышки клавиатуры		Выдвигающаяся	
	Пюпитр		Есть	
Тембры	Генерация тона	Звук фортепиано	Pure CF Sound Engine	
	Эффект фортепиано	Резонанс демпфера	Есть	
	Полифония	Максимальная полифония	192	
	Встроенные	Количество тембров	10	
Эффекты	Типы	Реверберация	4 типов	
		Intelligent Acoustic Control (IAC – интеллектуальное регулирование качества звука)	Есть	
		Стерефонический оптимизатор	Есть	
	Функции	Наложение (Dual)	Есть	
Режим Duo (игра вдвоем)		Есть		
Запись/ воспроизведение (Только MIDI-данные, передача аудио не поддерживается.)	Встроенные	Число встроенных композиций	10 демонстрационных композиций, 50 встроенных композиций для фортепиано	
		Число композиций	1	
	Запись	Количество дорожек	2	
		Объем данных	100 Кб на композицию (прибл. 11 000 нот)	
Совместимый Формат данных	Запись	SMF (формат 0)		
	Воспроизведение	SMF (формат 0 & 1)		
Функции	Общее управление	Метроном	Есть	
		Темп	5—280	
		Транспонирование	–6 — 0 — +6	
		Подстройка	414,8—440—466,8 Гц	
		Подстройка	414,8—440—466,8 Гц	
Система хранения и подключения	Хранение	Внутренняя память	Общий максимальный объем прибл. 900 Кб (Пользовательские композиции: 1 композиция, прибл. 100 кБ Загрузка данных композиции с компьютера: до 10 композиций)	
	Подключение	Наушники	Стандартный стерефонический разъем (джек Ч 2)	
		USB TO HOST, разъем	Есть	
Звуковая система	Усилители		20 Вт — 2	6 Вт Ч 2
	Динамики		Овальные, 12 Ч 6 см, 2 шт.	
	Акустический оптимизатор		Есть	
Источник питания	Блок питания		PA-300C или аналогичный производства Yamaha	PA-150 или аналогичный производства Yamaha
	Потребляемая мощность		12 Вт (при использовании блока питания PA-300C)	8 Вт (при использовании блока питания PA-150)
	Автоматическое отключение питания		Есть	
	Дополнительные принадлежности		Руководство пользователя, набор партитур «50 greats for the Piano», краткое руководство по эксплуатации, скамейка (входит или не входит в поставку в зависимости от места покупки), регистрация продукта на сайте, блок питания PA-300C или аналогичный, кабель питания (входит или не входит в поставку в зависимости от места покупки)	Руководство пользователя, набор партитур «50 greats for the Piano», краткое руководство по эксплуатации, скамейка (входит или не входит в поставку в зависимости от места покупки), регистрация продукта на сайте, блок питания PA-150 или аналогичный (входит или не входит в поставку в зависимости от места покупки)
Принадлежности, продаваемые отдельно (Может не предлагаться в зависимости от вашего местонахождения.)		Наушники NPH-150/100/50, блок питания PA-300C или аналогичный, беспроводной MIDI-адаптер UD-BT01	Наушники NPH-150/100/50, блок питания: PA-150 или аналогичный, рекомендованный к применению корпорацией Yamaha, беспроводной MIDI-адаптер UD-BT01	

\* В содержании данного руководства приведены последние на момент публикации технические характеристики. Для получения последней версии руководства посетите веб-сайт корпорации Yamaha и загрузите файл с руководством. Так как технические характеристики, оборудование и отдельно продаваемые принадлежности могут различаться в разных странах, обратитесь за информацией к представителю корпорации Yamaha в своем регионе.

# Предметный указатель

## Цифры

50 встроенных композиций .....24

## В

Beat (тактовая доля) .....17

## С

Computer-related Operations (Операции с использованием компьютера) .....9

## D

Digital Piano Controller .....9

Dual, режим .....22

## I

Intelligent Acoustic Control (IAC – интеллектуальное регулирование качества звука) .....14

iPhone/iPad Connection Manual (Руководство по подключению к iPhone/iPad) .....9

## M

MIDI Basics (Основные понятия MIDI) .....9

MIDI Reference (Справочник по MIDI-интерфейсу) .....9

## Q

Quick Play (быстрое воспроизведение) .....25

## U

USB TO HOST, разъем .....10

## A

Автоматическое отключение питания .....13

## Б

Блок питания .....9

## В

Воспроизведение ..... 19, 24, 26

Встроенные композиции .....24

Высота звука .....21

## Г

Глубина реверберации .....20

Громкость ..... 12, 17

Гц (герц) .....21

## Д

Демонстрационные композиции .....19

## З

Запись .....26

Звуки подтверждения операций .....16

## И

Индикатор питания .....12

Инициализация .....28

Интерактивные руководства (в формате PDF) .....9

## К

Краткое руководство по эксплуатации ..... 9

Крышка клавиатуры ..... 11

## Л

Левая педаль (приглушение) ..... 15

## M

Метроном ..... 17

## Н

Наушники ..... 13

## O

Октава ..... 22

## П

Панель управления иразъемы ..... 10

Партия левой руки ..... 25

Партия правой руки ..... 25

Педали ..... 15

Питание ..... 12

Подстройка ..... 21

Пользовательская композиция ..... 26

Полупедаль ..... 15

Правая педаль ..... 15

Принадлежности ..... 9

Пюпитр ..... 11

## Р

Реверберация ..... 20

Режим Duo (игра вдвоем) ..... 23

Резервное копирование данных ..... 28

Резонанс демпфера ..... 15

Руководства ..... 9

## С

Список демонстрационных композиций ..... 19

Список тембров ..... 18

Список типов реверберации ..... 20

Средняя педаль (состенуто) ..... 15

Стерефонический оптимизатор ..... 13

## T

Тембр ..... 18

Темп ..... 17

Тип реверберации ..... 20

Транспонирование ..... 21

## У

Удаление ..... 27

Упражнение ..... 25

## Ф

Файлы SMF ..... 28

## Ч

Чувствительность клавиш к силе нажатия .... 16

Подробные сведения об инструменте можно получить у местного представителя корпорации Yamaha или уполномоченного дистрибьютора, указанного в следующем списке.

## NORTH AMERICA

### CANADA

**Yamaha Canada Music Ltd.**  
135 Milner Avenue, Toronto, Ontario M1S 3R1,  
Canada  
Tel: +1-416-298-1311

### U.S.A.

**Yamaha Corporation of America**  
6600 Orangethorpe Avenue, Buena Park, CA 90620,  
U.S.A.  
Tel: +1-714-522-9011

## CENTRAL & SOUTH AMERICA

### MEXICO

**Yamaha de México, S.A. de C.V.**  
Av. Insurgentes Sur 1647 Piso 9, Col. San José  
Insurgentes, Delegación Benito Juárez, México,  
D.F., C.P. 03900  
Tel: +52-55-5804-0600

### BRAZIL

**Yamaha Musical do Brasil Ltda.**  
Rua Fidêncio Ramos, 302 – Cj 52 e 54 – Torre B –  
Vila Olímpia – CEP 04551-010 – São Paulo/SP,  
Brazil  
Tel: +55-11-3704-1377

### ARGENTINA

**Yamaha Music Latin America, S.A.,  
Sucursal Argentina**  
Olga Cossetlini 1553, Piso 4 Norte,  
Madero Este-C1107CEK,  
Buenos Aires, Argentina  
Tel: +54-11-4119-7000

### VENEZUELA

**Yamaha Musical de Venezuela, C.A.**  
AV. Manzanares, C.C. Manzanares Plaza,  
Piso 4, Oficina 0401, Baruta, Caracas, Venezuela  
Tel: +58-212-943-1877

### PANAMA AND OTHER LATIN

### AMERICAN COUNTRIES/ CARIBBEAN COUNTRIES

**Yamaha Music Latin America, S.A.**  
Edif. Torre Banco General, F7, Urb. Marbella,  
Calle 47 y Aquilino de la Guardia, Panama,  
P.O.Box 0823-05863, Panama, Rep.de Panama  
Tel: +507-269-5311

## EUROPE

### THE UNITED KINGDOM/IRELAND

**Yamaha Music Europe GmbH (UK)**  
Sherbourne Drive, Tilbrook, Milton Keynes,  
MK7 8BL, U.K.  
Tel: +44-1908-366700

### GERMANY

**Yamaha Music Europe GmbH**  
Siemensstrasse 22-34, 25462 Rellingen, Germany  
Tel: +49-4101-303-0

### SWITZERLAND/LIECHTENSTEIN

**Yamaha Music Europe GmbH, Rellingen,  
Branch Switzerland in Zürich**  
Seefeldstrasse 94, 8008 Zürich, Switzerland  
Tel: +41-44-3878080

### AUSTRIA

**Yamaha Music Europe GmbH, Branch Austria**  
Schleiergasse 20, 1100 Wien, Austria  
Tel: +43-1-60203900

### CZECH REPUBLIC/HUNGARY/ ROMANIA/SLOVAKIA/SLOVENIA

**Yamaha Music Europe GmbH, Branch Austria**  
Schleiergasse 20, 1100 Wien, Austria  
Tel: +43-1-60203900

### POLAND/LITHUANIA/LATVIA/ ESTONIA

**Yamaha Music Europe GmbH**  
Sp.z o.o. Oddzial w Polsce  
ul. Wrotkowa 14, 02-553 Warsaw, Poland  
Tel: +48-22-880-08-88

### BULGARIA

**Dinacord Bulgaria LTD.**  
Bul.Iskarsko Schose 7 Targowski Zentar Evropa  
1528 Sofia, Bulgaria  
Tel: +359-2-978-20-25

### MALTA

**Olimpus Music Ltd.**  
Valletta Road, Mosta MST9010, Malta  
Tel: +356-2133-2093

### NETHERLANDS/BELGIUM/ LUXEMBOURG

**Yamaha Music Europe, Branch Benelux**  
Clarissenhof 5b, 4133 AB Vianen, The Netherlands  
Tel: +31-347-358040

### FRANCE

**Yamaha Music Europe**  
7 rue Ambroise Croizat, Zone d'activités de Pariest,  
77183 Croissy-Beaubourg, France  
Tel: +33-1-6461-4000

### ITALY

**Yamaha Music Europe GmbH, Branch Italy**  
Viale Italia 88, 20020, Lainate (Milano), Italy  
Tel: +39-02-93577-1

### SPAIN/PORTUGAL

**Yamaha Music Europe GmbH Ibérica, Sucursal  
en España**  
Ctra. de la Coruna km. 17,200, 28231  
Las Rozas de Madrid, Spain  
Tel: +34-91-639-88-88

### GREECE

**Philippos Nakas S.A. The Music House**  
19th km. Leof. Lavriou 190 02 Peania – Attiki,  
Greece  
Tel: +30-210-6686260

### SWEDEN

**Yamaha Music Europe GmbH Germany filial  
Scandinavia**  
JA Wettergrensgata 1, 400 43 Göteborg, Sweden  
Tel: +46-31-89-34-00

### DENMARK

**Yamaha Music Denmark,  
Fillial of Yamaha Music Europe GmbH, Tyskland**  
Generatorvej 8C, ST. TH., 2860 Søborg, Denmark  
Tel: +45-44-92-49-00

### FINLAND

**F-Musiikki Oy**  
Antaksentie 4  
FI-01510 Vantaa, Finland  
Tel: +358 (0)96185111

### NORWAY

**Yamaha Music Europe GmbH Germany -  
Norwegian Branch**  
Grini Næringspark 1, 1361 Østerås, Norway  
Tel: +47-6716-7800

### ICELAND

**Hljodfaerahusid Ehf.**  
Sidumula 20  
IS-108 Reykjavik, Iceland  
Tel: +354-525-5050

### CROATIA

**Euro Unit D.O.O.**  
Slakovec 73  
40305 Nedelisce  
Tel: +38540829400

### RUSSIA

**Yamaha Music (Russia) LLC.**  
Room 37, entrance 7, bld. 7, Kievskaya street,  
Moscow, 121059, Russia  
Tel: +7-495-626-5005

### OTHER EUROPEAN COUNTRIES

**Yamaha Music Europe GmbH**  
Siemensstrasse 22-34, 25462 Rellingen, Germany  
Tel: +49-4101-303-0

## AFRICA

**Yamaha Music Gulf FZE**  
JAFZA-16, Office 512, P.O.Box 17328,  
Jebel Ali FZE, Dubai, UAE  
Tel: +971-4-801-1500

## MIDDLE EAST

### TURKEY

**Yamaha Music Europe GmbH**  
Merkezî Almanyâ Türkiye İstanbul Şubesi  
Maslak Meydanı Sokak, Spring Giz Plaza Bagimsiz  
Böl. No:3, Şanyer İstanbul, Turkey  
Tel: +90-212-999-8010

### CYPRUS

**Nakas Music Cyprus Ltd.**  
Nikis Ave 2k  
1086 Nicosia  
Tel: +357-22-511080

### Major Music Center

21 Ali Riza Ave. Ortakoy  
P.O.Box 475 Nicosia, Cyprus  
Tel: (392) 227 9213

### OTHER COUNTRIES

**Yamaha Music Gulf FZE**  
JAFZA-16, Office 512, P.O.Box 17328,  
Jebel Ali FZE, Dubai, UAE  
Tel: +971-4-801-1500

## ASIA

### THE PEOPLE'S REPUBLIC OF CHINA

**Yamaha Music & Electronics (China) Co., Ltd.**  
2F, Yunhedasha, 1818 Xinzha-lu, Jingan-qu,  
Shanghai, China  
Tel: +86-400-051-7700

### HONG KONG

**Tom Lee Music Co., Ltd.**  
11/F., Silvercord Tower 1, 30 Canton Road,  
Tsimshatsui, Kowloon, Hong Kong  
Tel: +852-2737-7688

### INDIA

**Yamaha Music India Private Limited**  
Spazedge Building, Ground Floor, Tower A,  
Sector-47, Gurgaon-Sohna Road, Gurgaon-122002,  
Haryana, India  
Tel: +91-124-485-3300

### INDONESIA

**PT. Yamaha Musik Indonesia (Distributor)**  
Yamaha Music Center Bldg. Jalan Jend. Gatot  
Subroto Kav. 4, Jakarta 12930, Indonesia  
Tel: +62-21-520-2577

### KOREA

**Yamaha Music Korea Ltd.**  
8F, Dongsung Bldg. 21, Teheran-ro 87-gil,  
Gangnam-gu, Seoul, 135-880, Korea  
Tel: +82-2-3467-3300

### MALAYSIA

**Yamaha Music (Malaysia) Sdn. Bhd.**  
No.8, Jalan Perbandaran, Kelana Jaya, 47301  
Petaling Jaya, Selangor, Malaysia  
Tel: +60-3-78030900

### SINGAPORE

**Yamaha Music (Asia) Private Limited**  
Block 202 Hougang Street 21, #02-00,  
Singapore 530202, Singapore  
Tel: +65-6740-9200

### TAIWAN

**Yamaha Music & Electronics Taiwan Co., Ltd.**  
2F., No.1, Yuandong Rd. Banqiao Dist.  
New Taipei City 22063, Taiwan  
Tel: +886-2-7741-8888

### THAILAND

**Siam Music Yamaha Co., Ltd.**  
3, 4, 15, 16th Fl., Siam Motors Building,  
891/1 Rama 1 Road, Wangmai,  
Pathumwan, Bangkok 10330, Thailand  
Tel: +66-2215-2622

### VIETNAM

**Yamaha Music Vietnam Company Limited**  
15th Floor, Nam A Bank Tower, 201-203 Cach  
Mang Thang Tam St., Ward 4, Dist.3,  
Ho Chi Minh City, Vietnam  
Tel: +84-8-3818-1122

### OTHER ASIAN COUNTRIES

<http://asia.yamaha.com>

## OCEANIA

### AUSTRALIA

**Yamaha Music Australia Pty. Ltd.**  
Level 1, 99 Queensbridge Street, Southbank,  
Vic. 3006, Australia  
Tel: +61-3-9693-5111

### NEW ZEALAND

**Music Works LTD**  
P.O.BOX 6246 Wellesley, Auckland 4680,  
New Zealand  
Tel: +64-9-634-0099

### COUNTRIES AND TRUST

**TERRITORIES IN PACIFIC OCEAN**  
<http://asia.yamaha.com>

DMH12

HEAD OFFICE: Yamaha Corporation 10-1, Nakazawa-cho, Naka-ku, Hamamatsu, Japan 430-8650



ZS24390

Yamaha Global Site  
<http://www.yamaha.com/>  
Yamaha Downloads  
<http://download.yamaha.com/>

Manual Development Department  
© 2016 Yamaha Corporation  
Published 03/2016 MVGR\*.\*-\*\*B0  
Printed in Indonesia

ZS24390